

Зарегистрируйте свое устройство и получите поддержку на
www.philips.com/welcome

Streamium

MCi730



RU Руководство пользователя

PHILIPS

Philips Consumer Lifestyle

HK-1014-MCi730

(Report No. / Numéro du Rapport)

2010

(Year in which the CE mark is affixed / Année au cours de laquelle le marquage CE a été apposé)

EC DECLARATION OF CONFORMITY

(DECLARATION DE CONFORMITE CE)

We / Nous, PHILIPS CONSUMER LIFESTYLE B.V.

(Name / Nom de l'entreprise)

TUSSENDIEPEN 4, 9206 AD DRACHTEN, THE NETHERLANDS

(address / adresse)

Declare under our responsibility that the electrical product(s):

(Déclarons sous notre propre responsabilité que le(s) produit(s) électrique(s))

Philips.....

(brand name, nom de la marque)

.....MCi730/12, /05.....

(Type version or model, référence ou modèle)

Wi-Fi Component Hi-Fi System

(product description, description du produit)

To which this declaration relates is in conformity with the following harmonized standards:

(Auquel cette déclaration se rapporte, est conforme aux normes harmonisées suivantes)

(title, number and date of issue of the standard / titre, numéro et date de parution de la norme)

EN62311 : 2008

EN55020 : 2007

EN55022 : 2006 + A1:2007

EN301489-1 V1.8.1. : 2008

EN300328 V1.7.1 :2006

EN62301 : 2005

EN55013 : 2001 + A1:2003 + A2:2006

EN55024 : 1998 + A1:2001 + A2:2003

EN301489-17 V1.3.2. : 2008

EN60065 : 2002 + A1:2006 +A11:2008

Following the provisions of :

(Conformément aux exigences essentielles et autres dispositions pertinentes de:)

1999/5/EC (R&TTE Directive)

2004/108/EC (EMC Directive)

2009/125/EC (ErP Directive) – EC/1275/2008

And are produced under a quality scheme at least in conformity with ISO 9001 or CENELEC

Permanent Documents

(Et sont fabriqués conformément à une qualité au moins conforme à la norme ISO 9001 ou aux Documents Permanents CENELEC)

The Notified Body Nemko performedCB Scheme.....

(L'Organisme Notifié)

(Name and number/ nom et numéro)

(a effectué)

(description of intervention /
description de l'intervention)

NO56584

And issued the certificate,

(et a délivré le certificat)

(certificate number / numéro du certificat)

Remarks:

(Remarques:)

Leuven, April 6, 2010

(place, date / lieu, date)

Frank Dethier

Development Manager, Innovation Lab Leven

Frank Dethier

(signature, name and function / signature, nom et fonction)

Contents

| | |
|--|-----------|
| 1 Важная информация! | 5 |
| Техника безопасности | 5 |
| Сведения об экологической безопасности | 7 |
| Утилизация | 7 |
| Сведения о товарных знаках | 8 |
| 2 Ваше устройство MCi730 | 9 |
| Введение | 9 |
| Комплект поставки | 9 |
| Обзор | 10 |
| Обзор верхней и фронтальной панели | 10 |
| Обзор задней панели | 11 |
| Пульт ДУ | 12 |
| Сенсорный экран | 13 |
| Основной экран | 14 |
| Ввод текста с пульта ДУ | 14 |
| 3 Подготовка к работе | 16 |
| Установка элементов питания в пульт ДУ | 16 |
| 4 Подключение: | 17 |
| Подключение динамиков | 17 |
| Подключение внешних аудиоустройств | 17 |
| Подключение портативного аудиоплеера | 17 |
| Подключение другой аудиосистемы | 17 |
| Включение/выключение устройства | 18 |
| Подключение к источнику питания | 18 |
| Включение/выключение устройства | 18 |
| 5 Первоначальная настройка | 19 |
| Подключение к домашней сети | 19 |
| Беспроводное подключение: технология настройки WPS | 20 |
| Беспроводное подключение: ввод ключа шифрования вручную | 21 |
| Проводное подключение | 22 |
| 6 Воспроизведение из домашней сети | 24 |
| Прослушивание интернет-радиостанций | 24 |
| Настройка интернет-радиостанций | 24 |
| Редактирование станций из списка избранного | 24 |
| Управление интернет-радиостанциями в сети | 25 |
| Передача потоковой информации с компьютера или сетевого устройства хранения данных (NAS) | 28 |
| На компьютерах: настройка совместного доступа к музыкальным файлам | 29 |
| Библиотека на компьютере или устройстве NAS | 29 |
| Потоковая передача с компьютера или устройства NAS | 29 |
| 7 Воспроизведение с запоминающего устройства USB | 31 |
| Подключение запоминающего устройства USB | 31 |
| Воспроизведение с запоминающего устройства USB | 31 |

| | | |
|----------|---|-----------|
| 8 | Воспроизведение музыки с компакт-диска | 32 |
| | Основные действия | 32 |
| | Использование сенсорного экрана | 33 |

| | | |
|----------|------------------------------------|-----------|
| 9 | Прослушивание радио FM | 34 |
| | Настройка радиостанций | 34 |
| | Автонастройка | 34 |
| | Ручная настройка | 34 |
| | Редактирование сохраненных станций | 34 |
| | Прослушивание радио FM | 34 |
| | RDS (Radio Data System) | 35 |

| | | |
|-----------|--|-----------|
| 10 | Воспроизведение с внешнего устройства | 36 |
| | Воспроизведение с портативного медиаплеера | 36 |
| | Воспроизведение с другой аудиосистемы | 36 |

| | | |
|-----------|---|-----------|
| 11 | Настройки | 37 |
| | Параметры звука | 37 |
| | Динамическое усиление НЧ | 37 |
| | Эквалайзер | 37 |
| | Настройка уровня громкости внешнего аудиоустройства | 37 |
| | Настройки дисплея | 37 |
| | Яркость | 37 |
| | Настройки часов | 38 |
| | Будильник | 38 |
| | Дата и время | 38 |
| | Настройки сети | 39 |
| | Настройка сети | 39 |
| | Местоположение и часовой пояс | 40 |
| | Язык | 40 |
| | Информация об устройстве | 40 |
| | Проверка обновлений ПО | 40 |
| | Восстановление заводских параметров | 41 |

| | | |
|-----------|---|-----------|
| 12 | Регистрация системы MСi730 в Philips | 42 |
| | Преимущества | 42 |
| | Регистрация MСi730 | 42 |
| | Регистрация на сайте | 42 |
| | Регистрация на устройстве | 42 |
| | Отмена регистрации MСi730 | 43 |
| | Проверка информации о регистрации | 43 |

| | | |
|-----------|---------------------|-----------|
| 13 | Обслуживание | 44 |
| | Чистка | 44 |

| | | |
|-----------|---------------------------|-----------|
| 14 | Технические данные | 45 |
|-----------|---------------------------|-----------|

| | | |
|-----------|----------------------------------|-----------|
| 15 | Устранение неисправностей | 48 |
|-----------|----------------------------------|-----------|

1 Важная информация!

Техника безопасности

Информация для стран Европы:

Ознакомьтесь с символами безопасности



Наличие символа “восклицательный знак” указывает на необходимость подробного изучения прилагаемой документации, что в дальнейшем поможет избежать проблем с работой или обслуживанием устройства.

Символ “молния” указывает на наличие в изделии неизолированных компонентов, контакт с которыми может привести к поражению электрическим током.

Во избежание пожара или поражения электрическим током, не допускайте попадания внутрь устройства воды или влаги. Запрещается ставить на устройство сосуды с жидкостью, например, вазы.

- ① Ознакомьтесь с данными инструкциями.
- ② Сохраните данные инструкции.
- ③ Обратите внимание на все предупреждения.
- ④ Следуйте всем указаниям.

- ⑤ Запрещается использовать данное устройство вблизи воды.
- ⑥ Очищайте устройство только сухой тканью.
- ⑦ Запрещается блокировать вентиляционные отверстия устройства. Устанавливайте устройство в соответствии инструкциями производителя.
- ⑧ Запрещается снимать корпус устройства.
- ⑨ Устройство предназначено только для домашнего использования. Не допускайте попадания на поверхность устройства капель/брызг. Запрещается использовать изделие под дождем и в условиях высокой влажности.
- ⑩ Не подвергайте устройство воздействию прямых солнечных лучей, открытых источников огня и высоких температур.
- ⑪ Запрещается устанавливать устройство вблизи источников тепла, таких как батареи отопления, обогреватели, кухонные плиты и другие нагревательные электроприборы (включая усилители).
- ⑫ Запрещается устанавливать на устройство другие электрические устройства.
- ⑬ Не помещайте на устройство потенциально опасные предметы (например, сосуды с жидкостями, зажженные свечи).
- ⑭ Для работы этого устройства могут использоваться батареи. Ознакомьтесь с разделами этого руководства, которые содержат правила техники безопасности для использования и утилизации батарей.

- 15 В данном изделии могут содержаться свинец и ртуть. Утилизация этих веществ регламентируется в соответствии с требованиями по охране окружающей среды. Ознакомьтесь с инструкциями по утилизации, приведенными в данном руководстве.

Внимание

- Использование кнопок управления и регулировки или выполнение действий, отличных от описанных ниже, может привести к радиационному облучению и к другим опасным последствиям.

Предупреждение

- Запрещается снимать корпус устройства.
- Запрещается смазывать детали устройства.
- Запрещается устанавливать устройство на другие электрические устройства.
- Не подвергайте устройство воздействию прямых солнечных лучей, открытых источников огня и высоких температур.
- Запрещается смотреть на лазерный луч внутри устройства.
- Убедитесь, что обеспечен легкий доступ к сетевому шнуру, вилке или адаптеру для отключения устройства от электросети.
- Если шнур питания или штепсель прибора используются для отключения домашнего кинотеатра, доступ к ним должен оставаться свободным.

Примечание

- Табличка с данными расположена на задней или нижней панели устройства.

Риск перегрева! Никогда не устанавливайте устройство в ограниченном пространстве. Оставьте не менее 10 см свободного пространства вокруг устройства для обеспечения вентиляции. Убедитесь, что занавески или другие объекты не закрывают вентиляционные отверстия устройства.

Правила безопасности при прослушивании



Слушайте с умеренной громкостью.

Использование наушников при прослушивании на максимальной громкости может привести к ухудшению слуха. Данное устройство может воспроизводить звук с таким уровнем громкости, который, даже при прослушивании менее минуты, способен привести к потере слуха у обычного человека. Возможность воспроизведения с высоким уровнем громкости предназначена для лиц с частичной потерей слуха.

Уровень громкости может быть обманчивым. Со временем ваш слух адаптируется к более высоким уровням громкости. Поэтому после продолжительного прослушивания, то, что кажется нормальной громкостью, фактически может быть громким и вредным для вашего слуха. Во избежание этого установите безопасную громкость устройства, и подождите адаптации к этому уровню.

Для установки безопасного уровня громкости выполните следующие действия.

Установите регулятор громкости на низкий уровень громкости.

Постепенно повышайте уровень громкости, пока звучание не станет достаточно четким, комфортным, без искажений.

Слушайте с разумной продолжительностью.

Прослушивание в течение длительного времени, даже при безопасном уровне громкости, может стать причиной потери слуха.

Старайтесь использовать аудиооборудование с разумной продолжительностью и устраивать перерывы в прослушивании.

При использовании наушников соблюдайте следующие правила.

Слушайте с умеренным уровнем громкости, с разумной продолжительностью.

Старайтесь не увеличивать громкость, пока происходит адаптация слуха.

Не устанавливайте уровень громкости, мешающий слышать окружающие звуки.

В потенциально опасных ситуациях следует соблюдать осторожность или временно прерывать прослушивание.

Сведения об экологической безопасности



Данное изделие соответствует требованиям Европейского Союза по радиопомехам.

| | | | | | | | | | | | | | |
|--|---|----|---|----|---|----|---|----|---|----|---|----|---|
| CE 0560  R&TTE Directive 1999/5/EC | | | | | | | | | | | | | |
| BG | ✓ | RO | ✓ | BE | ✓ | LT | ✓ | LI | ✓ | IS | ✓ | SE | ✓ |
| DK | ✓ | ES | ✓ | CZ | ✓ | NL | ✓ | AT | ✓ | LV | ✓ | SK | ✓ |
| FR | ✓ | UK | ✓ | FI | ✓ | PT | ✓ | CY | ✓ | MT | ✓ | PL | ✓ |
| HU | ✓ | NO | ✓ | GR | ✓ | SI | ✓ | EE | ✓ | | | | |
| IT | ✓ | LU | ✓ | IE | ✓ | CH | ✓ | DE | ✓ | | | | |

Данный продукт соответствует требованиям директивы 1999/5/EC.

Символ оборудования Class II:



Этот символ указывает, что устройство оснащено системой двойной изоляции.

Данное устройство имеет этикетку:



Модификации

Модификации, внесенные без согласия производителя, могут привести к утрате пользователем права на использование этого устройства.

Утилизация



Изделие разработано и изготовлено с применением высококачественных деталей и компонентов, которые подлежат переработке и повторному использованию.

Если изделие маркировано значком с изображением перечеркнутого мусорного бака, это означает, что изделие подпадает под действие директивы Европейского Парламента и Совета 2002/96/EC:



Не выбрасывайте изделие вместе с бытовыми отходами. Для утилизации электрических и электронных изделий необходимы сведения о местной системе отдельной утилизации отходов. Правильная утилизация отработанного изделия поможет предотвратить возможные негативные последствия для окружающей среды и здоровья человека.

Информация об использовании батарей:



Внимание

- Риск утечки электролита! Используйте только указанный тип батарей. Не используйте одновременно новые и использованные элементы питания. Не устанавливайте одновременно батареи разных торговых марок. Соблюдайте полярность батарей. При длительном перерыве в использовании извлекайте батареи из устройства. Храните батареи в сухом месте.
- Риск получения травмы! Надевайте перчатки при извлечении протекших батарей. Храните батареи в месте, недоступном для детей и животных.
- Опасность взрыва! Не допускайте короткого замыкания батарей. Не подвергайте батареи чрезмерному нагреву. Не бросайте батареи в огонь. Запрещается нарушать целостность батареи или разбирать ее. Запрещается заряжать непerezаряжаемые батареи.

корпорации Microsoft в США и/или других странах.



Be responsible
Respect copyrights

Незаконное создание копий материалов, защищенных от копирования, в том числе компьютерных программ, файлов, музыкальных записей и записей теле- и радиопередач, может являться нарушением закона об авторском праве и быть уголовно наказуемым. Данное оборудование не может быть использовано в этих целях.

Информация об утилизации батарей.

В изделии содержатся батареи, которые попадают под действие директивы 2006/66/ЕС, поэтому не выбрасывайте отслужившие батареи вместе с бытовым мусором.

Для утилизации батарей необходимы сведения о местной системе отдельной утилизации отходов. Правильная утилизация батарей поможет предотвратить возможные негативные последствия для окружающей среды и здоровья человека.

Сведения о товарных знаках



Windows Media и логотип Windows являются товарными знаками или зарегистрированными товарными знаками

2 Ваше устройство MCi730

Поздравляем с покупкой и приветствуем вас в клубе Philips! Для того чтобы воспользоваться всеми преимуществами поддержки Philips, зарегистрируйте изделие на сайте www.philips.com/welcome.

Введение

Возможности MCi730

- Подключение к существующей домашней сети, состоящей из компьютеров и UPnP-устройств.
- Подключение имеющихся домашних аудиосистем и портативных медиаплееров.
- Подключение запоминающего устройства USB.

Такие подключения дают следующие возможности.

- Воспроизведение интернет-радиостанций через Интернет.
- Воспроизведение музыки с компьютера/UPnP-устройства.
- Воспроизведение музыки с запоминающих устройств USB через динамики системы **MCi730**.
- Воспроизведение музыки с компакт-диска.
- Воспроизведение музыки с аудиосистемы/портативного медиаплеера через динамики системы **MCi730**.

CD-плеер системы MCi730 поддерживает следующие форматы дисков/файлов:

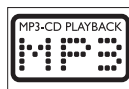



Комплект поставки

Проверьте комплектацию устройства.

- Основное устройство
- 2 динамика (с соединительными кабелями)
- Пульт ДУ с батарейками
- Шнур питания переменного тока
- Пакет программ на диске CD-ROM
- Краткое руководство пользователя

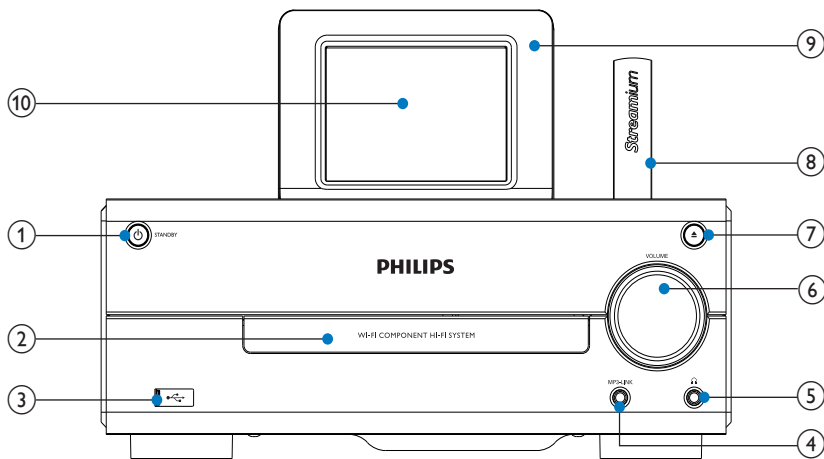
Обзор верхней и фронтальной панели



1.  Нажмите, чтобы включить устройство.

Чтобы выключить устройство, нажмите для переключения в режим ожидания или нажмите и удерживайте для переключения в режим ожидания Eco.

Выход из демо-режима.

2. Отделение для диска

3. 

Разъем USB для запоминающего устройства USB

4. **MP3-LINK**

входной разъем аудиосигнала 3,5 мм для подключения портативного медиаплеера и воспроизведения аудио через динамики MСi730

5.  разъем для наушников 3,5 мм

6. **VOLUME**

Вращающийся переключатель для регулировки громкости.

7.  Открытие и закрытие отделения для диска.

8. Антенна Wi-Fi

9. Датчик дистанционного управления

10. ЖК-дисплей с сенсорным экраном

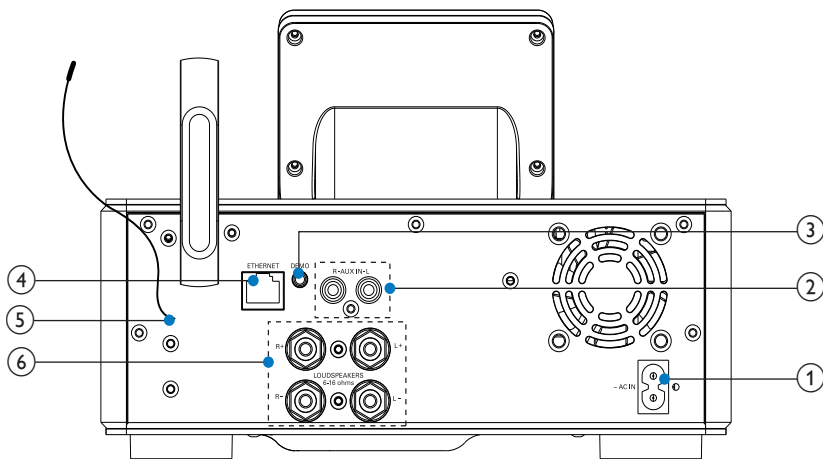

см. 'Подключение:' на стр. 17

- | | |
|----|---|
| 1. | ~ AC IN для шнура питания |
| 2. | AUX IN R / L Аудиовходы для подключения внешнего аудиоустройства для воспроизведения аудио через динамики системы MCI730 |
| 3. | DEMO только для использования дилерами |
| 4. | ETHERNET для подключения кабеля Ethernet с целью подключения MCI730 к домашней сети, если требуется проводное соединение с домашней сетью |
| 5. | Антенна FM |
| 6. | LOUDSPEAKERS для соединительных кабелей для подключения прилагаемых динамиков |

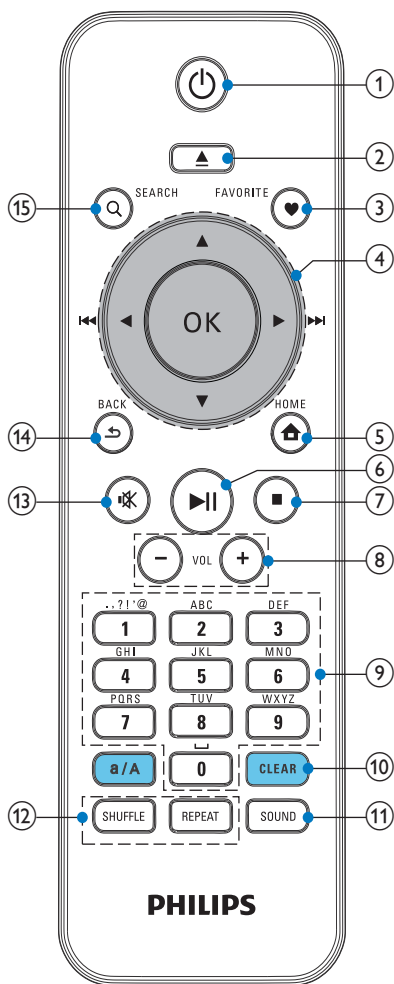

1. 

Нажмите, чтобы включить устройство.
Чтобы выключить устройство, нажмите для переключения в режим ожидания или нажмите и удерживайте для переключения в режим ожидания Eco.
Выход из демо-режима.
2. 

Открытие и закрытие отделения для диска.
3. **FAVORITE**

В режиме **[Интернет-радио]**:
Добавление текущей станции в список избранного.
В режиме **[FM-радио]**:
Нажмите на экране воспроизведения, чтобы добавить текущую станцию к **[Предустанов. станций]**.
4. 

Кнопки перемещения
Используйте кнопки для перемещения по элементам меню.



В режиме **DISC**:
Выбор альбома (для компакт-дисков MP3/WMA).



Кнопки поиска на экране воспроизведения
В режиме **[Медиабиблиотека]/[USB]/DISC**:
Нажмите для перехода к предыдущей или следующей дорожке.
В режиме **[FM-радио]**:
Нажмите и удерживайте для поиска следующей доступной станции.
Нажимайте несколько раз для точной настройки.

OK

Подтверждение выбора.

5.  **HOME:** возврат к основному экрану (главное меню).
6.  Запуск, пауза или возобновление воспроизведения.
7.  Остановка воспроизведения. В режиме **DISC:** Удаление программы.
8. **+VOL —** Увеличение/уменьшение громкости
9. **Кнопки алфавитно-цифровой КНОПКИ:** Ввод текста
10. **CLEAR** Нажмите, чтобы удалить предыдущую запись. Нажмите, чтобы удалить все символы.
a/A Нажмите для переключения регистра. В режиме **FM RADIO** нажмите в списке сохраненных станций, чтобы изменить название станции.
11. **SOUND** Выбор настроек звука.
12. **REPEAT** Переключение между режимами повторного воспроизведения.
SHUFFLE Включение/выключение воспроизведения в случайном порядке.
13.  Выключение/включение звука.
14.  **BACK:** возврат к предыдущему экрану.

Сенсорный экран

Система MCi730 оснащена сенсорным экраном.



- При необходимости коснитесь экрана для отображения функциональных кнопок.
- Касайтесь соответствующих кнопок для выбора необходимых функций.
- Для выбора параметра коснитесь соответствующей кнопки.

Основной экран



На системе **MCi730** основной экран появляется после завершения первоначальной настройки.

Выбор источника музыки или вход в меню [Настройки]

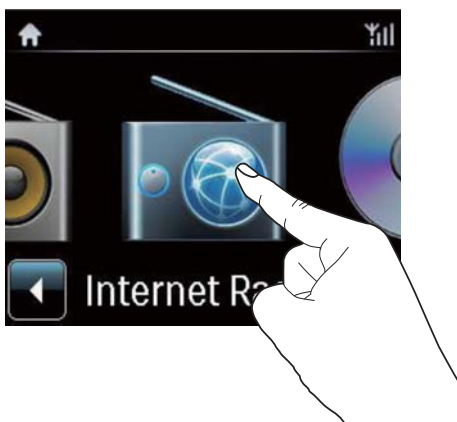

- На основном экране коснитесь  для перемещения между значками. Коснитесь соответствующего значка для выбора.



- Или нажмите /OK на пульте ДУ для выбора источника.

Возврат на предыдущий экран

- Нажмите BACK.

Возврат на основной экран

- Нажмите HOME.

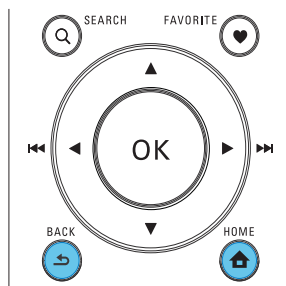

Ввод текста с пульта ДУ

Для ввода текста или символов нажимайте соответствующие кнопки алфавитно-цифровой клавиатуры на пульте ДУ.

- Для ввода букв/цифр/символов, расположенных на одной кнопке, нажимайте на соответствующую кнопку один или несколько раз.

Совет

- Для всех языков кроме английского, расположение букв на кнопках алфавитно-цифровой клавиатуры может отличаться.

| English | | |
|---------|---|---|
| | abc... | ABC... |
| 1 | 1.,?!'@- _:#\$%& ())*+<=>[N^`{ } ~ | 1.,?!'@- _:#\$%& ())*+<=>[N^`{ } ~ |
| 2 | abc2 | ABC2 |
| 3 | def3 | DEF3 |
| 4 | ghi4 | GHI4 |
| 5 | jkl5 | JKL5 |
| 6 | mno6 | MNO6 |
| 7 | pqrs7 | PQRS7 |
| 8 | tuv8 | TUV8 |
| 9 | wxyz9 | WXYZ9 |
| 0 | _0 | _0 |

- Для ввода символов нажимайте кнопку **1**.
- Для ввода пробела нажмите **0**.
- Для смены регистра нажмите **a/A**.
- Для удаления предыдущего символа нажмите **clear**. Для удаления всех символов нажмите и удерживайте **clear**.

| Русский | |
|---|---|
| абв... | АБВ... |
| 1.,?!'@- _:#\$%& ())*+<=>[N^`{ } ~ | 1.,?!'@- _:#\$%& ())*+<=>[N^`{ }~ |
| абвр2abc | АБВГ2ABC |
| дежз3def | ДЕЖЗ3DEF |
| ийкл4ghi | ИЙКЛ4GHI |
| мноп5jkl | МНОП5JKL |
| рсту6mno | РСТУ6MNO |
| фхцч7pqrs | ФХЦЧ7PQRS |
| шщъы8tuv | ШЩЪЫ8TUV |
| ьэюя9wxyz | ЬЭЮЯ9WXYZ |
| _0 | _0 |



| Other Languages | |
|---|---|
| abc... | ABC... |
| 1.,?!'@- _:#\$%& ())*+<=>[N^`{ }~ | 1.,?!'@- _:#\$%& ())*+<=>[N^`{ }~ |
| abc2ááááááæ | ABC2ÁÁÁÁÁÁÆ |
| def3éééé | DEF3ÉÉÉÉ |
| ghi4íííí | GHI4ÍÍÍÍ |
| jkl5 | JKL5 |
| mno6ñóóóóó | MNO6ÑÓÓÓÓÓ |
| pqrs7ß | PQRS7ß |
| tuv8úúúú | TUV8ÚÚÚÚ |
| wxyz9 | WXYZ9 |
| _0 | _0 |

3 Подготовка к работе

Установка элементов питания в пульт ДУ



Внимание

- Опасность взрыва! Не подвергайте батареи воздействию высоких температур, прямых солнечных лучей или огня. Запрещается сжигать батареи.
- Возможно сокращение срока службы аккумуляторов! Не используйте совместно аккумуляторы различных типов и торговых марок.
- Риск повреждения устройства! Если вы не собираетесь пользоваться пультом ДУ в течение длительного периода времени, извлеките из него батарейки.

- ① Откройте отсек для батарей.
- ② Вставьте 2 элемента питания типа AAA R03, соблюдая указанную полярность (+/-).
- ③ Закройте отсек для батарей.

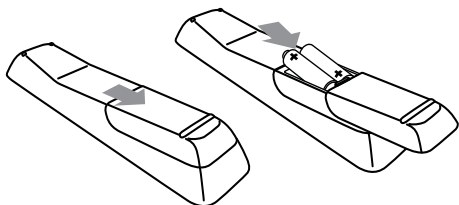

4 Подключение:

Подключение динамиков

- 1 На системе **MCi730** проверьте, что левый динамик подключен к разъему **LOUDSPEAKERS L+, L-**, а правый — к разъему **LOUDSPEAKERS R+, R-**.
- 2 Подключение динамиков
 - Освободите зажимы, как показано на рисунке, чтобы получить доступ к разъемам.
 - Вставьте концы кабеля динамика до упора, красный кабель подключите к красному разъему, серебристый — к черному.
 - Закрутите зажимы так, чтобы кабели были надежно зафиксированы.

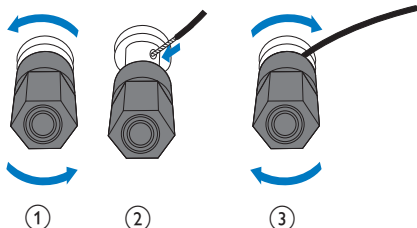

Подключение внешних аудиоустройств

Аудиофайлы с внешнего аудиоустройства можно прослушивать через динамики **MCi730**.

Подключение портативного аудиоплеера

Для воспроизведения файлов с портативного медиаплеера с разъемом для наушников 3,5 мм выполните следующие подключения, а затем выберите режим **[MP3 link]** на системе **MCi730**.

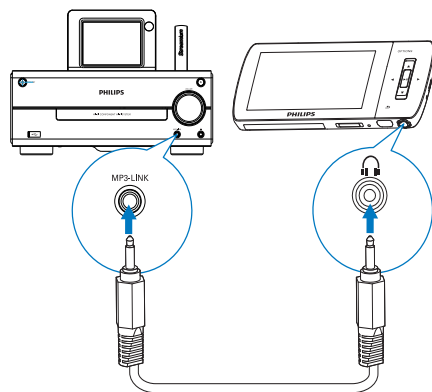

Подключите кабель “наушники-наушники” (не входит в комплект) к:

- разъему **MP3-LINK** на устройстве;
- разъему 3,5 мм на портативном медиаплеере.

Подключение другой аудиосистемы

Для воспроизведения музыки с другой аудиосистемы выполните следующие подключения, а затем выберите режим **[AUX]** на системе **MCi730**.

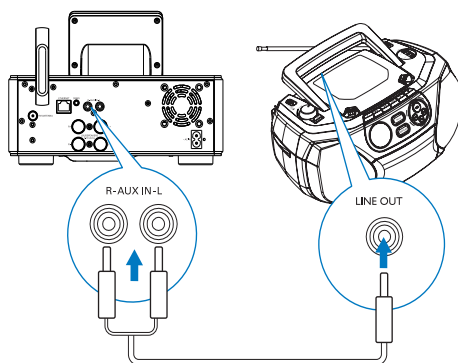

Подключите аудиокабели (красный/белый — не входят в комплект) к:

- разъемам **AUX IN L / R** устройства;
- аудиовыходам на внешней аудиосистеме.

Включение/выключение устройства

Подключение к источнику питания

Предупреждение

- Риск повреждения устройства!
Убедитесь, что напряжение электросети соответствует напряжению, указанному на задней или нижней панели устройства.

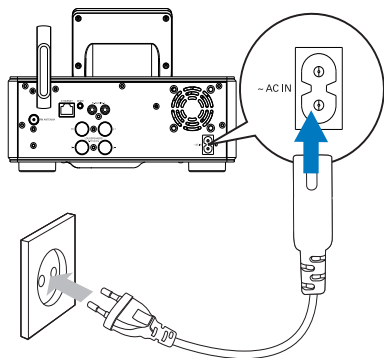



- Подключите систему **MCi730** к источнику питания.

Примечание

- Табличка с данными расположена на задней или нижней панели <item>.

Включение/выключение устройства

- 1 Нажмите , чтобы включить устройство.
- 2 Выключение устройства
 - Нажмите  для перехода в активный режим ожидания.
 - Или нажмите и удерживайте  для перехода в режим ожидания Eco (энергосберегающий режим).

Активный режим ожидания

В активном режиме ожидания некоторые функции системы **MCi730** (например, подключение Wi-Fi, отображение времени) по-прежнему потребляют стандартное количество энергии. Поэтому система **MCi730** может быстро перейти в обычный режим работы при выходе **MCi730** из активного режима ожидания.

В активном режиме ожидания

- Индикатор питания загорается красным светом.
- Если настроены часы, на экране отображается время.

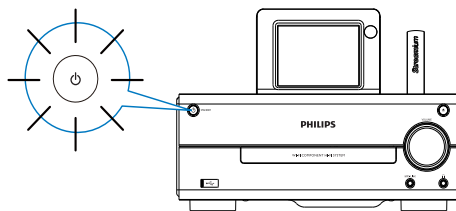

Устройство по-прежнему подключено к сети Wi-Fi/проводной сети.

Автоматический переход в активный режим ожидания

Если в течение 10 минут на системе **MCi730** не совершается никаких действий, **MCi730** может автоматически перейти в активный режим ожидания.

Режим ожидания Eco

Режим ожидания Eco — это энергосберегающий режим. В режиме ожидания Eco все основные функции системы (например, микропроцессор, подключение Wi-Fi, дисплей) переключаются в энергосберегающий режим или выключаются.

5 Первоначальная настройка

При первом включении системы MСi730

- 1 При появлении запроса выберите язык.
- 2 При появлении запроса выберите ваше местоположение и часовой пояс.
- 3 При появлении запроса на настройку сетевого подключения выберите [Да].

Подключение к домашней сети

Беспроводное подключение

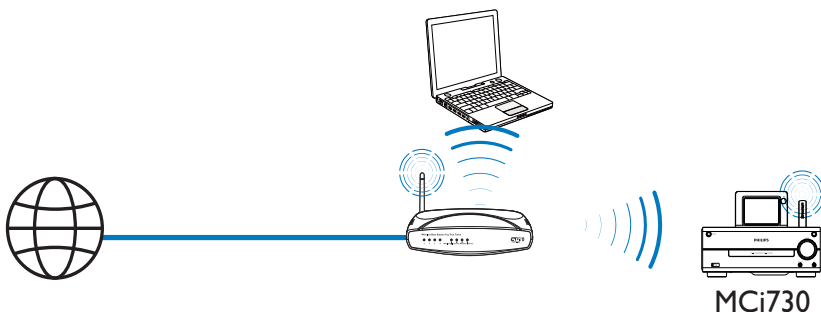

Подключение с помощью кабеля Ethernet

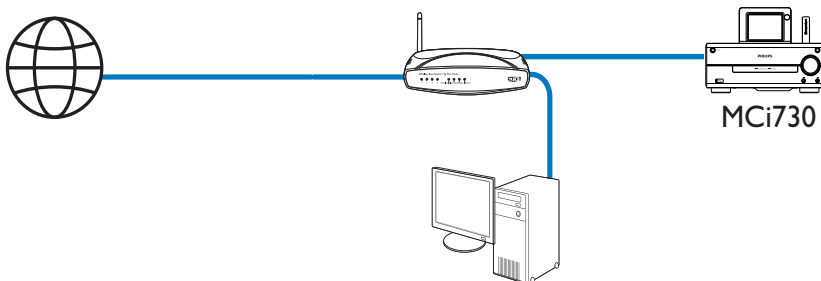

Подключить систему **MCi730** к домашней сети можно разными способами: по беспроводной и проводной сети.

- Используйте маршрутизатор (или точку доступа) для домашней сети. Для этого подключите компьютеры/устройства к маршрутизатору.
- Подключите систему **MCi730** к маршрутизатору, используя беспроводной тип подключения или кабель Ethernet.
- Для подключения устройства к сети Интернет через домашнюю сеть убедитесь, что маршрутизатор напрямую подключен к сети Интернет и подключение по телефонной линии не требуется.
- Для переключения между типами соединения или переключения между маршрутизаторами перейдите к пунктам **[Настройки] > [Настройки сети] > [Настройка сети]**.

Беспроводное подключение: технология настройки WPS

MCi730 поддерживает технологию настройки WPS. Можно быстро и надежно подключить систему **MCi730** к беспроводному маршрутизатору с поддержкой WPS.

Доступно два метода настройки: PBC (Push Button Configuration) или PIN (Personal Identification Number).

Совет

- WPS — стандарт, созданный Wi-Fi Alliance, для создания надежной беспроводной домашней сети.

Включение WPS-PBC на системе MCi730

- 1 При появлении запроса на настройку сетевого подключения (см.

‘Первоначальная настройка’ на стр. 19) выберите **[Да]**.

- 2 Выберите **[Одним нажатием (WPS – PBC)] > [Беспроводное (WiFi)]**.

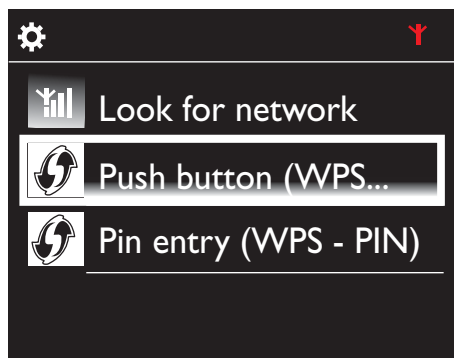

Добавление системы MCi730 на маршрутизаторе

- Чтобы добавить устройство WPS, обратитесь к руководству пользователя маршрутизатора. Например нажмите и удерживайте кнопку WPS.
 - ↳ Маршрутизатор начнет поиск устройств WPS.
 - ↳ После установления соединения на системе **MCi730** появится сообщение с подтверждением.

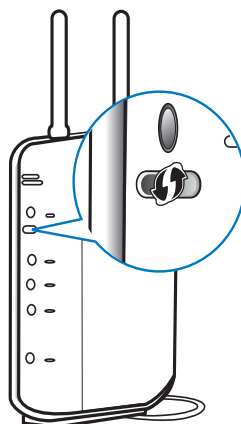

Совет

- Настройка с помощью PIN-кода. На системе **MCi730** выберите **[Беспроводное (WiFi)]** > **[Ввод PIN (WPS – PIN)]**, запишите PIN-код, который появится на экране **MCi730**; введите PIN-код на маршрутизаторе.
- Чтобы получить подробные инструкции по вводу PIN-кода на маршрутизаторе, обратитесь к руководству пользователя маршрутизатора.

Подключение к сети Интернет

- Следуя инструкциям, установите подключение к сети Интернет.
 - ↳ После окончания первоначальной настройки на дисплее устройства появится основной экран.

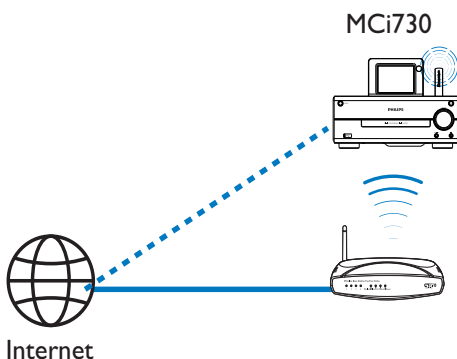

Совет

- Убедитесь, что маршрутизатор напрямую подключен к сети Интернет, и подключение по телефонной линии не требуется.

Беспроводное подключение: ввод ключа шифрования вручную

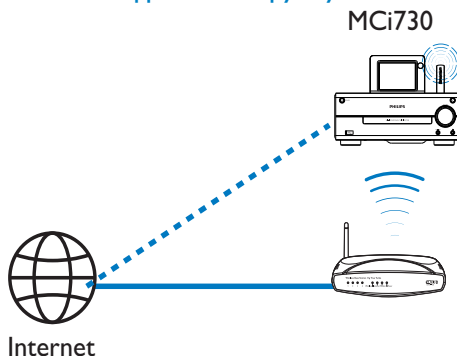

Совет

- Перед выполнением настройки сети подготовьте ключ шифрования.

- 1 При появлении запроса на настройку сетевого подключения (см. 'Первоначальная настройка' на стр. 19) выберите **[Да]**.
- 2 Выберите **[Поиск сети]** > **[Беспроводное (WiFi)]**.
 - ↳ Устройство начнет поиск беспроводных сетей.
 - ↳ Появится список найденных сетей Wi-Fi.

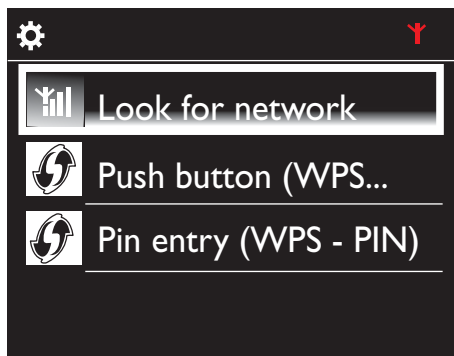

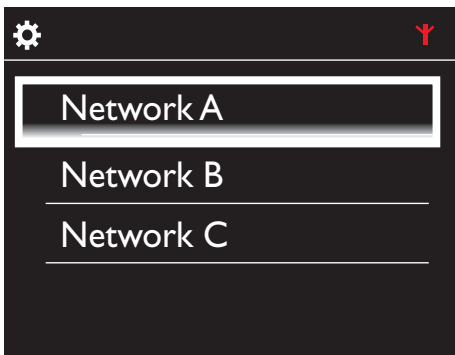

- 3 Выберите сеть Wi-Fi.
- 4 При появлении запроса введите ключ шифрования.
 - ↳ Начнется процесс получения IP-адреса для данной сети Wi-Fi.
 - ↳ После установления соединения появится сообщение с подтверждением.

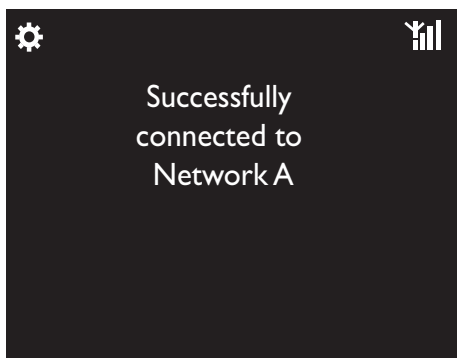
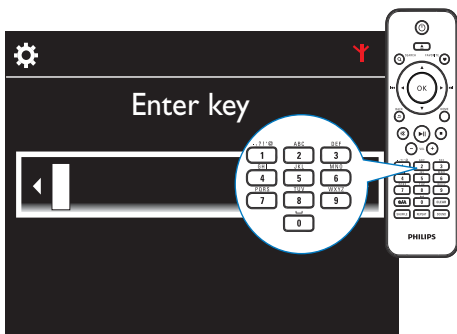

Примечание

- Маршрутизатор может не получить IP-адрес, если на маршрутизаторе DHCP (протокол динамической конфигурации узла) недоступен или отключен.

Проводное подключение



Подключение маршрутизатора с помощью кабеля Ethernet

- 1 При появлении запроса на настройку сетевого подключения (см. 'Первоначальная настройка' на стр. 19) выберите [Да].
- 2 Для подключения устройства к маршрутизатору используйте кабель Ethernet.

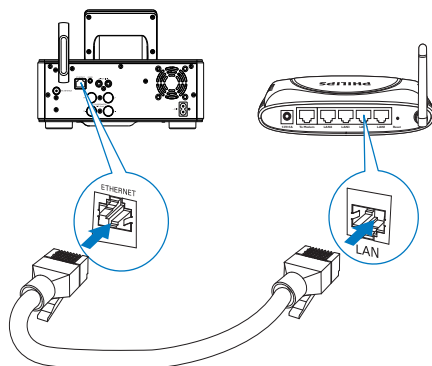

Подключение к домашней сети

- На устройстве выберите [**Проводное (Ethernet)**].
 - ↳ Начнется процесс получения IP-адреса для данной сети.
 - ↳ После установления соединения появится сообщение с подтверждением.

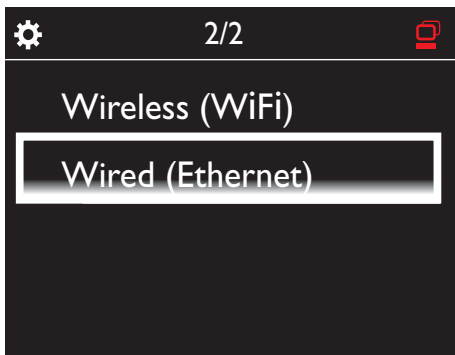

Совет

- Маршрутизатор может не получить IP-адрес, если на маршрутизаторе DHCP (протокол динамической конфигурации узла) недоступен или отключен.

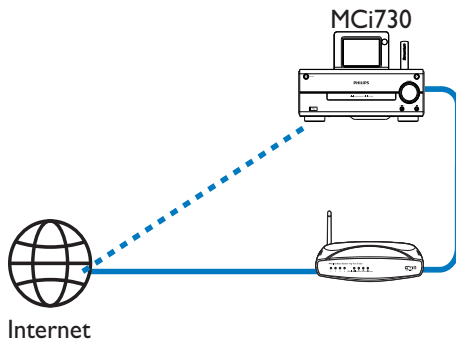

Совет

- Убедитесь, что маршрутизатор напрямую подключен к сети Интернет, и подключение по телефонной линии не требуется.

Подключение к сети Интернет

- Следуя инструкциям, установите подключение к сети Интернет.
 - ↳ После окончания первоначальной настройки на дисплее устройства появится основной экран.

6 Воспроизведение из домашней сети

Прслушивание интернет-радиостанций

Чтобы иметь возможность воспроизведения интернет-радиостанций, проверьте следующее

- Система **MCi730** подключена к сети Интернет через домашнюю сеть.

Совет

- Убедитесь, что маршрутизатор напрямую подключен к сети Интернет, и подключение по телефонной линии не требуется.

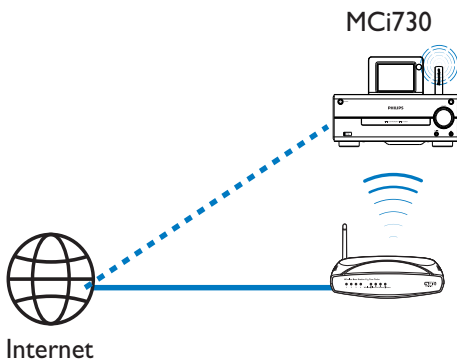

Настройка интернет-радиостанций

- 1 Убедитесь, что система **MCi730** подключена к сети Интернет.
- 2 На системе **MCi730** коснитесь [**Интернет-радио**] на основном экране.

- Или в меню основного экрана нажмите кнопки **◀/▶** и **OK** на пульте ДУ.

- 3 Для начала воспроизведения выберите станцию.

Совет

- По умолчанию радиостанции сохраняются на системе **MCi730** в соответствии с местоположением, выбранным во время первоначальной настройки. Чтобы проверить или изменить местоположение, перейдите в меню [**Настройки**] > [**Местоположение и часовой пояс**].

Редактирование станций из списка избранного

На системе **MCi730** можно добавить интернет-радиостанцию в список избранного. Все станции будут добавлены в меню [**Интернет-радио**] > [**Избранные станции**]. Благодаря этому можно быстро получить доступ к любимым станциям.

Чтобы добавить станцию в список [**Избранные станции**]

- Выберите нужную станцию в списке сохраненных станций. Нажмите кнопку **FAVORITE** на пульте ДУ.
- Или включите воспроизведение станции. На экране воспроизведения нажмите **FAVORITE** на пульте ДУ.
↳ После добавления станции в список [**Избранные станции**] появится сообщение с подтверждением.

Чтобы удалить станцию из списка [**Избранные станции**]

- Выберите нужную станцию в списке; или включите воспроизведение станции. Снова нажмите кнопку **FAVORITE**.



Управление интернет-радиостанциями в сети

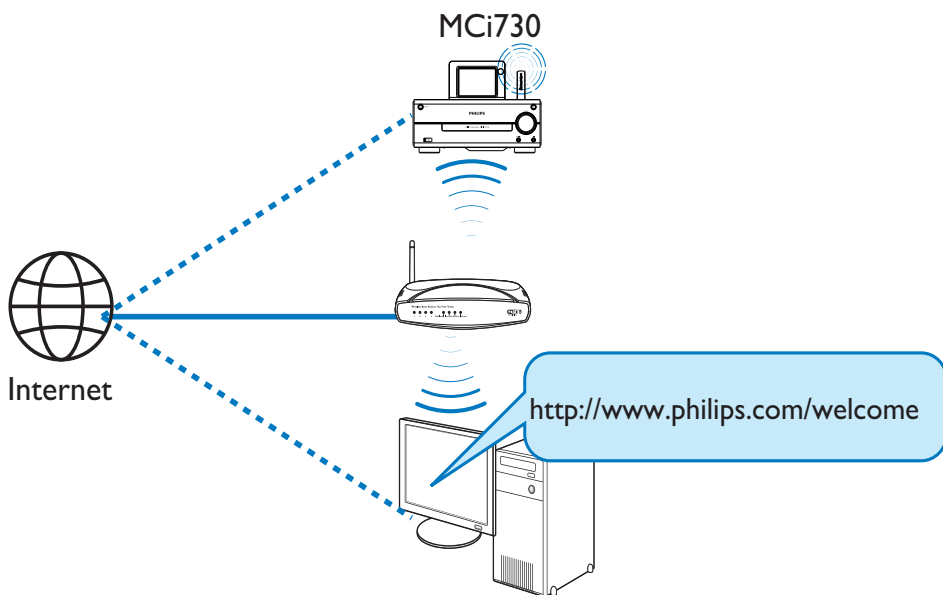

После регистрации системы MCi730 (см. 'Регистрация системы MCi730 в Philips' на стр. 42) на сайте www.philips.com/welcome вы сможете входить в систему Club Philips. В Club Philips существуют следующие возможности управления интернет-радиостанциями с компьютера:

- Редактирование станций из списка избранного;
- Добавление станций, которые не удалось найти на MCi730.

Редактирование станций из списка избранного в интерактивном режиме

Через Club Philips можно управлять радиостанциями из списка избранного на компьютере. При подключении MCi730 к Интернету происходит обновление радиостанций из списка избранного на MCi730.

1 На компьютере войдите в систему Club Philips (см. 'Регистрация системы MCi730 в Philips' на стр. 42).

2 Чтобы добавить радиостанции в список избранного/удалить станции из списка:

- выберите [Streamium management] > [Favorites] > [Browse] (Управление Streamium > Избранное > Обзор);

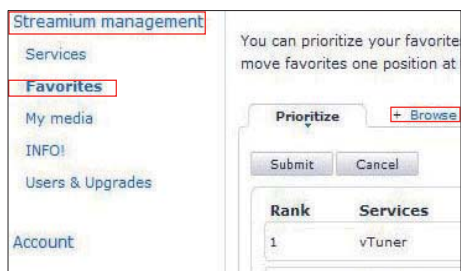

- в меню [Browse] (Обзор) найдите необходимые станции;



- в меню [Favorite] (Избранное) поставьте отметки в полях напротив названия станции.
↳ Станция будет добавлена в список избранного.
- Чтобы удалить станцию из списка, снимите отметки в полях напротив названий станций.



3 Чтобы изменить порядок отображения станций в списке избранного:

- Нажмите [Prioritize] (Приоритет);
- Нажмите на ряд с описанием станции, которую необходимо переместить;
- Перетащите ряд вверх или вниз.

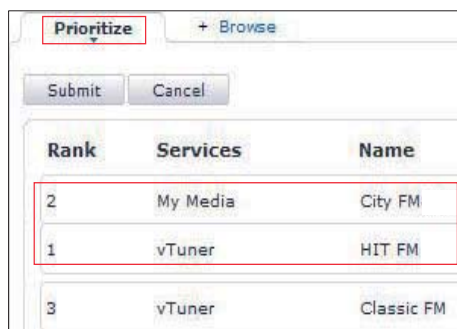

- ↳ На системе MCi730 найти станции в заданном порядке можно в меню [Интернет-радио] > [Избранные станции], если система MCi730 подключена к сети Интернет.

Совет

- Чтобы переместить станцию на первое место в списке избранного, перетащите станцию так, чтобы она располагалась сразу под первой станцией в списке; перетащите первую станцию в списке вниз.
- Чтобы переместить станцию на последнее место в списке избранного, перетащите станцию так, чтобы она располагалась сразу над последней станцией в списке; перетащите последнюю станцию в списке вверх.

Добавление станций вручную

В Club Philips можно вручную добавлять интернет-радиостанции в систему MCi730 на компьютере.

- 1 На компьютере войдите в систему Club Philips (см. 'Регистрация системы MCi730 в Philips' на стр. 42).
- 2 Чтобы добавить станцию, нажмите [Streamium management] > [My media] > [Music] (Управление Streamium) > [Мои медиафайлы] > (Музыка).



- 3 В поле [Music] (Музыка) введите информацию о станции:
 - В поле [URL] (URL-адрес) введите название веб-адреса станции;
 - В поле [Nickname] (Название) введите название станции, которое будет отображаться в меню [My media] (Мои медиафайлы);

- В поле [Description] (Описание) опишите станцию одним словом (например, музыка, спорт, новая). Описание используется для сортировки станции в меню [My media] (Мои медиафайлы).

- 4 Нажмите [Save] (Сохранить).
 - ↳ Станция будет добавлена под текстовыми полями автоматически.

Чтобы отредактировать добавленную станцию

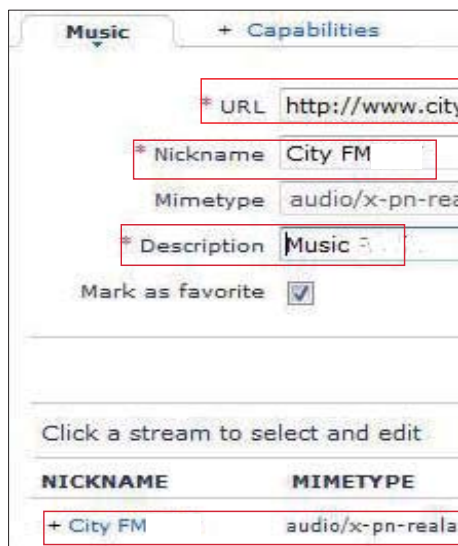

- Выберите станцию, как показано на рисунке.
 - ↳ В заполненных текстовых полях отображается информация о станции.
- Для редактирования информации выберите соответствующие поля.

Передача потоковой информации с компьютера или сетевого устройства хранения данных (NAS)

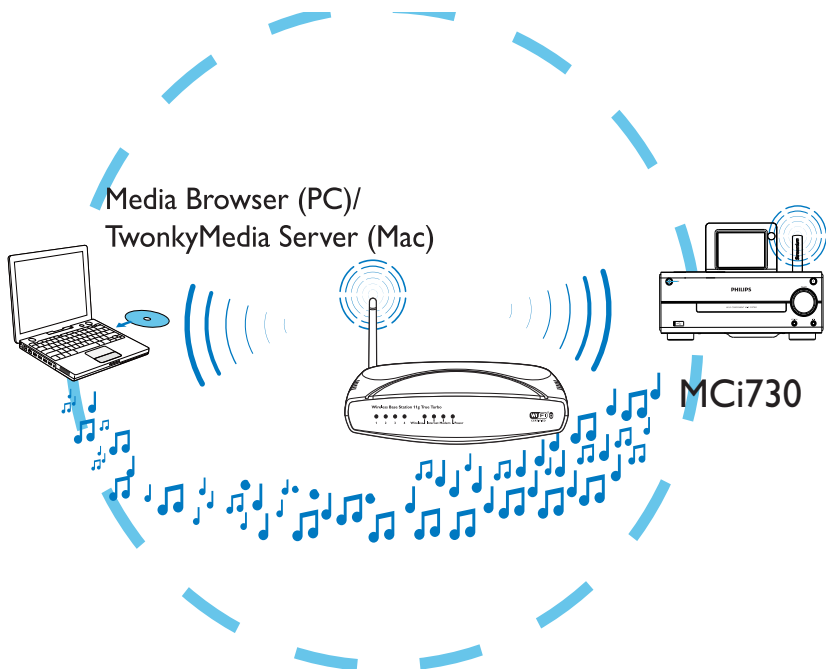

Вы можете в потоковом режиме передавать музыку с компьютера или сетевого устройства хранения данных (NAS) на систему **MCI730** при следующих условиях.

- Система **MCI730** должна быть подключена к домашней сети.
- Для передачи музыки с компьютеров в потоковом режиме на компьютерах, также подключенных к домашней сети, должен быть настроен общий доступ к музыкальным файлам.
- Для передачи музыки с устройства NAS в потоковом режиме устройство NAS должно быть подключено к домашней сети и иметь возможность работать в качестве *UPnP-медиасервера.

С помощью ПО для совместного доступа к музыкальным файлам (в комплект входит **Media Browser** и **Сервер TwonkyMedia**) такие компьютеры могут работать в качестве UPnP-медиасерверов (музыкальные библиотеки) системы **MCI730** при условии, что компьютеры включены.

С помощью протоколов UPnP (Universal Plug and Play) UPnP-медиасервер позволяет передавать аудиофайлы с сервера на клиентское UPnP-устройство (например, **MCI730**). На клиентском UPnP-устройстве можно воспроизводить аудиофайлы с сервера.

Примечание

- *Для получения информации о возможности устройства NAS работать в качестве UPnP-медиасервера обратитесь к руководству пользователя устройства NAS.

На компьютерах: настройка совместного доступа к музыкальным файлам



Media Browser (PC)/ TwonkyMedia Server (Mac)

- 1 Вставьте в компьютер входящий в комплект поставки компакт-диск с программным обеспечением.
- 2 Установите ПО, следуя инструкциям на экране.
 - **Media Browser** (для ПК)
 - **Сервер TwonkyMedia** (для MAC)
 - ↳ Теперь компьютер может работать в качестве музыкального сервера. Вы можете в потоковом режиме передавать музыку с компьютера на UPnP-устройство домашней беспроводной (Wi-Fi) или проводной сети.

Библиотека на компьютере или устройстве NAS

Библиотека на компьютере

На компьютерах программное обеспечение **Media Browser** или **Сервер TwonkyMedia**, входящее в комплект, может получать доступ к музыкальным библиотекам, созданным с помощью различного ПО по управлению

медиафайлами, включая **Проигрыватель Windows Media 11** и **iTunes**.

iTunes является товарным знаком корпорации Apple Inc., зарегистрированным в США и других странах.

Библиотека на устройстве NAS

Обратитесь к руководству пользователя устройства NAS, чтобы узнать:

- доступны ли для устройства NAS функциональные возможности UPnP-медиасервера;
- как управлять передачей музыки на устройстве NAS при использовании такого ПО UPnP-медиасервера.

Потоковая передача с компьютера или устройства NAS

На системе MCi730 можно воспроизводить файлы из музыкальных библиотек на UPnP-сервере (компьютер в домашней сети).

- 1 Убедитесь, что UPnP-сервер подключен к домашней сети.
- 2 На системе MCi730 коснитесь **[Медиабиблиотека]** на основном экране.
 - Или нажмите в меню основного экрана кнопку ◀/▶ и кнопку **OK** на пульте ДУ.
- 3 Выберите музыкальную библиотеку.
 - ↳ Вы увидите категории, по которым отсортированы аудиофайлы (например, исполнитель, альбом, жанр).
- 4 Выберите дорожку или альбом.
- 5 Нажмите кнопку ▶|| для запуска воспроизведения.

- Воспроизведение начинается с начала альбома, если при выборе альбома нажать ►||.
- ↳ При воспроизведении появляется экран воспроизведения.

6 Для остановки воспроизведения нажмите ■.

Использование сенсорного экрана для выбора параметров



Выбор в меню списка параметров

- Коснитесь экрана для отображения функциональных кнопок.
- Выбирайте параметры, касаясь соответствующих кнопок:
 - ▲: коснитесь для прокрутки вверх;
 - ▼: коснитесь для прокрутки вниз;
 - ↶: коснитесь для возврата к предыдущему меню экрана.
- Для выбора параметра коснитесь соответствующей кнопки.

Использование сенсорного экрана при воспроизведении музыки



Выбор в меню экрана воспроизведения музыки

- Коснитесь экрана для отображения функциональных кнопок.
- Выбирайте параметры воспроизведения, касаясь соответствующих кнопок:

||►: коснитесь, чтобы установить паузу или воспроизвести текущую песню;

◀◀►►: коснитесь для быстрой перемотки вперед/назад в пределах текущей песни;

↻: коснитесь для повторного воспроизведения всех композиций из текущей папки;

⌂: коснитесь для воспроизведения всех композиций из текущей папки в случайном порядке;

↶: коснитесь для возврата к предыдущему меню экрана.

7 Воспроизведение с запоминающего устройства USB

Подключение запоминающего устройства USB

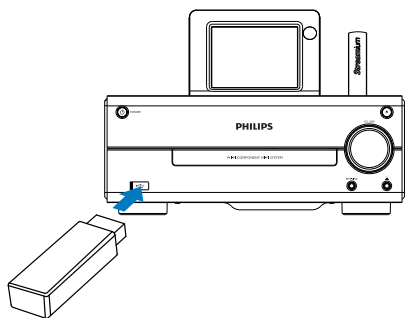

На устройстве **MCi730** можно воспроизводить музыкальные файлы, сохраненные на запоминающем устройстве USB. Для этого выполните следующие действия.

- Подключите запоминающее устройство USB к разьему  на устройстве **MCi730**;
- Коснитесь **[USB]** на основном экране системы **MCi730**.





Воспроизведение с запоминающего устройства USB

- 1 Убедитесь, что запоминающее устройство USB подключено к устройству **MCi730** должным образом.

- 2 На основном экране коснитесь **[USB]**.
 - Или нажмите в меню основного экрана кнопку   и кнопку **OK** на пульте ДУ.
 - ↳ Процесс сортировки файлов может занять некоторое время. Во время сортировки файлов отображаются папки.
 - ↳ Если файлам присвоены метатеги/ID3-теги, аудиофайлы отображаются по категориям (например, исполнитель, альбом, жанр).

- 3 Выберите дорожку или альбом.

- 4 Чтобы начать воспроизведение, нажмите .

- Воспроизведение начинается с начала альбома, если при выборе альбома нажать .
 - ↳ При воспроизведении появляется экран воспроизведения.

- 5 Для остановки воспроизведения нажмите .

8 Воспроизведение музыки с компакт-диска

! Внимание

- Запрещается смотреть на лазерный луч внутри устройства.
- Риск повреждения устройства!
Не используйте диски с такими принадлежностями, как фиксаторы дисков или восстановители дисков.
- Не помещайте в отделение для диска никаких объектов, кроме диска.

☰ Примечание

- Для получения информации о поддерживаемых форматах дисков см. раздел Введение (см. 'Введение' на стр. 9).

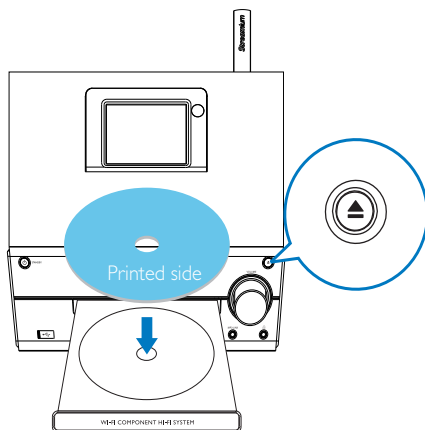

3 Нажмите кнопку ►|| для запуска воспроизведения.

4 Во время воспроизведения диска

- Последовательно нажимайте кнопку ◀◀▶▶ для выбора дорожки. Если воспроизводятся файлы WMA/MP3 на дисках CD-R/RW, нажмите кнопку ▲/▼ для выбора папки с файлами.
- Для приостановления или возобновления воспроизведения нажмите ►||.
- Нажмите ■ для остановки.

Основные действия

- 1 На системе MCI730 нажмите ▲.
↳ Откроется лоток для диска.
- 2 Вставьте диск в лоток печатной стороной вверх. Нажмите ▲.
 - При необходимости коснитесь кнопки [Disc] на основном экране.
↳ Список дорожек или файловых папок отобразится по окончании считывания диска.

Использование сенсорного экрана

Использование сенсорного экрана для выбора параметров

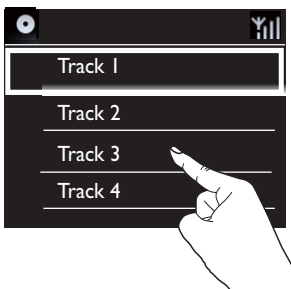

Выбор в меню списка параметров

- Коснитесь экрана для отображения функциональных кнопок.
- Выбирайте параметры, касаясь соответствующих кнопок:
 - ▲: коснитесь для прокрутки вверх;
 - ▼: коснитесь для прокрутки вниз;
 - ↶: коснитесь для возврата к предыдущему меню экрана.
- Для выбора параметра коснитесь соответствующей кнопки.

Использование сенсорного экрана при воспроизведении компакт-диска



Выбор на экране воспроизведения компакт-диска

- Коснитесь экрана для отображения функциональных кнопок.
- Выбирайте параметры воспроизведения, касаясь соответствующих кнопок:

▮▶: коснитесь, чтобы установить паузу или воспроизвести текущую песню;

◀◀ / ▶▶: коснитесь для выбора предыдущей/следующей песни;

↶: коснитесь для воспроизведения всех композиций из текущей папки в случайном порядке;

↷: коснитесь для повторного воспроизведения всех композиций из текущей папки;

↶: коснитесь для возврата к предыдущему меню экрана.

9 Прослушивание радио FM

Настройка радиостанций

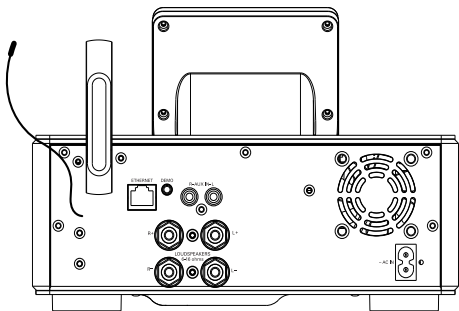

Примечание

- Для улучшения качества приема полностью выдвиньте антенну и отрегулируйте ее положение.

Автонастройка

- 1 На системе MCi730 коснитесь **[FM-радио]** на основном экране.
 - Или нажмите в меню основного экрана кнопку **◀▶** и кнопку **OK** на пульте ДУ.
- 2 В меню **[FM-радио]** выберите **[Автосохранение]**.
 - ↳ На системе MCi730 начнется автоматический поиск станций.
 - ↳ После завершения автонастройки включается воспроизведение радио, на системе сохраняется до 20 станций.
 - ↳ Установленные станции сгруппированы по порядку — в зависимости от силы принимаемого сигнала.

- 3 Чтобы выбрать сохраненную станцию, перейдите в меню **[Предустанов. станции]**.

Ручная настройка

- 1 В меню **[FM-радио]** выберите **[Настройка вручную]**.
- 2 Для запуска автонастройки нажмите и удерживайте кнопку **◀▶**.
 - ↳ Будет найдена следующая станция с достаточной силой приема сигнала.
- 3 Для точной настройки последовательно нажимайте кнопку **◀▶**.

Редактирование сохраненных станций

Редактирование информации о станции

- 1 В режиме **FM RADIO** нажмите на экране воспроизведения радио кнопку **FAVORITE**.
- 2 В списке сохраненных станций:
 - выберите станцию, которую нужно отредактировать;
 - нажмите **a/A** для начала редактирования;
 - нажмите кнопку **◀▶**, чтобы выбрать место ввода текста; нажимайте кнопку **▲/▼** для ввода букв.
- 3 Нажмите **OK** для подтверждения. Нажмите **BACK**, чтобы отменить внесение изменений.

Прослушивание радио FM

- 1 На системе MCi730 коснитесь **[FM-радио]** на основном экране.

- 2 Настройте нужную станцию (см. 'Настройка радиостанций' на стр. 34).
 - **Чтобы выбрать сохраненную радиостанцию:** нажмите **FAVORITE** во время прослушивания радио.
- 3 Чтобы отключить/включить звук во время прослушивания радио:
 - Нажмите **⌵**.

RDS (Radio Data System)

RDS (Система радиоданных) — это служба, которая обеспечивает отображение дополнительной информации, предоставляемой FM-станциями.

При настройке на станцию с RDS на экране появится следующая информация:

- Название станции;
- Текст RDS (при его наличии) с возможностью прокрутки.

10 Воспроизведение с внешнего устройства

На системе MCi730 можно воспроизводить контент с внешнего аудиоустройства (например, портативного медиаплеера или другой аудиосистемы) через динамики системы MCi730.

Воспроизведение с портативного медиаплеера

- 1 Убедитесь, что портативный медиаплеер правильно подключен (см. 'Подключение внешних аудиоустройств' на стр. 17) к системе MCi730.
- 2 На системе MCi730 выберите режим **[MP3 link]**.
 - В основном меню коснитесь пункта **[MP3 link]**.
- 3 Запустите воспроизведение музыки на портативном медиаплеере.
 - Для воспроизведения музыки можно использовать параметры звука (см. 'Параметры звука' на стр. 37) на системе MCi730.

Воспроизведение с другой аудиосистемы

- 1 Убедитесь, что внешняя аудиосистема правильно подключена (см. 'Подключение внешних аудиоустройств' на стр. 17) к системе MCi730.

- 2 На системе MCi730 выберите режим **[AUX]**.
 - На основном экране коснитесь **[AUX]**.
- 3 Запустите воспроизведение музыки на внешней аудиосистеме.
 - Для воспроизведения музыки можно использовать параметры звука (см. 'Параметры звука' на стр. 37) на системе MCi730.

11 Настройки

Параметры звука

В меню **[Настройки]** > **[Параметры звука]** системы MCi730 можно выбрать различные параметры звука.

1 С основного экрана перейдите в меню **[Настройки]** > **[Параметры звука]**.

2 Выберите параметр. Нажмите **ОК**, чтобы активировать или деактивировать его.

- Или коснитесь поля выбора, чтобы выбрать/отменить выбор.

Или

Нажмите кнопку **SOUND** на пульте ДУ, чтобы войти в меню параметров звука.

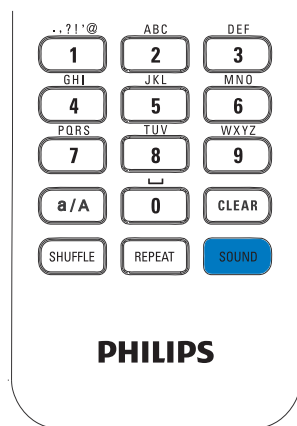

Динамическое усиление НЧ

[Dynamic Bass Boost]: электронное усиление низких частот.

Включить или выключить функцию **[Dynamic Bass Boost]** можно в меню **[Настройки]** > **[Параметры звука]**.

Эквалайзер

[Equalizer]: применяет предустановленные параметры звука для различных музыкальных стилей.

- В меню **[Настройки]** > **[Параметры звука]** > **[Equalizer]** выберите параметры эквалайзера: **[Rock]**, **[Pop]**, **[Jazz]**.

Настройка уровня громкости внешнего аудиоустройства

При помощи функции **[MP3 link volume]** можно настраивать звук подключенного портативного медиаплеера на системе MCi730.

- В меню **[Настройки]** > **[Параметры звука]** > **[MP3 link volume]** выберите необходимый уровень звука.

Настройки дисплея

Яркость

В меню системы MCi730 можно настроить уровень яркости дисплея. Можно выбрать варианты подсветки дисплея (дисплей загорается, гаснет или полностью выключается) при включении системы MCi730 или переходе в активный режим ожидания.

- В меню **[Настройки]** > **[Настройки дисплея]** > **[Яркость при включен. устройстве]** или **[Яркость в режиме ожидания]** выберите параметр и нажмите **ОК**.

Настройки часов

Будильник

Установка будильника

- 1 Убедитесь в том, что часы установлены (см. 'Дата и время' на стр. 38).
- 2 С основного экрана перейдите в меню [Настройки] > [Настройки часов] > [Будильник].
- 3 Чтобы настроить время будильника
 - Нажмите и удерживайте кнопку ▲/▼ или нажимайте ▲/▼, пока не будут выбраны нужные цифры. Нажимайте ◀▶ для выбора места ввода. Нажмите ОК для подтверждения.
 - Или введите соответствующие цифры, нажимая на кнопки с цифрами.
 - ↳ На экране появится значок будильника 📌.

Использование будильника

В установленное время прозвучит звуковой сигнал.

Примечание

- Будильник сработает, даже если система MСi730 находится в активном режиме ожидания или в режиме ожидания Есо.
- Если на системе MСi730 был отключен звук, он будет восстановлен.
- Если установленный уровень громкости ниже минимального, во время звучания сигнала будильника будет использован более высокий уровень громкости.

Чтобы отложить сигнал будильника

- Нажмите любую кнопку на устройстве или пульте ДУ (кроме кнопок регулировки громкости).

↳ Будильник сработает через 15 минут. Значок будильника не исчезнет с экрана.

Чтобы отключить сигнал будильника

- Нажмите и удерживайте кнопку ✖ или ⏻.
 - ↳ Будильник будет отключен. Значок будильника исчезнет с экрана.
 - ↳ Будильник сработает на следующий день.

Чтобы отключить будильник

- Перейдите в меню [Настройки] > [Настройки часов] > [Будильник]. Выберите [Будильник выкл.] и коснитесь ОК.

Дата и время

Дату и время можно настроить автоматически или вручную.

Автоматическая настройка

Для автоматической настройки часов воспользуйтесь интерактивным сервисом в Интернет.

Настройка с помощью интерактивного сервиса

- 1 При необходимости включите устройство.
 - Убедитесь, что устройство подключено к домашней сети и Интернету.
- 2 На основном экране выберите [Настройки] > [Настройки часов] > [Дата и время].
- 3 В меню [Дата и время] выберите [Текущие дата и время] > [Автоматически (Интернет)].
 - ↳ Начнется автоматическая настройка времени через Интернет.
 - ↳ По окончании настройки появится сообщение с подтверждением.

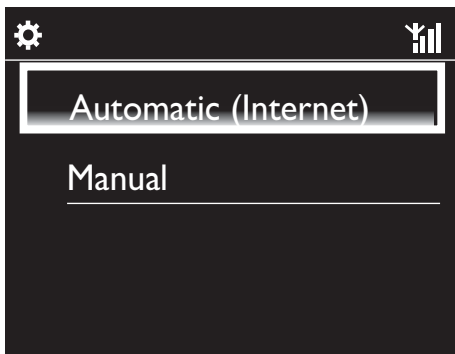

Совет

- В соответствии с выбранным местоположением и часовым поясом, устройство может автоматически настраивать время, используя интерактивный сервис.
- Чтобы проверить или изменить текущее местоположение и часовой пояс, перейдите в меню **[Настройки]** > **[Местоположение и часовой пояс]**.

Настройка вручную

- 1 При необходимости включите устройство.
- 2 На основном экране выберите **[Настройки]** > **[Настройки часов]** > **[Дата и время]**.
- 3 В меню **[Дата и время]** выберите **[Текущие дата и время]** > **[Вручную]**.
- 4 Чтобы настроить дату и время
 - Нажмите **◀** или **▶**, чтобы выбрать место ввода текста;
 - Введите соответствующие цифры, нажимая на кнопки с цифрами.
 - Коснитесь **ОК** для подтверждения.
 - Можно также использовать кнопки **▲** или **▼** либо нажать и удерживать кнопку **▲** или **▼**, пока на экране не появятся нужные цифры.

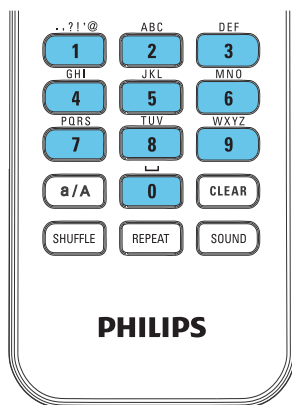

Настройка формата даты/времени

Можно выбрать параметры отображения даты и времени на экране.

- 1 Следуйте инструкциям в пунктах 1-2 в разделе **“Настройка вручную”**.
- 2 В меню **[Дата и время]** перейдите к пункту **[Формат времени]** или **[Формат даты]**, выберите параметры.

Настройки сети

Настройка сети

Можно изменить способ подключения системы **МСi730** к домашней сети после проведения первоначальной настройки.

- Переключение между различными способами подключения (проводной и беспроводной, автоматический и ручной).
- Переключение между различными маршрутизаторами. Для этого выполните следующие действия.

- 1 С основного экрана перейдите в меню **[Настройки]** > **[Настройки сети]** > **[Настройка сети]**.
- 2 Подключите систему **MCi730**, как при первоначальной настройке (см. 'Подключение к домашней сети' на стр. 19).

Местоположение и часовой пояс

После проведения первоначальной настройки можно изменить местоположение или часовой пояс при перемещении в другую страну или при смене часового пояса.

В соответствии с выбранным местоположением и часовым поясом система **MCi730** может следующее.

- Проводить автоматическую настройку часов через Интернет (см. 'Дата и время' на стр. 38).
- Автоматически загружать интернет-радиостанции.

Язык

После проведения первоначальной настройки в меню **[Настройки]** > **[Язык]** можно изменить язык.

Информация об устройстве

С основного экрана перейдите в меню **[Настройки]** > **[Информация]**. В меню можно получить информацию о системе **MCi730**, включая номер модели, название на сервере/клиенте UPnP, регистрационный идентификационный номер, данные о версии ПО и настройках сети.

Проверка обновлений ПО

На системе **MCi730** можно проверить наличие обновлений программного обеспечения в Интернете.

- 1 Убедитесь, что система **MCi730** подключена к сети Интернет.
- 2 С основного экрана перейдите в меню **[Настройки]** > **[Проверить наличие обновлений ПО]** > **[Проверить онлайн]**.
↳ После того как вы приняли Условия использования, загрузка и установка обновлений программного обеспечения начнется автоматически.



Совет

- Меню **[Настройки]** > **[Проверить наличие обновлений ПО]** > **[Проверить устройство USB]** предназначено для сотрудников сервисных центров Philips.

Восстановление заводских параметров

Вы всегда можете восстановить заводские параметры системы **MCi730**. Заводские параметры восстановятся, а параметры, установленные вами, будут удалены, включая параметры сети, звука, дисплея, часов, будильника и языка.

- 1 Перейдите к пункту **[Настройки]** > **[Восстановить заводские настройки]**.
- 2 После появления запроса выберите **[Да]**.
↳ Устройство будет выключено.
↳ После восстановления заводских параметров устройство включится автоматически.
↳ Запустите процесс первоначальной настройки.

12 Регистрация системы MСi730 в Philips

Преимущества

После регистрации системы MСi730 на сайте www.philips.com/welcome вы сможете следующее.

- Управлять любимыми интернет-радиостанциями;
- Получать новостные рассылки Streamium.

Примечание

- Для регистрации системы MСi730 потребуется действующий адрес электронной почты.

Регистрация MСi730

Во время регистрации системы MСi730 на сайте www.philips.com/welcome укажите действующий адрес электронной почты.

Регистрацию можно пройти на сайте www.philips.com/welcome. Или используйте адрес электронной почты для прохождения регистрации на устройстве. Процесс регистрации можно завершить, перейдя по ссылке, полученной по электронной почте.

Регистрация на сайте

Для регистрации системы MСi730 на сайте www.philips.com/welcome необходимо указать следующую информацию:

- Действующий адрес электронной почты;
- Номер модели устройства;
- Регистрационный номер устройства.

Чтобы узнать номер модели устройства

- Обратите внимание на упаковку устройства или на стикер на самом устройстве. Номер модели (например, MСi730) расположен на упаковке или на этикетке устройства.



Чтобы получить регистрационный номер устройства

- На устройстве MСi730 перейдите в меню [Настройки] > [Информация]. Нажимайте кнопку ▼, чтобы выбрать элемент [Регистрационный ID устройства].

Регистрация на устройстве

Используйте адрес электронной почты для прохождения регистрации на устройстве. Процесс регистрации можно завершить, перейдя по ссылке, полученной по электронной почте.

- 1 Убедитесь, что система MСi730 подключена к сети Интернет.
- 2 Зарегистрируйтесь с помощью www.philips.com/welcome
 - На системе MСi730 выберите [Настройки] > [Регистрация пользователя] > [Регистр. сейчас] > [Регистрация на устройстве];

- При появлении запроса введите ваш действительный адрес электронной почты.
↳ Через некоторое время вы получите письмо от ConsumerCare@Philips.com.
- Для завершения регистрации перейдите по ссылке, указанной в сообщении электронной почты, на компьютере.



Совет

- Для входа в аккаунт Philips используйте ссылку в сообщении электронной почты и пароль.

Проверка информации о регистрации

Можно проверить состояние регистрации системы MСi730, а также получить информацию об используемом аккаунте. Чтобы проверить информацию, перейдите в меню **[Настройки] > [Регистрация пользователя] > [Состояние регистрации]**.

Отмена регистрации MСi730

При прохождении регистрации с помощью сайта www.philips.com/welcome для одного устройства (например, MСi730) можно использовать только один аккаунт. Для каждого аккаунта можно настроить свой список избранных станций, а также станций, добавленных вручную.

Чтобы использовать другой аккаунт, необходимо отменить регистрацию текущего.

Отмена регистрации аккаунта

- 1 На системе MСi730 выберите **[Настройки] > [Регистрация пользователя] > [Отменить регист.]**;
- 2 При появлении запроса подтвердите отмену регистрации.



Совет

- После повторной регистрации аккаунта можно восстановить все интернет-радиостанции, использовавшиеся вами ранее в Club Philips.

13 Обслуживание

В данной главе описываются способы ухода за MСi730.

Чистка



Примечание

- Избегайте воздействия влаги и трения.

- 1 Очищайте MСi730 только мягкой сухой тканью.

14 Технические данные

Общее

Питание перем. тока (основное устройство)

230 В \pm 10%, 50 Гц (для /12, /05 /79)

Размеры

Основное устройство: 247 x 279 x 172.6 мм (включая ЖК-дисплей)

Динамики: 160.6 x 233 x 260.8 мм

Вес (нетто)

8,6 кг (все компоненты)

Потребляемая мощность

Активный (включено)

< 50 Вт (в соответствии с IEC60065)

Режим ожидания (активный)

<15 Вт

Режим ожидания ECO (пассивный)

< 1 Вт

Аудиовходы

Линейный вход

2 x Cinch

Входное сопротивление

> 10 кОм

Входной разъем MP3 Link

0.5 V RMS 20 кОм

Аудиовыходы

Наушники

1 разъем x 3,5 мм, 30 – 18000 Гц, 16 – 150 Ом

Отношение сигнал/шум (наушники)

типичное 80 дБА (IEC)

Искажение (наушники)

< 0,10 %

Усилитель (цифровой)

Выходная мощность

2 x 50 Вт (среднекв.) (= общая мощн. 100 Вт)

Частотный отклик

50 – 18000 Гц (\pm 3 дБ)

Соотношение сигнал/шум

типичное 67 дБ/ 72 дБА

Динамики

Допустимая мощность

50 Вт (среднекв.)/60 Вт (MPO)

Полное сопротивление

6 Ω (Ом)

Чувствительность

85 дБ/ 1 м/ Вт

Размеры

НЧ-динамик: 5,25 дюйма (13,3 см)

ВЧ-динамик: 1 дюйм (2,54 см), куполообразный

Частотный отклик

70 – 20000 Гц

Параметры звука

DSC

Δ a (Jazz, Rock, Flat, Pop)

Регулятор НЧ/ВЧ

+/- 6 шагов

DBV

Δ a (вкл./выкл.)

Беспроводные

Стандарт беспроводных сетей

802.11b/ g

Безопасность беспроводной сети

WEP (64 или 128 бит), WPA/WPA2 (8–63 символа)

Диапазон частот

2412 – 2462 МГц (K1-K11) (для /79, /37, /55, /97)

2412 – 2472 МГц (K1-K13) (для /12, /05)

Антенна

1 x встроенная / 1 x внешняя,
универсальный режим

Технология настройки WPS

Да (PBC + PIN)

Поддержка сетевого режима

Режим Infrastructure

Проводное соединение (LAN/Ethernet)

Стандарт проводных сетей

802.3/802.3 u

Скорость передачи данных

10 / 100 Мбит/с

Режим

половинный/полный дуплекс

Перекрестное определение (Auto MDIX)

Да

Примечание

- Проводной и беспроводной сетевой интерфейс не могут использоваться одновременно.

Интернет-услуги

Интернет-радио

Мои медиаустройства

Возможности декодирования (кроме проигрывателя дисков)

MP3

8 – 320 кбит/с (CBR/VBR)

WMA

32–192 кбит/с (CBR/VBR)

AAC (M4A)

16 – 320 кбит/с (CBR / VBR)

PCM/WAV

1x (1,4 Мбит/с)

Поддержка списков воспроизведения (кроме проигрывателя дисков)

*".m3u", *".wpl"

Да

FM-радио

Диапазон частот

87,50 – 108,00 МГц

Нет. программируемых станций

20

Отношение сигнал/шум

≥ 50 дБ

Шкала настройки

50 кГц

RDS

Да

Разъем антенны

IEC (75 Ом)

Проигрыватель дисков

Поддерживаемые форматы дисков

CD, CD-R, CD-RW, MP3-CD, WMA-CD

Поддерживаемый размер дисков

8 см/12 см

Декодирование аудио

MP3: 112 – 320 Кбит/с (частота дискретизации: 32, 44,1, 48 кГц)

WMA: 48 – 192 кбит/с (частота дискретизации: 44,1, 48 кГц)

USB

Тип разъема USB

Тип А, хост

Поддерживаемые носители

FAT, FAT-32, NTFS

Поддерживаемый класс

Только MSC (без поддержки MTP)

Поддержка нескольких разделов

Нет, только первый читаемый раздел

Поддержка базы данных

До 1000 композиций

Дисплей/часы

Разрешение

Точечная матрица, 320 x 240 точек (QVGA), цветной TFT-дисплей

Размер

3,5 дюйма

Подсветка

Можно включить/отключить и уменьшить яркость

Сенсорный экран

Да

Отображение часов/даты

Да

Автоматическая настройка времени через Интернет (NTP)

Да

Таймер спящего режима активирован

Да

Звук кнопок

Да

Другие

UPnP

DMP (локальная система визуализации, локальная точка управления)

DLNA

Да

Общий привод

Нет



Примечание

- Характеристики и внешний вид устройства могут быть изменены без предварительного уведомления.

Условия использования Устройства Streamium

Поздравляем вас с приобретением устройства Streamium Philips. Данные Условия использования дают право доступа к функциям устройства, относящимся к потоковой передаче контента. Перед использованием устройства необходимо принять данные Условия. Использование Устройства означает согласие с соблюдением положений Условий и утверждает ваше право доступа к функциям Устройства. В случае отсутствия согласия, вы можете вернуть Устройство по месту приобретения. Данные Условия использования дополняют, а не заменяют любые условия использования и отказов от выполнения гарантии, полученные вами при приобретении данного Устройства. Все подобные условия и случае отказа выполнения гарантии остаются в силе.

Запрещение изменения устройства

Данное Устройство обеспечивает доступ к определенным потокам информации. В качестве условия доступа к информации, вы согласны не изменять или иным образом модифицировать или осуществлять попытки модификации Устройства любым способом (в том числе с помощью программного обеспечения или внесения физических изменений в устройство). Вы выражаете согласие с тем, что не будете пытаться обойти технологические меры принятые для контроля доступа или прав на любую информацию. Вы согласны ни коим образом не нарушать или проводить попытки нарушения работы системы копирования. Вы согласны не расшифровывать или проводить попытки расшифровки кодированных паролей и не преодолевать и не проводить попыток преодоления любых систем безопасности Устройства или потоков информации. Вы согласны не использовать устройство в не оговоренных целях или в целях противоречащих законодательству.

Отказ от гарантийных обязательств в отношении информации

Информация загружаемая при помощи Устройства не контролируется и не программируется компанией Philips. В большинстве случаев информация предоставляется третьими сторонами. Благодаря функции "тюнер" данного Устройства (помимо его других возможностей) вы сможете получать информацию, распространяемую многочисленными службами, находящимися вне вашего региона. Так как информация предоставляется третьими сторонами, КОМПАНИЯ PHILIPS НЕ МОЖЕТ КОНТРОЛИРОВАТЬ СОДЕРЖАНИЕ ИНФОРМАЦИИ, ПОЛУЧАЕМОЙ С ПОМОЩЬЮ ДАННОГО УСТРОЙСТВА И ПОЭТОМУ НЕ НЕСЕТ ОТВЕТСТВЕННОСТИ ЗА ЕЕ СОДЕРЖАНИЕ И ПОЛУЧЕНИЕ. КОМПАНИЯ PHILIPS НЕ РАЗДЕЛЯЕТ МНЕНИЯ ВЫРАЖЕННЫЕ В ЛЮБОМ СОДЕРЖИМОМ, ПОЛУЧЕННОМ С ПОМОЩЬЮ ДАННОГО УСТРОЙСТВА. КОМПАНИЯ PHILIPS НЕ ГАРАНТИРУЕТ ИСТИННОСТЬ, ТОЧНОСТЬ, НАДЕЖНОСТЬ, ПОЛНОТУ ИЛИ АКТУАЛЬНОСТЬ СОДЕРЖАНИЯ ИНФОРМАЦИИ. ВЫ СОГЛАСНЫ, ЧТО ДОВЕРИЕ К СОДЕРЖАНИЮ ИНФОРМАЦИИ ЯВЛЯЕТСЯ ВАШЕЙ ОТВЕТСТВЕННОСТЬЮ.

Ограничения доступа к информации.

Компания Philips не гарантирует доступа к любому потоку или к содержанию потока. Компания Philips в любое время может по своему усмотрению добавить доступ или отказать в доступе к любому определенному потоку или к его содержанию. Доступ к некоторым потокам осуществляется только при условии заключения соглашений с определенными поставщиками сетевых услуг, которые самостоятельно определяют доступ к потокам. Несмотря на то, что компания Philips стремится к тому, чтобы предоставлять подбор хороших поставщиков сетевых услуг, она не гарантирует непрерывность доступа к какому-либо определенному поставщику сетевых услуг. Компания Philips может по своему усмотрению добавить или удалить доступ к тому или иному поставщику сетевых услуг.

Права по отношению к содержанию информации

Информация может быть защищена авторскими правами или иными правами интеллектуальной собственности или законами о защите собственности. В некоторых случаях, например при использовании устройства в коммерческих целях, может потребоваться приобретение лицензии или иного вида авторизации на использование информации. Вы согласны с тем, что в случае необходимости, приобретение лицензии или иного вида авторизации находится на вашей ответственности. Вы согласны с тем, что полностью ответственны за возможный ущерб, возникший при невозможности получения лицензии или авторизации на использование информации, полученной при помощи Устройства. Вы согласны с тем, что компания Philips не несет перед вами ответственности за доступ к информации и ее содержание.

Изменение функциональных возможностей

Компания Philips может, по своему усмотрению, изменить функциональные возможности Устройства,

включая добавление и удаление функций Устройства. Добавление новых функций может потребовать внесения изменений в данные Правила использования. Использование вами новых функций будет означать согласие с новой редакцией данных Правил использования.

Права на программное обеспечение и права интеллектуальной собственности

Для использования или полного доступа к некоторым функциям Устройства, вам может потребоваться применение определенного программного обеспечения. При приобретении Устройства вы получаете определенное программное обеспечение и сможете периодически получать его впоследствии. Большая часть программного обеспечения интегрировано в устройство и вы не имеете к нему доступа. Программное обеспечение принадлежит частично компании Philips, частично третьим сторонам. Использование программного обеспечения компании Philips регулируется данными Правилами использования и любой соответствующей лицензией. Использование программного обеспечения, принадлежащего третьим сторонам регулируется соответствующими лицензиями. Использование программного обеспечения не передает вам прав собственности на данное программное обеспечение. Компания Philips оставляет за собой все права на программное обеспечение и иную интеллектуальную собственность, в том числе на авторские права, права на патенты и права на торговые марки и товарные знаки. Вы согласны с тем, что не будете разбирать, декомпилировать, выполнять производные работы, пересматривать конструкцию, модифицировать, сублицензировать или распространять программное обеспечение, а так же не использовать программное обеспечение в любых не предусмотренных целях или в целях противоречащих законодательству.

Отказ от выполнения гарантии

КОМПАНИЯ PHILIPS НЕ ДАЕТ НИКАКИХ ЯВНЫХ ИЛИ ПОДРАЗУМЕВАЕМЫХ ГАРАНТИЙ, НА ТО, ЧТО УСТРОЙСТВО ОТВЕЧАЕТ ВСЕМ ВАШИМ ТРЕБОВАНИЯМ ИЛИ НА ТО, ЧТО ИСПОЛЬЗОВАНИЕ ДАННОГО УСТРОЙСТВА БУДЕТ ПРОВОДИТСЯ СВОЕВРЕМЕННО, БЕЗ ПЕРЕБОЕВ, С СОБЛЮЖДЕНИЕМ БЕЗОПАСНОСТИ И БЕЗ ОШИБОК. КОМПАНИЯ PHILIPS НЕ ДАЕТ НИКАКОЙ ГАРАНТИЙНОЙ ОТВЕТСТВЕННОСТИ ЗА СОДЕРЖАНИЕ ПОТОКОВ. КОМПАНИЯ PHILIPS НЕ ДАЕТ НИКАКИХ ЯВНЫХ ИЛИ ПОДРАЗУМЕВАЕМЫХ ГАРАНТИЙ НА ИНФОРМАЦИЮ ИЛИ СОДЕРЖАНИЕ, ПОЛУЧЕННЫЕ С ПОМОЩЬЮ УСТРОЙСТВА, НИ НА ПРИНЯТУЮ ВАМИ ОТВЕТСТВЕННОСТЬ ЗА СОДЕРЖАНИЕ ИНФОРМАЦИИ, ПОЛУЧЕННОЙ С ПОМОЩЬЮ УСТРОЙСТВА ЛИБО НА ИХ ИСПОЛЬЗОВАНИЕ. ГАРАНТИЯ, ПОЛУЧЕННАЯ ПРИ ПРИОБРЕТЕНИИ УСТРОЙСТВА, ДЕЙСТВУЕТ С УЧЕТОМ СЛУЧАЕВ ОТКАЗА ОТ ГАРАНТИЙНЫХ ОБЯЗАТЕЛЬСТВ. В соответствии с законодательством некоторых стран не признаются отказы от выполнения подразумеваемых гарантий, в этом случае подобные отказы от выполнения гарантий не могут быть применены.

Ограничение ответственности.

КОМПАНИЯ PHILIPS НЕ НЕСЕТ ПЕРЕД ВАМИ ИЛИ ТРЕТЬЕЙ СТОРОНОЙ ОТВЕТСТВЕННОСТИ ЗА ПОБОЧНЫЕ, СЛУЧАЙНЫЕ, СВЯЗАННЫЕ С ШТРАФНЫМИ САНКЦИЯМИ, ОСОБЫЕ ИЛИ КОСВЕННЫЕ УБЫТКИ (В ТОМ ЧИСЛЕ ЗА ПОТЕРЮ ПРИБЫЛИ ИЛИ СБЕРЕЖЕНИЙ) ИЛИ ЗА УЩЕРБ, ВОЗНИКШИЙ ПРИ СБОЕ ПОСТУПЛЕНИЯ ДАННЫХ ИЛИ ПРЕРЫВАНИИ РАБОТЫ, ВОЗНИКШИХ ПО ПРИЧИНЕ ИСПОЛЬЗОВАНИЯ УСТРОЙСТВА В СЛУЧАЕ ИЛИ ПРИ ОТСУТСТВИИ ИСКА, ГАРАНТИЙНЫХ ОБЯЗАТЕЛЬСТВ, КОНТРАКТОВ ИЛИ ИНЫХ ЮРИДИЧЕСКИХ СЛУЧАЕВ -ДАЖЕ ЕСЛИ КОМПАНИЯ PHILIPS БЫЛА ПРЕДУПРЕЖДЕНА ИЛИ ИНФОРМИРОВАНА О ВОЗМОЖНОСТИ ПОДОБНЫХ УБЫТКОВ. НИ ПРИ КАКИХ ОБСТОЯТЕЛЬСТВАХ КОМПАНИЯ PHILIPS НЕ НЕСЕТ СОВОКУПНОЙ ОТВЕТСТВЕННОСТИ ЗА УЩЕРБ, (ВОЗНИКШИЙ ПО ЛЮБОЙ ПРИЧИНЕ) ПРЕВЫШАЮЩИЙ СУММУ, УПЛАЧЕННУЮ ЗА УСТРОЙСТВО.

Разное

"Данное соглашение регулируется законодательством Российской Федерации, и настоящим вы выражаете согласие с исключительной юрисдикцией федеральных судов и судов Российской Федерации, расположенных в г. Москве в случае возникновения разногласий по данному соглашению. В случае, если любое из положений данного соглашения становится юридически недействительным в соответствии с действующим законодательством, подразумевается изменение такого положения с целью придания ему юридической силы, при этом все остальные положения остаются в силе. Данные условия использования не подлежат регулированию в соответствии с Венской Конвенцией о договорах международной купли-продажи товаров; применение этой конвенции настоящим отвергается. "

ИСПОЛЬЗОВАНИЕ Устройства ОЗНАЧАЕТ, ЧТО ВЫ ПРОЧИТАЛИ, ПОНЯЛИ И ПРИНЯЛИ ДАННЫЕ УСЛОВИЯ ИСПОЛЬЗОВАНИЯ.

УВЕДОМЛЕНИЕ

ЛИЦЕНЗИОННОЕ СОГЛАШЕНИЕ С КОНЕЧНЫМ ПОЛЬЗОВАТЕЛЕМ ПО ПРОГРАММНОМУ ПРОДУКТУ

НАСТОЯЩЕЕ ЛИЦЕНЗИОННОЕ СОГЛАШЕНИЕ С КОНЕЧНЫМ ПОЛЬЗОВАТЕЛЕМ ПО ПРОГРАММНОМУ ПРОДУКТУ ("СОГЛАШЕНИЕ") ЯВЛЯЕТСЯ ОФИЦИАЛЬНЫМ И ОБЯЗАТЕЛЬНЫМ СОГЛАШЕНИЕМ МЕЖДУ ВАМИ (ФИЗИЧЕСКИМ ИЛИ ЮРИДИЧЕСКИМ ЛИЦОМ) И PHILIPS CONSUMER ELECTRONICS B.V., НИДЕРЛАНДСКОЙ КОМПАНИЕЙ С ОГРАНИЧЕННОЙ ОТВЕТСТВЕННОСТЬЮ, С ГЛАВНЫМ ОФИСОМ, РАСПОЛОЖЕННЫМ ПО АДРЕСУ: GLASLAAN 2, 5616 LW ЭЙНДХОВЕН, НИДЕРЛАНДЫ, И ЕЕ ДОЧЕРНИМИ КОМПАНИЯМИ (ПО РАЗДЕЛЬНОСТИ И СОВМЕСТНО ДАЛЕЕ НАЗЫВАЕМЫЕ "PHILIPS"). НАСТОЯЩЕЕ СОГЛАШЕНИЕ ПРЕДОСТАВЛЯЕТ ВАМ ПРАВО ПОЛЬЗОВАТЬСЯ ОПРЕДЕЛЕННЫМ ПРОГРАММНЫМ ОБЕСПЕЧЕНИЕМ ("ПРОГРАММНОЕ ОБЕСПЕЧЕНИЕ"), ВКЛЮЧАЯ ДОКУМЕНТАЦИЮ ПОЛЬЗОВАТЕЛЯ В ЭЛЕКТРОННОМ ВИДЕ, КОТОРАЯ МОЖЕТ БЫТЬ ПРЕДОСТАВЛЕНА ОТДЕЛЬНО ИЛИ ВМЕСТЕ С ПРОДУКТОМ PHILIPS ("УСТРОЙСТВОМ") ИЛИ КОМПЬЮТЕРОМ. ЗАГРУЖАЯ, УСТАНОВЛИВАЯ ИЛИ ИСПОЛЗУЯ ПРОГРАММНОЕ ОБЕСПЕЧЕНИЕ ИНЫМ СПОСОБОМ, ВЫ ПРИНИМАЕТЕ И СОГЛАШАЕТЕСЬ СО ВСЕМИ ПОЛОЖЕНИЯМИ И УСЛОВИЯМИ НАСТОЯЩЕГО СОГЛАШЕНИЯ. ЕСЛИ ВЫ НЕ СОГЛАСНЫ С УСЛОВИЯМИ НАСТОЯЩЕГО СОГЛАШЕНИЯ, ТО НЕ УСТАНОВЛИВАЙТЕ, НЕ ЗАГРУЖАЙТЕ ПРОГРАММНОЕ ОБЕСПЕЧЕНИЕ И НЕ ИСПОЛЗУЙТЕ ЕГО ДРУГИМ ОБРАЗОМ. ЕСЛИ ВЫ ПРИОБРЕЛИ ПРОГРАММНОЕ ОБЕСПЕЧЕНИЕ НА МАТЕРИАЛЬНОМ НОСИТЕЛЕ, НАПРИМЕР НА КОМПАКТ-ДИСКЕ, БЕЗ ВОЗМОЖНОСТИ ОЗНАКОМЛЕНИЯ С НАСТОЯЩИМ СОГЛАШЕНИЕМ И ОТКАЗА ОТ УСЛОВИЙ ЕГО ИСПОЛЗОВАНИЯ, ВЫ МОЖЕТЕ ПОЛУЧИТЬ ВОЗМЕЩЕНИЕ УПЛАЧЕННОЙ ЗА ПРОГРАММНОЕ ОБЕСПЕЧЕНИЕ СУММЫ, ЕСЛИ ПРОИЗВОДИЛАСЬ ОПЛАТА, ПРИ УСЛОВИИ ВОЗВРАТА НЕИСПОЛЬЗОВАННОГО ПРОГРАММНОГО ОБЕСПЕЧЕНИЯ С ДОКАЗАТЕЛЬСТВОМ ПРОВЕДЕНИЯ ОПЛАТЫ В ТЕЧЕНИЕ 30 ДНЕЙ С ДАТЫ ПРИОБРЕТЕНИЯ.

1. Предоставление лицензии. Настоящее соглашение предоставляет вам не сублицензируемую, не эксклюзивную и не подлежащую передаче лицензию на установку и использование на Устройстве или компьютере, в зависимости от обстоятельств, одной (1) копии указанной версии Программного обеспечения в формате объектного кода, как изложено в документации пользователя исключительно для персонального использования. Программное обеспечение считается используемым при загрузке во временную или постоянную память (т.е. ОЗУ, жесткий диск, и т.п.) компьютера или Устройства.

2. Право собственности. Вы не приобретаете Программное обеспечение, а получаете лицензию на его использование. Настоящее Соглашение предоставляет вам право только на использование Программного обеспечения, при этом вы не приобретаете никаких прав на Программное обеспечение, выраженных явно и подразумеваемых, за исключением прав, изложенных в настоящем Соглашении. Philips и ее лицензиары оставляют за собой все права, права собственности на Программное обеспечение, права на выгоды от Программного обеспечения, включая права на патенты, авторские права, коммерческие секреты и другие права на интеллектуальную собственность, связанные с Программным обеспечением. Программное обеспечение защищено законом об авторском праве, положениями международных договоров и другими законами об интеллектуальной собственности. В соответствии с этим, за исключением того порядка, который санкционирован в явной форме настоящим Соглашением, вы не можете делать копии Программного обеспечения без предварительного письменного согласия Philips, помимо одной (1) архивной копии Программного обеспечения исключительно для целей резервного копирования. Вы не можете копировать никакие печатные материалы, прилагаемые к Программному обеспечению, и не можете распечатывать более одной (1) копии документации пользователя, предоставленной в электронном виде, кроме одной (1) архивной копии такой документации исключительно для целей резервного копирования.

3. Ограничение лицензии. Если здесь не указано иначе, вы не можете сдавать Программное обеспечение в аренду, внаем, сублицензировать, продавать, отдавать, давать займы или иным способом передавать Программное обеспечение. Вы не имеете права, и не можете разрешить третьим сторонам, осуществлять реверсивное программирование, декомпиляцию или дисассемблирование Программного обеспечения, кроме случаев явного запрещения такого ограничения действующим законодательством. Вы не имеете права удалять или изменять какие-либо обозначения изделия, уведомления об авторских правах или иные отметки о собственности или об ограничениях в Программном обеспечении. Все отметки о правах, торговые марки, отметки авторских прав, отметки об ограничении прав должны воспроизводиться в ваших архивных копиях Программного обеспечения. Вы не имеете права модифицировать или адаптировать Программное обеспечение, компоновать Программное обеспечение с другими программами или создавать производные работы, основанные на Программном обеспечении.

4. Прекращение определенной функциональности. Программное обеспечение может содержать компоненты определенных лицензионных программ, включая программы, предоставленные по лицензии корпорацией Microsoft (далее Microsoft), в которых используется технология цифрового управления авторскими правами для платформы Windows Media.

Поставщики содержимого используют разработанную Microsoft для платформы Windows Media технологию цифрового управления авторскими правами (далее "Технология WM-DRM") с целью защиты целостности принадлежащего им содержимого (далее "Защищенное содержимое") таким образом, чтобы их интеллектуальная собственность, овеществленная в этом содержимом включая авторские права, не могла стать объектом неправомерного присвоения. В вашем Устройстве также может использоваться программное обеспечение WM-DRM для переноса или воспроизведения Защищенного содержимого (далее "Программное обеспечение WM-DRM"). В случае нарушения безопасности Программного обеспечения WM-DRM, Microsoft может отозвать (по своей инициативе или по просьбе собственников Защищенного содержимого (далее "Владельцы защищенного содержимого")) права на Программное обеспечение WM-DRM на приобретение новых лицензий на копирование, хранение, перенос, отображение и/или воспроизведение Защищенного содержимого. Отмена этих прав не влияет на способность Программного обеспечения WM-DRM воспроизводить незащищенное содержимое. Список Программного обеспечения WM-DRM, права на воспроизведение которого были отменены, высылается на ваш компьютер во время загрузки лицензии на Защищенное содержимое. Кроме того, Microsoft может вместе с этой лицензией загружать такие списки на ваше Устройство от имени Владельцев защищенного содержимого, что может аннулировать возможность Устройства копировать, хранить, отображать, переносить и/или воспроизводить Защищенное содержимое. Владельцы защищенного содержимого могут также потребовать, чтобы вы обновили некоторые компоненты Технологии WM-DRM, распространяемые с данным Программным обеспечением (далее "Обновления WM-DRM"), прежде чем вы получите доступ к принадлежащему им содержимому. При попытке воспроизведения такого содержимого Программное обеспечение WM-DRM, созданное Microsoft, уведомит пользователя о том, что требуется Обновление WM-DRM, а затем запросит его согласие на загрузку этого Обновления WM-DRM. Программное обеспечение WM-DRM, созданное Philips, может действовать аналогичным образом. Если вы откажетесь от загрузки обновления, то не сможете получить доступ к содержимому, для которого требуется Обновление WM-DRM, но по-прежнему сможете обращаться к незащищенному содержимому, а также к Защищенному содержимому, для которого обновление не требуется. Функции WM-DRM, доступ к которым предоставляется через Интернет, например приобретение новых лицензий и/или выполнение обязательных Обновлений WM-DRM могут быть отключены. После отключения таких функций вы по-прежнему сможете воспроизводить Защищенное содержимое, при условии наличия действующей лицензии на такое содержимое, уже хранящееся в вашем Устройстве. Однако вы не сможете воспользоваться некоторыми возможностями Программного обеспечения WM-DRM, требующими доступа в Интернет, например возможностью загрузки содержимого, требующего Обновления WM-DRM. Все права собственности, включая права на интеллектуальную собственность на Защищенное содержимое, принадлежат соответствующим Владельцам защищенного содержимого и могут защищаться действующим законодательством об авторских правах или другими законами или соглашениями об интеллектуальной собственности. Настоящее Соглашение не предоставляет прав на использование такого Защищенного содержимого. **В целом, если Программное обеспечение содержит компоненты Microsoft WM-DRM, то Защищенное содержимое, которое вы хотите загрузить, копировать, хранить, отображать, переносить и/или воспроизводить, защищено компонентами Microsoft WM-DRM Программного обеспечения. Microsoft, Владельцы защищенного содержимого, или дистрибьюторы Защищенного содержимого могут отклонить или ограничить ваше право доступа к Защищенному содержимому, даже если за него было заплачено и/или оно было приобретено. Ни ваше согласие, ни согласие или одобрение Philips не является необходимым для отказа или иного ограничения вашего доступа к Защищенному содержимому. Philips не гарантирует возможность загрузки, копирования, хранения, отображения, переноса и/или воспроизведения Защищенного содержимого.**

5. Программное обеспечение с открытым исходным кодом (a) Настоящее программное обеспечение может содержать компоненты с открытым исходным кодом, как описано в документации, прилагаемой к Устройству. Настоящее Соглашение не применимо к таким программам, как к таковым. (b) В лицензионные права по настоящему Соглашению не входит право или лицензия на использование, распространение или создание производных работ на базе Программного обеспечения любым образом, в котором подвергался изменениям исходный код Программного обеспечения. "Открытый исходный код" означает программу, лицензированную на условиях, которые, прямо или косвенно, (1) создают или имеют целью создать обязательства для Philips в отношении Программного обеспечения или разработки, созданной с ее использованием или (2) предоставляют или имеют целью предоставить третьим лицам какие-либо права или иммунитет в отношении интеллектуальной собственности Philips или права собственности на Программное обеспечение или разработку, созданную с ее использованием.

6. Прекращение действия соглашения. Настоящее соглашение вступает в силу после установки или первого использования Программного обеспечения и заканчивает действие (i) по решению Philips, в связи с нарушением любого из положений настоящего Соглашения; или (ii) после уничтожения всех копий Программного обеспечения и соответствующих материалов, предоставленных вам Philips в соответствии с нижеследующим. Ваши обязанности и права Philips остаются в силе после прекращения действия настоящего Соглашения.

7. Обновления. Philips может по своему собственному усмотрению производить обновления Программного обеспечения, открыто размещая их на веб-сайте или делая их доступными другим образом. Доступ к таким обновлениям может быть осуществлен в соответствии с условиями настоящего Соглашения или может зависеть от принятия условий другого соглашения.

8. Услуги поддержки. Philips не несет обязательств по предоставлению технической или иной поддержки ("Услуг поддержки") по Программному обеспечению. Предоставление Philips Услуг поддержки регулируется отдельными соглашениями между вами и Philips.

9. Ограниченная гарантия на Программное обеспечение. Philips предоставляет Программное обеспечение "как есть" и без каких-либо гарантий, за исключением гарантии на работу Программного обеспечения в основном в соответствии с документацией, прилагаемой к Программному обеспечению в течение одного года после первой загрузки, установки или использования Программного обеспечения, в зависимости какое из действий было выполнено первым. Ответственность Philips в полном объеме и получение вами возмещения по данной гарантии будет заключаться, по усмотрению Philips либо в (i) возврате уплаченной за Программное обеспечение суммы (если оплата была произведена); либо в (b) наладке или замене Программного обеспечения, не соответствующего гарантийным обязательствам, указанным здесь, и возвращенного Philips с копией платежных документов. Такая ограниченная гарантия утрачивает силу, если сбой работы Программного обеспечения произошел в результате несчастного случая, неправильного использования или применения. В случае замены, в отношении любого заменяющего Программного обеспечения гарантия будет действовать в течение периода, оставшегося от изначального гарантийного срока, или в течение 30 дней, в зависимости от того, какой из указанных периодов будет больше. Настоящая ограниченная гарантия не действует в отношении вас, если Программное обеспечение предоставлено вам бесплатно в качестве пробной версии.

10. ОТКАЗ ОТ ДРУГИХ ОБЯЗАТЕЛЬСТВ. ЗА ИСКЛЮЧЕНИЕМ СЛУЧАЕВ, УКАЗАННЫХ ВЫШЕ, PHILIPS И ЕГО ЛИЦЕНЗИАРЫ НЕ ГАРАНТИРУЮТ БЕЗОШИБОЧНУЮ ИЛИ БЕСПЕРЕБОЙНУЮ РАБОТУ ПРОГРАММНОГО ОБЕСПЕЧЕНИЯ, НИ ЕГО СООТВЕТСТВИЯ ВАШИМ ТРЕБОВАНИЯМ. ВЫ ПРИНИМАЕТЕ НА СЕБЯ ВСЮ ОТВЕТСТВЕННОСТЬ ЗА ВЫБОР ПРОГРАММНОГО ОБЕСПЕЧЕНИЯ ДЛЯ ДОСТИЖЕНИЯ ОПРЕДЕЛЕННЫХ РЕЗУЛЬТАТОВ, А ТАК ЖЕ ЗА УСТАНОВКУ, ИСПОЛЬЗОВАНИЕ И ПОЛУЧЕННЫЕ РЕЗУЛЬТАТЫ ОТ РАБОТЫ ПРОГРАММНОГО ОБЕСПЕЧЕНИЯ. В МАКСИМАЛЬНОЙ СТЕПЕНИ, ДОПУСКАЕМОЙ ПРИМЕНИМЫМ ЗАКОНОДАТЕЛЬСТВОМ, PHILIPS И ЕГО ЛИЦЕНЗИАРЫ ОТКАЗЫВАЮТСЯ ОТ ПРЕДОСТАВЛЕНИЯ КАКИХ-ЛИБО ГАРАНТИЙ И ИНЫХ УСЛОВИЙ, КАК ЯВНЫХ, ТАК И ПОДРАЗУМЕВАЕМЫХ, В ТОМ ЧИСЛЕ, ПОДРАЗУМЕВАЕМЫХ ГАРАНТИЙ УДОВОЛВИТЕЛЬНОГО КАЧЕСТВА И ПРИМЕНИМОСТИ ДЛЯ КОНКРЕТНОЙ ЦЕЛИ, А ТАК ЖЕ ОТ ГАРАНТИЙ ТОЧНОСТИ И ПОЛНОТЫ РЕЗУЛЬТАТОВ В ОТНОШЕНИИ ПРОГРАММНОГО ОБЕСПЕЧЕНИЯ И ПИСЬМЕННЫХ МАТЕРИАЛОВ, СОПРОВОЖДАЮЩИХ ПРОГРАММНОЕ ОБЕСПЕЧЕНИЕ. ГАРАНТИЯ ПО НАРУШЕНИЮ АВТОРСКИХ ПРАВ ОТСУТСТВУЕТ PHILIPS НЕ ГАРАНТИРУЕТ ВОЗМОЖНОСТЬ ЗАГРУЗКИ, КОПИРОВАНИЯ, ХРАНЕНИЯ, ОТОБРАЖЕНИЯ, ПЕРЕНОСА ИЛИ ВОСПРОИЗВЕДЕНИЯ ЗАЩИЩЕННОГО СОДЕРЖИМОГО.

11. ОТКАЗ ОТ ОТВЕТСТВЕННОСТИ. НИ ПРИ КАКИХ ОБСТОЯТЕЛЬСТВАХ PHILIPS И ЕЕ ЛИЦЕНЗИАРЫ НЕ НЕСУТ ОТВЕТСТВЕННОСТИ НИ ЗА КАКОЙ УЩЕРБ КОСВЕННЫЙ, СПЕЦИАЛЬНЫЙ ИЛИ ОПОСРЕДОВАННЫЙ, СЛУЧАЙНЫЙ ИЛИ НАЛОЖЕННЫЙ, А ТАКЖЕ НИ ЗА КАКИЕ ПОТЕРИ ПРИБЫЛИ ИЛИ ДОХОДОВ В БИЗНЕСЕ, ПРОСТОИ В РАБОТЕ КОМПАНИИ, ПОТЕРЮ ДЕЛОВОЙ ИНФОРМАЦИИ И ДРУГИХ ДАННЫХ И ДРУГИЕ ФИНАНСОВЫЕ ПОТЕРИ, ПРОИЗОШЕДШИЕ В СВЯЗИ С ИСПОЛЬЗОВАНИЕМ ИЛИ НЕВОЗМОЖНОСТЬЮ ИСПОЛЬЗОВАНИЯ НАСТОЯЩЕГО ПРОГРАММНОГО ОБЕСПЕЧЕНИЯ, ДАЖЕ В ТОМ СЛУЧАЕ, ЕСЛИ КОМПАНИЯ PHILIPS ИЛИ ЕЕ ЛИЦЕНЗИАРЫ БЫЛИ УВЕДОМЛЕНЫ О ВОЗМОЖНОСТИ ТАКИХ ПОТЕРЬ. НИ ПРИ КАКИХ ОБСТОЯТЕЛЬСТВАХ PHILIPS ИЛИ ЕЕ ЛИЦЕНЗИАРЫ НЕ НЕСУТ СОВОКУПНОЙ ОТВЕТСТВЕННОСТИ ЗА УЩЕРБ, ВОЗНИКШИЙ В РЕЗУЛЬТАТЕ ВЫПОЛНЕНИЯ НАСТОЯЩЕГО СОГЛАШЕНИЯ. В ЛЮБОМ СЛУЧАЕ ОТВЕТСТВЕННОСТЬ НЕ БУДЕТ ПРЕВЫШАТЬ СУММУ, УПЛАЧЕННУЮ ЗА ПРОГРАММНОЕ ОБЕСПЕЧЕНИЕ, ИЛИ ПЯТЬ ФУНТОВ СТЕРЛИНГОВ (5,00).

12. Торговые марки. Некоторые изделия и наименования продукции Philips, использованные в настоящем Соглашении, Программном обеспечении и в печатной документации пользователя могут содержать торговые марки компании Philips, ее лицензиаров или иных третьих сторон. Использование вами этих торговых марок не разрешено.

13. Регулирование экспорта. Вы выражаете согласие, что не будете прямо или косвенно экспортировать или реэкспортировать Программное обеспечение в любую страну, для которой в соответствии с законом США о контроле за экспортом или иным подобным законом США необходима экспортная лицензия или иное разрешение правительства США, за исключением случаев, когда экспортная лицензия или разрешение были изначально получены. Загрузив или установив Программное обеспечение, вы выражаете согласие следовать этим положениям по регулированию экспорта.

14. Юрисдикция. Настоящее Соглашение регулируется законодательством Вашей страны проживания, без ссылок на противоречия с положениями законодательства. Любые разногласия по настоящему Соглашению между Вами и Philips подлежат не эксклюзивной юрисдикции судов Вашей страны проживания.

15. Общие положения. Настоящее Соглашение представляет полное соглашение между вами и Philips и заменяет все предыдущие формулировки, соглашения или иные переговоры или рекламу в отношении Программного обеспечения и документации пользователя. Если то или иное положение настоящего Соглашения оказывается недействительным, все прочие положения полностью остаются в силе. Настоящее соглашение не заменяет собой законные права потребителя любой из сторон.



СЕРТИФИКАТ СООТВЕТСТВИЯ

№ РОСС NL.AE68.B13422

Срок действия с 02.04.2010 по 01.04.2012

№ 0235287

ОРГАН ПО СЕРТИФИКАЦИИ ПРОДУКЦИИ РОСС RU.0001.11AE68

Общества с ограниченной ответственностью "КОРПОРАЦИЯ СТАНДАРТ"
124460, г. Москва, Зеленоград, корп. 1205, н.п. 2
тел./факс 8-499-729-98-70, 8-499-732-90-40

ПРОДУКЦИЯ

Аппаратура радиоэлектронная бытовая - HiFi системы
"PHILIPS" в соответствии с приложением
на бланке № 0250071
- серийный выпуск

код ОК 005 (ОКП):

65 8260

СООТВЕТСТВУЕТ ТРЕБОВАНИЯМ НОРМАТИВНЫХ ДОКУМЕНТОВ

ГОСТ Р МЭК 60065-2005, ГОСТ 22505-97, ГОСТ Р 51515-99,
ГОСТ Р 51317.3.2-2006 (Разд. 6, 7),
ГОСТ 5651-89 (Табл. 1 (поз. 11); табл. 2 (поз. 6, 7)),
ГОСТ Р 51317.3.3-2008.

код ТН ВЭД России:

8527131000

ИЗГОТОВИТЕЛЬ

"PHILIPS CONSUMER LIFESTYLE B.V."
Tussendiepen 4, 9206 AD Drachten, Нидерланды. (Заводы в соответствии с
приложением на бланке № 0250072).

СЕРТИФИКАТ ВЫДАН

"PHILIPS CONSUMER LIFESTYLE B.V."
Tussendiepen 4, 9206 AD Drachten, Нидерланды. Тел. - +31 40 27 84 218

НА ОСНОВАНИИ

1. Протоколов испытаний № 47/02-10 от 26.02.2010 г., 26/08-09 от 26.08.2009 г. ИЦ продукции ООО "Корпорация Стандарт"
2. Сертификата СВ-Test № CN10947 от 20.12.2007 г. Национального Сертификационного Центра "CQC", Китай.
3. Сертификата СВ-Test № CH-3993 от 17.12.2007 г. Национального Сертификационного Центра "ELECTROSUISSE", Швейцария

ДОПОЛНИТЕЛЬНАЯ ИНФОРМАЦИЯ

Форма и размеры знака соответствия по ГОСТ Р 50460-92. Подлинник сертификата хранится в ООО "Филипс" (Москва, ул. Усачева, д. 35А, тел. (495) 937-9300) на основании доверенности от 25.09.2008 г.



Руководитель органа

[Signature]
подпись

Коудельный А.В.

инициалы, фамилия

Эксперт

[Signature]
подпись

Власова Н. П.

инициалы, фамилия

Сертификат имеет юридическую силу на всей территории Российской Федерации

СИСТЕМА СЕРТИФИКАЦИИ ГОСТ Р
ФЕДЕРАЛЬНОЕ АГЕНТСТВО ПО ТЕХНИЧЕСКОМУ РЕГУЛИРОВАНИЮ И МЕТРОЛОГИИ

№ **0250071**

ПРИЛОЖЕНИЕ

К сертификату соответствия № **РОСС NL.AE68.B13422**

Перечень конкретной продукции, на которую распространяется
 действие сертификата соответствия

| код ОК 005 (ОКП) | Наименование и обозначение продукции, ее изготовитель | Обозначение документации, по которой выпускается продукция |
|------------------|--|---|
|------------------|--|---|

658260
8527131000

**Аппаратура радиоэлектронная бытовая –
 HiFi системы "PHILIPS":**

**Документация
 изготовителя**

- | | | | |
|-------------|-------------|-------------|-------------|
| BTM177/xx, | BTM630/xx, | DC146/xx, | DC190/xx, |
| DC200/xx, | DC290/xx, | DC315/xx, | DC320/xx, |
| DC322/xx, | DC350/xx, | DC570/xx, | DC910/xx, |
| DC920/xx, | DC1010/xx, | DCB152/xx, | DCM105/xx, |
| DCM230/xx, | DCM250/xx, | DCM278/xx, | DCM580/xx, |
| DCM713/xx, | DCD303/xx, | FWD831/xx, | FWD876/xx, |
| FWM139/xx, | FWM143/xx, | FWM154/xx, | FWM185/xx, |
| FWM197/xx, | FWM377/xx, | FWM397/xx, | FWM398/xx, |
| FWM582/xx, | MBD3000/xx, | MC235B/xx, | MCD107/xx, |
| MCD122/xx, | MCD139B/xx, | MCD149/xx, | MCD170/xx, |
| MCD177/xx, | MCD179/xx, | MCD183/xx, | MCD196/xx, |
| MCD265/xx, | MCD268/xx, | MCD288/xx, | MCD289/xx, |
| MCD296/xx, | MCD297/xx, | MCD388/xx, | MCD395/xx, |
| MCD708/xx, | MCD710/xx, | MCD712/xx, | MCD716/xx, |
| MCD728/xx, | MCD900/xx, | MCD906/xx, | MCD908/xx, |
| MCD909/xx, | MCD988/xx, | MC1300/xx, | MC1298/xx, |
| MCi500H/xx, | MCi730/xx, | MCM103B/xx, | MCM138D/xx, |
| MCM149/xx, | MCM166/xx, | MCM167/xx, | MCM169/xx, |
| MCM177/xx, | MCM204/xx, | MCM205/xx, | MCM207/xx, |
| MCM233/xx, | MCM238/xx, | MCM239/xx, | MCM239D/xx, |
| MCM275/xx, | MCM277/xx, | MCM279/xx, | MCM280D/xx, |
| MCM285/xx, | MCM302/xx, | MCM305/xx, | MCM355/xx, |
| MCM393/xx, | MCM394/xx, | MCM395/xx, | MCM398D/xx, |
| MCM700/xx, | MCM710/xx, | MCM726/xx, | MCM760/xx, |
| MCM761/xx, | MCM765/xx, | MCM770/xx, | MCM772/xx, |
| MCM906/xx | | | |

(где x - любая цифра от 0 до 9, буква от А до Z и/или пробел, обозначающие модификации приборов с различным дизайном и/или комплектацией)

(продолжение следует)



Руководитель органа _____

[Signature]
подпись

Эксперт _____

[Signature]
подпись

Коудельный А. В.
инициалы, фамилия

Власова Н. П.
инициалы, фамилия

СИСТЕМА СЕРТИФИКАЦИИ ГОСТ Р
ФЕДЕРАЛЬНОЕ АГЕНТСТВО ПО ТЕХНИЧЕСКОМУ РЕГУЛИРОВАНИЮ И МЕТРОЛОГИИ

№ **0250072**

ПРИЛОЖЕНИЕ

К сертификату соответствия № **РОСС NL.AE68.B13422**

Перечень конкретной продукции, на которую распространяется действие сертификата соответствия

| код ОК 005 (ОКП) | Наименование и обозначение продукции, ее изготовитель | Обозначение документации, по которой выпускается продукция |
|-------------------|---|--|
| код ТН ВЭД России | | |

658260
8527131000

Аппаратура радиоэлектронная бытовая –
HIFI системы "PHILIPS"
(продолжение)

Документация
изготовителя

Изготовитель - "PHILIPS CONSUMER LIFESTYLE B.V."
Tussendiepen 4, 9206 AD Drachten, Нидерланды

Заводы-изготовители:

- "Zhongshan Shi Neon Electronic Factory Ltd." No. 18 Changjiang Road, Zhongshan, Guangdong, Китай (CN);
- "Comm Tech Electronics Factory" Liang Hao Road, Chum Ban, Tai Lik, Nan Hai City, Guangdong, Китай (CN);
- "Philips Electronics Hong Kong Limited" 5/F, Hong Kong Science Park, No. 5 Science Park East Ave., Shatin, N. T., Гонконг (HK);
- "Eastech Electronics (Hui Yang) Co., Ltd." Sdn. Bhd. Lot 316&317, Kawasan Perindustrial Sungai Patani, Малайзия (MY);
- "GFT Technology Co., Ltd." 2F-2, No.703, Yanhuang E. Rd., Fonguan City, Taichung Country 420, Тайвань (TW);
- "Arts Electronics Co., Ltd." No.1, Shangxing Lu, Shangjiao Community, Shangan Town, Dongguan City, Guangdong Province, Китай (CN);
- "Yusan Technology Ltd." Haoyi Technology Panh, Nan Huan Road, Shajing West Baoan, Shenzhen, Китай (CN);
- "GoodView SBI Electronics Factory" Shatin, N.T., Hong Kong DongHuan Road Central, San Yi Cun, Sha Sing Zhen, Shenzhen, Guangdong, Китай (CN);
- "Eastech Electronics (Hui Yang) Co. Ltd." Dong Fong District, Xin Xu Town, Hui-Yang City, Guang Dong, Китай (CN);
- "Zhong Shan City LI TAI Electronic Industrial Co. Ltd." No. 3 Industrial District Wu Gui Shan, Cheng Gui Road, Shongshan, Guangdong, Китай (CN);
- "Foshan City Nanhai Commtech Technology Co. Ltd." Yi Zhong Da Zhen Village, Da Li Town, Nan Hai District, Fo Shan City, Guang Dong, Китай (CN);
- "Hui Yang Eastway Electronics Co. Ltd." Dong Feng District, Xinxu Hui Yang Guangdong, Китай (CN).



Руководитель органа

Эксперт

[Signature]
подпись

[Signature]
подпись

Коудельный А. В.

инициалы, фамилия

Власова Н. П.

инициалы, фамилия

Written Offer

This product contains the following open source software packages, which are subject to their respective licenses. Philips hereby offers to deliver, upon request, a copy of the corresponding source code for the packages for which such offer is requested. This offer is valid up to three years after the product is purchased or firmware is downloaded. Please contact open.source@philips.com. If you don't have access to email or if you don't receive confirmation receipt within a week after mailing to this address, please write to

Open Source Team,
Philips Electronics,
High Tech Campus Bld HTC-44, 5600 AE Eindhoven,
The Netherlands.

Linux kernel 2.6.10 <<http://www.kernel.org/pub/linux/kernel/>>, licensed under GPL V2,

BusyBox R1.9.2 <<http://www.busybox.net/>>, licensed under GPL V2,

WPA Supplicant R0.58 <http://hostap.epitest.fi/wpa_supplicant/>, licensed under GPL V2,

NTFS-3G driver r2009.11.14 <<http://www.tuxera.com/community/>>, licensed under GPL V2,

Das U-Boot r1.1.5 <<http://www.denx.de/wiki/U-Boot>>, with exclusions for user programs.

NOTE! This copyright does **not** cover the so-called "standalone" applications that use U-Boot services by means of the jump table provided by U-Boot exactly for this purpose - this is merely considered normal use of U-Boot, and does **not** fall under the heading of "derived work".

The header files "include/image.h" and "include/asm-*/u-boot.h" define interfaces to U-Boot. Including these (unmodified) header files in another file is considered normal use of U-Boot, and does **not** fall under the heading of "derived work".

Also note that the GPL below is copyrighted by the Free Software Foundation, but the instance of code that it refers to (the U-Boot source code) is copyrighted by me and others who actually wrote it.

-- Wolfgang Denk

Linux kernel release 2.6.xx <<http://kernel.org/>>, licensed under GPL V2 with exclusions for user programs.

NOTE! This copyright does **not** cover user programs that use kernel services by normal system calls - this is merely considered normal use of the kernel, and does **not** fall under the heading of "derived work". Also note that the GPL below is copyrighted by the Free Software Foundation, but the instance of code that it refers to (the Linux kernel) is copyrighted by me and others who actually wrote it.

Also note that the only valid version of the GPL as far as the kernel is concerned is this particular version of the license (ie v2, not v2.2 or v3.x or whatever), unless explicitly otherwise stated.

Linus Torvalds

GPLV2

GNU GENERAL PUBLIC LICENSE
Version 2, June 1991

Copyright (C) 1989, 1991 Free Software Foundation, Inc.
51 Franklin St, Fifth Floor, Boston, MA 02110-1301 USA

Everyone is permitted to copy and distribute verbatim copies of this license document, but changing it is not allowed.

Preamble

The licenses for most software are designed to take away your freedom to share and change it. By contrast, the GNU General Public License is intended to guarantee your freedom to share and change free software--to make sure the software is free for all its users. This General Public License applies to most of the Free Software Foundation's software and to any other program whose authors commit to using it. (Some other Free Software Foundation software is covered by the GNU Library General Public License instead.) You can apply it to your programs, too.

When we speak of free software, we are referring to freedom, not price. Our General Public Licenses are designed to make sure that you have the freedom to distribute copies of free software (and charge for this service if you wish), that you receive source code or can get it if you want it, that you can change the software or use pieces of it in new free programs; and that you know you can do these things.

To protect your rights, we need to make restrictions that forbid anyone to deny you these rights or to ask you to surrender the rights. These restrictions translate to certain responsibilities for you if you distribute copies of the software, or if you modify it.

For example, if you distribute copies of such a program, whether gratis or for a fee, you must give the recipients all the rights that you have. You must make sure that they, too, receive or can get the source code. And you must show them these terms so they know their rights.

We protect your rights with two steps: (1) copyright the software, and (2) offer you this license which gives you legal permission to copy, distribute and/or modify the software.

Also, for each author's protection and ours, we want to make certain that everyone understands that there is no warranty for this free software. If the software is modified by someone else and passed on, we want its recipients to know that what they have is not the original, so that any problems introduced by others will not reflect on the original authors' reputations.

Finally, any free program is threatened constantly by software patents. We wish to avoid the danger that redistributors of a free program will individually obtain patent licenses, in effect making the program proprietary. To prevent this, we have made it clear that any patent must be licensed for everyone's free use or not licensed at all.

The precise terms and conditions for copying, distribution and modification follow.

GNU GENERAL PUBLIC LICENSE
TERMS AND CONDITIONS FOR COPYING, DISTRIBUTION AND MODIFICATION

0. This License applies to any program or other work which contains a notice placed by the copyright holder saying it may be distributed under the terms of this General Public License. The "Program", below, refers to any such program or work, and a "work based on the Program" means either the Program or any derivative work under copyright law: that is to say, a work containing the Program or a portion of it, either verbatim or with modifications and/or translated into another language. (Hereinafter, translation is included without limitation in the term "modification".) Each licensee is addressed as "you".

Activities other than copying, distribution and modification are not covered by this License; they are outside its scope. The act of running the Program is not restricted, and the output from the Program is covered only if its contents constitute a work based on the Program (independent of having been made by running the Program). Whether that is true depends on what the Program does.

1. You may copy and distribute verbatim copies of the Program's source code as you receive it, in any medium, provided that you conspicuously and appropriately publish on each copy an appropriate copyright notice and disclaimer of warranty; keep intact all the notices that refer to this License and to the absence of any warranty; and give any other recipients of the Program a copy of this License along with the Program.

You may charge a fee for the physical act of transferring a copy, and you may at your option offer warranty protection in exchange for a fee.

2. You may modify your copy or copies of the Program or any portion of it, thus forming a work based on the Program, and copy and distribute such modifications or work under the terms of Section 1 above, provided that you also meet all of these conditions:

a) You must cause the modified files to carry prominent notices stating that you changed the files and the date of any change.

b) You must cause any work that you distribute or publish, that in whole or in part contains or is derived from the Program or any part thereof, to be licensed as a whole at no charge to all third parties under the terms of this License.

c) If the modified program normally reads commands interactively when run, you must cause it, when started running for such interactive use in the most ordinary way, to print or display an announcement including an appropriate copyright notice and a notice that there is no warranty (or else, saying that you provide a warranty) and that users may redistribute the program under these conditions, and telling the user how to view a copy of this License. (Exception: if the Program itself is interactive but does not normally print such an announcement, your work based on the Program is not required to print an announcement.)

These requirements apply to the modified work as a whole. If identifiable sections of that work are not derived from the Program, and can be reasonably considered independent and separate works in themselves, then this License, and its terms, do not apply to those sections when you distribute them as separate works. But when you distribute the same sections as part of a whole which is a work based on the Program, the distribution of the whole must be on the terms of this License, whose permissions for other licensees extend to the entire whole, and thus to each and every part regardless of who wrote it.

Thus, it is not the intent of this section to claim rights or contest your rights to work written entirely by you; rather, the intent is to exercise the right to control the distribution of derivative or collective works based on the Program.

In addition, mere aggregation of another work not based on the Program with the Program (or with a work based on the Program) on a volume of a storage or distribution medium does not bring the other work under the scope of this License.

3. You may copy and distribute the Program (or a work based on it, under Section 2) in object code or executable form under the terms of Sections 1 and 2 above provided that you also do one of the following:

- a) Accompany it with the complete corresponding machine-readable source code, which must be distributed under the terms of Sections 1 and 2 above on a medium customarily used for software interchange; or,
- b) Accompany it with a written offer, valid for at least three years, to give any third party, for a charge no more than your cost of physically performing source distribution, a complete machine-readable copy of the corresponding source code, to be distributed under the terms of Sections 1 and 2 above on a medium customarily used for software interchange; or,
- c) Accompany it with the information you received as to the offer to distribute corresponding source code. (This alternative is allowed only for noncommercial distribution and only if you received the program in object code or executable form with such an offer; in accord with Subsection b above.)

The source code for a work means the preferred form of the work for making modifications to it. For an executable work, complete source code means all the source code for all modules it contains, plus any associated interface definition files, plus the scripts used to control compilation and installation of the executable. However, as a special exception, the source code distributed need not include anything that is normally distributed (in either source or binary form) with the major components (compiler, kernel, and so on) of the operating system on which the executable runs, unless that component itself accompanies the executable.

If distribution of executable or object code is made by offering access to copy from a designated place, then offering equivalent access to copy the source code from the same place counts as distribution of the source code, even though third parties are not compelled to copy the source along with the object code.

4. You may not copy, modify, sublicense, or distribute the Program except as expressly provided under this License. Any attempt otherwise to copy, modify, sublicense or distribute the Program is void, and will automatically terminate your rights under this License. However, parties who have received copies, or rights, from you under this License will not have their licenses terminated so long as such parties remain in full compliance.

5. You are not required to accept this License, since you have not signed it. However, nothing else grants you permission to modify or distribute the Program or its derivative works. These actions are prohibited by law if you do not accept this License. Therefore, by modifying or distributing the Program (or any work based on the Program), you indicate your acceptance of this License to do so, and all its terms and conditions for copying, distributing or modifying the Program or works based on it.

6. Each time you redistribute the Program (or any work based on the Program), the recipient automatically receives a license from the original licensor to copy, distribute or modify the Program subject to these terms and conditions. You may not impose any further restrictions on the recipients' exercise of the rights granted herein. You are not responsible for enforcing compliance by third parties to this License.

7. If, as a consequence of a court judgment or allegation of patent infringement or for any other reason (not limited to patent issues), conditions are imposed on you (whether by court order, agreement or otherwise) that contradict the conditions of this License, they do not excuse you from the conditions of this License. If you cannot distribute so as to satisfy simultaneously your obligations under this License and any other pertinent obligations, then as a consequence you may not distribute the Program at all. For example, if a patent license would not permit royalty-free redistribution of the Program by all those who receive copies directly or indirectly through you, then the only way you could satisfy both it and this License would be to refrain entirely from distribution of the Program.

If any portion of this section is held invalid or unenforceable under any particular circumstance, the balance of the section is intended to apply and the section as a whole is intended to apply in other circumstances.

It is not the purpose of this section to induce you to infringe any patents or other property right claims or to contest validity of any such claims; this section has the sole purpose of protecting the integrity of the free software distribution system, which is implemented by public license practices. Many people have made generous contributions to the wide range of software distributed through that system in reliance on consistent application of that system; it is up to the author/donor to decide if he or she is willing to distribute software through any other system and a licensee cannot impose that choice.

This section is intended to make thoroughly clear what is believed to be a consequence of the rest of this License.

8. If the distribution and/or use of the Program is restricted in certain countries either by patents or by copyrighted interfaces, the original copyright holder who places the Program under this License may add an explicit geographical distribution limitation excluding those countries, so that distribution is permitted only in or among countries not thus excluded. In such case, this License incorporates the limitation as if written in the body of this License.

9. The Free Software Foundation may publish revised and/or new versions of the General Public License from time to time. Such new versions will be similar in spirit to the present version, but may differ in detail to address new problems or concerns.

Each version is given a distinguishing version number. If the Program specifies a version number of this License which applies to it and "any later version", you have the option of following the terms and conditions either of that version or of any later version published by the Free Software Foundation. If the Program does not specify a version number of this License, you may choose any version ever published by the Free Software Foundation.

10. If you wish to incorporate parts of the Program into other free programs whose distribution conditions are different, write to the author to ask for permission. For software which is copyrighted by the Free Software Foundation, write to the Free Software Foundation; we sometimes make exceptions for this. Our decision will be guided by the two goals of preserving the free status of all derivatives of our free software and of promoting the sharing and reuse of software generally.

NO WARRANTY

11. BECAUSE THE PROGRAM IS LICENSED FREE OF CHARGE, THERE IS NO WARRANTY FOR THE PROGRAM, TO THE EXTENT PERMITTED BY APPLICABLE LAW. EXCEPT WHEN OTHERWISE STATED IN WRITING THE COPYRIGHT HOLDERS AND/OR OTHER PARTIES PROVIDE THE PROGRAM "AS IS" WITHOUT WARRANTY OF ANY KIND, EITHER EXPRESSED OR IMPLIED,

INCLUDING, BUT NOT LIMITED TO, THE IMPLIED WARRANTIES OF MERCHANTABILITY AND FITNESS FOR A PARTICULAR PURPOSE. THE ENTIRE RISK AS TO THE QUALITY AND PERFORMANCE OF THE PROGRAM IS WITH YOU. SHOULD THE PROGRAM PROVE DEFECTIVE, YOU ASSUME THE COST OF ALL NECESSARY SERVICING, REPAIR OR CORRECTION.

12. IN NO EVENT UNLESS REQUIRED BY APPLICABLE LAW OR AGREED TO IN WRITING WILL ANY COPYRIGHT HOLDER, OR ANY OTHER PARTY WHO MAY MODIFY AND/OR REDISTRIBUTE THE PROGRAM AS PERMITTED ABOVE, BE LIABLE TO YOU FOR DAMAGES, INCLUDING ANY GENERAL, SPECIAL, INCIDENTAL OR CONSEQUENTIAL DAMAGES ARISING OUT OF THE USE OR INABILITY TO USE THE PROGRAM (INCLUDING BUT NOT LIMITED TO LOSS OF DATA OR DATA BEING RENDERED INACCURATE OR LOSSES SUSTAINED BY YOU OR THIRD PARTIES OR A FAILURE OF THE PROGRAM TO OPERATE WITH ANY OTHER PROGRAMS), EVEN IF SUCH HOLDER OR OTHER PARTY HAS BEEN ADVISED OF THE POSSIBILITY OF SUCH DAMAGES.

END OF TERMS AND CONDITIONS

How to Apply These Terms to Your New Programs

If you develop a new program, and you want it to be of the greatest possible use to the public, the best way to achieve this is to make it free software which everyone can redistribute and change under these terms.

To do so, attach the following notices to the program. It is safest to attach them to the start of each source file to most effectively convey the exclusion of warranty; and each file should have at least the "copyright" line and a pointer to where the full notice is found.

```
<one line to give the program's name and a brief idea of what it does.>  
Copyright (C) <year> <name of author>
```

This program is free software; you can redistribute it and/or modify it under the terms of the GNU General Public License as published by the Free Software Foundation; either version 2 of the License, or (at your option) any later version.

This program is distributed in the hope that it will be useful, but WITHOUT ANY WARRANTY; without even the implied warranty of MERCHANTABILITY or FITNESS FOR A PARTICULAR PURPOSE. See the GNU General Public License for more details.

You should have received a copy of the GNU General Public License along with this program; if not, write to the Free Software Foundation, Inc., 51 Franklin St, Fifth Floor, Boston, MA 02110-1301 USA

Also add information on how to contact you by electronic and paper mail.

If the program is interactive, make it output a short notice like this when it starts in an interactive mode:

```
Gnomovision version 69, Copyright (C) year name of author  
Gnomovision comes with ABSOLUTELY NO WARRANTY; for details type `show w'.  
This is free software, and you are welcome to redistribute it under certain conditions; type `show c' for  
details.
```

The hypothetical commands `show w' and `show c' should show the appropriate parts of the General

Public License. Of course, the commands you use may be called something other than `show w' and `show c'; they could even be mouse-clicks or menu items--whatever suits your program.

You should also get your employer (if you work as a programmer) or your school, if any, to sign a "copyright disclaimer" for the program, if necessary. Here is a sample; alter the names:

Yoyodyne, Inc., hereby disclaims all copyright interest in the program `Gnomovision' (which makes passes at compilers) written by James Hacker:

<signature of Ty Coon>, 1 April 1989
Ty Coon, President of Vice

This General Public License does not permit incorporating your program into proprietary programs. If your program is a subroutine library, you may consider it more useful to permit linking proprietary applications with the library. If this is what you want to do, use the GNU Library General Public License instead of this License.

uClibc r0.9 <<http://www.uclibc.org/>>, , licensed under LGPL V2,

LGPL V2

GNU LIBRARY GENERAL PUBLIC LICENSE
Version 2, June 1991

Copyright (C) 1991 Free Software Foundation, Inc.
675 Mass Ave, Cambridge, MA 02139, USA

Everyone is permitted to copy and distribute verbatim copies of this license document, but changing it is not allowed.

[This is the first released version of the library GPL. It is numbered 2 because it goes with version 2 of the ordinary GPL.]

Preamble

The licenses for most software are designed to take away your freedom to share and change it. By contrast, the GNU General Public Licenses are intended to guarantee your freedom to share and change free software--to make sure the software is free for all its users.

This license, the Library General Public License, applies to some specially designated Free Software Foundation software, and to any other libraries whose authors decide to use it. You can use it for your libraries, too.

When we speak of free software, we are referring to freedom, not price. Our General Public Licenses are designed to make sure that you have the freedom to distribute copies of free software (and charge for this service if you wish), that you receive source code or can get it if you want it, that you can change the software or use pieces of it in new free programs; and that you know you can do these things.

To protect your rights, we need to make restrictions that forbid anyone to deny you these rights or to ask you to surrender the rights. These restrictions translate to certain responsibilities for you if

you distribute copies of the library, or if you modify it.

For example, if you distribute copies of the library, whether gratis or for a fee, you must give the recipients all the rights that we give you. You must make sure that they, too, receive or can get the source code. If you link a program with the library, you must provide complete object files to the recipients so that they can relink them with the library, after making changes to the library and recompiling it. And you must show them these terms so they know their rights.

Our method of protecting your rights has two steps: (1) copyright the library, and (2) offer you this license which gives you legal permission to copy, distribute and/or modify the library.

Also, for each distributor's protection, we want to make certain that everyone understands that there is no warranty for this free library. If the library is modified by someone else and passed on, we want its recipients to know that what they have is not the original version, so that any problems introduced by others will not reflect on the original authors' reputations.

Finally, any free program is threatened constantly by software patents. We wish to avoid the danger that companies distributing free software will individually obtain patent licenses, thus in effect transforming the program into proprietary software. To prevent this, we have made it clear that any patent must be licensed for everyone's free use or not licensed at all.

Most GNU software, including some libraries, is covered by the ordinary GNU General Public License, which was designed for utility programs. This license, the GNU Library General Public License, applies to certain designated libraries. This license is quite different from the ordinary one; be sure to read it in full, and don't assume that anything in it is the same as in the ordinary license.

The reason we have a separate public license for some libraries is that they blur the distinction we usually make between modifying or adding to a program and simply using it. Linking a program with a library, without changing the library, is in some sense simply using the library, and is analogous to running a utility program or application program. However, in a textual and legal sense, the linked executable is a combined work, a derivative of the original library, and the ordinary General Public License treats it as such.

Because of this blurred distinction, using the ordinary General Public License for libraries did not effectively promote software sharing, because most developers did not use the libraries. We concluded that weaker conditions might promote sharing better:

However, unrestricted linking of non-free programs would deprive the users of those programs of all benefit from the free status of the libraries themselves. This Library General Public License is intended to permit developers of non-free programs to use free libraries, while preserving your freedom as a user of such programs to change the free libraries that are incorporated in them. (We have not seen how to achieve this as regards changes in header files, but we have achieved it as regards changes in the actual functions of the Library.) The hope is that this will lead to faster development of free libraries.

The precise terms and conditions for copying, distribution and modification follow. Pay close attention to the difference between a "work based on the library" and a "work that uses the library". The former contains code derived from the library, while the latter only works together with the library.

Note that it is possible for a library to be covered by the ordinary General Public License rather than by this special one.

GNU LIBRARY GENERAL PUBLIC LICENSE
TERMS AND CONDITIONS FOR COPYING, DISTRIBUTION AND MODIFICATION

0. This License Agreement applies to any software library which contains a notice placed by the copyright holder or other authorized party saying it may be distributed under the terms of this Library General Public License (also called "this License"). Each licensee is addressed as "you".

A "library" means a collection of software functions and/or data prepared so as to be conveniently linked with application programs (which use some of those functions and data) to form executables.

The "Library", below, refers to any such software library or work which has been distributed under these terms. A "work based on the Library" means either the Library or any derivative work under copyright law: that is to say, a work containing the Library or a portion of it, either verbatim or with modifications and/or translated straightforwardly into another language. (Hereinafter, translation is included without limitation in the term "modification".)

"Source code" for a work means the preferred form of the work for making modifications to it. For a library, complete source code means all the source code for all modules it contains, plus any associated interface definition files, plus the scripts used to control compilation and installation of the library.

Activities other than copying, distribution and modification are not covered by this License; they are outside its scope. The act of running a program using the Library is not restricted, and output from such a program is covered only if its contents constitute a work based on the Library (independent of the use of the Library in a tool for writing it). Whether that is true depends on what the Library does and what the program that uses the Library does.

1. You may copy and distribute verbatim copies of the Library's complete source code as you receive it, in any medium, provided that you conspicuously and appropriately publish on each copy an appropriate copyright notice and disclaimer of warranty; keep intact all the notices that refer to this License and to the absence of any warranty; and distribute a copy of this License along with the Library.

You may charge a fee for the physical act of transferring a copy, and you may at your option offer warranty protection in exchange for a fee.

2. You may modify your copy or copies of the Library or any portion of it, thus forming a work based on the Library, and copy and distribute such modifications or work under the terms of Section 1 above, provided that you also meet all of these conditions:

- a) The modified work must itself be a software library.
- b) You must cause the files modified to carry prominent notices stating that you changed the files and the date of any change.
- c) You must cause the whole of the work to be licensed at no charge to all third parties under the terms of this License.
- d) If a facility in the modified Library refers to a function or a table of data to be supplied by an application program that uses the facility, other than as an argument passed when the facility is invoked, then you must make a good faith effort to ensure that, in the event an application does not supply such function or table, the facility still operates, and performs whatever part of its purpose remains meaningful.

(For example, a function in a library to compute square roots has a purpose that is entirely well-defined independent of the application. Therefore, Subsection 2d requires that any application-supplied function or table used by this function must be optional: if the application does not supply it, the square root function must still compute square roots.)

These requirements apply to the modified work as a whole. If identifiable sections of that work are not derived from the Library, and can be reasonably considered independent and separate works in themselves, then this License, and its terms, do not apply to those sections when you distribute them as separate works. But when you distribute the same sections as part of a whole which is a work based on the Library, the distribution of the whole must be on the terms of this License, whose permissions for other licensees extend to the entire whole, and thus to each and every part regardless of who wrote it.

Thus, it is not the intent of this section to claim rights or contest your rights to work written entirely by you; rather, the intent is to exercise the right to control the distribution of derivative or collective works based on the Library.

In addition, mere aggregation of another work not based on the Library with the Library (or with a work based on the Library) on a volume of a storage or distribution medium does not bring the other work under the scope of this License.

3. You may opt to apply the terms of the ordinary GNU General Public License instead of this License to a given copy of the Library. To do this, you must alter all the notices that refer to this License, so that they refer to the ordinary GNU General Public License, version 2, instead of to this License. (If a newer version than version 2 of the ordinary GNU General Public License has appeared, then you can specify that version instead if you wish.) Do not make any other change in these notices.

Once this change is made in a given copy, it is irreversible for that copy, so the ordinary GNU General Public License applies to all subsequent copies and derivative works made from that copy.

This option is useful when you wish to copy part of the code of the Library into a program that is not a library.

4. You may copy and distribute the Library (or a portion or derivative of it, under Section 2) in object code or executable form under the terms of Sections 1 and 2 above provided that you accompany it with the complete corresponding machine-readable source code, which must be distributed under the terms of Sections 1 and 2 above on a medium customarily used for software interchange.

If distribution of object code is made by offering access to copy from a designated place, then offering equivalent access to copy the source code from the same place satisfies the requirement to distribute the source code, even though third parties are not compelled to copy the source along with the object code.

5. A program that contains no derivative of any portion of the Library, but is designed to work with the Library by being compiled or linked with it, is called a "work that uses the Library". Such a work, in isolation, is not a derivative work of the Library, and therefore falls outside the scope of this License.

However, linking a "work that uses the Library" with the Library creates an executable that is a derivative of the Library (because it contains portions of the Library), rather than a "work that uses the library". The executable is therefore covered by this License. Section 6 states terms for distribution of such executables.

When a "work that uses the Library" uses material from a header file that is part of the Library, the object code for the work may be a derivative work of the Library even though the source code is not.

Whether this is true is especially significant if the work can be linked without the Library, or if the work is itself a library. The threshold for this to be true is not precisely defined by law.

If such an object file uses only numerical parameters, data structure layouts and accessors, and small macros and small inline functions (ten lines or less in length), then the use of the object file is unrestricted, regardless of whether it is legally a derivative work. (Executables containing this object code plus portions of the Library will still fall under Section 6.)

Otherwise, if the work is a derivative of the Library, you may distribute the object code for the work under the terms of Section 6. Any executables containing that work also fall under Section 6, whether or not they are linked directly with the Library itself.

6. As an exception to the Sections above, you may also compile or link a "work that uses the Library" with the Library to produce a work containing portions of the Library, and distribute that work under terms of your choice, provided that the terms permit modification of the work for the customer's own use and reverse engineering for debugging such modifications.

You must give prominent notice with each copy of the work that the Library is used in it and that the Library and its use are covered by this License. You must supply a copy of this License. If the work during execution displays copyright notices, you must include the copyright notice for the Library among them, as well as a reference directing the user to the copy of this License. Also, you must do one of these things:

- a) Accompany the work with the complete corresponding machine-readable source code for the Library including whatever changes were used in the work (which must be distributed under Sections 1 and 2 above); and, if the work is an executable linked with the Library, with the complete machine-readable "work that uses the Library", as object code and/or source code, so that the user can modify the Library and then relink to produce a modified executable containing the modified Library. (It is understood that the user who changes the contents of definitions files in the Library will not necessarily be able to recompile the application to use the modified definitions.)
- b) Accompany the work with a written offer, valid for at least three years, to give the same user the materials specified in Subsection 6a, above, for a charge no more than the cost of performing this distribution.
- c) If distribution of the work is made by offering access to copy from a designated place, offer equivalent access to copy the above specified materials from the same place.
- d) Verify that the user has already received a copy of these materials or that you have already sent this user a copy.

For an executable, the required form of the "work that uses the Library" must include any data and utility programs needed for reproducing the executable from it. However, as a special exception, the source code distributed need not include anything that is normally distributed (in either source or binary form) with the major components (compiler; kernel, and so on) of the operating system on which the executable runs, unless that component itself accompanies the executable.

It may happen that this requirement contradicts the license restrictions of other proprietary libraries that do not normally accompany the operating system. Such a contradiction means you cannot use both them and the Library together in an executable that you distribute.

7. You may place library facilities that are a work based on the Library side-by-side in a single library

together with other library facilities not covered by this License, and distribute such a combined library, provided that the separate distribution of the work based on the Library and of the other library facilities is otherwise permitted, and provided that you do these two things:

- a) Accompany the combined library with a copy of the same work based on the Library, uncombined with any other library facilities. This must be distributed under the terms of the Sections above.
- b) Give prominent notice with the combined library of the fact that part of it is a work based on the Library, and explaining where to find the accompanying uncombined form of the same work.

8. You may not copy, modify, sublicense, link with, or distribute the Library except as expressly provided under this License. Any attempt otherwise to copy, modify, sublicense, link with, or distribute the Library is void, and will automatically terminate your rights under this License. However, parties who have received copies, or rights, from you under this License will not have their licenses terminated so long as such parties remain in full compliance.

9. You are not required to accept this License, since you have not signed it. However, nothing else grants you permission to modify or distribute the Library or its derivative works. These actions are prohibited by law if you do not accept this License. Therefore, by modifying or distributing the Library (or any work based on the Library), you indicate your acceptance of this License to do so, and all its terms and conditions for copying, distributing or modifying the Library or works based on it.

10. Each time you redistribute the Library (or any work based on the Library), the recipient automatically receives a license from the original licensor to copy, distribute, link with or modify the Library subject to these terms and conditions. You may not impose any further restrictions on the recipients' exercise of the rights granted herein. You are not responsible for enforcing compliance by third parties to this License.

11. If, as a consequence of a court judgment or allegation of patent infringement or for any other reason (not limited to patent issues), conditions are imposed on you (whether by court order, agreement or otherwise) that contradict the conditions of this License, they do not excuse you from the conditions of this License. If you cannot distribute so as to satisfy simultaneously your obligations under this License and any other pertinent obligations, then as a consequence you may not distribute the Library at all. For example, if a patent license would not permit royalty-free redistribution of the Library by all those who receive copies directly or indirectly through you, then the only way you could satisfy both it and this License would be to refrain entirely from distribution of the Library.

If any portion of this section is held invalid or unenforceable under any particular circumstance, the balance of the section is intended to apply, and the section as a whole is intended to apply in other circumstances.

It is not the purpose of this section to induce you to infringe any patents or other property right claims or to contest validity of any such claims; this section has the sole purpose of protecting the integrity of the free software distribution system which is implemented by public license practices. Many people have made generous contributions to the wide range of software distributed through that system in reliance on consistent application of that system; it is up to the author/donor to decide if he or she is willing to distribute software through any other system and a licensee cannot impose that choice.

This section is intended to make thoroughly clear what is believed to be a consequence of the rest of this License.

12. If the distribution and/or use of the Library is restricted in certain countries either by patents or by

copyrighted interfaces, the original copyright holder who places the Library under this License may add an explicit geographical distribution limitation excluding those countries, so that distribution is permitted only in or among countries not thus excluded. In such case, this License incorporates the limitation as if written in the body of this License.

13. The Free Software Foundation may publish revised and/or new versions of the Library General Public License from time to time. Such new versions will be similar in spirit to the present version, but may differ in detail to address new problems or concerns.

Each version is given a distinguishing version number. If the Library specifies a version number of this License which applies to it and "any later version", you have the option of following the terms and conditions either of that version or of any later version published by the Free Software Foundation. If the Library does not specify a license version number, you may choose any version ever published by the Free Software Foundation.

14. If you wish to incorporate parts of the Library into other free programs whose distribution conditions are incompatible with these, write to the author to ask for permission. For software which is copyrighted by the Free Software Foundation, write to the Free Software Foundation; we sometimes make exceptions for this. Our decision will be guided by the two goals of preserving the free status of all derivatives of our free software and of promoting the sharing and reuse of software generally.

NO WARRANTY

15. BECAUSE THE LIBRARY IS LICENSED FREE OF CHARGE, THERE IS NO WARRANTY FOR THE LIBRARY, TO THE EXTENT PERMITTED BY APPLICABLE LAW. EXCEPT WHEN OTHERWISE STATED IN WRITING THE COPYRIGHT HOLDERS AND/OR OTHER PARTIES PROVIDE THE LIBRARY "AS IS" WITHOUT WARRANTY OF ANY KIND, EITHER EXPRESSED OR IMPLIED, INCLUDING, BUT NOT LIMITED TO, THE IMPLIED WARRANTIES OF MERCHANTABILITY AND FITNESS FOR A PARTICULAR PURPOSE. THE ENTIRE RISK AS TO THE QUALITY AND PERFORMANCE OF THE LIBRARY IS WITH YOU. SHOULD THE LIBRARY PROVE DEFECTIVE, YOU ASSUME THE COST OF ALL NECESSARY SERVICING, REPAIR OR CORRECTION.

16. IN NO EVENT UNLESS REQUIRED BY APPLICABLE LAW OR AGREED TO IN WRITING WILL ANY COPYRIGHT HOLDER, OR ANY OTHER PARTY WHO MAY MODIFY AND/OR REDISTRIBUTE THE LIBRARY AS PERMITTED ABOVE, BE LIABLE TO YOU FOR DAMAGES, INCLUDING ANY GENERAL, SPECIAL, INCIDENTAL OR CONSEQUENTIAL DAMAGES ARISING OUT OF THE USE OR INABILITY TO USE THE LIBRARY (INCLUDING BUT NOT LIMITED TO LOSS OF DATA OR DATA BEING RENDERED INACCURATE OR LOSSES SUSTAINED BY YOU OR THIRD PARTIES OR A FAILURE OF THE LIBRARY TO OPERATE WITH ANY OTHER SOFTWARE), EVEN IF SUCH HOLDER OR OTHER PARTY HAS BEEN ADVISED OF THE POSSIBILITY OF SUCH DAMAGES.

END OF TERMS AND CONDITIONS

Appendix: How to Apply These Terms to Your New Libraries

If you develop a new library, and you want it to be of the greatest possible use to the public, we recommend making it free software that everyone can redistribute and change. You can do so by permitting redistribution under these terms (or, alternatively, under the terms of the ordinary General Public License).

To apply these terms, attach the following notices to the library. It is safest to attach them to the start of

each source file to most effectively convey the exclusion of warranty; and each file should have at least the "copyright" line and a pointer to where the full notice is found.

<one line to give the library's name and a brief idea of what it does.>
Copyright (C) <year> <name of author>

This library is free software; you can redistribute it and/or modify it under the terms of the GNU Library General Public License as published by the Free Software Foundation; either version 2 of the License, or (at your option) any later version.

This library is distributed in the hope that it will be useful, but WITHOUT ANY WARRANTY; without even the implied warranty of MERCHANTABILITY or FITNESS FOR A PARTICULAR PURPOSE. See the GNU Library General Public License for more details.

You should have received a copy of the GNU Library General Public License along with this library; if not, write to the Free Software Foundation, Inc., 675 Mass Ave, Cambridge, MA 02139, USA.

Also add information on how to contact you by electronic and paper mail.

You should also get your employer (if you work as a programmer) or your school, if any, to sign a "copyright disclaimer" for the library, if necessary. Here is a sample; alter the names:

Yoyodyne, Inc., hereby disclaims all copyright interest in the library `Frob' (a library for tweaking knobs) written by James Random Hacker:

<signature of Ty Coon>, 1 April 1990
Ty Coon, President of Vice

That's all there is to it!

JPEG 6b <<http://www.jpeg.org/>>, licensed as below,

The authors make NO WARRANTY or representation, either express or implied, with respect to this software, its quality, accuracy, merchantability, or fitness for a particular purpose. This software is provided "AS IS", and you, its user, assume the entire risk as to its quality and accuracy.

This software is copyright (C) 1991-2010, Thomas G. Lane, Guido Vollbeding.
All Rights Reserved except as specified below.

Permission is hereby granted to use, copy, modify, and distribute this software (or portions thereof) for any purpose, without fee, subject to these conditions:

- (1) If any part of the source code for this software is distributed, then this README file must be included, with this copyright and no-warranty notice unaltered; and any additions, deletions, or changes to the original files must be clearly indicated in accompanying documentation.
- (2) If only executable code is distributed, then the accompanying documentation must state that "this software is based in part on the work of the Independent JPEG Group".
- (3) Permission for use of this software is granted only if the user accepts full responsibility for any undesirable consequences; the authors accept NO LIABILITY for damages of any kind.

These conditions apply to any software derived from or based on the IJG code, not just to the unmodified

library. If you use our work, you ought to acknowledge us.

Permission is NOT granted for the use of any IJG author's name or company name in advertising or publicity relating to this software or products derived from it. This software may be referred to only as "the Independent JPEG Group's software".

We specifically permit and encourage the use of this software as the basis of commercial products, provided that all warranty or liability claims are assumed by the product vendor.

libpng 1.2.8 <<http://www.ijg.org/>>, licensed as below,

This copy of the libpng notices is provided for your convenience. In case of any discrepancy between this copy and the notices in the file png.h that is included in the libpng distribution, the latter shall prevail.

COPYRIGHT NOTICE, DISCLAIMER, and LICENSE:

If you modify libpng you may insert additional notices immediately following this sentence.

This code is released under the libpng license.

libpng versions 1.2.6, August 15, 2004, through 1.4.0, January 3, 2010, are Copyright (c) 2004, 2006-2007 Glenn Randers-Pehrson, and are distributed according to the same disclaimer and license as libpng-1.2.5 with the following individual added to the list of Contributing Authors

Cosmin Truta

libpng versions 1.0.7, July 1, 2000, through 1.2.5 - October 3, 2002, are Copyright (c) 2000-2002 Glenn Randers-Pehrson, and are distributed according to the same disclaimer and license as libpng-1.0.6 with the following individuals added to the list of Contributing Authors

Simon-Pierre Cadieux
Eric S. Raymond
Gilles Vollant

and with the following additions to the disclaimer:

There is no warranty against interference with your enjoyment of the library or against infringement. There is no warranty that our efforts or the library will fulfill any of your particular purposes or needs. This library is provided with all faults, and the entire risk of satisfactory quality, performance, accuracy, and effort is with the user.

libpng versions 0.97, January 1998, through 1.0.6, March 20, 2000, are Copyright (c) 1998, 1999 Glenn Randers-Pehrson, and are distributed according to the same disclaimer and license as libpng-0.96, with the following individuals added to the list of Contributing Authors:

Tom Lane
Glenn Randers-Pehrson
Willem van Schaik

libpng versions 0.89, June 1996, through 0.96, May 1997, are Copyright (c) 1996, 1997 Andreas Dilger

Distributed according to the same disclaimer and license as libpng-0.88, with the following individuals added to the list of Contributing Authors:

John Bowler
Kevin Bracey
Sam Bushell
Magnus Holmgren
Greg Roelofs
Tom Tanner

libpng versions 0.5, May 1995, through 0.88, January 1996, are Copyright (c) 1995, 1996 Guy Eric Schalnat, Group 42, Inc.

For the purposes of this copyright and license, "Contributing Authors" is defined as the following set of individuals:

Andreas Dilger
Dave Martindale
Guy Eric Schalnat
Paul Schmidt
Tim Wegner

The PNG Reference Library is supplied "AS IS". The Contributing Authors and Group 42, Inc. disclaim all warranties, expressed or implied, including, without limitation, the warranties of merchantability and of fitness for any purpose. The Contributing Authors and Group 42, Inc. assume no liability for direct, indirect, incidental, special, exemplary, or consequential damages, which may result from the use of the PNG Reference Library, even if advised of the possibility of such damage.

Permission is hereby granted to use, copy, modify, and distribute this source code, or portions hereof, for any purpose, without fee, subject to the following restrictions:

1. The origin of this source code must not be misrepresented.
2. Altered versions must be plainly marked as such and must not be misrepresented as being the original source.
3. This Copyright notice may not be removed or altered from any source or altered source distribution.

The Contributing Authors and Group 42, Inc. specifically permit, without fee, and encourage the use of this source code as a component to supporting the PNG file format in commercial products. If you use this source code in a product, acknowledgment is not required but would be appreciated.

A "png_get_copyright" function is available, for convenient use in "about" boxes and the like:

```
printf("%s",png_get_copyright(NULL));
```

Also, the PNG logo (in PNG format, of course) is supplied in the files "pngbar.png" and "pngbar.jpg (88x31) and "pngnow.png" (98x31).

Libpng is OSI Certified Open Source Software. OSI Certified Open Source is a certification mark of the

Open Source Initiative.

Glenn Randers-Pehrson
glennrp at users.sourceforge.net
January 3, 2010

OpenSSL 0.9.8b <<http://www.openssl.org/>>, licensed under both OpenSSL License and Original SSLeay license,

OpenSSL License

```
/* =====  
* Copyright (c) 1998-2008 The OpenSSL Project. All rights reserved.  
*  
* Redistribution and use in source and binary forms, with or without * modification, are permitted  
* provided that the following conditions are met:  
*  
* 1. Redistributions of source code must retain the above copyright notice, this list of conditions and the  
* following disclaimer.  
*  
* 2. Redistributions in binary form must reproduce the above copyright notice, this list of conditions and  
* the following disclaimer in the documentation and/or other materials provided with the distribution.  
*  
* 3. All advertising materials mentioning features or use of this software must display the following  
* acknowledgment:  
* "This product includes software developed by the OpenSSL Project for use in the OpenSSL Toolkit.  
* (http://www.openssl.org/)"  
*  
* 4. The names "OpenSSL Toolkit" and "OpenSSL Project" must not be used to endorse or promote  
* products derived from this software without prior written permission. For written permission, please  
* contact openssl-core@openssl.org.  
*  
* 5. Products derived from this software may not be called "OpenSSL" nor may "OpenSSL" appear in  
* their names without prior written permission of the OpenSSL Project.  
*  
* 6. Redistributions of any form whatsoever must retain the following acknowledgment:  
* "This product includes software developed by the OpenSSL Project for use in the OpenSSL Toolkit  
* (http://www.openssl.org/)"  
*  
* THIS SOFTWARE IS PROVIDED BY THE OpenSSL PROJECT ``AS IS'' AND ANY EXPRESSED OR  
* IMPLIED WARRANTIES, INCLUDING, BUT NOT LIMITED TO, THE IMPLIED WARRANTIES OF  
* MERCHANTABILITY AND FITNESS FOR A PARTICULAR PURPOSE ARE DISCLAIMED. IN NO  
* EVENT SHALL THE OpenSSL PROJECT OR ITS CONTRIBUTORS BE LIABLE FOR ANY DIRECT,  
* INDIRECT, INCIDENTAL, SPECIAL, EXEMPLARY, OR CONSEQUENTIAL DAMAGES (INCLUDING,  
* BUT NOT LIMITED TO, PROCUREMENT OF SUBSTITUTE GOODS OR SERVICES; LOSS OF USE,  
* DATA, OR PROFITS; OR BUSINESS INTERRUPTION) HOWEVER CAUSED AND ON ANY THEORY  
* OF LIABILITY, WHETHER IN CONTRACT, STRICT LIABILITY, OR TORT (INCLUDING NEGLIGENCE  
* OR OTHERWISE) ARISING IN ANY WAY OUT OF THE USE OF THIS SOFTWARE, EVEN IF ADVISED
```

OF THE POSSIBILITY OF SUCH DAMAGE.

```
* =====  
=====  
*  
* This product includes cryptographic software written by Eric Young (eay@cryptsoft.com). This product  
* includes software written by Tim Hudson (tjh@cryptsoft.com).  
*/
```

Original SSLeay License

```
/* Copyright (C) 1995-1998 Eric Young (eay@cryptsoft.com)  
* All rights reserved.  
*  
* This package is an SSL implementation written by Eric Young (eay@cryptsoft.com).  
* The implementation was written so as to conform with Netscapes SSL.  
*  
* This library is free for commercial and non-commercial use as long as the following conditions are  
* aheared to. The following conditions apply to all code found in this distribution, be it the RC4, RSA,  
* lhash, DES, etc., code; not just the SSL code. The SSL documentation included with this distribution is  
* covered by the same copyright terms except that the holder is Tim Hudson (tjh@cryptsoft.com).  
*  
* Copyright remains Eric Young's, and as such any Copyright notices in the code are not to be removed.  
* If this package is used in a product, Eric Young should be given attribution as the author of the parts of  
* the library used. This can be in the form of a textual message at program startup or in documentation  
* (online or textual) provided with the package.  
*  
* Redistribution and use in source and binary forms, with or without modification, are permitted  
* provided that the following conditions are met:  
* 1. Redistributions of source code must retain the copyright notice, this list of conditions and the  
* following disclaimer:  
* 2. Redistributions in binary form must reproduce the above copyright notice, this list of conditions and  
* the following disclaimer in the documentation and/or other materials provided with the distribution.  
* 3. All advertising materials mentioning features or use of this software must display the following  
* acknowledgement:  
* "This product includes cryptographic software written by Eric Young (eay@cryptsoft.com)"  
* The word 'cryptographic' can be left out if the rouines from the library being used are not  
* cryptographic related :-).  
* 4. If you include any Windows specific code (or a derivative thereof) from the apps directory  
* (application code) you must include an acknowledgement:  
* "This product includes software written by Tim Hudson (tjh@cryptsoft.com)"  
*  
* THIS SOFTWARE IS PROVIDED BY ERIC YOUNG ``AS IS'' AND ANY EXPRESS OR IMPLIED  
* WARRANTIES, INCLUDING, BUT NOT LIMITED TO, THE IMPLIED WARRANTIES OF  
* MERCHANTABILITY AND FITNESS FOR A PARTICULAR PURPOSE ARE DISCLAIMED. IN NO  
* EVENT SHALL THE AUTHOR OR CONTRIBUTORS BE LIABLE FOR ANY DIRECT, INDIRECT,  
* INCIDENTAL, SPECIAL, EXEMPLARY, OR CONSEQUENTIAL DAMAGES (INCLUDING, BUT NOT  
* LIMITED TO, PROCUREMENT OF SUBSTITUTE GOODS OR SERVICES; LOSS OF USE, DATA, OR  
* PROFITS; OR BUSINESS INTERRUPTION) HOWEVER CAUSED AND ON ANY THEORY OF
```

LIABILITY, WHETHER IN CONTRACT, STRICT LIABILITY, OR TORT (INCLUDING NEGLIGENCE OR OTHERWISE) ARISING IN ANY WAY OUT OF THE USE OF THIS SOFTWARE, EVEN IF ADVISED OF THE POSSIBILITY OF SUCH DAMAGE.

*

* The licence and distribution terms for any publically available version or derivative of this code cannot be changed. i.e. this code cannot simply be copied and put under another distribution licence [including the GNU Public Licence.]

*/

FreeType V2 <<http://freetype.sourceforge.net/index2.html>>, licensed as below,

The FreeType Project LICENSE

2006-Jan-27

Copyright 1996-2002, 2006 by
David Turner, Robert Wilhelm, and Werner Lemberg

Introduction

=====

The FreeType Project is distributed in several archive packages; some of them may contain, in addition to the FreeType font engine, various tools and contributions which rely on, or relate to, the FreeType Project.

This license applies to all files found in such packages, and which do not fall under their own explicit license. The license affects thus the FreeType font engine, the test programs, documentation and makefiles, at the very least.

This license was inspired by the BSD, Artistic, and IJG (Independent JPEG Group) licenses, which all encourage inclusion and use of free software in commercial and freeware products alike. As a consequence, its main points are that:

- o We don't promise that this software works. However, we will be interested in any kind of bug reports. ('as is' distribution)
- o You can use this software for whatever you want, in parts or full form, without having to pay us. ('royalty-free' usage)
- o You may not pretend that you wrote this software. If you use it, or only parts of it, in a program, you must acknowledge somewhere in your documentation that you have used the FreeType code. ('credits')

We specifically permit and encourage the inclusion of this software, with or without modifications, in commercial products. We disclaim all warranties covering The FreeType Project and assume no liability related to The FreeType Project.

Finally, many people asked us for a preferred form for a credit/disclaimer to use in compliance with this license. We thus encourage you to use the following text:

====

Portions of this software are copyright ?<year> The FreeType Project (www.freetype.org). All rights reserved.

Please replace <year> with the value from the FreeType version you actually use.

Legal Terms

0. Definitions

Throughout this license, the terms 'package', 'FreeType Project', and 'FreeType archive' refer to the set of files originally distributed by the authors (David Turner, Robert Wilhelm, and Werner Lemberg) as the 'FreeType Project', be they named as alpha, beta or final release.

'You' refers to the licensee, or person using the project, where 'using' is a generic term including compiling the project's source code as well as linking it to form a 'program' or 'executable'. This program is referred to as 'a program using the FreeType engine'.

This license applies to all files distributed in the original FreeType Project, including all source code, binaries and documentation, unless otherwise stated in the file in its original, unmodified form as distributed in the original archive. If you are unsure whether or not a particular file is covered by this license, you must contact us to verify this.

The FreeType Project is copyright (C) 1996-2000 by David Turner, Robert Wilhelm, and Werner Lemberg. All rights reserved except as specified below.

1. No Warranty

THE FREETYPE PROJECT IS PROVIDED 'AS IS' WITHOUT WARRANTY OF ANY KIND, EITHER EXPRESS OR IMPLIED, INCLUDING, BUT NOT LIMITED TO, WARRANTIES OF MERCHANTABILITY AND FITNESS FOR A PARTICULAR PURPOSE. IN NO EVENT WILL ANY OF THE AUTHORS OR COPYRIGHT HOLDERS BE LIABLE FOR ANY DAMAGES CAUSED BY THE USE OR THE INABILITY TO USE, OF THE FREETYPE PROJECT.

2. Redistribution

This license grants a worldwide, royalty-free, perpetual and irrevocable right and license to use, execute, perform, compile, display, copy, create derivative works of, distribute and sublicense the FreeType Project (in both source and object code forms) and derivative works thereof for any purpose; and to authorize others to exercise some or all of the rights granted herein, subject to the following conditions:

- o Redistribution of source code must retain this license file('FTL.TXT') unaltered; any additions, deletions or changes to the original files must be clearly indicated in accompanying documentation. The copyright notices of the unaltered, original files must be preserved in all copies of source files.

- o Redistribution in binary form must provide a disclaimer that states that the software is based in part of the work of the FreeType Team, in the distribution documentation. We also encourage you to put an URL to the FreeType web page in your documentation, though this isn't mandatory.

These conditions apply to any software derived from or based on the FreeType Project, not just the

unmodified files. If you use our work, you must acknowledge us. However, no fee need be paid to us.

3. Advertising

Neither the FreeType authors and contributors nor you shall use the name of the other for commercial, advertising, or promotional purposes without specific prior written permission.

We suggest, but do not require, that you use one or more of the following phrases to refer to this software in your documentation or advertising materials: 'FreeType Project', 'FreeType Engine', 'FreeType library', or 'FreeType Distribution'.

As you have not signed this license, you are not required to accept it. However, as the FreeType Project is copyrighted material, only this license, or another one contracted with the authors, grants you the right to use, distribute, and modify it. Therefore, by using, distributing, or modifying the FreeType Project, you indicate that you understand and accept all the terms of this license.

4. Contacts

There are two mailing lists related to FreeType:

- o freetype@nongnu.org

Discusses general use and applications of FreeType, as well as future and wanted additions to the library and distribution. If you are looking for support, start in this list if you haven't found anything to help you in the documentation.

- o freetype-devel@nongnu.org

Discusses bugs, as well as engine internals, design issues, specific licenses, porting, etc.

Our home page can be found at <http://www.freetype.org>

--- end of FTL.TXT ---

Ogg Vorbis <<http://xiph.org/vorbis/>>, licensed as below,

Copyright (c) 2002, Xiph.org Foundation

Redistribution and use in source and binary forms, with or without modification, are permitted provided that the following conditions are met:

- Redistributions of source code must retain the above copyright notice, this list of conditions and the following disclaimer:
- Redistributions in binary form must reproduce the above copyright notice, this list of conditions and the following disclaimer in the documentation and/or other materials provided with the distribution.
- Neither the name of the Xiph.org Foundation nor the names of its contributors may be used to endorse or promote products derived from this software without specific prior written permission.

THIS SOFTWARE IS PROVIDED BY THE COPYRIGHT HOLDERS AND CONTRIBUTORS ``AS IS'' AND ANY EXPRESS OR IMPLIED WARRANTIES, INCLUDING, BUT NOT LIMITED TO, THE IMPLIED WARRANTIES OF MERCHANTABILITY AND FITNESS FOR A PARTICULAR PURPOSE ARE

DISCLAIMED. IN NO EVENT SHALL THE FOUNDATION OR CONTRIBUTORS BE LIABLE FOR ANY DIRECT, INDIRECT, INCIDENTAL, SPECIAL, EXEMPLARY, OR CONSEQUENTIAL DAMAGES (INCLUDING, BUT NOT LIMITED TO, PROCUREMENT OF SUBSTITUTE GOODS OR SERVICES; LOSS OF USE, DATA, OR PROFITS; OR BUSINESS INTERRUPTION) HOWEVER CAUSED AND ON ANY THEORY OF LIABILITY, WHETHER IN CONTRACT, STRICT LIABILITY, OR TORT (INCLUDING NEGLIGENCE OR OTHERWISE) ARISING IN ANY WAY OUT OF THE USE OF THIS SOFTWARE, EVEN IF ADVISED OF THE POSSIBILITY OF SUCH DAMAGE.

FLAC <<http://flac.sourceforge.net/index.html>>, licensed as below,
Copyright (C) 2000,2001,2002,2003,2004,2005,2006,2007,2008,2009 Josh Coalson

Redistribution and use in source and binary forms, with or without modification, are permitted provided that the following conditions are met:

- Redistributions of source code must retain the above copyright notice, this list of conditions and the following disclaimer:
- Redistributions in binary form must reproduce the above copyright notice, this list of conditions and the following disclaimer in the documentation and/or other materials provided with the distribution.
- Neither the name of the Xiph.org Foundation nor the names of its contributors may be used to endorse or promote products derived from this software without specific prior written permission.

THIS SOFTWARE IS PROVIDED BY THE COPYRIGHT HOLDERS AND CONTRIBUTORS ``AS IS'' AND ANY EXPRESS OR IMPLIED WARRANTIES, INCLUDING, BUT NOT LIMITED TO, THE IMPLIED WARRANTIES OF MERCHANTABILITY AND FITNESS FOR A PARTICULAR PURPOSE ARE DISCLAIMED. IN NO EVENT SHALL THE FOUNDATION OR CONTRIBUTORS BE LIABLE FOR ANY DIRECT, INDIRECT, INCIDENTAL, SPECIAL, EXEMPLARY, OR CONSEQUENTIAL DAMAGES (INCLUDING, BUT NOT LIMITED TO, PROCUREMENT OF SUBSTITUTE GOODS OR SERVICES; LOSS OF USE, DATA, OR PROFITS; OR BUSINESS INTERRUPTION) HOWEVER CAUSED AND ON ANY THEORY OF LIABILITY, WHETHER IN CONTRACT, STRICT LIABILITY, OR TORT (INCLUDING NEGLIGENCE OR OTHERWISE) ARISING IN ANY WAY OUT OF THE USE OF THIS SOFTWARE, EVEN IF ADVISED OF THE POSSIBILITY OF SUCH DAMAGE.

