

## Informazioni generali

Accessori in dotazione .....	218
Informazione sulla cura e la sicurezza .....	218

## Collegamenti

Operazione 1: Messa a punto degli altoparlanti surround .....	219
Operazione 2: Messa a punto degli altoparlanti anteriori con i subwoofer .....	219
Operazione 3: Collegamento degli altoparlanti e dei doppi subwoofer .....	220
Operazione 4: Posizionamento degli altoparlanti e dei subwoofer .....	221
Operazione 5: Collegamento delle antenne FM/MW .....	221
Operazione 6: Collegamento di una TV .....	222
Utilizzo del jack Scart .....	222
Utilizzo del jack video composto (CVBS) .....	222
Utilizzo del jack S-Video .....	222
Operazione 7: Collegamento del cordoncino dell'alimentazione .....	223

## Collegamenti (opzionali)

Collegamento di un VCR o una scatola via Cavo/Satellite .....	224
Visualizzazione ed ascolto della riproduzione .....	224
Utilizzo del VCR per registrare la riproduzione del DVD .....	224
Collegamento di apparecchi audio digitali ..	225
Ascolto della riproduzione .....	225
Registrazione (digitale) .....	225

## Panoramica funzionale

Apparecchio principale e telecomando	226–227
Pulsanti di comando disponibili solamente sul telecomando .....	227

## Come incominciare

Operazione 1: Inserimento delle batterie nel telecomando .....	228
Utilizzo del telecomando per azionare l'apparecchio .....	228
Operazione 2: Regolazione dell'orologio .....	228
Operazione 3: Impostazione della TV .....	229
Cambio dell'impostazione NTSC/PAL sul telecomando .....	229
Selezione del sistema del colore che corrisponde alla TV .....	229

Operazione 4: Selezionare della disposizione degli altoparlanti .....	230
Cambio della posizione di controllo del posto a sedere .....	230
Impostazione dei canali degli altoparlanti	231
Operazione 5: Impostazione delle preferenze di lingua .....	231

## Operazioni del disco

Dischi riproducibili .....	232
Riproduzione di dischi .....	232
Attivazione/disattivazione della modalità standby Eco Power .....	233
Utilizzo del menu del disco .....	233
Comandi di base di riproduzione .....	233
Continuazione della riproduzione dall'ultimo punto di arresto (DVD/VCD)	233
Sostituzione dei dischi senza interrompere la riproduzione .....	233
Selezione delle varie funzioni di ripetizione	234
Modalità di ripetizione .....	234
Ripetizione di una sezione di un capitolo/brano .....	234
Programmazione di brani preferiti (Soltanto CD) .....	234–235
Azzeramento del programma .....	235
Come utilizzare la barra del menu per programmare .....	236
Come riprodurre dischi MP3 .....	237
Programmazione disco MP3 .....	237

## Opzioni menu DVD

Utilizzo della barra del menu .....	238
Come utilizzare il menu d'impostazione (Impostazioni preferenziali dell'utente) .....	239
Impostazione del formato della TV .....	239
Come migliorare l'immagine per l'impostazione NTSC .....	240
Come regolare la posizione dell'immagine sulla TV .....	240
Come selezionare l'impostazione di un colore programmato .....	240
Come effettuare la precisa regolazione dell'impostazione del colore .....	240
Impostazione dell'uscita digitale .....	241
Impostazione dell'uscita PCM .....	241
Impostazione dell'uscita analogica .....	242
Modalità notte – attivazione/disattivazione .....	242
Vocale Karaoke – attivazione/disattivazione .....	242

Finestra dello stato – attivazione/ disattivazione .....	243
PBC (Controllo Riproduzione) – attivazione/ disattivazione .....	243
Testo di aiuto – attivazione/ disattivazione .....	243
Come cambiare la password .....	244
Come limitare la riproduzione impostando il controllo parentale .....	245
Come bloccare/sbloccare il DVD per la visualizzazione .....	246
Come attivare Play once/Play always .....	247
Come cambiare il paese .....	247

## Operazioni del sintonizzatore

Sintonizzazione su stazioni radio .....	248
Programmazione di stazioni radio .....	248
Utilizzo del Plug & Play .....	248
Programmazione automatica .....	249
Programmazione manuale .....	249
Selezione di una stazione radio programmata .....	249
Cancellazione di una stazione radio programmata .....	249

## Operazioni del timer

Regolazione del timer .....	250
Attivazione/disattivazione del timer .....	250
Regolazione del timer di sonno .....	251

## Comandi del suono e del volume

Regolazione del suono .....	252
Selezione del suono surround .....	252
Attivazione/ disattivazione dell'effetto del suono a viva voce .....	252
Cambio del livello del volume del subwoofer .....	252
Regolazione del livello del Basso/ Treble .....	252
Selezione dell'effetto suono digitale .....	252
Controllo del volume .....	252

## Altre funzioni

Accensione/ spegnimento .....	253
Regolazione alla modalità attiva .....	253
Regolazione alla modalità standby Eco Power .....	253
Passaggio alla modalità standby (visualizzazione orologio) .....	253
Attenuazione dello schermo di visualizzazione del sistema .....	253
Registrazione su un componente esterno ..	253
Utilizzo del telecomando per il funzionamento della televisione .....	253

Ricerca dei Guasti .....	254–255
--------------------------	---------

Caratteristiche tecniche .....	256
--------------------------------	-----

Glossario .....	257
-----------------	-----

## Accessori in dotazione

Cavetti dell'altoparlante surround/centrale



Cavetti dell'altoparlante anteriore e subwoofer



Cavetto Scart



Antenna a filo FM



Antenna a cerchio MW



Telecomando e due batterie

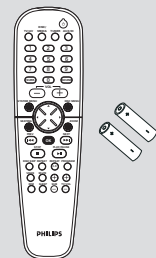

Cavo di alimentazione CA



Supporti e viti dei mini altoparlante



Staffe e viti



## Informazione sulla cura e la sicurezza

### Evitare alte temperature, umidità, acqua e polvere

– Non esporre l'apparecchio, le batterie o i dischi ad umidità, pioggia, sabbia o calore eccessivo (derivanti da attrezzature di riscaldamento o dalla luce solare diretta). Chiudere sempre la piastra del disco per evitare della polvere sulla lente.

### Evitare problemi di condensa

– La lente potrebbe appannarsi quando il lettore viene spostato improvvisamente da un ambiente caldo ad uno freddo, rendendo impossibile riprodurre un disco. Lasciare l'apparecchio in un ambiente caldo fino a quando l'umidità si evapora.

### Non ostruire le fessure di ventilazione

– Non adoperare l'impianto DVD in un armadietto chiuso, lasciare circa 10 cm (4 pollici) di spazio libero tutt'intorno al lettore per adeguata ventilazione.

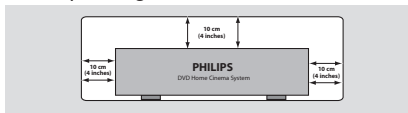

### Cura del disco

– Per pulire un CD, strofinarlo leggermente con un panno morbido e privo di sfilacci partendo in linea retta dal centro verso il bordo del disco. L'uso di un qualsiasi detergente potrebbe danneggiare il disco!

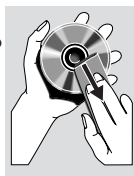

– Scrivere solo sul lato stampato di un CDRW, utilizzando una penna con punta morbida in feltro.

– Manipolare il disco tenendolo dai bordi, non toccare la superficie.

### Cura dell'armadietto

– Utilizzate un panno morbido leggermente inumidito con una soluzione di un leggero detergente. Non usare una soluzione che contenga alcol, spirito, ammoniaca o abrasivi.

### Trovare un posto adatto

– Posizionare il lettore su di una superficie piana, solida e stabile.

## Operazione 1: Messa a punto degli altoparlanti surround

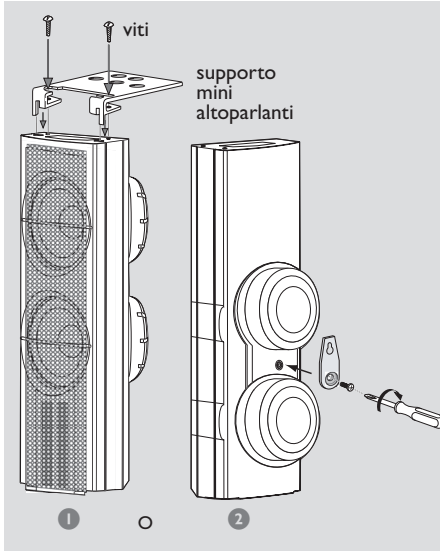

- 1 Prima di collegare gli altoparlanti al sistema DVD, fissare i supporti del mini altoparlante agli altoparlanti surround utilizzando le viti fornite.
- 0
- 2 Alternativamente, si può scegliere di montare gli altoparlanti sulla parete. Fissare le staffe fornite fermamente sul retro degli altoparlanti utilizzando le viti fornite. Quindi montare una vite (non fornita) sulla parete dove l'altoparlante deve essere appeso ed appenderlo solidamente sulla vite montata.

### ATTENZIONE!

**Bisogna chiedere ad una persona qualificata di fissare le staffe sulla parete NON farlo da sé stessi per evitare imprevisti danni all'apparecchio o infortuni al personale.**

Nota:

– Gli altoparlanti surround sono etichettati REAR L (sinistro) o REAR R (destra).

## Operazione 2: Messa a punto degli altoparlanti anteriori con i subwoofer

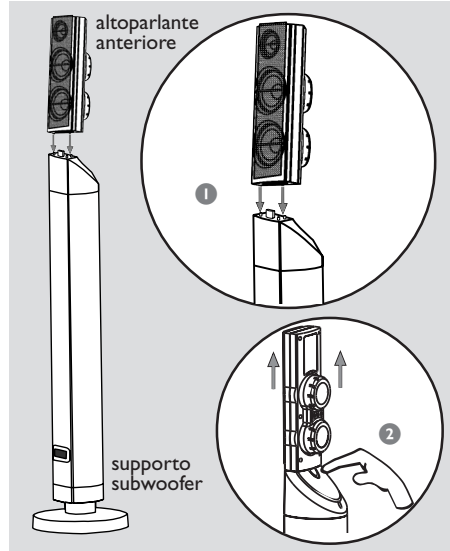

- I collegamenti tra gli altoparlanti anteriori ed il sistema DVD sono effettuati attraverso i doppi supporti del subwoofer.
- 1 Collegare l'altoparlante anteriore sinistro al supporto del subwoofer sinistro e l'altoparlante al supporto del subwoofer destro.
  - 2 Se si vuole scollegare l'altoparlante dal supporto del subwoofer, premere il pulsante sul retro di quest'ultimo mentre si tira su l'altoparlante.

Nota:

– Gli altoparlanti anteriori sono etichettati FRONT L (sinistro) o FRONT R (destra).

## Operazione 3: Collegamento degli altoparlanti e dei doppi subwoofer

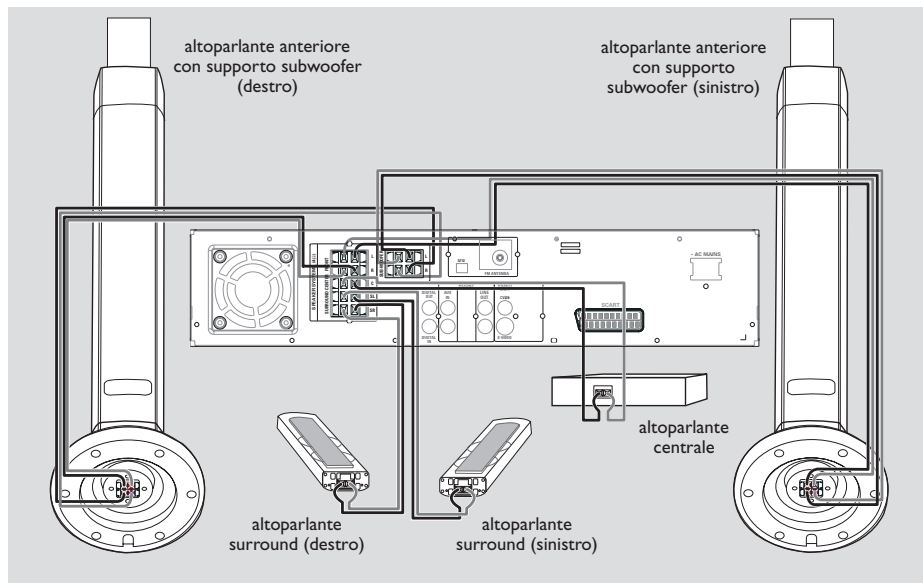

Collegare gli altoparlanti forniti utilizzando i cavi di altoparlanti in dotazione collegando detti cavi al corrispondente jack dello stesso colore. Inserire completamente la porzione denudata del cavo dell'altoparlante nel terminale come illustrato.

Altoparlanti / Subwoofer	⊖	⊕
Anteriore sinistro (FL) (L)	nero	bianco
Anteriore destro (FR) (R)	nero	rosso
Centro (C)	nero	verde
Surround sinistro (SL)	nero	blue
Surround destro (SR)	nero	azzurro
Subwoofer (L)	nero	porpora
Subwoofer (R)	nero	porpora

### Note:

- Assicurarsi che i cavetti dell'altoparlante vengano collegati correttamente. Collegamenti errati potrebbero danneggiare il sistema a causa di cortocircuiti.
- Non collegare più di un altoparlante a qualsiasi coppia di  $+/-$  jack di altoparlante.
- Non collegare altoparlanti con un'impedenza inferiore a quella degli altoparlanti in dotazione. Consultare la sezione CARATTERISTICHE TECNICHE del presente manuale.

## Operazione 4: Posizionamento degli altoparlanti e dei subwoofer

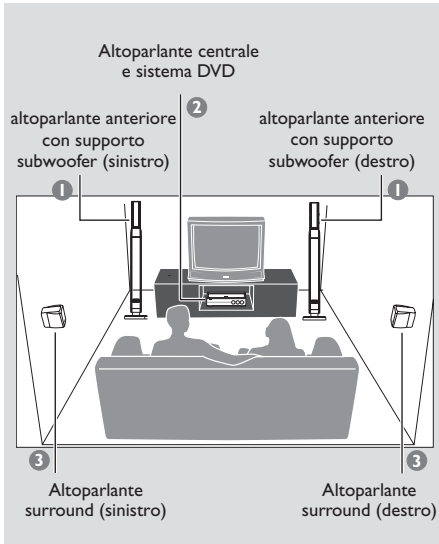

Per ottenere il miglior suono possibile, tutti gli altoparlanti devono essere posizionati alla stessa distanza dalla posizione di ascolto.

- 1 Posizionare gli altoparlanti anteriori sinistro e destro col subwoofer a pari distanza dalla TV ed ad un angolo di circa 45 gradi dalla posizione di ascolto.
- 2 Posizionare l'altoparlante centrale al di sopra della TV o del sistema DVD, in modo che il suono del canale centrale venga localizzato.
- 3 Posizionare gli altoparlanti surround a normale livello auricolare di ascolto uno di fronte all'altro o montati a parete.

Note:

- Per evitare interferenze magnetiche, non posizionare gli altoparlanti anteriori troppo vicino alla TV.
- Lasciare adeguata ventilazione attorno al sistema DVD.

## Operazione 5: Collegamento delle antenne FM/MW

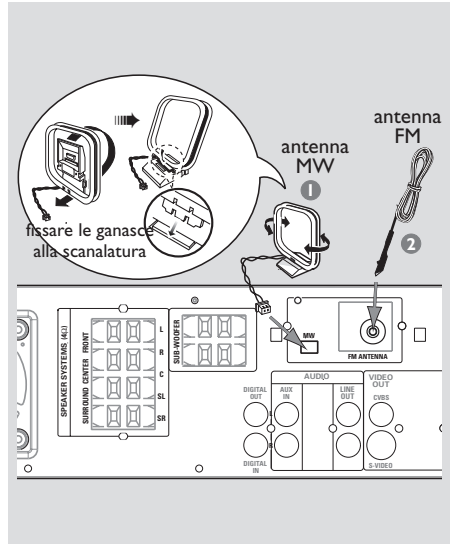

- 1 Collegare l'antenna a cerchio MW fornita in dotazione al jack **MW**. Posizionare l'antenna MW a cerchio su di uno scaffale o attaccarla ad un montante o alla parete.
- 2 Collegare l'antenna FM fornita in dotazione al jack **FM**. Estendere l'antenna FM e fissarne le estremità alla parete.

Per migliore ricezione stereo FM, collegare l'antenna esterna FM (non fornita).

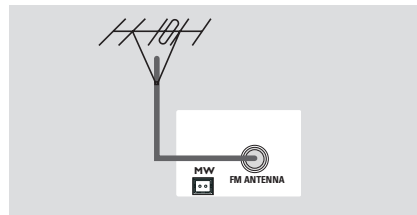

Note:

- Regolare la posizione dell'antenna per la migliore ricezione.
- Posizionare le antenne più distanti possibile una TV, VCR o altre sorgenti di radiazione per impedire indesiderati interferenze.

## Operazione 6: Collegamento di una TV

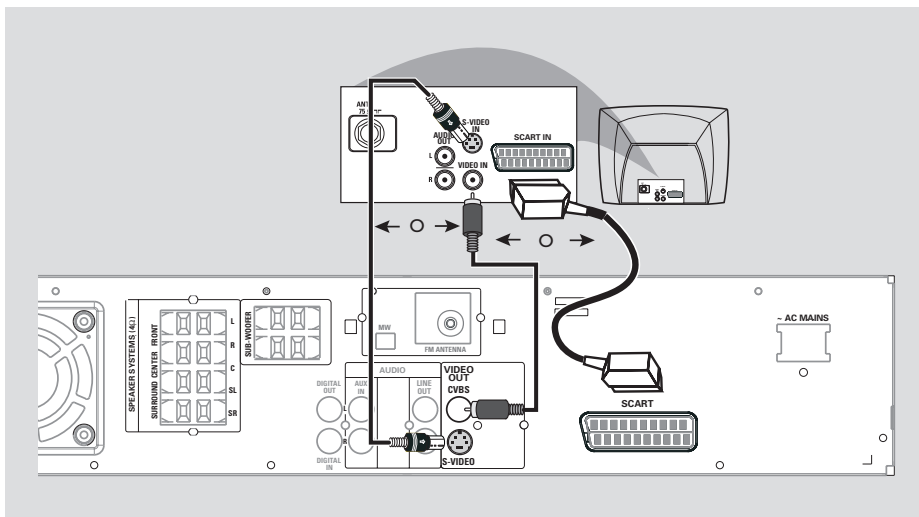

### IMPORTANTE !

- C'è bisogno solo di effettuare un collegamento video dalle seguenti opzioni, secondo le capacità del sistema di TV.
- Collegare il sistema DVD direttamente alla TV.
- Il collegamento video scart produce qualità di immagine superiore e il collegamento S-Video produce una migliore qualità d'immagine. Queste opzioni devono essere disponibili sulla TV.

### Utilizzo del jack Scart

- Usare il cavo video scart (nero) per collegare il jack **SCART** del sistema DVD ai corrispondenti jack ingresso Scart della TV.  
*OPPURE*

### Utilizzo del jack video composto (CVBS)

- Usare il cavo video composto (giallo – non fornito) per collegare il jack **CVBS** del sistema DVD all'ingresso video (o etichettato come A/V In, Video In Composite oppure Baseband) sulla TV.  
*OPPURE*

### Utilizzo del jack S-Video

- Usare il cavo S-Video (non fornito) per collegare il jack **S-VIDEO OUT** al jack ingresso S-Video del sistema DVD (o etichettato come Y/C oppure S-VHS) sulla TV.

## Operazione 7: Collegamento del cordoncino dell'alimentazione

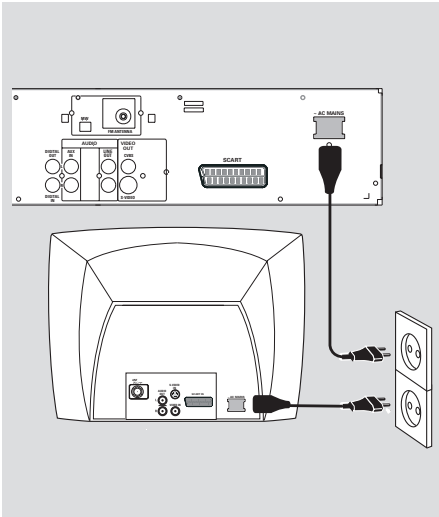

**Dopo aver completato tutto correttamente, inserire il cordoncino dell'alimentazione CA alla presa di rete.**  
Non effettuare mai o cambiare qualsiasi collegamento con l'alimentazione inserita.

### Sul sistema DVD,

"AUTO INSTALL - PRESS PLAY"  
(installazione automatica – premere PLAY)  
potrebbe apparire sul pannello del display.  
Premere ►|| sul pannello anteriore per memorizzare tutte le stazioni radio disponibili o premere ■ per uscire (vedere la pagina 248 "Operazioni del sintonizzatore").

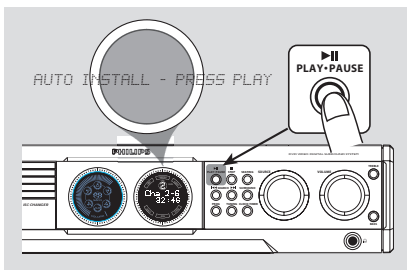



# Collegamenti (opzionali)

## Collegamento di un VCR o una scatola via Cavo/Satellite

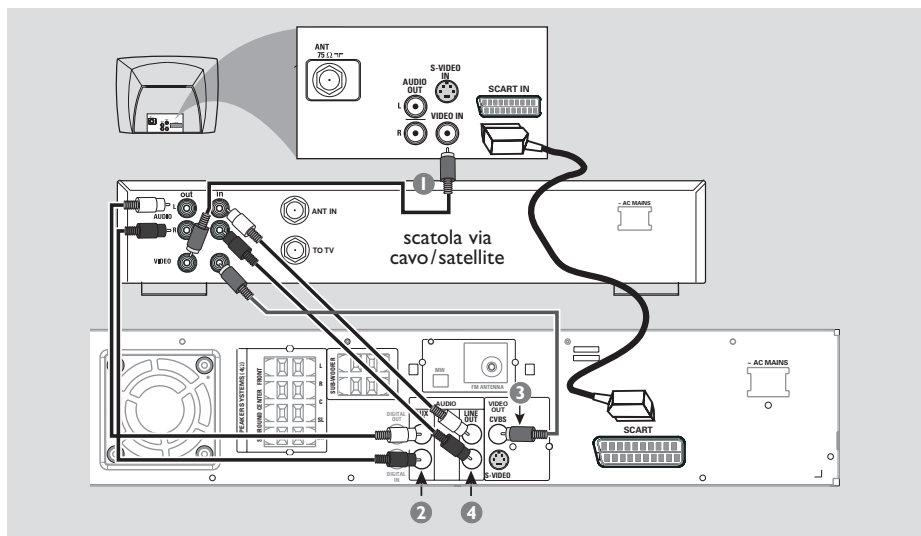

### Visualizzazione ed ascolto della riproduzione

- 1 Collegare il VCR o la scatola via cavo/satellite alla TV come illustrato.
- 2 Collegare gli jack **AUX IN (R/L)** del sistema DVD alle uscite audio **AUDIO OUT** sul VCR o sulla scatola via cavo/satellite.

**Prima di avviare il funzionamento**, premere **AUX/DI** sul telecomando per selezionare "AUX" ed attivare la sorgente d'ingresso.

### Utilizzo del VCR per registrare la riproduzione del DVD

Alcuni DVD sono protetti da copia. Non è possibile registrare o doppiare dischi protetti utilizzando VCR.

- 3 Collegare il jack **CVBS** del sistema DVD all'ingresso video **VIDEO IN** sul VCR.
- 4 Collegare gli jack **LINE OUT (R/L)** del sistema DVD alle entrate audio **AUDIO OUT** sul VCR. Questo consentirà di effettuare registrazioni analogiche stereo (due canale, destro e sinistro).

**Per visualizzare la riproduzione di DVD durante la registrazione** bisogna collegare il sistema DVD alla TV utilizzando SCART (come illustrato sopra) o il collegamento S-VIDEO.

## Collegamento di apparecchi audio digitali

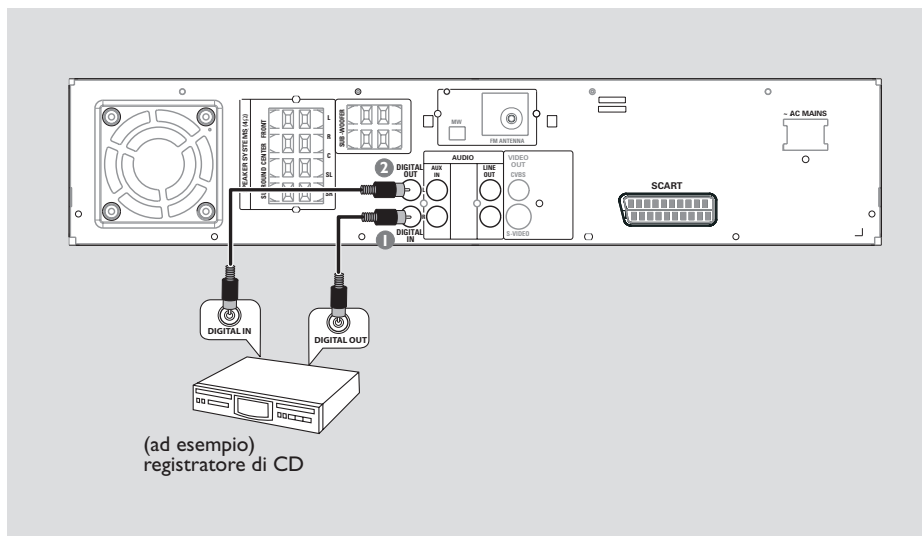

(ad esempio)  
registratore di CD

### Ascolto della riproduzione

- 1 Collegare il jack **DIGITAL IN** del sistema DVD all'uscita digitale **DIGITAL OUTPUT** su un dispositivo audio digitale.

**Prima di avviare il funzionamento,** premere **AUX/DI** sul telecomando per selezionare "DI" ed attivare la sorgente d'ingresso.

### Registrazione (digitale)

- 2 Collegare il jack **DIGITAL OUT** del sistema DVD all'ingresso digitale **DIGITAL IN** su un dispositivo di registrazione digitale (DTS-Sistema Teatro Digitale compatibile, con un decodificatore Dolby Digitale, ad esempio).

**Prima d'iniziare il funzionamento,** regolare l'**USCITA DIGITALE** secondo il collegamento audio. (Vedere pagina 241 "Impostazione dell'uscita digitale").

### Note:

- Alcuni DVD sono protetti da copia. Non è possibile registrare il disco tramite un VCR oppure un dispositivo di registrazione digitale.
- Se si usa il collegamento digitale non si può sentire la riproduzione SACD o CD MP3.
- Consultare sempre il manuale dell'utente dell'altro apparecchio per completi dettagli sul collegamento e sull'uso.

## Apparecchio principale e telecomando

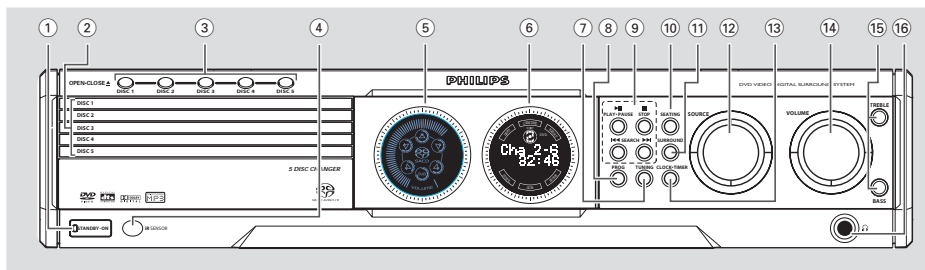

### ① **STANDBY ON**

- Passa alla modalità standby Eco Power o accende l'apparecchio.
- \* Regola alla modalità standby

### ② **Piastre dei dischi 1~5**

### ③ **OPEN·CLOSE ▲ (DISC1~5)**

- Apre/chiede la piastra individuale del disco.

### ④ **iR SENSOR**

- Puntare il telecomando verso questo sensore.

### ⑤ **Pannello di display dell'altoparlante**

### ⑥ **Pannello di display del sistema**

### ⑦ **TUNING**

- Commuta tra la sintonizzazione di frequenza e la modalità di preimpostazione.

### ⑧ **PROG (PROGRAM)**

- in modalità DISC: inizia la programmazione.
- in modalità TUNER: inizia la programmazione di preimpostazioni \*automatica/manuale.
- in modalità CLOCK: seleziona il display dell'orario di 12 o 24 ore.

### ⑨ **▶ II PLAY·PAUSE**

- in modalità DISC: avvia/pausa la riproduzione.
- in modalità TUNER: \* entra nella modalità Plug & Play e/o inizia l'installazione di stazioni radio di preimpostazione. (soltanto sull'unità principale).

### ■ **STOP**

- Esce da un'operazione.
- in modalità DISC: arresta la riproduzione o azzerà un programma.
- in modalità TUNER: \*cancella una stazione radio di preimpostazione.

### ◀◀ **SEARCH** ▶▶ (PREV/NEXT)

- in modalità DISC: \*effettua la ricerca all'indietro/in avanti o seleziona un brano
- in modalità TUNER: \*sintonizza la frequenza radio su/giù o seleziona una stazione radio programmata. (Sul telecomando, può sintonizzare la frequenza radio su/giù)
- in modalità CLOCK: regola minuti ed ore.

### ⑩ **SEATING** (disponibile soltanto nella modalità canali multipli)

- Attiva/disattiva il diagramma sulla TV di posti a sedere, quindi usa il controllo VOLUME sull'apparecchio principale o il joystick sul telecomando per selezionare la posizione di posto a sedere desiderato.

### ⑪ **SURROUND (Surr.)**

- Seleziona surround canali multipli, suono 3D o modalità stereo.

### ⑫ **SOURCE**

- Seleziona la rilevante modalità attiva: TV/AV, DISC, TUNER o AUX/DI.
- in modalità DISC: commuta tra DISC 1~5 (soltanto sull'unità principale).
- in modalità TUNER: passa dalla banda FM ad MW.
- in modalità AUX: commuta tra la modalità AUX e DI (ingresso digitale).

### ⑬ **CLOCK·TIMER**

- \* Imposta la modalità dell'orologio o del timer.
- Visualizza il display dell'orologio per alcuni secondi.

### ⑭ **VOLUME (VOL + -)**

- Regola il livello del volume.

\* = Premere e tenere premuto il pulsante per più di due secondi.

## 15 BASS / TREBLE

- Seleziona il suono basso o treble, quindi utilizza il controllo VOLUME per selezionare il potenziato livello desiderato.

## 16

- Inserire la spina della cuffia. Gli altoparlanti verranno silenziati.

### Pulsanti di comando disponibili solamente sul telecomando

## 17 SYSTEM MENU (solo modalità DVD)

- Entra o esce dal menu di impostazione del sistema.

## 18 Joystick ◀▶▲▼

- Seleziona la direzione di movimento nel menu.
- ◀▶ Seleziona una stazione radio programmata.

## 19 OK

- Conferma una selezione.

## 20 DISC SKIP

- Seleziona la successiva piastra del disco per la riproduzione.

## 21 REPEAT

- Seleziona le varie modalità di ripetizione.

## 22 VOICE (disponibile soltanto nella modalità canali multipli)

- Attiva/ disattiva l'effetto del suono a viva voce.

## 23 MUTE

- Silenzia o ripristina il volume.

## 24 DIM

- Attiva/ disattiva la modalità di attenuazione.

## 25 SLEEP

- Imposta la funzione del timer di sonno.

## 26 SUB + -

- Regola il livello del suono del subwoofer.

## 27 TVVOL + -

- Regola il volume della TV (Soltanto TV Philips).

## 28 REPEAT A-B

- Ripete la riproduzione di una specifica sezione sul disco.

## 29 ZOOM

- Ingrandisce un'immagine sullo schermo della TV.

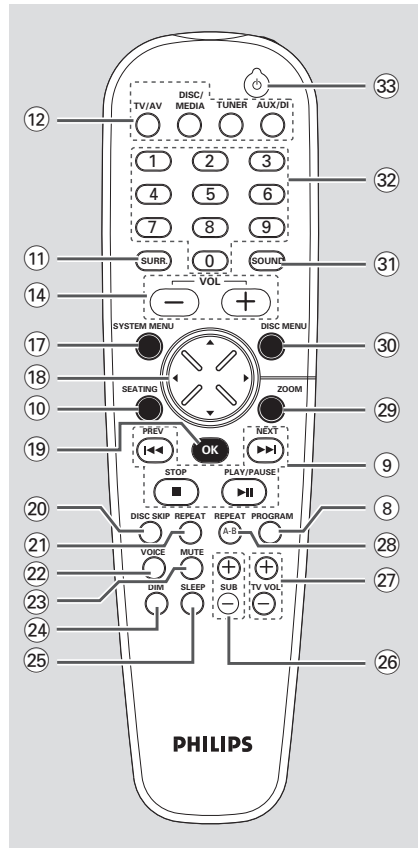

## 30 DISC MENU

- Entra o esce dal menu dei contenuti del disco.
- Solamente per VCD versione 2,0; Nella modalità di stop, attiva/ disattiva il controllo della modalità di riproduzione (PBC). Durante la riproduzione, ritorna al menu principale.

## 31 SOUND

- Seleziona un effetto suono.

## 32 Tastierina numerica (0-9)

- Per digitare un numero di brano/titolo del disco.
- Per digitare un numero di stazioni radio programmate.

## 33

- Regola alla modalità standby Eco Power.
- \* Regola alla modalità standby

\* = Premere e tenere premuto il pulsante per più di due secondi.

# Come incominciare

## Operazione 1: Inserimento delle batterie nel telecomando

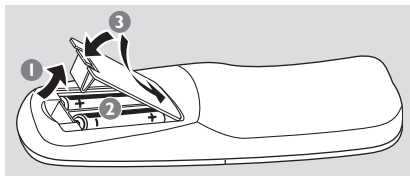

- 1 Aprire lo scomparto delle batterie.
- 2 Inserire due batterie del tipo R06 o AA, seguendo le indicazioni (+ -) all'interno del comparto.
- 3 Chiudere il coperchio.

## Utilizzo del telecomando per azionare l'apparecchio

- 1 Puntare il telecomando direttamente verso il tele sensore (iR) sul pannello anteriore.
- 2 Selezionare la sorgente che si desidera comandare premendo uno dei tasti di selezione di sorgente sul telecomando (ad esempio TV/AV,TUNER).
- 3 Quindi selezionare la funzione desiderata (Ad esempio ►►, ◀◀►►).

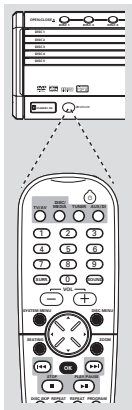

### ATTENZIONE!

- Togliere le batterie se sono scariche o se il telecomando non deve essere usato per un lungo periodo di tempo.
- Non usare in combinazione batterie nuove e vecchie o di tipo diverso.
- Le batterie contengono delle sostanze chimiche, quindi si raccomanda di smaltirle nel modo adeguato.

## Operazione 2: Regolazione dell'orologio

L'orologio può essere regolato nella modalità di 12 ore che in quella di 24 ore ("12:00AM" oppure "00:00" ad esempio).

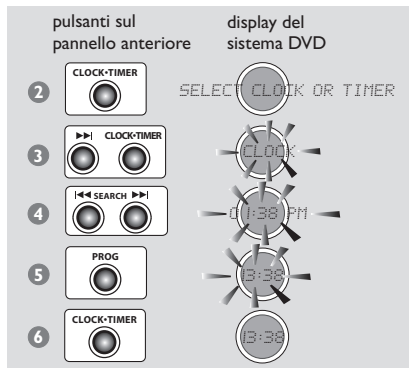

- 1 Premere **STANDBY ON** per accendere il sistema DVD.
- 2 Premere e tenere premuto **CLOCK•TIMER** fino a quando si visualizza "SELECT CLOCK OR TIMER" (seleziona orologio o timer).
- 3 Premere ►► (se necessario) per cambiare il display a "CLOCK" quindi premere di nuovo **CLOCK•TIMER** per confermare.
- 4 Premere ◀◀ / ►► per regolare i minuti e l'ora. Per aumentare la velocità, tenere premuto ◀◀◀►►► → I cambiamenti dei minuti passeranno alle ore.
- 5 Premere **PROG** per cambiare la modalità dell'orario di 12 ore o di 24 ore.
- 6 Premere di nuovo **CLOCK•TIMER** per memorizzare la regolazione. → L'orologio inizia a funzionare.

### Per visualizzare l'orario dell'orologio in qualsiasi modalità attiva

- Premere **CLOCK•TIMER**. → Visualizza il display dell'orologio per alcuni secondi.

#### Note:

- Se il sistema DVD viene scollegato dall'alimentazione di rete, la regolazione dell'orologio verrà cancellata.
- Se non si preme nessun pulsante entro 90 secondi, il sistema uscirà dalla modalità di regolazione dell'orologio.

## Operazione 3: Impostazione della TV

### IMPORTANTE !

Assicurarsi di aver completato tutti i collegamenti necessari. (Vedere pagine 222 “Collegamento di una TV”).

- 1 Regolare il controllo **SOURCE** fino a quando “DISC X” non appare sul pannello di display (oppure premere **DISC/MEDIA** sul telecomando).
- 2 Accendere la TV ed impostare il corretto canale video. Sullo schermo della TV si dovrebbe visualizzare lo sfondo blu DVD Philips.  
 → Normalmente questo canale si trova tra il canale più alto e quello più basso e potrebbe essere denominato FRONT,A/V IN o VIDEO. Per ulteriori dettagli consultare il manuale della TV.  
 → Oppure, si potrebbe andare al canale 1 della TV, quindi premere ripetutamente il pulsante giù del canale fino a quando si vede il canale d'ingresso video.  
 → Oppure, il telecomando della TV potrebbe avere un pulsante o un interruttore che seleziona diverse modalità video.

### Cambio dell'impostazione NTSC/PAL sul telecomando

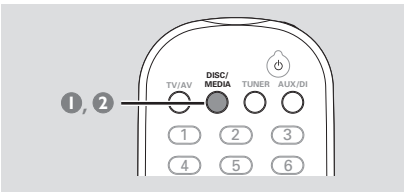

- 1 Premere **DISC/MEDIA** sul telecomando per entrare nella modalità disco.  
 → Assicurarsi che nessun disco MP3.  
 → Attendere fino a quando il sistema finisce di leggere i dischi prima di procedere alla successiva operazione. Se la riproduzione inizia, premere ■ per arrestarla.
- 2 Premere e tenere premuto **DISC/MEDIA** sul telecomando fino a quando sul pannello del display appare ‘PAL’ o ‘NTSC’.  
 → Per cambiare l'impostazione ripetere l'operazione 2.

### Selezione del sistema del colore che corrisponde alla TV

Questo sistema DVD è compatibile con entrambi NTSC e PAL. Per poter riprodurre un DVD su questo sistema, il sistema del colore del DVD, della TV e del sistema DVD devono corrispondere.

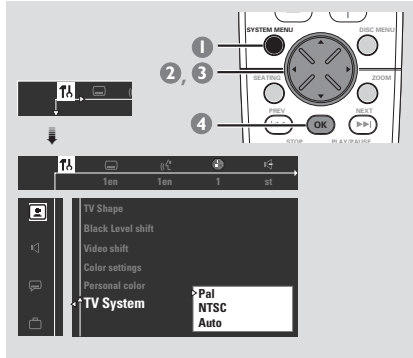

- 1 Nella modalità disco, arrestare la riproduzione e premere **SYSTEM MENU**.
- 2 Utilizzare il joystick (◀▶▲▼) sul telecomando per navigare per il menu.
- 3 Selezionare l'icona e premere ▼.

Spostarsi su e premere ▶.  
 Spostarsi su ‘TV System’ (Sistema TV) e premere ▶.

**Auto** – Selezionare questo se la TV collegata è compatibile con entrambi NTSC e PAL (sistemi multipli). Il formato di uscita sarà corrispondente al segnale video del disco.

**NTSC** – Selezionare questo se la TV collegata è nel sistema NTSC. Cambierà il segnale video di un disco PAL (VCD solamente) e lo emetterà in formato NTSC. Imposta il ‘Black level shift’ (commutazione livello nero) a ‘On’ (attivo) onde migliorare il contrasto del colore e dell’immagine quando si riproduce un DVD compatibile con NTSC.

**PAL** – Selezionare questo se la TV collegata è nel sistema PAL. Cambierà il segnale video di un disco NTSC e lo emetterà in formato PAL.

- 4 Selezionare una voce e premere **OK**.

**Per rimuovere il menu**  
 Premere SYSTEM MENU.

## Operazione 4: Selezionare della disposizione degli altoparlanti

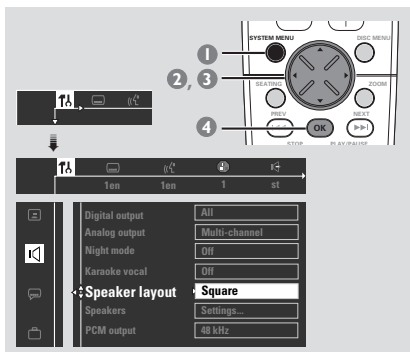

- 1 Nella modalità disco premere **SYSTEM MENU**.
- 2 Utilizzare il joystick (◀▶▲▼) sul telecomando per navigare per il menu.
- 3 Selezionare l'icona  e premere ▼.

Spostarsi su  e premere ▶.

Spostarsi su 'Speaker Layout' (Disposizione altoparlanti) e premere ▶.

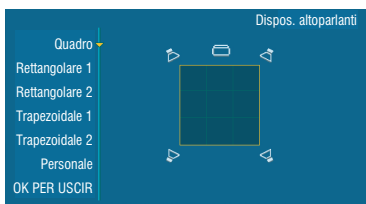

- 4 Selezionare il layout che più strettamente rassomiglia a quello della disposizione degli altoparlanti, quindi premere **OK**.  
→ L'uscita degli altoparlanti si regola automaticamente per adattarsi all'impostazione della disposizione selezionata degli altoparlanti basata sulla posizione del posto a sedere al centro. Per cambiare la posizione del posto a sedere, vedere "Cambio della posizione di controllo del posto a sedere".  
→ Se si sceglie 'Personal' (Personale), le uscite del canale degli altoparlanti sarà conforme alle impostazioni nel menu 'Altoparlanti' (Vedere la pagina successiva "Impostazione dei canali degli altoparlanti").

### Per rimuovere il menu

Premere SYSTEM MENU.

## Cambio della posizione di controllo del posto a sedere

Generalmente, il miglior punto del suono e la posizione ideale a sedere è al centro della stanza. Con questa funzione 'SEATING', consente di selezionare la posizione a sedere nella stanza e la disposizione dell'altoparlante viene regolata automaticamente per la migliore prestazione.

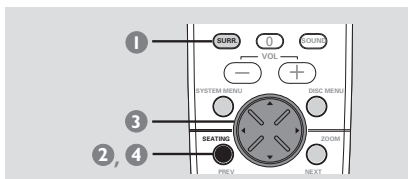

- 1 Premere **SURRE**. (oppure **SURROUND** sul pannello anteriore) ripetutamente per selezionare 'multi-canali'.
- 2 Premere **SEATING**.  
→ Il diagramma della disposizione degli altoparlanti che rappresenta la corrente disposizione sullo schermo della TV Per cambiare la disposizione degli altoparlanti, vedere "Selezionare della disposizione degli altoparlanti".
- 3 Utilizzare il joystick (◀▶▲▼) sul telecomando (oppure il controllo **VOLUME** sul pannello anteriore) per selezionare la corrente posizione a sedere.  
→ Durante la riproduzione, si possono udire delle modifiche dell'effetto suono quando si cambia la posizione a sedere.  
→ Se non si preme nessun pulsante entro cinque secondi, il diagramma del controllo a sedere esce dallo schermo della TV ed il sistema eseguirà l'ultima posizione a sedere selezionata.
- 4 Se si vuole disattivare la funzione a sedere, premere nuovamente **SEATING**.  
→ "PERSONAL SETTING" (posti a sedere personali) appare ed il sistema ritorna alle impostazioni degli altoparlanti personali.

## Impostazione dei canali degli altoparlanti

Si possono regolare i tempi di ritardo (solamente surround) ed il livello del volume di ogni altoparlante individuale. Queste regolazioni consentono di ottimizzare il suono secondo il proprio ambiente ed impostazione. Le impostazioni degli altoparlanti sono attivi solamente sulle uscite audio dei canali multipli.

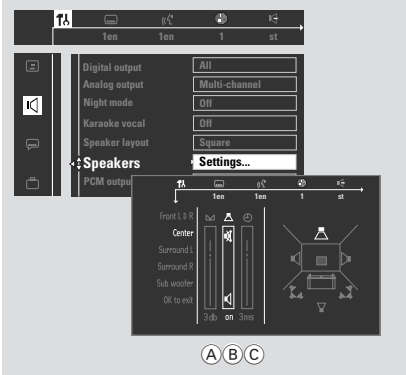

- 1 Premere **SURR.** (oppure **SURROUND** sul pannello anteriore) ripetutamente per selezionare 'Multi-canali'.
- 2 Nella modalità disco premere **SYSTEM MENU**.
- 3 Utilizzare il joystick (◀▶▲▼) sul telecomando per navigare per il menu.
- 4 Selezionare l'icona e premere ▼.  
Spostarsi su e premere ▶.  
Spostarsi su 'Speakers' (Altoparlanti) e premere ▶.
- 5 Premere ▲▼ per selezionare (Anteriore SX e DX, Centrale, Surround SX e DX, Sub woofer), quindi premere ▶ per entrare nel menu d'impostazione degli altoparlanti.  
→ Il tono di testaggio viene generato automaticamente.
- 6 Usare ▲▼ per regolare le impostazioni di ogni altoparlante adatte per le esigenze del proprio ambiente, che potrebbero includere:
  - A Regolare i livelli del volume di uno o entrambi gli altoparlanti fino a quando il suono è pari.
  - B Attivazione o disattivazione dell'uscita del suono.
  - C Impostazioni del tempo di ritardo - usare le impostazioni di ritardo più lunghe quando gli altoparlanti surround sono più vicino a chi ascolta degli altoparlanti anteriori.

- 7 Premere **OK** per confermare.

## Per rimuovere il menu

Premere **SYSTEM MENU**.

## Operazione 5: Impostazione delle preferenze di lingua

Si possono selezionare le impostazioni della lingua preferita in modo che questo sistema DVD automaticamente passa alla propria lingua ogni qualvolta si carica un disco. Se la lingua selezionata non è disponibile sul disco, l'impostazione di default del disco viene usata al suo posto. Eccetto che la lingua del menu del sistema, rimarrà una volta selezionata.

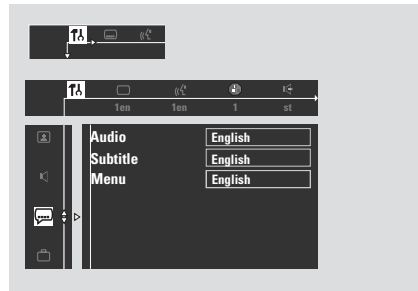

- 1 Nella modalità disco, arrestare la riproduzione e premere **SYSTEM MENU**.
- 2 Selezionare l'icona e premere ▼.
- 3 Utilizzare il joystick (◀▶▲▼) sul telecomando per navigare per il menu.  
Spostarsi su e premere ▶.  
Spostarsi su uno delle seguenti voci e premere ▶.
  - 'Audio' (colonna sonora del disco)
  - 'Sottotitoli' (sottotitoli del disco)
  - 'Menu' (menu sullo schermo)
- 4 Premere ▲▼ per selezionare una lingua e premere **OK**.
- 5 Ripetere operazioni da 3 a 5 per le altre impostazioni.

## Per rimuovere il menu

Premere **SYSTEM MENU**.



# Operazioni del disco

## IMPORTANTE !

- I dischi DVD ed i lettori sono stati progettati con limitazioni regionali. Prima di leggere un disco, assicurarsi che sia nella stessa zona del lettore.
- A seconda del DVD o del CD Video, alcune operazioni possono essere diverse o limitate.
- Non esercitare nessuna pressione sulla piastra del disco o poggiarvi altri oggetti oltre al disco sulla relativa piastra. Facendo questo si causerebbero dei cattivi funzionamento del lettore del disco.

## Dischi riproducibili

### Il sistema di cinema domestico DVD potrà riprodurre:

- Dischi video digitali (DVD)
- CD Video (VCD)
- CD Super Video (SVCD)
- CD Super Audio (SACD)
- Dischi video digitali + Riscrivibili (DVD+RW)
- Dischi compatti (CD)
- Dischi MP3
  - Display di 30 caratteri massimo.
  - Frequenze di campionatura supportate: 32 kHz, 44,1 kHz, 48 kHz
  - Velocità di trasferimento supportata: 32~256 (kbps), velocità di trasferimento variabile



## Codici di regione

I DVD devono essere etichettati per tutte le **regioni (ALL)** oppure per **Regione 2** per poterli riprodurre su questo sistema di DVD. Non è possibile riprodurre dischi etichettati per altre regioni.



### Nota:

– Se si incontrano delle difficoltà nel riprodurre certi dischi, togliere il disco e provarne un altro. Dischi non formattati correttamente non verranno riprodotti su questo sistema DVD.

## IMPORTANTE !



Se l'icona d'inibizione (o X) appare sullo schermo della TV quando si preme un tasto, significa che la funzione non è disponibile sul corrente disco o al corrente momento.

## Riproduzione di dischi

- 1 Regolare il controllo **SOURCE** fino a quando "DISC X" non appare sul pannello di display (oppure premere **DISC/MEDIA** sul telecomando).
- 2 Accendere la TV ed impostare il corretto canale video d'ingresso (Vedere pagina 229 "Impostazione della TV").  
→ Sullo schermo della TV si dovrebbe visualizzare lo sfondo blu DVD Philips.
- 3 Premere una volta il pulsante **OPEN•CLOSE** ▲ per aprire la piastra del disco e caricarvi un disco, quindi premere lo stesso pulsante un'altra volta per chiudere la piastra del disco.  
→ Assicurarsi che l'etichetta del disco sia rivolta verso l'alto. Per dischi a doppio lato, caricare il disco col lato che si vuole riprodurre rivolto in alto.
- 4 Ripetere l'operazione 3 per caricare un disco su di un'altra piastra.
- 5 La riproduzione inizia automaticamente dall'ultimo disco caricato.  
→ Tutti i dischi disponibili si riprodurranno una volta, e poi si arrestano.  
→ Se un menu di disco appare sulla TV, vedere la successiva pagina "Utilizzo del menu del disco".  
→ Se il disco è bloccato dal controllo parentale, bisogna digitare la password di quattro cifre. (vedere pagina 245).
- Per ottenere i migliori effetti surround, vedere pagina 230 "Cambio della posizione di controllo del posto a sedere".

### Nota:

– Solamente una piastra alla volta può essere aperta. Se si intende aprire la seconda piastra prima di chiudere la prima, quest'ultima si chiude automaticamente prima che la seconda piastra si apra.

## Attivazione/disattivazione della modalità standby Eco Power

Questa è una funzione per il risparmio d'energia, il sistema commuta automaticamente alla modalità standby Eco Power se non si preme nessun tasto entro 30 minuti dopo che il disco ha finito la riproduzione.



- 1 Premere e tenere premuto **STANDBY ON** per attivare il sistema nella modalità standby. → Appare l'orologio.
- 2 Premere e tenere premuto **■** fino a quando "AUTO ECO ON" appare. → Per disattivare l'impostazione, ripetere l'operazione 2 fino a quando si visualizza "AUTO ECO OFF".

## Utilizzo del menu del disco

A seconda del disco, un menu potrebbe visualizzarsi sullo schermo della TV una volta caricato il disco.

### Per selezionare una funzione di riproduzione o una voce

- Utilizzare il joystick (◀▶▲▼) oppure la **tastierina numerica (0-9)** dal telecomando, quindi premere **▶ II** oppure **OK** per iniziare la riproduzione.

### Per accedere al menu o rimuoverlo

- Premere **DISC MENU** sul telecomando.

### Per VCD con la funzione di Controllo di Riproduzione (PBC) (solamente versione 2,0)

- Nella modalità di arresto, premere **DISC MENU** per passare tra 'PBC ON' (PBC attivo) e 'PBC OFF' (PBC disattivo), quindi la riproduzione avrà inizio automaticamente. → Se si seleziona 'PBC ON', il menu del disco (se disponibile) si visualizzerà sullo schermo della TV. Utilizzare il joystick (◀▶▲▼) per evidenziare la selezione e premere **OK** per confermare oppure utilizzare la tastierina numerica (0-9) per selezionare l'opzione di riproduzione.
- Durante la riproduzione, premendo **DISC MENU** si ritornerà allo schermo del menu (se PBC è attivo).

## Comandi di base di riproduzione

### Come interrompere la riproduzione

- Premere **▶ II**.  
→ Per riprendere la riproduzione normale, premere di nuovo **▶ II**.

### Come selezionare un altro brano/ capitolo

- Premere **◀◀ / ▶▶** oppure utilizzare la **tastierina numerica (0-9)** per digitare un numero di brano/capitolo.

### Ricerca avanti/indietro

- Premere e tenere premuto **◀◀ / ▶▶** quindi premere **▶ II** per riprendere la normale riproduzione.  
→ Durante la ricerca, premendo e tenendo premuto di nuovo **◀◀ / ▶▶** si aumenterà la velocità di ricerca.

### Come selezionare il disco successivo

- Premere **DISC SKIP**.  
→ Il disco selezionato si riprodurrà una volta, e poi si arresta.

### Come arrestare la riproduzione

- Premere **■**.

## Continuazione della riproduzione dall'ultimo punto di arresto (DVD/VCD)

- Nella modalità di stop e quando il disco non è stato espulso, premere **▶ II**.

### Per annullare la modalità di ripresa

- Nella modalità di stop, premere nuovamente **■**.

Note:

- Aprendo la piastra del disco corrente o selezionando un'altra piastra annullerà la funzione di continuazione.
- L'opzione riprendi potrebbe non essere disponibile su alcuni dischi.

## Sostituzione dei dischi senza interrompere la riproduzione

- Premere il pulsante **OPEN•CLOSE ▲** della piastra inattiva del disco. Ad esempio, se la piastra del disco 1 sta riproducendo correntemente si può sostituire il disco sulle piastre da 2 a 5.

## Selezione delle varie funzioni di ripetizione

### Modalità di ripetizione

- Mentre si riproduce un disco, premere **REPEAT** per selezionare:

#### REPEAT CHAPTER [Ripeti Capitolo] (DVD)

– Per ripetere la riproduzione del capitolo corrente.

#### REPEAT CHAPTER [Ripeti Album] (MP3)

– Per ripetere la riproduzione dell'album corrente.

#### REPEAT TRACK/TITLE [Ripeti Brano/Titolo]

– Per ripetere la riproduzione del brano/titolo corrente.

#### REPEAT DISC [Ripeti Disco]

– Per ripetere la riproduzione del corrente disco o i brani programmati (se la modalità programma è attiva)

#### REPEAT ALL [Ripeti Tutto]

– Per ripetere la riproduzione di tutti i dischi disponibili (se la modalità programma è disattivo).

#### REPEAT OFF [Ripetizione Disattivato]

– Per annullare la modalità di ripetizione.

#### Note:

- La ripetizione della riproduzione potrebbe funzionare in modo errato con alcuni DVD.
- Per VCD, se la modalità PBC è attiva, la ripetizione della riproduzione non è possibile.

### Ripetizione di una sezione di un capitolo/brano

- 1 Mentre si sta riproducendo un disco, premere **REPEAT A-B** dal punto d'inizio.
- 2 Premere **REPEAT A-B** di nuovo al punto per terminare la sezione.  
→ I punti A e B possono essere impostate all'interno dello stesso capitolo/brano.  
→ La sezione quindi si ripete in continuazione.
- 3 Premere **REPEAT A-B** di nuovo per riprendere la normale riproduzione.

## Programmazione di brani preferiti (Soltanto CD)

I contenuti del disco possono essere riprodotti nell'ordine desiderato, programmando l'ordine dei brani da riprodurre. Si possono memorizzare fino a 20 brani.

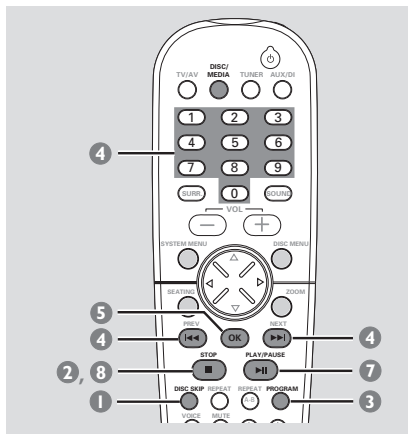

- 1 Premere **DISC SKIP** ripetutamente per selezionare una piastra di disco che contenga CD.  
→ Attendere fino a quando il sistema finisce di leggere i dischi prima di procedere alla successiva operazione.
- 2 Quando la riproduzione inizia, premere ■ per arrestarla.
- 3 Premere **PROGRAM** per entrare nella modalità di programma.  
→ "PROGRAM FULL" (programma pieno) si visualizzerà se sono stati programmati 20 brani.



- 4 Premere **|◀◀ / ▶▶|** oppure utilizzare la **tastierina numerica (0-9)** per digitare il numero del brano.
- 5 Premere **OK** per memorizzare il brano.
- 6 Ripetere le operazioni da 4 a 5 per memorizzare altri brani.
- 7 Premere **▶||** per iniziare la riproduzione del programma.  
→ Solamente i brani programmati da CD verranno riprodotti.
- 8 Premere **■** per arrestare la riproduzione o uscire dalla modalità di programma.

*Nota:*

– Se non si preme nessun pulsante entro 20 secondi, il sistema uscirà dalla modalità di programmazione.

## Azzeramento del programma

- Interrompere la riproduzione, poi premere di nuovo **■**.  
→ **PROG** scompare dal pannello del display e **"PROGRAM CLEARED"** (programma azzerato) appare.

## Come utilizzare la barra del menu per programmare

Selezione di Brani Preferiti (FTS) consente di riprodurre i titoli/ capitoli preferiti o brani indici nell'ordine selezionati. Un programma FTS può contenere fino a 20 voci (titoli, capitoli, ecc.).

### IMPORTANTE !

- Non è possibile programmare dalla piastra del disco selezionato corrente.
- Bisogna accendere la TV e regolarla al corretto canale di entrata (Vedere pagina 229 "Impostazione della TV").

- 1 Inserire un disco (DVD, CD Video o CD Audio).
- 2 Nella modalità disco, quindi premere **SYSTEM MENU**.  
→ Si visualizza la barra del menu lungo la parte superiore dello schermo della TV.
- 3 Utilizzare il joystick (◀▶) per selezionare e premere ▼ per entrare nel menu del programma.  
→ Il menu FTS appare.



- 4 Premere ripetutamente ▼ per selezionare 'Title/Track' (titolo/brano) nel menu.
- 5 Per programmare intero titolo/brano premere **OK**.  
**OPPURE**

Premere ◀▶ per selezionare il numero del titolo/brano richiesto oppure premere **OK** per memorizzarlo.  
→ Il numero apparirà sulla riga 'Program'.

- Per selezionare solamente un certo capitolo/ indice del titolo/brano selezionato, andare all'operazione 6 (non applicabile per CD audio).
- 6 Spostarsi su 'Chapter/Index' (capitolo/indice) del menu, quindi premere ◀▶ per selezionare il numero del capitolo/indice richiesto e premere **OK** per confermare.  
→ Il numero del titolo/capitolo o brano/ indice apparirà sulla riga 'Program'.
- 7 Ripetere le operazioni da 4 a 6 per selezionare un altro titolo/capitolo o capitolo/indice.
- 8 Premere ▲ per selezionare 'FTS', quindi passare a ◀▶ per selezionare il programma 'On' (attivo) o 'Off' (disattivo) e premere **OK** per confermare.
- 9 Premere ▶|| per iniziare la riproduzione.  
→ Se 'FTS' è impostato a 'On', il programma verrà riprodotto.  
→ Se 'FTS' è impostato a 'Off', i brani verranno riprodotti in ordine.
- Nella modalità stop, premere **PROG** sul pannello anteriore per passare da programma attivo a disattivo.

### Per cancellare un programma FTS

- 1 Spostarsi a 'Program' (programma) nel menu.
- 2 Utilizzare ◀▶ per selezionare il numero richiesto quindi premere **OK** per cancellarlo.

### Come cancella l'intero programma FTS

- Spostarsi a 'Clear all' (azzerà tutto) nel menu, e premere **OK** per cancellare.

## Come riprodurre dischi MP3

### IMPORTANTE !

**Bisogna accendere la TV ed impostarla al corretto canale di entrata.** (Vedere pagina 229 "Impostazione della TV").

- 1 Caricare un disco MP3.  
→ Il tempo di lettura del disco potrebbe superare i 30 secondi a causa della complessità della configurazione della directory/file.
- 2 La riproduzione inizierà automaticamente.  
→ Una lista di album/titoli apparirà sulla TV.

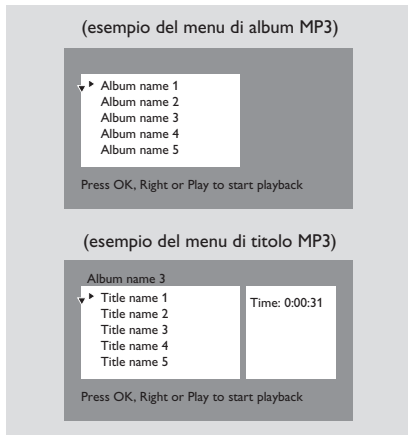

- Durante la riproduzione, potete usare il joystick (▲ ▼) sul telecomando per scegliere un altro brano dell'album corrente.
- Per scegliere un altro album dall'MP3 corrente, premere (◀) per ritornare al menù dell'album, poi usare il joystick (▲ ▼) per fare la selezione e premere **OK** per confermare.
- Premere ▶ || per interrompere/riprendere la riproduzione.
- 3 Per arrestare la riproduzione, premere ■.

### Note:

- A causa della natura dell'MP3 Audio Digitale (DAM), solo musica audio digitale viene riprodotta.
- È normale che si verifichi un "salto" occasionale durante l'ascolto di dischi MP3.
- Per dischi multi sessioni di formato diverso, sarà disponibile solo la prima sessione.
- Alcuni file su dischi MP3 potrebbero essere distorti durante la riproduzione a causa della configurazione e le caratteristiche del disco.

## Programmazione disco MP3

E' solo possibile programmare dall'ultimo album selezionato. Nel programma si possono memorizzare fino a 99 brani.

- 1 Interrompere la riproduzione, premere ■.
- 2 Usare il joystick (◀▶) sul telecomando per spostarsi tra menù di album MP3 e di brano, poi premere (▲ ▼) per fare la selezione.  
→ Si possono programmare solo i brani dell'ultimo album selezionato.
- 3 Premere **PROG** per aggiungere i brani desiderati nella lista di programma.  
→ "♦♦♦" comparirà davanti ai brani selezionati.  
→ Per cancellare la selezione corrente, premere ancora **PROG**.

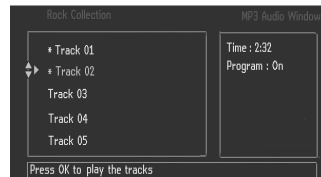

- 4 Premere **OK** per confermare e iniziare la riproduzione del programma.  
→ Una lista di brani programmati comparirà sul menù.

### Azzeramento del programma

- Interrompere la riproduzione, poi premere di nuovo ■.

### Nota:

- Se il sistema DVD è scollegato dall'alimentazione di corrente o se il piatto del disco programmato è aperto, il programma verrà cancellato.

# Opzioni menu DVD





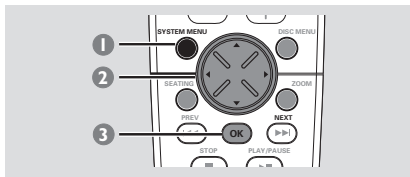

## Utilizzo della barra del menu

Si possono continuare un numero di operazioni direttamente mediante le barre di menu multipli sullo schermo della TV senza interrompere la riproduzione del disco. Eccetto quando si entra  (MENU IMPOSTAZIONE), la riproduzione si arresta.



- 1 Nella modalità disco premere **SYSTEM MENU**.  
→ Si visualizza la barra del menu lungo la parte superiore dello schermo della TV.













































- 2 Utilizzare il joystick (  ) sul telecomando per navigare per il menu.  
→ Premere  per passare per tutta la barra del menu.  
→ Premere  per immettere la selezione. Se sono disponibili scelte multiple, premere ripetutamente  per selezionare.
- 3 Premere **OK** per confermare la sezione.  
→ La riproduzione ricomincia o inizia automaticamente.

### Per rimuovere il menu

Premere SYSTEM MENU.

### IMPORTANTE !

- Alcune operazioni possono essere diverse o limitate, secondo il formato del disco. Consultare la copertina o l'astuccio del disco che si sta riproducendo.
- La modifica della lingua dei sottotitoli e dell'audio dalla barra del menu vale soltanto per il disco corrente, non cambia la preimpostazione di default.

	<b>Subtitle Language</b> (Lingua sottotitolo) Premere   per selezionare una lingua di sottotitolo disponibile sul DVD.
	<b>Audio Language</b> (Linguaggio audio) Premere   per selezionare una lingua di colonna sonora disponibile sul DVD. VCD :Selezionare canali audio:VOCALE SINISTRO (LL), VOCALE DESTRO (RL) STEREO (LR)
	<b>Smart Colour</b> Premere   per selezionare uno delle preferite impostazioni del colore programmate: 1 (Personal), 2 (Rich), 3 (Natural), 4 (Soft) e 5 (Animation).
	<b>Sound mode</b> (Modalità suono) Premere   per selezionare una desiderata uscita di suono surround: 6ch (Canali multipli), 3d (suono tridimensionale), St (Stereo).
	<b>Frame by Frame</b> (Fotogramma per fotogramma) La riproduzione si arresta. Utilizzare i tasti   per selezionare il precedente o successivo quadro. Per riprendere la normale riproduzione, premere   .
	<b>Slow Motion</b> (Velocità rallentata) La velocità rallentata si visualizzerà. Premere   per selezionare una velocità rallentata indietro o avanti. Per riprendere la normale riproduzione, premere   .
	<b>Scan Speeds</b> (Velocità di scansione) La velocità di scansione rapida verrà visualizzata. Premere   per selezionare una velocità indietro o avanti. Il volume verrà silenziato. Per riprendere la normale riproduzione, premere   .
	<b>Camera Angle</b> (Angolo della videocamera) Premere   per seleziona la visualizzazione della stessa scena da angoli diversi se il DVD è stato registrato con angoli multipli.
	<b>Enlarge Picture</b> (Ingrandimento dell'immagine) Premere   per selezionare un rapporto di angolo dell'immagine.1, 33, 2 o 4, quindi premere <b>OK</b> per confermare. Si può utilizzare il joystick (   ) per spostarsi per l'immagine ingrandita sulla TV. Per riprendere la riproduzione normale, selezionare il fattore zoom "Off" (disattivo) dal menu)
<b>D</b>	<b>Disc</b> (Disco) Premere   per selezionare una piastra del disco e la riproduzione inizia automaticamente.
<b>T</b>	<b>Title</b> (Titolo) Premere   per selezionare un numero di un titolo (se disponibile) per l'inizio della riproduzione.
<b>C</b>	<b>Chapter</b> (Capitolo) Premere   per selezionare un numero di un capitolo (se disponibile) per l'inizio della riproduzione.
	<b>Time Search</b> (Ricerca del tempo) La riproduzione si arresta e la casella dell'orario appare sul display. Usare la <b>tastierina numerica (0-9)</b> per digitare l'orario (ore: minuti secondi) in cui si desidera che la riproduzione abbia inizio, quindi premere <b>OK</b> per iniziare la riproduzione. (questa funzione non è disponibile se PBC è impostato a 'ON').
	<b>Favourite Track Selection</b> (Come selezionare il brano preferito) Vedere pagina 236 "Come utilizzare la barra del menu per programmare".

## Come utilizzare il menu d'impostazione (Impostazioni preferenziali dell'utente)

L'impostazione di questo DVD viene effettuato tramite la TV, che consente di personalizzare l'apparecchio DVD secondo le proprie particolari esigenze.

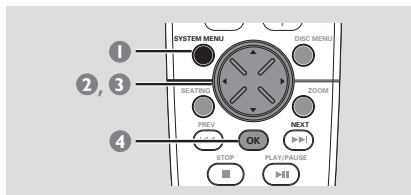

- 1 Nella modalità disco premere **SYSTEM MENU**.  
→ Si visualizza la barra del menu lungo la parte superiore dello schermo della TV.
- 2 Selezionare l'icona e premere **▼** per entrare nel menu di impostazione. Quindi premere **▲▼** per selezionare uno dei menu d'impostazione e premere **▶** per entrare nel menu.  
→ La riproduzione si arresta.

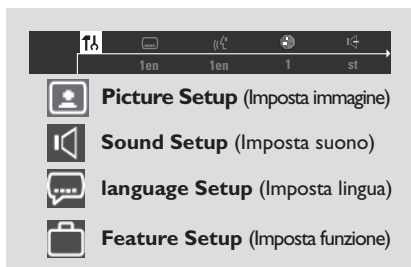

- 3 Utilizzare il joystick (**◀▶▲▼**) sul telecomando per navigare per il menu.
- 4 Premere **OK** per confermare la sezione.  
→ La riproduzione ricomincia o inizia automaticamente.

### Per rimuovere il menu

Premere SYSTEM MENU.

### NOTA:

Alcune delle funzioni nel menu d'impostazione vengono descritte alla sezione "Come incominciare".

## Impostazione del formato della TV

Il formato che si seleziona deve essere disponibile su disco. Nel caso contrario, le impostazioni per la dimensione della TV non avranno effetto sull'immagine durante la riproduzione.

Seguire le operazioni descritte a "Utilizzo del menu d'impostazione" e selezionare:

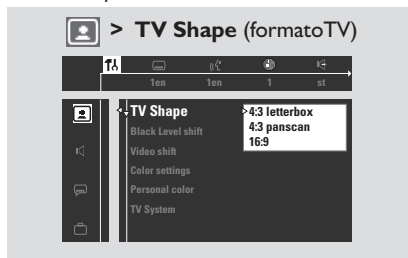

### 4:3 panscan

Selezionare questa se si dispone di una TV convenzionale ed il DVD non è formattato per visualizzazione a schermo largo. Una larga immagine viene visualizzata su tutto lo schermo della TV con una porzione automaticamente tagliata.

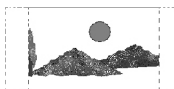

### 4:3 letterbox

Selezionare questa se si dispone di una TV convenzionale ed il DVD non è formattato per visualizzazione a schermo largo. Delle barre nere appariranno sulla parte superiore ed inferiore dello schermo della TV.



### 16:9

Selezionare questo se si dispone di una TV a schermo largo (bisogna anche impostare lo schermo della TV a "piena dimensione").





# Opzioni menu DVD

## Come migliorare l'immagine per l'impostazione NTSC

Questa funzione è solamente applicabile se il 'TV System' (sistema TV) è stato impostato a 'NTSC' (vedere pagina 229).

Seguire le operazioni descritte a "Utilizzo del menu d' impostazione" e selezionare:

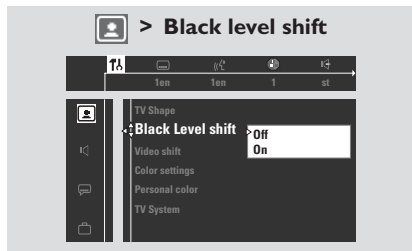

### Off (Disattivo)

Selezionare quest'opzione per disattivare la funzione.

### On (Attivo)

Selezionare quest'opzione per migliorare il contrasto del colore e dell'immagine del DVD compatibile con NTSC.

## Come regolare la posizione dell'immagine sulla TV

Seguire le operazioni descritte a "Utilizzo del menu d' impostazione" e selezionare:

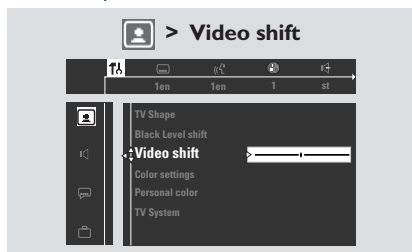

Premerem ◀▶ per regolare la posizione orizzontale dell'immagine sullo schermo della TV facendo scorrere il cursore verso sinistra o destra.

## Come selezionare l'impostazione di un colore programmato

Questo sistema DVD offre quattro impostazioni di serie di colori programmate ed una programmazione personale che può essere definita.

Seguire le operazioni descritte a "Utilizzo del menu d' impostazione" e selezionare:

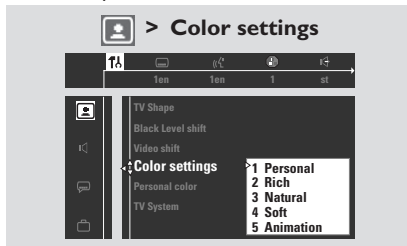

Premere ▲▼ per selezionare una delle impostazioni: **Personal**, **Rich**, **Natural**, **Soft** o **Animation**.

## Come effettuare la precisa regolazione dell'impostazione del colore

Se si sceglie {Personal} dal menù Impostazione del colore, corrisponderà alla propria impostazione nella 'Impostazione del colore personale'.

Seguire le operazioni descritte a "Utilizzo del menu d' impostazione" e selezionare:

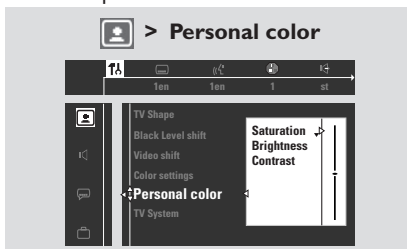

Premere ▲▼ per regolare i valori di questi parametri secondo la preferenze personale.  
**Saturation** (saturazione) – Aumenta il valore che migliorerà il colore dell'immagine e viceversa. Scegliere zero (0) per bilanciare il colore.  
**Brightness** (brillantezza) – Aumenta il valore che darà più brillantezza all'immagine o viceversa. Selezionare zero (0) per un'impostazione media.  
**Contrast** (contrasto) – Aumenta il valore che darà più intensità all'immagine o viceversa. Scegliere zero (0) per bilanciare il contrasto.

## Impostazione dell'uscita digitale

Impostare l'uscita digitale secondo i collegamenti del componente audio opzionale.

Seguire le operazioni descritte a "Utilizzo del menu d' impostazione" e selezionare:

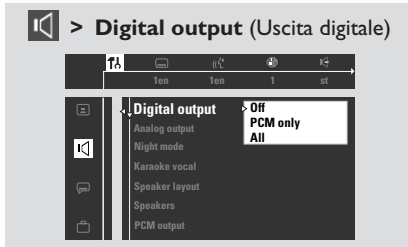

### **Off** (Disattiva)

Selezionare Off (disattivo) per disattivare l'uscita digitale.

### **All** (Tutte)

Selezionare questa funzione se si è collegato un'uscita digitale un pezzo opzionale di componente audio che disponga di decodificatore a canale multiplo.

### **PCM only** (Soltanto PCM)

Impostare l'uscita PCM (Modulazione Codice Impulso) soltanto dopo aver impostato l'uscita digitale del sistema 'Soltanto PCM' (Vedere "Impostazione dell'uscita PCM"). Una volta selezionato 'Soltanto PCM', la modalità surround automaticamente cambia a 'STEREO'.

## Impostazione dell'uscita PCM

Impostare l'uscita PCM (Modulazione Codice Impulso) soltanto dopo aver impostato l'uscita digitale del sistema 'Soltanto PCM' (Vedere "Impostazione dell'uscita digitale").

Seguire le operazioni descritte a "Utilizzo del menu d' impostazione" e selezionare:

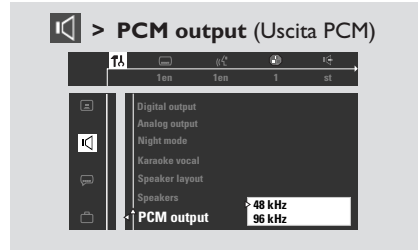

### **48 kHz**

Selezionare questa funzione se il componente audio opzionale non è in grado di elaborare il segnale d'ingresso digitale di 96 kHz. Il segnale quindi viene convertito ad uno standard con un valore di campionatura di 48 kHz.

### **96 kHz**

Selezionare questa funzione se il componente esterno è in grado di elaborare ingresso di segnale digitale con valori di campionatura di 96 kHz. Tuttavia, se l'uscita del suono è distorta oppure il suono è assente, selezionare invece '48 kHz'.

# Opzioni menu DVD

## Impostazione dell'uscita analogica

Impostare l'uscita analogica in modo da corrispondere alla capacità di riproduzione del cinema domestico DVD. A questa funzione si può accedere anche mediante il pulsante SURR del telecomando (oppure SURROUND sul pannello anteriore).

Seguire le operazioni descritte a "Utilizzo del menu d' impostazione" e selezionare:

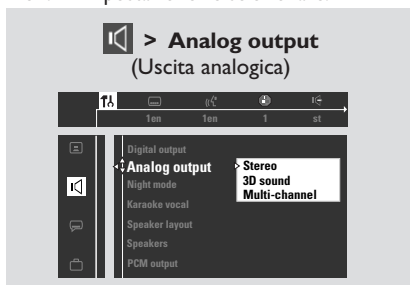

### Stereo

Selezionare questa funzione per cambiare l'uscita del canale a stereo che emette il suono solo dai due altoparlanti anteriori e dal subwoofer.

### 3D sound (Suono 3D)

Selezionare questa funzione per cambiare l'uscita del canale a 3D che emette il suono solo dai due altoparlanti anteriori e dal subwoofer.

### Multi-channel (Canali multiplo)

Selezionando questa attiva l'uscita del canale multiplo.

## Modalità notte – attivazione/ disattivazione

Seguire le operazioni descritte a "Utilizzo del menu d' impostazione" e selezionare:

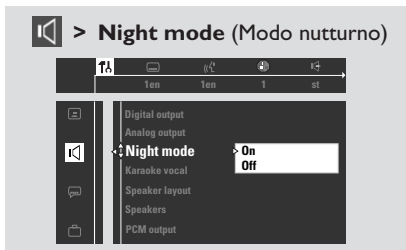

### Off (Disattiva)

Selezionare questa funzione se si vuole godere il suono surround con la sua dinamica gamma.

### On (Attiva)

Selezionare questa funzione per livellare il volume. Le uscite del volume alto verranno attenuate mentre le uscite de volume basso vengono aumentate ad un livello udibile. Questa funzione è disponibile soltanto per film con modalità Dolby Digitale.

## Vocale Karaoke – attivazione/ disattivazione

Seguire le operazioni descritte a "Utilizzo del menu d' impostazione" e selezionare:



### Off (Disattiva)

Selezionare questo per disattivare la funzione vocale karaoke.

### On (Attiva)

Selezionare questo quando si sta riproducendo un DVD karaoke a canale multiplo. i canali karaoke sul disco quindi vengono missati in un suono stereo normale, consentendo di ascoltare sia la lirica che la musica allo stesso tempo.

## Finestra dello stato – attivazione/ disattivazione

Seguire le operazioni descritte a “Utilizzo del menu d' impostazione” e selezionare:

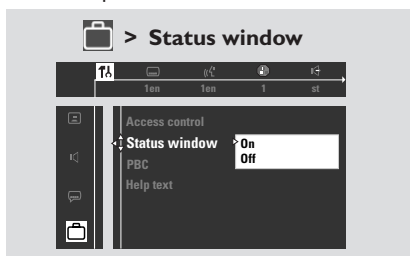

### **Off** (Disattiva)

Selezionare questo per eliminare la finestra dello stato dallo schermo della TV.

### **On** (Attiva)

Selezionare questo se si desidera visualizzare la finestra dello stato sullo schermo della TV. Essa contiene informazioni sullo stato e tempo della riproduzione corrente.

## Testo di aiuto – attivazione/ disattivazione

Seguire le operazioni descritte a “Utilizzo del menu d' impostazione” e selezionare:

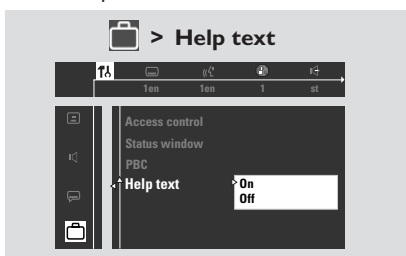

### **Off** (Disattiva)

Selezionare questo per eliminare la visualizzazione del testo di aiuto.

### **On** (Attiva)

Selezionare questo se si vuole vedere una breve descrizione dell'icona della barra del menu selezionata visualizzata in fondo allo schermo della TV.

## PBC (Controllo Riproduzione) – attivazione/ disattivazione

Questa funzione è disponibile solamente su CD Video 2,0 con la funzione di controllo di riproduzione (PBC).

Seguire le operazioni descritte a “Utilizzo del menu d' impostazione” e selezionare:

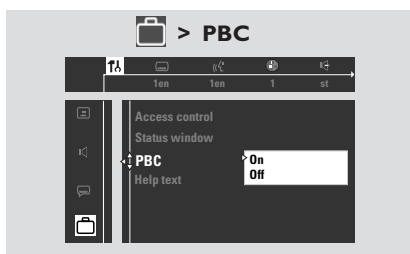

### **Off** (Disattiva)

Selezionare questo se si vuole iniziare la riproduzione del VCD automaticamente una volta caricato sulla relativa piastra.

### **On** (Attiva)

Selezionare questo se si vuole che il menu del disco VCD (se disponibile) visualizzi lo schermo della TV una volta caricato sulla relativa piastra.

# Opzioni menu DVD

## Come cambiare la password

È possibile cambiare la password di quattro cifre usata per il controllo di accesso.

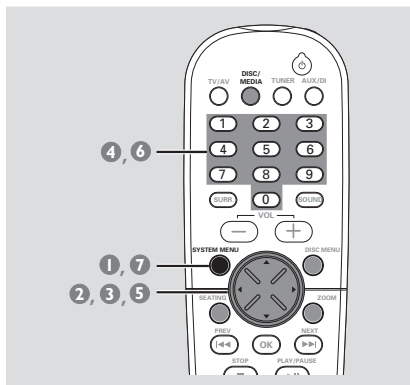

1 Nella modalità disco premere **SYSTEM MENU**.

2 Utilizzare il joystick (◀▶▲▼) sul telecomando per navigare per il menu.

3 Selezionare l'icona  e premere ▼.

Spostarsi su  e premere ▶.

Spostarsi su 'Access Control' e premere ▶.

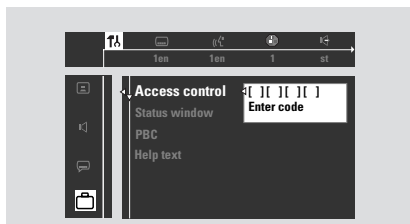

4 Usare la **tastierina numerica (0-9)** per digitare il vecchio codice di 4 cifre.  
→ Nel fare ciò per la prima volta, digitare qualsiasi quattro cifre preferite. Bisogna digitare lo stesso codice esattamente due volte. Questo imposta il codice per la prima volta. Premere SYSTEM MENU se questa è la prima impostazione del codice.  
→ Se si dimentica il vecchio codice di quattro cifre, premere quattro volte  quando viene chiesto il codice di quattro cifre. Quindi, digitare quattro qualsiasi numeri preferiti, due volte.

5 Spostarsi su 'Change code' e premere ▶.

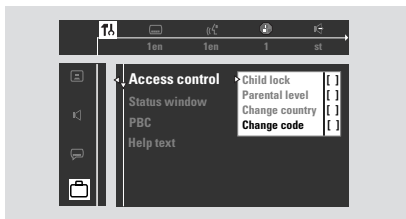

6 Usare la **tastierina numerica (0-9)** per digitare il nuovo codice di 4 cifre. Quindi, digitare lo stesso codice di nuovo per confermare.

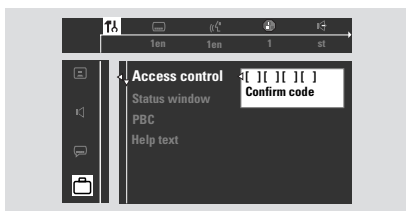

7 Premere di nuovo **SYSTEM MENU** per eliminare il menu.

## Come limitare la riproduzione impostando il controllo parentale

(disponibile soltanto in lettore regione 1)

Alcuni DVD potrebbero avere un livello di controllo parentale assegnato al completo disco o a certe scene contenute nel disco. Questa funzione consente un livello limite di riproduzione. I livelli di classificazione vanno da 1 a 8 e dipendono dalle normative del paese. Si può proibire la riproduzione di alcuni dischi non adatti per i bambini oppure riprodurre dei dischi con alternative scene.

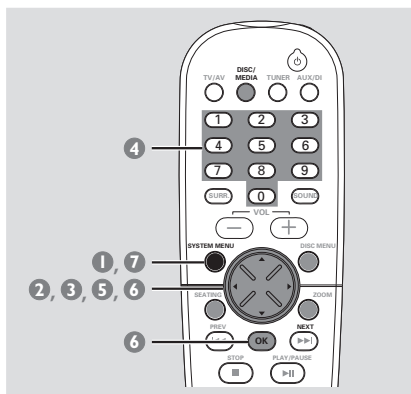

- 1 Nella modalità disco premere **SYSTEM MENU**.
- 2 Utilizzare il joystick (◀▶▲▼) sul telecomando per navigare per il menu.
- 3 Selezionare l'icona e premere ▼.

Spostarsi su e premere ▶.

Spostarsi su 'Access Control' e premere ▶.

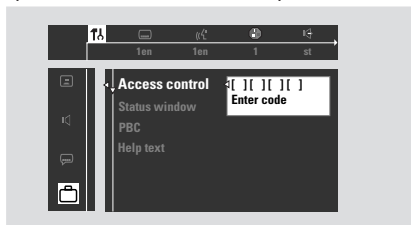

- 4 Usare la **tastierina numerica (0-9)** per digitare il codice di 4 cifre. È probabile che bisogna digitare lo stesso codice esattamente due volte.  
→ Se non si ha successo, vedere la pagina 244 "Come cambiare la password".

- 5 Spostarsi su 'Parental level' (Livello parentale) e premere ▶.
- 6 Premere ▲▼ per selezionare un livello di classificazione tra 0-8 e premere **OK**.  
→ Dei DVD classificati oltre il livello selezionato non si verranno riprodotti a meno che non digita la password a quattro cifre e si seleziona un livello di classificazione superiore. Selezionare '0' per disattivare il livello parentale e far riprodurre tutti i dischi.

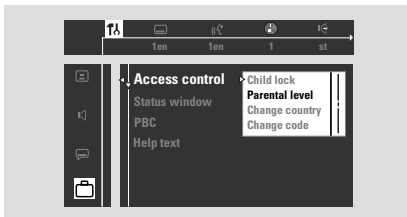

- 7 Premere di nuovo **SYSTEM MENU** per eliminare il menu.  
→ Vedere pagina 247 se necessario selezionare il paese a cui si riferisce il livello di classificazione del controllo parentale (secondo il proprio disco).

## Spiegazione della classificazione

**NO PARENTAL** – Riproduce tutti i dischi. (No controllo parentale)

**8 ADULT** – Materiale per adulti; deve essere (8 ADULTO) visualizzato solamente da adulti a causa di materiale sessuale grafico, violenza o linguaggio.

**7 NC-17** – Nessun bambino inferiore ai 17 anni; visualizzazione non raccomandata per bambini inferiore ai 17 anni.

**6 PG-R** – Guida Parentale - Vietato; si raccomanda che i genitori vietano la visualizzazione a bambini inferiore ai 17 anni oppure ne permettono la visualizzazione sotto la loro supervisione o quella di un adulto.

**4 PG13** – Il materiale non è adatto per bambini di età inferiore ai 13 anni.

**3 PG** – Si suggerisce Guida Parentale

**1 G** – Udenza Generale; raccomandato come accettabile per persone di tutte le età.

*Nota:*

– Alcuni DVD non sono codificati con una classificazione sebbene la classificazione del film è stampata sulla busta del disco. La caratteristica del livello di classificazione non funziona con tali dischi.

# Opzioni menu DVD

## Come bloccare/sbloccare il DVD per la visualizzazione

Non tutti i DVD sono classificati o codificati dai loro fabbricanti. Si può impedire la riproduzione di qualsiasi DVD bloccandolo, senza tener conto della sua classificazione.

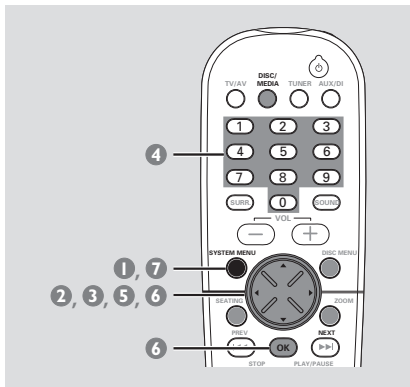

- 1 Nella modalità disco premere **SYSTEM MENU**.
- 2 Utilizzare il joystick (◀▶▲▼) sul telecomando per navigare per il menu.
- 3 Selezionare l'icona e premere ▼.

Spostarsi su e premere ▶.

Spostarsi su 'Access Control' e premere ▶.



- 4 Usare la **tastierina numerica (0-9)** per digitare il codice di 4 cifre. È probabile che bisogna digitare lo stesso codice esattamente due volte.  
→ Se non si ha successo, vedere la pagina 244 "Come cambiare la password".

- 5 Spostarsi su 'Child lock' e premere ▶.
- 6 Premere ▲▼ per selezionare (blocca) o (sblocca), quindi premere **OK**.  
→ Dischi bloccati non verranno riprodotti a meno che non venga digitato il codice a quattro cifre.

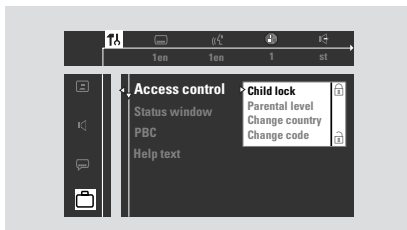

- 7 Premere di nuovo **SYSTEM MENU** per eliminare il menu.

*Nota:*

– Blocca/sblocca ogni lato di DVD a doppio lato ed ogni volume di CD Video a volumi multipli.

## Come attivare Play once/Play always

Si può attivare o disattivare la visualizzazione di uno specifico disco. Il sistema DVD può memorizzare le impostazioni per 120 dischi. Quando si seleziona 'Play always' (riproduci sempre), il disco correntemente presente nel lettore si sposta in cima alla lista. Quando la lista è piena e si aggiunge un altro disco, l'ultimo disco nella lista scompare dalla lista.

- 1 Inserire un disco.  
→ Il messaggio del controllo di accesso apparirà sullo schermo della TV.

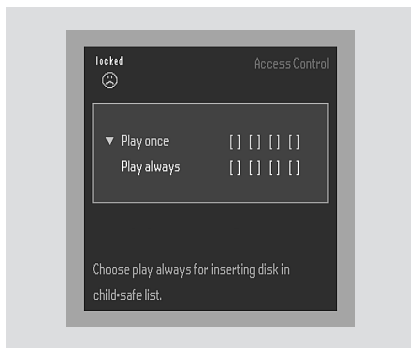

- 2 Premere ▲ ▼ per selezionare 'Play once' (riproduci una volta) oppure 'Play always' (riproduci sempre). Quindi, digitare il codice di quattro cifre.  
→ 'Play once' – il disco viene riprodotto per tutto il tempo che rimane sulla relativa piastra e l'alimentazione del sistema DVD è inserita.  
→ 'Play always' – il disco viene riprodotto sempre anche se il bloccaggio da bambini è impostato a (blocca).

- 3 Se poi si vuole bloccare il disco in modo che no venga riprodotto sempre, inserire il disco e premere mentre l'icona Sicura appare sullo schermo della TV.  
→ L'icona Bloccato scomparirà. Potrebbe essere necessario rimuovere il disco o spegnere l'alimentazione prima che il disco sia completamente bloccato. La prossima volta che si inserisce il disco, non verrà riprodotto a meno che non sia stata digitato il codice a quattro cifre.

## Come cambiare il paese

Se il disco ha la codificazione di livello parentale, i codici saranno validi solamente per il paese specificato sul disco. Il fabbricante del disco imposta la codificazione. Ad esempio, il disco potrebbe essere codificato al livello 3 per gli Stati Uniti. Quindi, per alcuni dischi, potrebbe essere necessario selezionare il paese per cui il disco è codificato per poterlo riprodurre al livello parentale selezionato (vedere pagina 245).

- 1 Nella modalità disco premere **SYSTEM MENU**.
- 2 Utilizzare il joystick (◀▶▲▼) sul telecomando per navigare per il menu.
- 3 Selezionare l'icona e premere ▼.

Spostarsi su e premere ▶.

Spostarsi su 'Access Control' e premere ▶.

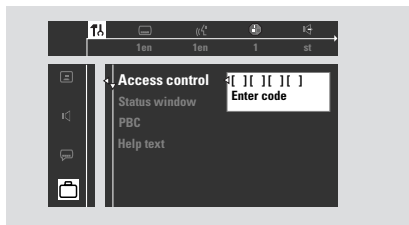

- 4 Usare la **tastierina numerica (0-9)** per digitare il codice di 4 cifre. È probabile che bisogna digitare lo stesso codice esattamente due volte.  
→ Se non si ha successo, vedere la pagina 244 "Come cambiare la password".
- 5 Spostarsi su 'Change country' e premere ▶.



- 6 Premere ▲ ▼ per selezionare il paese per cui il disco è codificato, quindi premere **OK**.
- 7 Premere di nuovo **SYSTEM MENU** per eliminare il menu.



# Operazioni del sintonizzatore

## IMPORTANTE !

- Assicurarsi che le antenne FM e MW siano collegate.
- Il pulsante **TUNING** sul pannello anteriore viene utilizzato per passare tra la sintonizzazione di frequenza e quella programmata.

Quando nella sintonizzazione programmata, premendo i pulsanti **◀◀ / ▶▶** sul pannello anteriore si cambia il numero programmato. Altrimenti, premendo **◀◀ / ▶▶** si cambierà la frequenza radio.

## Sintonizzazione su stazioni radio

- 1 Premere **TUNER** sul telecomando (o regolare il controllo **SOURCE** sul pannello anteriore) per selezionare "FM TUNER" o "MW TUNER".
- 2 Premere e tenere premuto **◀◀ / ▶▶** fino a quando l'indicazione di frequenza inizia a cambiare, quindi rilasciare il pulsante.  
→ La successiva stazione radio si sintonizza automaticamente.  
→ ∞ si illumina per la ricezione stereo FM.
- 3 Per sintonizzarsi su di una stazione debole, premere brevemente e ripetutamente **◀◀ / ▶▶** fino a quando si trova una ricezione ottimale.
- Se si utilizza **◀◀ / ▶▶** sul pannello anteriore per la sintonizzazione della frequenza, assicurarsi che il sistema sia nella modalità di sintonizzazione di frequenza. In caso negativo, premere **TUNING** (SINTONIZZAZIONE).  
→ Si visualizzerà "FREQ MODE".

## Programmazione di stazioni radio

È possibile memorizzare fino a 40 stazioni radio programmate, iniziando dalla lunghezza d'onda FM seguito da MW.

Note:

- Il sistema esce dalla modalità di programmazione se non si preme nessun pulsante entro 20 secondi .
- Se non viene rilevata nessuna frequenza stereo durante Plug & Play, si visualizza "CHECK ANTENNA" (controllare l'antenna).

## Utilizzo del Plug & Play

Plug & Play consente di memorizzare automaticamente tutte le stazioni radio disponibili.

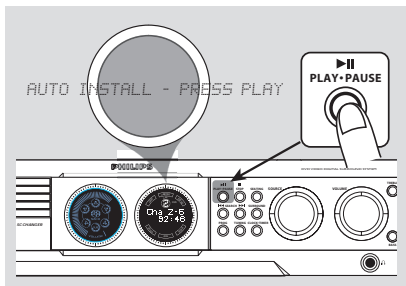

- 1 Collegare il sistema all'alimentazione di rete, viene visualizzato "AUTO INSTALL - PRESS PLAY" (installazione automatica - premere PLAY).  
OPPURE

Dalla modalità standby Eco Power, premere e tenere premuto **▶||** sul pannello anteriore fino a quando si visualizza "AUTO INSTALL - PRESS PLAY".

- 2 Premere **▶||** sul pannello anteriore per iniziare l'installazione.  
→ Si visualizza "INSTALL TUNER" (installazione del sintonizzatore).  
→ Tutte le stazioni radio memorizzate in precedenza verranno sostituite.  
→ Una volta completato, l'ultima stazione radio sintonizzata verrà riprodotta.

## Programmazione automatica

È possibile iniziare la programmazione automatica da un numero programmato.

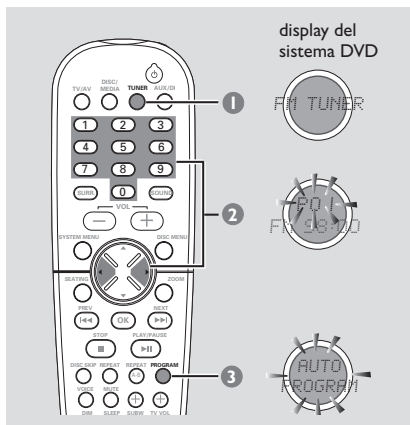

- 1 Premere **TUNER** sul telecomando (o regolare il controllo **SOURCE** sul pannello anteriore) per selezionare "FM TUNER" o "MW TUNER".
- 2 Premere ◀ ▶ oppure utilizzare la **tastierina numerica (0-9)** per selezionare un numero programmato per iniziare.
  - Se si utilizza ◀◀◀ / ▶▶▶ sul pannello anteriore per la sintonizzazione programmata, assicurarsi che il sistema sia nella modalità di sintonizzazione programmata. In caso negativo, premere **TUNING**.  
→ Si visualizzerà "PRESET MODE".
- 3 Premere e tenere premuto **PROGRAM** (oppure **PROG** sul pannello anteriore) fino a quando si visualizza "AUTO PROGRAM" (programmazione automatica).  
→ Se una stazione radio è registrata in una delle programmazioni, la stessa stazione radio non potrà essere registrata sotto un altro numero di programmazione.  
→ Se nessun numero preimpostato viene selezionato, la preimpostazione automatica inizia dal numero 1 ed il resto delle preimpostazioni verrà sorpassato.

## Programmazione manuale

È possibile scegliere di programmare solamente le stazioni radio preferite.

- 1 Nella modalità di sintonizzazione, premere **PROGRAM** (o **PROG** sul pannello anteriore).
- 2 Premere ◀ ▶ oppure utilizzare la **tastierina numerica (0-9)** per selezionare un numero programmato.
- 3 Premere ◀◀◀ / ▶▶▶ sul telecomando per selezionare una stazione radio.
- 4 Premere di nuovo **PROGRAM** per memorizzare.

## Selezione di una stazione radio programmata

- Premere ◀ ▶ oppure utilizzare la **tastierina numerica (0-9)** per selezionare un numero programmato.  
→ Il numero programmato, la frequenza radio e la banda d'onda vengono visualizzati.

## Cancellazione di una stazione radio programmata

- Premere e tenere premuto ■ fino a quando si visualizza "PRESET DELETED" (stazione radio programmata cancellata).  
→ La corrente stazione radio verrà cancellata e quella successiva disponibile prenderà il suo posto.  
→ Tutte le stazioni programmate non numerate più alti verranno diminuite di uno.

# Operazioni del timer

## Regolazione del timer

Il sistema può passare dalla modalità disco a sintonizzatore automaticamente ad un predeterminato orario, facendo da allarme per la sveglia.

### IMPORTANTE !

– Prima di regolare il timer, assicurarsi che l'orologio sia regolato correttamente.

– Il volume del timer aumenterà gradualmente fino all'ultimo livello del volume sintonizzato. Se l'ultimo livello del volume programmato è troppo basso, l'apparecchio aumenterà ad un predeterminato livello udibile.

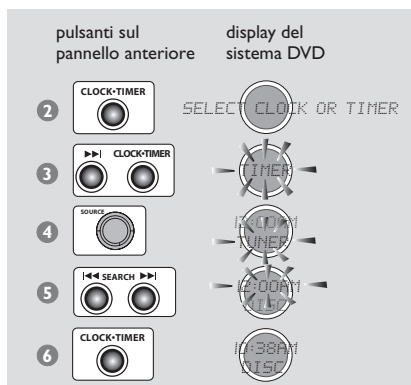

- 1 Premere **STANDBY ON** per accendere il sistema DVD.
- 2 Premere e tenere premuto **CLOCK•TIMER** fino a quando si visualizza "SELECT CLOCK OR TIMER" (selezione orologio o timer).
- 3 Premere ►►► (se necessario) per cambiare il display a "TIMER" quindi premere di nuovo **CLOCK•TIMER** per confermare.
- 4 Regolare **SOURCE** (o premere **DISC/MEDIA** oppure **TUNER** sul telecomando) per selezionare la sorgente di sveglia (il lettore di disco o il sintonizzatore).
- 5 Premere ◀◀◀ / ►►► per regolare l'orario di sveglia (minuti e ore). Per aumentare la velocità, tenere premuto ◀◀◀ o ►►►.  
→ I cambiamenti dei minuti passeranno alle ore.

- 6 Premere di nuovo **CLOCK•TIMER** per memorizzare la regolazione.  
→ Una volta regolato il timer, si accenderà sempre a meno che non venga disattivato.  
→ L'icona ⌚ rimarrà sul pannello del display. Sta ad indicare che il timer è attivato.
- **All'orario programmato, la sorgente del suono selezionata suonerà per 30 minuti prima di commutare alla modalità standby Eco Power** (se nessun pulsante viene premuto entro il predeterminato tempo).  
→ **DISCO** – il primo brano dell'ultimo disco selezionato verrà riprodotto. Se la piastra dell'ultimo disco selezionato è vuota, passa al successivo disco disponibile. Se nessuna delle piastre è disponibile, passa alla modalità di sintonizzazione.  
→ **SINTONIZZATORE** – l'ultima stazione radio sintonizzata suonerà.

## Attivazione/disattivazione del timer

- 1 Ripetere le operazioni da 1 a 3 di "Impostazione del timer".
- 2 Premere ■ per spegnere il timer.  
→ L'icona ⌚ scomparirà dal pannello del display e si visualizza "TIMER OFF" (timer disattivato).

### OPPURE

Premere **CLOCK•TIMER** per attivare il timer all'ultima programmazione.  
→ L'informazione del timer si visualizzerà per alcuni secondi, poi il sistema riprende la sua attiva sorgente o rimane nella modalità standby.

### Nota:

– Il sistema uscirà dalla modalità di programmazione se non si preme nessun pulsante entro 90 secondi .

## Regolazione del timer di sonno

Il timer di sonno permette che l'apparecchio passi automaticamente nella modalità standby Eco Power ad un predeterminato orario.

- Premere ripetutamente **SLEEP** sul telecomando fino a quando raggiunge il desiderato orario programmato.  
→ Le selezioni sono come segue (orario in minuti);  
15 → 30 → 45 → 60 → 90 → 120 →  
OFF → 15 ...  
→ Sul pannello del display si visualizzerà **SLEEP**, eccetto che se viene selezionato "OFF" (disattivato).  
→ Prima che il sistema passa alla modalità standby Eco Power, si visualizza un conteggio alla rovescia di 10 secondi.  
"SLEEP 10" → "SLEEP 9"... →  
"SLEEP 1" → "SLEEP"

## Per controllare o modificare l'impostazione

- Premere una volta **SLEEP** per visualizzare il tempo rimanente prima che si spegne. Se si continua a premere il pulsante **SLEEP**, sul pannello di display si visualizza la successiva opzione del timer di sonno.

## Per annullare il timer di sonno

- Premere ripetutamente **SLEEP** fino a quando si visualizza "OFF", oppure premere il pulsante **STANDBY ON**.

# Comandi del suono e del volume

## Regolazione del suono

### IMPORTANTE !

Per un corretto suono surround, assicurarsi che gli altoparlanti e subwoofer siano collegati (vedere pagina 220).

### Selezione del suono surround

- Premere ripetutamente **SURROUND (SURR)** per selezionare: CANALI MULTIPLI, SUONO 3D o STEREO.
  - La disponibilità delle varie modalità di suono surround dipende dal numero di altoparlanti utilizzati e dal suono disponibile sul disco.
  - Gli altoparlanti centrale e surround funzionano solamente quando il sistema di cinema domestico DVD è impostato alla modalità canali multipli.
  - Le modalità di uscita disponibili per canali multipli includono: Dolby Digitale, DTS (Sistema Teatro Digitale) Surround e Dolby Pro Logic.
  - Trasmissioni o registrazioni stereo produrranno degli effetti di canale surround quando vengono riprodotte nella modalità surround. Tuttavia, le sorgenti mono (suono a singolo canale) non produrranno alcun suono dagli altoparlanti surround.

#### Nota:

– Non è possibile selezionare la modalità di suono mono se il menu/barra del menu del sistema è attiva.

### Attivazione/disattivazione dell'effetto del suono a viva voce

È possibile potenziare le uscite del suono del centro e del surround attivando la funzione di suono a viva voce se è stato selezionato canali multipli come la modalità di surround.

- Premere **VOICE** sul telecomando per selezionare "CLEAR VOICE ON". (voce viva attivata).
  - Per disattivare l'impostazione, premere nuovamente **VOICE** per selezionare "CLEAR VOICE OFF" (voce viva disattiva).

### Cambio del livello del volume del subwoofer

- Premere **SUB + / -** sul telecomando per regolare il livello del volume del subwoofer (da -6 dB a +6 dB).

### Regolazione del livello del Basso/Treble

La funzione di BASSO (basso tono) e di TREBLE (alto tono) consente di definire le impostazioni del processore del suono.

- 1 Premere **BASS** oppure **TREBLE**.
  - Si visualizza l'indicatore del livello.
- 2 Entro cinque secondi, usare il comando **VOLUME** per regolare il livello del basso o del treble (da -3 dB a +3 dB).
  - Se il comando del volume non viene usato entro cinque secondi, si riprende la sua normale funzione di comando del volume.

### Selezione dell'effetto suono digitale

Selezionare un effetto suono digitale programmato che corrisponda ai contenuti del disco o che ottimizza lo stile di musica che si sta riproducendo.

- Premere **SOUND** sul telecomando.
  - Quando si riproducono dischi di film, si può selezionare: **CONCERT, DRAMA, ACTION** o **SCI-FI**.
  - Quando si riproducono dischi di musica o quando nella modalità di sintonizzazione o **AUX/DI**, si può selezionare: **ROCK, DIGITAL, CLASSIC** o **JAZZ**.

#### Nota:

– Per una riproduzione di suono piatta, selezionare **CONCERT** o **CLASSIC**.

## Controllo del volume

- Regolare il controllo del **VOLUME** (o premere **VOL + / -** sul telecomando) per aumentare o diminuire il livello del volume.
  - "VOL MIN" è il minimo livello del volume e "VOL MAX" è il massimo livello del volume.

### Per ascoltare con le cuffie

- Collegare la spina della cuffia alla presa  sulla parte anteriore del sistema DVD.
  - Gli altoparlanti verranno silenziati.

### Per disattivare temporaneamente il volume

- Premere **MUTE** sul telecomando.
  - La riproduzione continuerà senza suono e "MUTE" (suono silenziato) viene visualizzato.
  - Per ripristinare il volume, premere **MUTE** di nuovo o aumentare il livello del volume.

## Accensione/spengimento

### Regolazione alla modalità attiva

- Regolare il comando **SOURCE** per selezionare.  
DISC 1...DISC 5 → FM TUNER → MW TUNER → TV/AV → AUX → DI → DISC 1...  
**OPPURE**  
Premere **DISC/MEDIA, TUNER, TV/AV** o **AUX/DI** sul telecomando.

### Regolazione alla modalità standby Eco Power

- Premere **STANDBY ON** (⏻).  
→ Il pulsante ECO POWER si illumina.  
→ Lo schermo del display appare vuoto.

### Passaggio alla modalità standby (visualizzazione orologio)

- Premere e tenere premuto **STANDBY ON** (⏻).  
→ Appare l'orologio.  
→ Dalla modalità standby, premendo il pulsante **CLOCK•TIMER** fa passare il sistema alla modalità standby Eco Power.

## Attenuazione dello schermo di visualizzazione del sistema

- Premere ripetutamente **DIM** per selezionare diversi livelli di luminosità dello schermo del display.

## Registrazione su un componente esterno

- 1 Collegare il componente esterno di registrazione a **LINE OUT** o **DIGITAL OUT** (vedere pagine 224, 225 "Collegamenti opzionali").
- 2 Selezionare la sorgente da cui registrare sul sistema DVD (DISC, TUNER, TV/AV o AUX/DI) ed iniziare la riproduzione (se necessario).  
→ È possibile registrare solamente dal lettore del disco (DISC) se DIGITAL OUT viene utilizzato per il collegamento del componente esterno di registrazione.
- 3 Iniziare a registrare sul componente esterno di registrazione.

Note:

- Per questa selezione sono disponibili tutte le funzioni di controllo del suono.
- Per dettagli consultare il manuale del componente collegato.

## Utilizzo del telecomando per il funzionamento della televisione

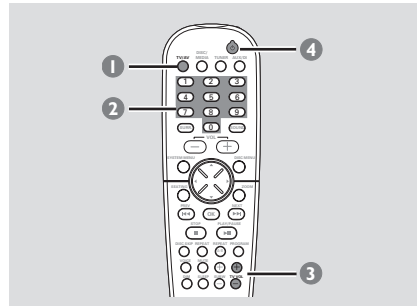

- 1 Premere **TV/AV**.
- 2 Premere **◀◀ / ▶▶** oppure utilizzare la **tastierina numerica (0-9)** per selezionare il canale della TV.
- 3 Premere **TV VOL + / -** per regolare il livello del volume della TV.
- 4 Premere **⏻** per spegnere la TV.

# Ricerca dei Guasti

## AVVERTENZA

In nessuna circostanza bisogna tentare di riparare personalmente l'apparecchio; tali interventi annullano la garanzia. Non aprire l'apparecchio: pericolo di scossa elettrica.

In caso di guasto, prima di portare l'apparecchio a riparare, controllare i punti sottoelencati. Se non si è in grado di risolvere il problema seguendo questi suggerimenti, rivolgersi al proprio rivenditore o Philips presterà aiuto.

Problema	Soluzione
<b>Mancanza di alimentazione.</b>	<ul style="list-style-type: none"><li>– Controllare che il cavo di alimentazione CA sia collegato correttamente.</li><li>– Premere STANDBY ON sul pannello anteriore del sistema DVD per inserire l'alimentazione.</li></ul>
<b>Assenza di immagine.</b>	<ul style="list-style-type: none"><li>– Consultare il manuale del TV per la selezione del corretto canale d'ingresso video. Cambiare canale TV fino a quando sullo schermo si visualizza DVD.</li><li>– Premere DISC sul telecomando.</li></ul>
<b>Distorsione o scarsa immagine.</b>	<ul style="list-style-type: none"><li>– Delle volte potrebbe apparire una piccola distorsione dell'immagine. Questo non è un cattivo funzionamento.</li><li>– Pulire il disco.</li></ul>
<b>Immagine completamente distorta o monocromatica.</b>	<ul style="list-style-type: none"><li>– Le TV dispongono di uno standard di sistema del colore. Se il sistema del colore del sistema DVD o del disco è diverso dal sistema del colore della TV, l'immagine potrebbe essere distorta o monocromatica. Impostare al corretto settaggio del 'Sistema TV'.</li></ul>
<b>Il rapporto dell'aspetto dello schermo non può essere cambiato anche se si è impostata il display della TV.</b>	<ul style="list-style-type: none"><li>– Il rapporto dell'aspetto è fissato sul disco DVD.</li><li>– A seconda dalla TV, non potrebbe essere possibile cambiare il rapporto dell'aspetto.</li></ul>
<b>Assenza o distorsione del suono.</b>	<ul style="list-style-type: none"><li>– Regolare il volume.</li><li>– Sostituire i cavetti dell'altoparlante.</li><li>– Controllare i collegamenti degli altoparlanti.</li><li>– Scollegare la cuffia.</li><li>– Premere PLAY per riprendere la normale modalità di riproduzione se necessario.</li><li>– Premere il corretto pulsante della sorgente sul telecomando (TV/AV o AUX, ad esempio) per scegliere l'apparecchio che si vuole ascoltare attraverso il sistema DVD.</li></ul>
<b>Il sistema DVD non funziona.</b>	<ul style="list-style-type: none"><li>– Scollegare il cavo dell'alimentazione dalla presa per alcuni minuti. Ricollegare il cavo dell'alimentazione e provare di nuovo a farlo funzionare normalmente.</li></ul>

Problema	Soluzione
<p><b>Il lettore di DVD non inizia la riproduzione.</b></p>	<ul style="list-style-type: none"> <li>- Inserire un disco leggibile col lato di riproduzione rivolto verso il basso.</li> <li>- Controllare il tipo del disco, il sistema del colore ed il codice di regione.</li> <li>- Controllare che non vi siano graffi o macchie sul disco.</li> <li>- Premere SYSTEM SETUP per spegnere lo schermo del menu delle impostazioni.</li> <li>- Cambiare il valore del livello.</li> <li>- Dell'umidità si è condensate all'interno del sistema. Rimuovere il disco e lasciare l'apparecchio acceso per circa un'ora.</li> </ul>
<p><b>Impossibile attivare alcune funzioni, quali Angolo, Sottotitoli o Audio multilingue.</b></p>	<ul style="list-style-type: none"> <li>- La funzione non potrebbe essere disponibile sul DVD.</li> <li>- La modifica della lingua del suono o del sottotitolo è proibita sul DVD.</li> </ul>
<p><b>C'è assenza di suono dagli altoparlanti centrale e surround.</b></p>	<ul style="list-style-type: none"> <li>- Assicurarsi che gli altoparlanti centrale e surround siano collegati correttamente.</li> <li>- Premere il pulsante SURROUND per selezionare la corretta impostazione del suono surround.</li> <li>- Assicurarsi che la sorgente che si sta riproducendo sia registrata o trasmessa in suono surround (DTS, Dolby, Digitale, ecc.).</li> </ul>
<p><b>Ricezione radio scadente.</b></p>	<ul style="list-style-type: none"> <li>- Se il segnale è troppo debole, regolare l'antenna o collegarne una esterna per migliore ricezione.</li> <li>- Aumentare la distanza tra il sistema e la TV o VCR.</li> <li>- Sintonizzare alla corretta frequenza.</li> <li>- Posizionare l'antenna più distante dall'apparecchio che sta causando il rumore.</li> </ul>
<p><b>Il telecomando non funziona correttamente.</b></p>	<ul style="list-style-type: none"> <li>- Selezionare la sorgente (DISC o TUNER, ad esempio) prima di premere il pulsante di funzione (▶  , ◀◀◀, ▶▶▶).</li> <li>- Ridurre la distanza tra il telecomando ed il sistema.</li> <li>- Sostituire le batterie con delle nuove.</li> <li>- Puntare il telecomando direttamente verso il sensore IR.</li> <li>- Controllare che le batterie vengano sistemate correttamente.</li> </ul>
<p><b>Il timer non funziona.</b></p>	<ul style="list-style-type: none"> <li>- Regolare l'orologio correttamente.</li> <li>- Premere e tenuto premuto CLOCK•TIMER per accendere il timer.</li> </ul>
<p><b>Il pannello del display è scuro.</b></p> <p><b>Basso suono di ronzio o brusio.</b></p>	<ul style="list-style-type: none"> <li>- Premere un'altra volta DIM.</li> <li>- Posizionare il sistema DVD più distante possibile da dispositivi elettrici che potrebbero causare interferenze.</li> </ul>



# Caratteristiche tecniche

## SEZIONE AMPLIFICATORE

Potenza di uscita	
- Modalità stereo (DIN)	75 W + 75 W RMS <sup>①</sup>
- Modalità suono surround	(1 kHz) 75 W RMS/canale
Risposta di frequenza	120 Hz – 20 kHz/–3 dB
Rapporto segnale/rumore	> 65 dB (CCIR)
Sensibilità d'ingresso	
- AUX In	880 mV
- TV In	350 mV
Sensibilità di uscita	
- Cuffia	32 Ω – 1000 Ω
- Line Out	600 mV
- Digital In	IEC 60958 & IEC 61937

<sup>①</sup> 4ohm, 1 kHz, 10% THD

## SEZIONE SINTONIZZATORE

Gamma di sintonizzazione	FM 87,5 – 108 MHz (50 kHz) MW 531 – 1602 kHz (9 kHz)
Sensibilità di quiete 26 dB	FM 20 dB MW 3162 mV/m
Rapporto reazione immagine	FM 25 dB MW 28 dB
Rapporto rigetto IF	FM 60 dB MW 24 dB
Rapporto segnale/rumore	FM 60 dB MW 40 dB
Rapporto di soppressione AM	FM 30 dB
Distorsione armonica	FM Mono 3% FM Stereo 3% MW 5%
Risposta di frequenza	FM 180 Hz – 10 kHz/±6 dB
Separazione stereo	FM 26 dB (1 kHz)
Soglia stereo	FM 23,5 dB

## SEZIONE DISCO

Modello laser	Semiconduttore
Diametro disco	12cm/8cm
Decodificazione video	MPEG-2/MPEG-1
DAC video	10 Bits
Sistema segnale	PAL/NTSC
Formato video	4:3/16:9
Segnale/rumore video	56 dB (minimum)
Uscita video composita	1,0 Vp-p, 75 Ω
Uscita S-Video	Y - 1,0 Vp-p, 75 Ω C - 0,286 Vp-p, 75 Ω
DAC audio	24 Bits/96 kHz
Risposta di frequenza	4 Hz – 20 kHz (44.1 kHz) 4 Hz – 22 kHz (48 kHz) 4 Hz – 44 kHz (96 kHz)
Uscita/ingresso digitale	SPDIF (Interfaccia Digitale Philips Sony)
- PCM	IEC 60958
- Dolby Digital/DTS	IEC 60958, IEC 61937

## UNITÀ PRINCIPALE

Alimentazione	220 – 240 V; 50 Hz
Consumo	150 W
Dimensioni (l x a x p)	435 mm x 100 mm x 360 mm
Peso	7,15 kg

## ALTOPARLANTI

Altoparlanti anteriore/posteriore (surround)	
Sistema	azionatore triplo
Impedenza	4 Ω
Driver per altoparlanti	2 x Woofer da 3", 1 Tweeter a nastro 2"
Risposta di frequenza	120 Hz – 50 kHz
Dimensioni (l x a x p)	94 mm x 280 mm x 70 mm
Peso	1,23 kg/ciascuno

## ALTOPARLANTE CENTRALE

Sistema	Azionatore multi direzionale 5
Impedenza	4 Ω
Driver per altoparlanti	4 x Woofer da 2", 1 Tweeter a nastro 3/4"
Risposta di frequenza	120 Hz – 20 kHz
Dimensioni (l x a x p)	435 mm x 72 mm x 63,5 mm
Peso	1,32 kg

## SUBWOOFER DOPPIO

Impedenza	4 Ω
Driver per altoparlanti	Woofer da 4 pollici
Frequency response	30 Hz – 120 Hz
Dimensioni	
- Base	diametro 240 x 40 (mm)
- Tubo	110 x 900 (mm)
Peso	4,5 kg

*Le caratteristiche tecniche sono soggette a modifiche senza preavviso*

**Analogico:** Suono che non è stato convertito in numeri. Il suono analogico varia, mentre il suono digitale dispone di specifici valori numerici. Questi jack inviano l'audio attraverso due canali, il sinistro ed il destro.

**A voce viva:** Consente al processore del suono digitale di estrarre la dinamica della voce nei dialoghi di un film su tutte e 5 i canali surround senza compromettere la precisione della locazione e l'ampiezza del suono surround.

**Canali multipli:** Il DVD è stato ideato in modo da costituire ogni brano in un campo di suono. Canale multiplo si riferisce ad una struttura di brani di suono di tre o più canali.

**Capitolo:** Sezioni di un'immagine o un pezzo di musica su di un DVD che siano più piccoli dei titoli. Un titolo è composto da diversi capitoli. Ad ogni capitolo viene assegnato un numero di capitolo che consente di individuare quello desiderato.

**CD Super Audio (SACD):** Questo formato audio è basato sugli standard del corrente CD ma include una maggiore quantità di informazioni che offrono suono di più elevata qualità. Esistono quattro tipi di dischi: singolo strato, doppio strato e dischi ibridi. Il disco ibrido contiene sia informazione del CD audio standard che del CD Super Audio.

**Codice regionale:** Un sistema per permettere che il disco venga riprodotto solamente nella regione indicata in precedenza. Quest'apparecchio riprodurrà solamente dischi degli stessi codici di regione. Il codice di regione dell'apparecchio si trova sul retro del pannello. Alcuni dischi sono compatibili con più di una regione (o tutte le regioni ALL).

**Controllo del posto a sedere:** Offre all'utente un'esperienza perfetta del suono e del film in qualsiasi parte della stanza, offrendo massima flessibilità e vera totale immersione poiché l'utente può scegliere il perfetto posto a sedere.

**Controllo parentale** Una funzione del DVD di limitare la riproduzione del disco secondo l'età degli utenti secondo il livello di classificazione vigente in ogni paese. Le limitazioni variano da disco a disco; quando attivata, la riproduzione verrà impedita se il livello del software è superiore del livello impostato per l'utente.

**Digitale:** Suono che è stato convertito in valori numerici. Il suono digitale è disponibile quando si usano i jack DIGITAL AUDIO OUT COAXIAL o OPTICAL. Questi jack inviano l'audio attraverso canali multipli, invece che attraverso solo due canali come si fa per quello analogico.

**Digitale Dolby:** Un sistema di suono digitale sviluppato dai laboratori Dolby che contiene fino a sei canali di audio digitale (sinistro e destro anteriore, sinistro e destro surround e centrale).

**DTS:** Digital Theatre Systems. Questo è un sistema di suono surround, ma è diverso dal Digitale Dolby. I formati sono stati sviluppati da aziende diverse.

**Frequenza di campionatura:** I dati della frequenza di campionatura quando analogici vengono convertiti a dati digitali. La frequenza di campionatura rappresenta numericamente quante volte il segnale analogico viene campionato per secondo.

**Jack AUDIO OUT:** Jack sul retro del sistema DVD che inviano l'audio ad un altro sistema (TV, stereo, ecc).

**Jack di uscita video del componente:** Jack sul retro del sistema DVD che invia segnali video di alta qualità ad una TV che abbia video d'ingresso video del componente (R/G/B, Y/Pb/Pr, ecc.).

**Jack VIDEO OUT:** Il jack sul retro del sistema DVD che invia segnali video alla TV.

**Menu del disco:** Una visualizzazione su schermo preparata per consentire la selezione di immagini, suoni, sottotitoli, angoli multipli, ecc. Registrati su di un DVD.

**MP3:** Un formato di file con un sistema di compressione di dati di suono. "MP3" è l'abbreviazione di Motion Picture Experts Group 1 (o MPEG-1) Audio Layer 3. Utilizzando il formato MP3, un CD-R o CDRW può contenere circa 10 volte il volume di dati capaci da un CD normale.

**PBC - Comando della riproduzione:** Si riferisce al segnale programmato sui CD video o SVCD per il controllo della riproduzione. Utilizzando schermi di menu registrati su di un CD Video o SVCD che supporta PBC, si può godere il tipo interattivo di software come pure software che dispongono di una funzione di ricerca.

**PCM (Modulazione Codice Impulso)** Un sistema per convertire segnali di suono analogici a segnali digitali per successivo processo, senza compressione di dati usata nella conversione.

**Plug & Play:** Dopo l'inserimento all'alimentazione di rete, il sistema suggerisce all'utente di procedere con l'installazione automatica della stazioni radio semplicemente premendo il pulsante PLAY sull'apparecchio.

**Rapporto dell'aspetto:** Il rapporto tra dimensioni verticali ed orizzontali di un'immagine visualizzata. Il rapporto orizzontale contro verticale di TV convenzionali è di 4:3, e quello a schermo largo è di 16:9.

**Surround:** Un sistema per la creazione di campi di suono tridimensionale pieno di realismo disponendo altoparlanti multipli attorno a chi ascolta.

**S-Video:** Produce un'immagine nitida inviando segnali separati per la brillantezza ed il colore. S-Video si può usare solamente se la TV dispone di jack d'ingresso S-Video.

**Titolo:** La più lunga sezione della caratteristica di immagine o di musica su DVD, musica, ecc. In software video, oppure l'intero album in software audio. Ad ogni capitolo viene assegnato un numero di titolo che consente di individuare quello desiderato.

**Velocità di trasferimento dati bit:** La quantità di dati utilizzati per mantenere una determinata lunghezza di musica; misurata in kilobit per secondi o kbps. Oppure, la velocità in cui si registra. Generalmente più alta la velocità di trasferimento maggiore è la velocità di registrazione, migliore è la qualità del suono. Tuttavia, le velocità di trasferimento più elevate usano più spazio si di un disco.