

Conteúdo

Language Code	5
----------------------------	---

Introdução

Acessórios fornecidos	68
Limpeza dos discos	68
Instalação	68

Conexões

Conexão com TV	69-70
Uso da tomada Composite Video (CVBS) .	69
Uso da tomada Component Video (Y Pb Pr)	69
Como usar um modulador de RF	70
Conexão do cabo de alimentação	70
Opcional : Conexão de aparelho estéreo de 2 canais	71
O aparelho estéreo tem tomada Dolby Pro Logic ou entradas de áudio esquerda e direita (Audio In Left/Right).	71
Opcional : Conexão com receptor de AV digital	71
O receptor tem um decodificador PCM, Dolby Digital ou MPEG2	71

Funções

Painéis frontal e traseiro	72
Controle remoto	73

Introdução

Passo 1: Colocação de pilhas no controle remoto	74
Uso do controle remoto	74
Passo 2: Ajuste da TV	74-76
Ajuste do recurso Progressive Scan (somente para TVs com Progressive Scan) ..	75
Seleção do sistema de cores correspondente à sua TV	76
Passo 3: Definição de idioma preferido	77
Ajuste do idioma do OSD	77
Definição do idioma dos menus Audio, Subtitle e Disc	77

Uso de discos

Discos que podem ser reproduzidos	78
Códigos regionais	78
Reprodução de discos	79
Controles básicos de reprodução	79
Seleção das diversas funções de repetição/ reprodução aleatória	80
Modo de repetição da reprodução	80
Repetição de uma seção dentro de um capítulo/faixa	80
Operações para reprodução de vídeo	81-82
Uso do menu do disco	81
Mais zoom	81
Câmera Lenta	81
Busca com avanço / retrocesso	81
OSD (Exibição na tela)	82
Funções especiais de DVD	83
Reprodução de um título	83
Trocar o idioma do áudio	83
Legendas	83
Funções especiais de VCD & SVCD	83
Controle de Reprodução (PBC)	83
Reprodução de CD de Imagem MP3/WMA/ JPEG	84
Operação geral	84
Seleção de reprodução	84
Repetir	84
Avanço/retrocesso rápido (MP3/WMA) .	84

Conteúdo

Opções do Menu do DVD

Configuração Geral	85
Idioma do OSD	85
Sleep	85
Menu de Configuração de Áudio	86
Ajuste da opção Downmix	86
Configuração áudio digital	86
Configuração de Vídeo	87-88
Tipo de TV	87
Seleção da opção Exibição na TV	87
Progressivo – Ligar/desligar	88
Nitidez	88
Brilho/Contraste/Color	88
Configuração de Preferências	89-91
Idioma dos menus Audio, Subtitle e Disc	89
Restrição de reprodução por bloqueio pelos pais	89-90
Alteração de senha	91
Restauração dos ajustes originais	91

Correção de problemas	92-93
------------------------------------	--------------

Especificações	94
-----------------------------	-----------

Glossário	95
------------------------	-----------

Poliza de Garantia	96-97
---------------------------------	--------------

Português

Introdução

Acessórios fornecidos

Cabo Composite Video (amarelo)



Cabo de áudio (branco, vermelho)

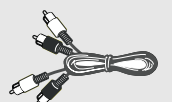

Cabo de alimentação



Controle remoto e duas pilhas AAA

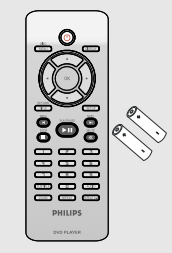

Limpeza dos discos

Para limpar o disco, use uma flanela. Passe-a sobre o disco fazendo movimentos em linha reta do centro do disco para a extremidade.

CUIDADO!

Não use solventes como benzina, diluentes, produtos de limpeza disponíveis no mercado nem sprays antiestáticos destinados a discos.

Como a unidade óptica (laser) do sistema de DVD opera a uma potência superior a dos DVD e CD players comuns, CDs de limpeza destinados a DVD ou CD players podem danificar a unidade óptica (laser). Por esse motivo, não use CDs de limpeza.

Instalação

Determinação do local ideal

- Coloque o aparelho em uma superfície plana, rígida e estável. Não o coloque sobre um tapete, por exemplo.
- Não coloque o aparelho em cima de outro equipamento que possa aquecê-lo (por exemplo, um receiver ou amplificador).
- Não coloque nada sob o aparelho (por exemplo, CDs, revistas).
- Instale este sistema próximo à tomada AC e em um local no qual o plugue do adaptador de AC possa ser facilmente alcançado.

Espaço para ventilação

- Coloque o aparelho em um local com ventilação adequada para evitar aumento da temperatura interna. Mantenha pelo menos 10 cm de distância das partes traseira e superior do aparelho e 5 cm à direita e à esquerda para evitar superaquecimento.

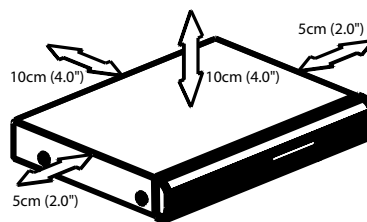

Evite altas temperaturas, umidade, água e poeira

- O equipamento não deve ser exposto a respingos ou gotejos de água.
- Não coloque nada que possa vir a danificar o equipamento (por exemplo, objetos com líquidos e velas acesas) sobre ele.

Conexão com TV

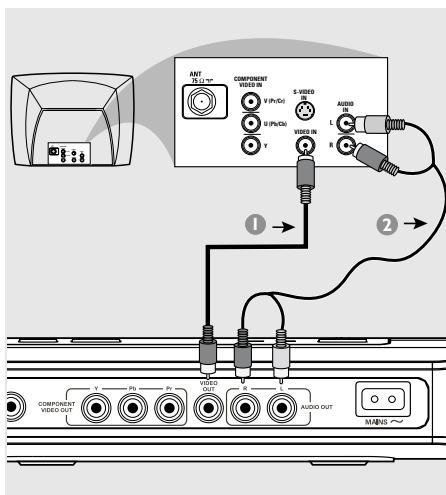

IMPORTANTE!

- Dependendo dos recursos de sua TV, você só precisa fazer uma das conexões de vídeo sugeridas abaixo.
- Conecte o DVD player direto na TV.

Uso da tomada Composite Video (CVBS)

- 1 Use o cabo Composite Video (amarelo) para conectar a tomada **CVBS** (VIDEO OUT) do DVD player na tomada de entrada de vídeo da TV (que pode estar identificada como A/V In, Video In, Composite ou Baseband) (*cabo fornecido*).
- 2 Para ouvir os canais de TV através do DVD player, use os cabos de áudio (branco/vermelho) para conectar as tomadas AUDIO OUT (L/R) às saídas de áudio correspondentes (AUDIO IN) da TV (*cabo fornecido*).

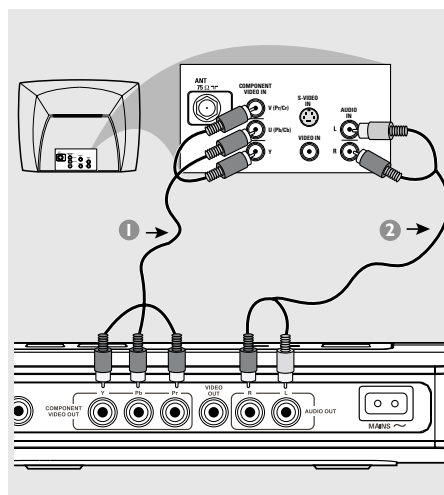

IMPORTANTE!

- A qualidade de vídeo Progressive Scan só é possível quando se usa Y Pb Pr. É necessária uma TV com Progressive Scan.

Uso da tomada Component Video (Y Pb Pr)

- 1 Use os cabos Component Video (vermelho/azul/verde) para conectar as tomadas **Y Pb Pr** do DVD player nas tomadas de entrada Component Video da TV (que podem estar identificadas como Y Pb Pr ou YUV) (*cabo não fornecido*).
- 2 Para ouvir os canais de TV através do DVD player, use os cabos de áudio (branco/vermelho) para conectar as tomadas AUDIO OUT (L/R) às saídas de áudio correspondentes (AUDIO IN) da TV (*cabo fornecido*).
- 3 Vá para a página 75 para obter informações detalhadas sobre o ajuste do Progressive Scan.

Conexões

Português

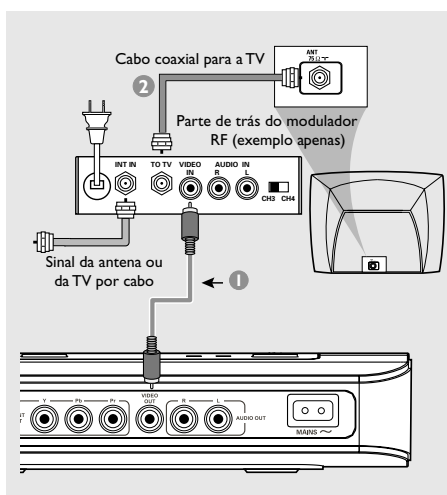

IMPORTANTE!

– Se sua TV tiver apenas uma entrada Antenna In (75 ohm ou RF In), você vai precisar de um modificador de RF para reprodução de DVDs. Consulte seu revendedor ou a Philips sobre a disponibilidade e funcionamento do modificador de RF.

Como usar um modificador de RF

- 1 Use o cabo Vídeo Composto (amarelo) para conectar a tomada CVBS (VIDEO OUT) do DVD player com a tomada Video Output do modificador de RF.
- 2 Use o cabo coaxial de RF para conectar o modificador de RF na tomada RF da TV (cabo não fornecido).

Conexão do cabo de alimentação

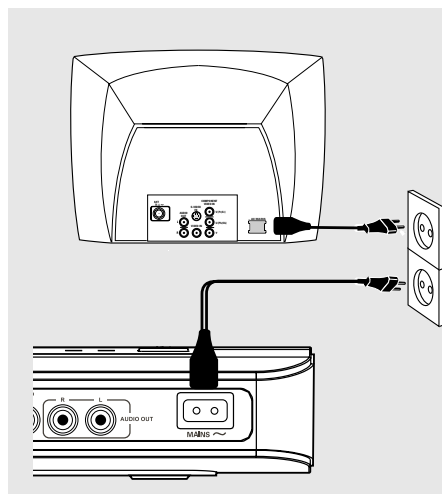

Depois de conectar tudo corretamente, conecte o cabo de alimentação na tomada da rede elétrica (CA).

Nunca faça ou altere conexões com o aparelho ligado.

Conexões

Opcional : Conexão de aparelho estéreo de 2 canais

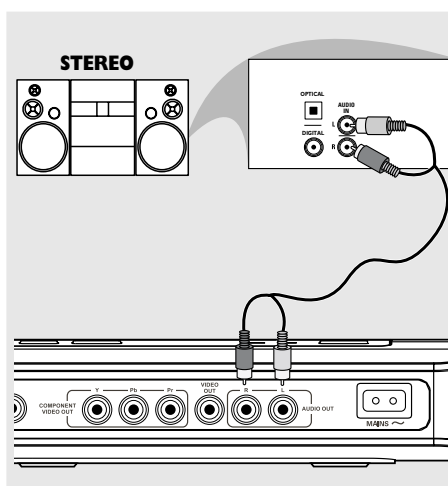

O aparelho estéreo tem tomada Dolby Pro Logic ou entradas de áudio esquerda e direita (Audio In Left/Right).

- 1 Selecione uma das conexões de vídeo (CVBS VIDEO IN, COMPONENT VIDEO IN); dependendo das opções disponíveis em sua TV.
- 2 Use os cabos de áudio (branco/vermelho) para conectar as tomadas AUDIO OUT (L/R) do DVD player nas respectivas tomadas AUDIO IN do aparelho estéreo (*cabo fornecido*).

Opcional : Conexão com receptor de AV digital

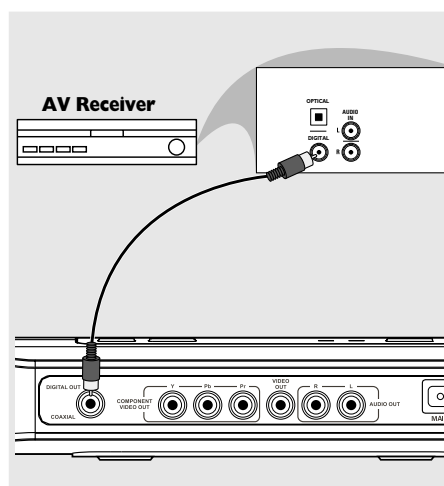

O receptor tem um decodificador PCM, Dolby Digital ou MPEG2

- 1 Selecione uma das conexões de vídeo (CVBS VIDEO IN, COMPONENT VIDEO IN); dependendo das opções disponíveis em sua TV.
- 2 Conecte a tomada COAXIAL do DVD player na respectiva tomada Digital Audio In (COAXIAL) do receptor (*cabo não fornecido*).
- 3 Dependendo dos recursos de seu receptor, selecione PCM-ONLY ou ALL na opção Digital Output do DVD player (veja "Digital Output" na página 86).

Sugestão Útil:

– Se o formato de áudio da saída digital não corresponder aos recursos de seu receptor, o receptor emitirá um som forte e distorcido, ou mesmo nenhum som.

Funções

Painéis frontal e traseiro

Português

LED ON (LIG.)

- O LED acende quando o aparelho está ligado

LED STANDBY (ESPERA)

- O LED acende quando o modo STANDBY (ESPERA) está ativado

POWER

- Para ligar ou colocar o DVD no modo Standby

OPEN/CLOSE

- Abre/fecha a gaveta de disco

SENSOR DE IR

- Aponte o controle remoto para este sensor de infra-vermelhos

■ STOP

- Para interromper a reprodução

▶|| PLAY/PAUSE

- Inicia ou pausa a reprodução

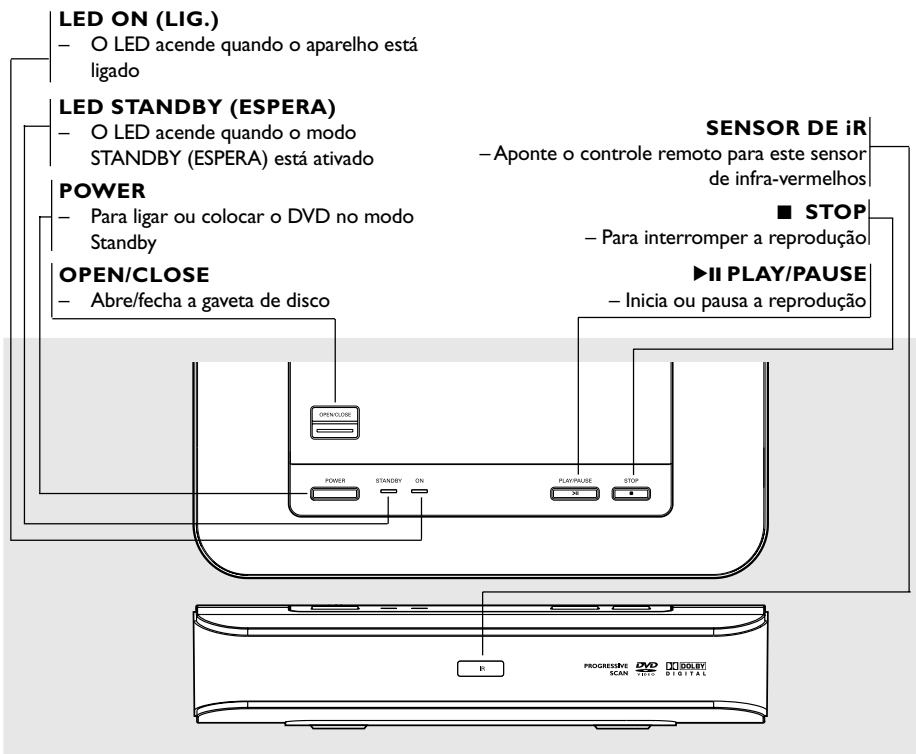

Mains (Cabo de alimentação CA)

- Conectar a uma tomada CA comum

Audio Out (Esquerda/Direita)

- Conectar a entradas de áudio (AUDIO) de um amplificador, receptor ou aparelho estéreo

CVBS (VIDEO Out)

- Conectar a entradas de vídeo CVBS de uma TV

COAXIAL (Saída de áudio digital)

- Conectar a entradas de áudio coaxiais (AUDIO) de um aparelho de som digital

YPbPr (Component Video)

- Conectar a uma TV com entradas Y Pb Pr

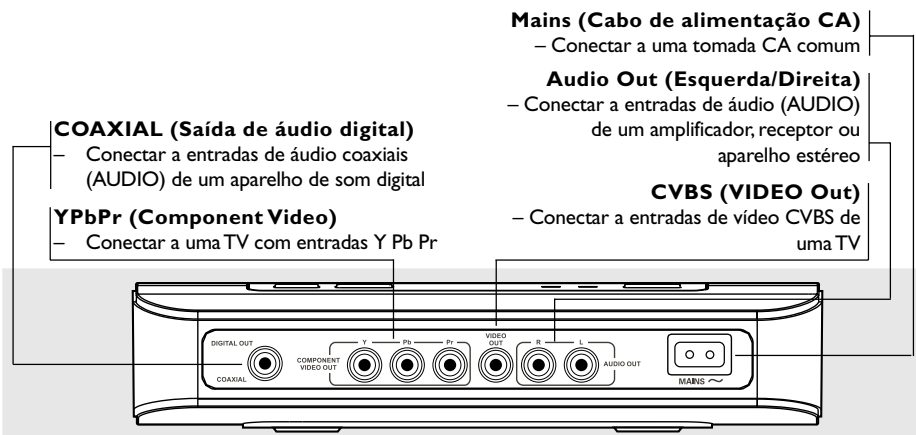

Cuidado: Não toque nos pinos internos das tomadas do painel traseiro. Descargas eletrostáticas podem causar danos permanentes no aparelho.

Funções

Controle remoto

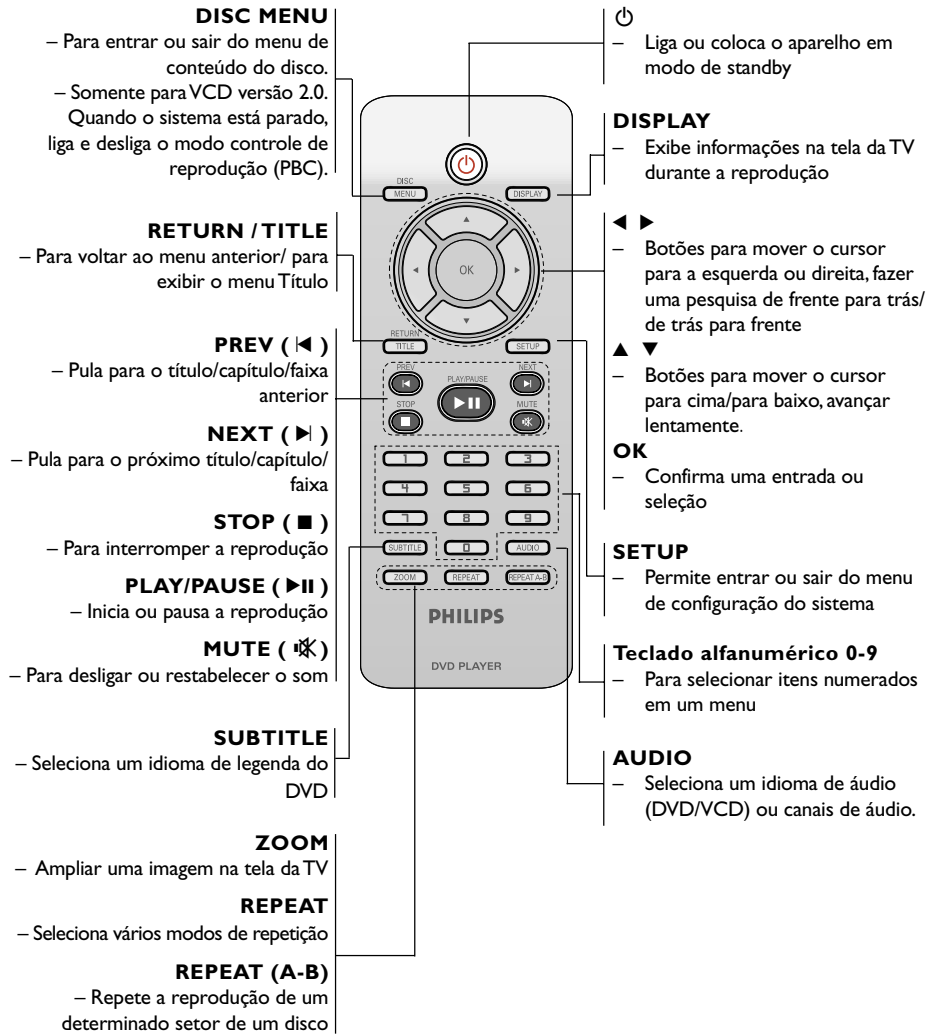

Português

Introdução

Passo 1: Colocação de pilhas no controle remoto

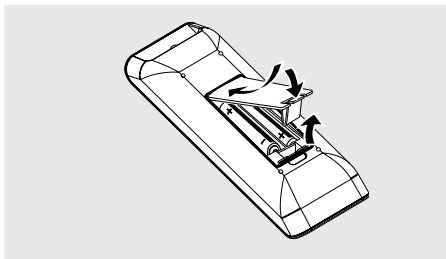

- 1 Abra a tampa do compartimento de pilhas.
- 2 Coloque duas pilhas R03 ou AAA obedecendo as indicações (+ -) existentes no compartimento.
- 3 Feche a tampa.

Uso do controle remoto

- 1 Aponte o controle remoto na direção do sensor (IV) existente no painel frontal do aparelho.
- 2 Quando estiver usando o DVD player, não deixe nenhum objeto entre o controle remoto e o aparelho.



CUIDADO!

- Remova as pilhas caso elas estejam descarregadas ou se vai ficar muito tempo sem usar o controle remoto.
- Não use pilhas velhas e novas misturadas ou de tipos diferentes.
- As pilhas contêm substâncias químicas; por isso devem ser descartadas corretamente.

Passo 2: Ajuste da TV

IMPORTANTE!

Verifique se foram feitas todas as conexões. (Leia a seção "Conexão com TV" nas páginas 69 a 70).

- 1 Ligue a TV e selecione o canal de entrada de vídeo correto. A tela de fundo do DVD aparecerá na tela da TV.
- 2 Normalmente esses canais se encontram entre os canais de número maior ou menor e podem ser chamados de FRONT, A/V IN ou VIDEO. Para mais detalhes, consulte o manual da TV.
 - Ou, selecione o canal 1 e aperte o botão Channel (canal) continuamente até aparecer o canal Video In.
 - Ou, o controle remoto da TV pode ter uma tecla ou chave que seleciona diferentes modos de vídeo.
 - Ou, selecione o canal 3 ou 4 da TV, caso esteja usando um modulador de RF.
- 3 Se estiver usando um equipamento externo (ex.: um aparelho de som ou receptor), ligue-o e selecione a fonte de entrada apropriada usada para conectar na saída do DVD player. Para mais detalhes, consulte o manual do equipamento em questão.

Introdução

Ajuste do recurso Progressive Scan (somente para TVs com Progressive Scan)

O recurso Progressive Scan exibe o dobro do número de quadros por segundo que o modo Interlace (o sistema de TV comum). Com quase o dobro do número de linhas, o Progressive Scan oferece resolução e qualidade de imagem superiores.

IMPORTANTE!

Antes de ativar o recurso Progressive Scan, certifique-se de que:

- 1) Sua TV aceita sinais progressivos. É necessária uma TV com Progressive Scan.
- 2) Você conectou o DVD Player à TV usando a tomada Y Pb Pr. (Consulte a página 69.)

- 1 Ligue a TV.
- 2 Desative o modo Progressive Scan da TV ou ative o modo Interlace. (Consulte o manual da sua TV.)
- 3 Pressione **POWER**  no controle remoto para ligar o DVD Player.
- 4 Selecione o canal Video Input correto na TV. (Consulte a página 74.)
→ A tela de fundo do DVD aparecerá na tela da TV.
- 5 Pressione **SETUP**.
- 6 Pressione **▶** para selecionar {VIDEO SETUP PAGE} (PÁG. CONF.VÍDEO).

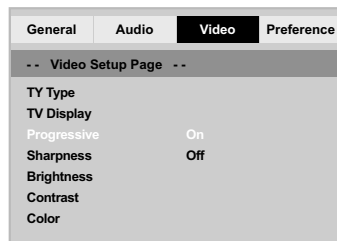

- 7 Ajuste {PROGRESSIVE} (PROGRESSIVO) para {ON} (LIG.) e pressione **OK** para confirmar.
→ O menu de instruções aparecerá na tela da TV.

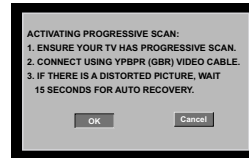

- 8 Pressione **◀** para marcar **OK** o item desejado no menu e pressione **OK** para confirmar.

Com isso, uma imagem distorcida ficará exibida na tela da TV até você ativar o modo Progressive Scan na TV.

- 9 Ative o modo Progressive Scan da TV. (Consulte o manual do usuário da TV.)
→ O menu abaixo aparecerá na tela da TV.

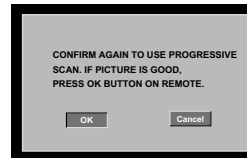

- 10 Pressione **◀** para marcar **OK** o item desejado no menu e pressione **OK** para confirmar.
→ O ajuste está concluído agora e você pode começar a desfrutar da sua imagem de alta qualidade.

Para desativar o Progressive Scan manualmente:

- Aguarde 15 segundos a recuperação automática.
- OU
- 1 Pressione **OPEN/CLOSE** no DVD Player para abrir a bandeja de discos.
 - 2 Pressione a tecla '1' do teclado numérico do controle remoto por alguns segundos.
→ A tela de fundo azul do DVD aparecerá na TV.

Dica útil:

- Algumas TVs com Progressive Scan e de alta definição (HD) não são totalmente compatíveis com este sistema de DVD, o que resulta na falta de naturalidade da imagem durante a reprodução de um disco DVD VIDEO no modo Progressive Scan. Neste caso, desative a função Progressive Scan no DVD player e na TV.

DICAS: A opção sublinhada é o ajuste padrão de fábrica. Pressione **◀** para voltar ao item anterior do menu. Pressione **SETUP** para sair do item do menu.

Introdução

Seleção do sistema de cores correspondente à sua TV

Este DVD player é compatível com os sistemas NTSC e PAL. Para que um DVD seja reproduzido neste aparelho, o sistema de cores do disco, a TV e o próprio aparelho devem ser compatíveis.

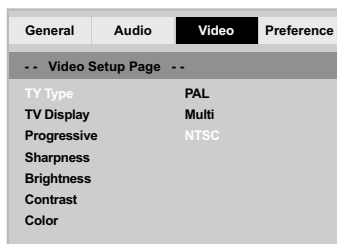

Português

- 1 Aperte **SETUP**.
- 2 Pressione **▶** para selecionar {VIDEO SETUP PAGE} (PÁG. CONE.VÍDEO).
- 3 Pressione a tecla **▲▼** para realçar a opção {TV TYPE} (TIPO DE TV) e, em seguida, pressione **▶**.
- 4 Pressione **▲▼** para realçar uma das opções a seguir:

PAL – Selecione esta opção quando a TV conectada for compatível com o sistema PAL. Isso muda o sinal de vídeo de um disco NTSC e o emite no formato PAL.

NTSC – Selecione esta opção quando a TV conectada for compatível com o sistema NTSC. Isso muda o sinal de vídeo de um disco PAL e o emite no formato NTSC.

Multi – Selecione esta opção caso a TV seja compatível com os sistemas NTSC e PAL (multissistema). O formato de saída deverá estar de acordo com o sinal de vídeo do disco.

- 5 Selecione um item e pressione **OK**.
→ Siga as instruções mostradas na TV para confirmar a seleção (se houver).

Dicas úteis:

- **Antes de mudar a definição atual do Padrão de TV, certifique-se de que sua TV suporta o Padrão de TV que vai selecionar.**
- **Se não houver uma imagem correta na sua TV, espere 15 segundos para a recuperação automática funcionar.**

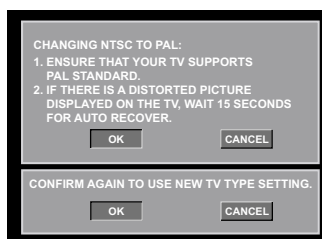

Para restaurar manualmente o sistema de cores padrão da TV:

- Aguarde 15 segundos a recuperação automática.
OU
- 1 Pressione **OPEN/CLOSE** no DVD Player para abrir a bandeja de discos.
- 2 Pressione e a tecla '3' do teclado numérico do controle remoto por alguns segundos.
→ A tela de fundo azul do DVD aparecerá na TV.

DICAS: A opção sublinhada é o ajuste padrão de fábrica. Pressione **◀** para voltar ao item anterior do menu. Pressione **SETUP** para sair do item do menu.

Introdução

Passo 3: Definição de idioma preferido

O DVD player pode exibir automaticamente seu próprio menu (e os menus de DVDs) no idioma de sua preferência; basta selecionar o idioma desejado. Se um disco não tiver o idioma selecionado, será usado então a opção de idioma padrão do disco.

Definição do idioma de exibição na tela (OSD)

O idioma de OSD (exibição em tela) do menu do sistema permanecerá o mesmo que foi ajustado, independentemente dos diversos idiomas do disco.



- 1 Pressione **SETUP**.
- 2 Pressione **▶** para selecionar {GENERAL SETUP PAGE} (PÁGINA DE CONFIGURAÇÃO GERAL).
- 3 Pressione a tecla **▲▼** para realçar a opção {OSD LANGUAGE} (IDIOMA DO OSD) e, em seguida, pressione **▶**.
- 4 Pressione a tecla **▲▼** para selecione um idioma e pressione **OK**.

Definição do idioma dos menus Audio, Subtitle e Disc

É possível selecionar o idioma do áudio falado e os idiomas das legendas em um disco de vídeo. Se o idioma selecionado não estiver disponível no disco, em seu lugar será usado o idioma do ajuste padrão.

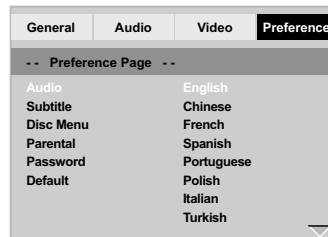

- 1 Pressione **STOP** duas vezes, depois aperte **SETUP**.
 - 2 Pressione repetidamente **▶** para selecionar {PREFERENCE PAGE} (PÁGINA DE PREFERÊNCIAS).
 - 3 Pressione **▲▼** para realçar uma das opções a seguir de cada vez. Depois pressione **▶**.
 - 'Audio' (trilha sonora do disco)
 - 'Subtitle' (legendas do disco)
 - 'Disc Menu' (menu do disco)
 - 4 Pressione a tecla **▲▼** para selecione um idioma e pressione **OK**.
- Se o idioma desejado não estiver na lista, selecione {OTHERS} (OUTROS).** Depois use o teclado numérico (0 a 9) do controle remoto para inserir o código de quatro dígitos do idioma 'XXXX' (consulte a página 5 {Language Code}[Código de idioma]) e pressione **OK**.
- 5 Repita as etapas 3~4 para outras definições.

DICAS: A opção sublinhada é o ajuste padrão de fábrica. Pressione **◀** para voltar ao item anterior do menu. Pressione **SETUP** para sair do item do menu.

Uso de discos

IMPORTANTE!

- Se o ícone de bloqueio (Ø) aparecer na tela da TV quando for pressionado um botão, é sinal de que não existe a função no disco ou ela não está disponível no momento.
- Dependendo do DVD ou CD-VIDEO, algumas operações podem ser diferentes ou restritas.
- Não empurre a gaveta de disco e não coloque objetos estranhos nela. A não obediência a essas instruções pode danificar o aparelho.

Discos que podem ser reproduzidos

Este DVD player aceita:

- Disco Digital Versátil (DVD)
- Video CDs (VCDs)
- Super Video CDs (SVCDs)
- Disco Digital Versátil + Gravável [Regravável] (DVD+R[W])
- CD (Compact Disc)
- Disco MP3, Arquivos de imagens (Kodak, JPEG) em CD-R(W):
 - Formato JPEG/ISO 9660.
 - Display de no máximo 30 caracteres.
 - Possíveis frequências de amostragem : 32 kHz, 44.1 kHz, 48 kHz (MPEG-1) 16 kHz, 22.05 kHz, 24 kHz (MPEG-2)
 - Possíveis taxas de transmissão (Bit-rates) : 32~256 kbps (MPEG-1), 8~160 kbps (MPEG-2 taxas de transmissão variáveis
- Disco WMA em CD-R(W):
 - Possíveis taxas de transmissão (Bit-rates) : 32~192 kbps



Códigos regionais

Este aparelho de DVD foi projetado para oferecer suporte ao Sistema de gerenciamento por região. Verifique o número do código regional na embalagem do disco. Se o número não coincidir com o número de região do aparelho (consulte a tabela a seguir), significa que talvez o aparelho não possa reproduzir o disco.

Dica útil:

- Talvez não seja possível reproduzir sempre os discos CD-R/RW ou DVD-R/RW devido ao tipo de disco ou à condição da gravação.
- Se tiver algum problema na reprodução de um disco, retire o disco e experimente outro. Este DVD player não toca discos mal formatados.

Região	Discos que podem ser reproduzidos (exemplo)
Regiões dos EUA e Canadá	 
Regiões do Reino Unido e Europa	 
Costa Pacífica da Ásia, Taiwan, Coreia	 
Austrália, Nova Zelândia, América Latina	 
Rússia e regiões da Índia	 
China, Ilhas Caicos, Ilhas Wallis e Futuna	 

SUGESTÃO: É possível que os recursos operacionais aqui descritos não estejam disponíveis para determinados discos. Consulte sempre as instruções fornecidas com os discos.

Uso de discos

Reprodução de discos

- 1 Conecte os cabos de alimentação do DVD player e da TV (e de algum aparelho estéreo ou receptor de AV) em uma tomada da rede elétrica (CA).
- 2 Ligue a TV e selecione o canal de entrada de vídeo (Video In) correto. (Leia a seção “Ajuste da TV” na página 74).
- 3 Aperte o botão **STANDBY-ON** no painel frontal do DVD player.
→ A tela de fundo azul do DVD aparecerá na TV.
- 4 Pressione **OPEN/CLOSE** para abrir a gaveta e coloque um disco, pressione o mesmo botão novamente para fechar a gaveta.
- Certifique-se de que o lado impresso do disco está para cima. Para discos dupla face, coloque o lado que você quer reproduzir para cima.
- 5 A reprodução iniciará automaticamente. Caso contrário, pressione **PLAY/PAUSE ►II**.
→ Se o menu do disco aparecer na tela da TV, leia a seção “Uso do menu do disco” na próxima página 81.
→ Se o disco estiver bloqueado pelo controle familiar, é necessário digitar sua senha. (consulte a página 89-90).
- Para obter mais informações sobre recursos de reprodução, consulte as páginas 79–83.

Controles básicos de reprodução

Salvo indicação em contrário, todas as operações descritas baseiam-se no uso do controle remoto.

Pausa na reprodução

- 1 Durante a reprodução, pressione **PLAY/PAUSE ►II** para pausar a reprodução e exibir uma imagem estática.
→ A reprodução é interrompida temporariamente e o aparelho fica sem som.
- 2 Aperte **▼** para selecionar o próximo videograma.
- 3 Para reiniciar a reprodução normal, pressione a tecla **PLAY/PAUSE ►II**.

Seleção de título/capítulo/faixa/ângulo

- Pressione **PREV ◀ / NEXT ▶** para ir para a próxima título/capítulo/faixa/ângulo ou para voltar à título/capítulo/faixa/ângulo anterior.
- No modo de parada, pressione **DISPLAY** para exibir a linha de texto de informações sobre o disco para título/capítulo/faixa/ângulo (exemplo - 00/08).
- Use o **teclado alfanumérico (0-9)** para digitar um número de título/capítulo/faixa/ângulo válido e pressione **OK**.
→ A reprodução pula para o título/capítulo/faixa/ângulo selecionado.

Parada da reprodução

- Pressione **STOP ■**.

Dicas úteis:

- O Protetor de tela será iniciado automaticamente se a reprodução do disco for interrompida/pausada por 5 minutos.
- O aparelho passará automaticamente ao modo de espera Economia de energia se nenhum botão for pressionado dentro de 15 minutos após o fim da reprodução do disco.

SUGESTÃO: É possível que os recursos operacionais aqui descritos não estejam disponíveis para determinados discos. Consulte sempre as instruções fornecidas com os discos.

Uso de discos

Seleção das diversas funções de repetição/reprodução aleatória

Modo de repetição da reprodução

As opções de repetição variam consoante o tipo de disco.

- 1 Aperte a tecla **REPEAT** continuamente para seleccionar um modo de repetição durante uma reprodução.

Para DVD

- Capítulo (capítulo reproduzido actualmente)
- Título (título reproduzido actualmente)
- Todo (disco completo)
- Desactivar (cancelar)

Para CD Vídeo, CD Áudio

- Faixa (Faixa reproduzido actualmente)
- Todo (disco completo)
- Desactivar (cancelar)

Para MP3

- Repetir um (ficheiro reproduzido actualmente)
- Repetir pasta (todos os ficheiros da pasta seleccionada)
- Pasta (reproduzir todos os ficheiros de uma pasta uma vez)
- Aleatório (todos os ficheiros da pasta actual numa reprodução aleatória)
- Individual (ficheiro reproduzido actualmente uma vez)

Para JPEG

No modo STOP,

- Repetir um (ficheiro reproduzido actualmente)
- Repetir pasta (todos os ficheiros da pasta seleccionada)
- Pasta (reproduzir todos os ficheiros de uma pasta uma vez)
- Aleatório (todos os ficheiros da pasta actual numa reprodução aleatória)
- Individual (ficheiro reproduzido actualmente uma vez)

No modo PLAY,

- Repetir um (ficheiro reproduzido actualmente)
- Repetir tudo (reproduzir todos os ficheiros de um disco)
- Desactivar repetição (cancelar)
- Aleatório (todos os ficheiros da pasta actual numa reprodução aleatória)
- Individual (ficheiro reproduzido actualmente uma vez)

- 2 Pressione **STOP** ■ para voltar ao item anterior do menu.

Repetição de uma seção dentro de um capítulo/faixa

- 1 Enquanto reproduz um disco, pressione **REPEAT A-B** no ponto inicial escolhido.
- 2 Pressione **REPEAT A-B** novamente no ponto final escolhido.
 - A seção A e B só pode ser definida dentro do mesmo capítulo/faixa.
 - Com isso, a seção será repetida continuamente.
- 3 Para sair da seqüência, pressione **REPEAT A-B**.

SUGESTÃO: É possível que os recursos operacionais aqui descritos não estejam disponíveis para determinados discos. Consulte sempre as instruções fornecidas com os discos.

Uso de discos

Operações para reprodução de vídeo (DVD/VCD/SVCD)

Uso do menu do disco

Dependendo do tipo de disco, pode aparecer um menu na tela da TV assim que o disco é colocado no aparelho.

Para selecionar uma função ou item de reprodução

- Use as teclas ◀ ▶ ▲ ▼ ou o teclado numérico (0-9) do controle remoto e depois aperte a tecla **OK** para iniciar a reprodução.

Para ter acesso ao menu ou sair dele

- Aperte a tecla **DISC MENU** do controle remoto.

Mais zoom

Esta função permite ampliar a imagem na tela da TV e deslocar a imagem ampliada.

- 1 Durante a reprodução, pressione **ZOOM** várias vezes para exibir a imagem em diferentes escalas.
 - Use as teclas ◀ ▶ ▲ ▼ para deslocar a imagem ampliada.
 - A reprodução continuará.
- 2 Pressione **ZOOM** várias vezes para retornar ao tamanho original.

Câmera Lenta

- 1 Aperte ▲ durante a reprodução para selecionar a velocidade desejada: 1/2, 1/4, 1/8 ou 1/16 (avanço {DVD/SVCD/VCD}).
 - O som será desativado.
- 2 Para retornar à velocidade normal, aperte a tecla **PLAY/PAUSE ▶II**.

Busca com avanço / retrocesso

- 1 Aperte ◀▶ durante a reprodução para selecionar a velocidade desejada: 2X, 4X, 8X, 16X ou 32X (retrocesso ou avanço).
 - O som será desativado (DVD/VCD) ou ficará intermitente (CD).
- 2 Para retornar à velocidade normal, aperte a tecla **PLAY/PAUSE ▶II**.

SUGESTÃO: É possível que os recursos operacionais aqui descritos não estejam disponíveis para determinados discos. Consulte sempre as instruções fornecidas com os discos.

Uso de discos

OSD (Exibição na tela)

Esta função exibe informações do disco na tela da TV durante a reprodução.

- 1 Durante a reprodução, pressione **DISPLAY** várias vezes.
→ Uma lista de informações disponíveis sobre o disco aparece na tela da TV.
- 2 Use as teclas ◀▶ para selecionar uma opção.
- 3 Com o teclado numérico, digite as horas, minutos e segundos no quadro de edição de horário.
→ A reprodução mudará para o tempo escolhido ou para o título/capítulo/faixa escolhido.

Para DVD

- {Title (Tít.) CT/TT Chapter (Capít.) XX/TC}: exibe todos os títulos e capítulos disponíveis no disco e permite a seleção de um capítulo a ser exibido.
- {Title (Tít.) CT/TT Time (Hora) X:XX:XX}: exibe todos os títulos disponíveis no disco e permite a seleção do horário específico (horas, minutos e segundos) do título.
- {Chapter (Capít.) CC/TC Time (Hora) X:XX:XX}: exibe todos os capítulos disponíveis no disco e permite a seleção do horário específico (horas, minutos e segundos) do título.
- {Angle 1/2} (Ângulo 1/2): exibe o ângulo total disponível no disco e permite a seleção de um número válido. A reprodução exibirá o ângulo selecionado.

Para Super VCD, VCD

- {Disc Go To (Disco - Ir para) XX:XX}: permite a seleção de qualquer parte do disco.
- {Track Go To (Faixa - Ir para) XX:XX}: permite a seleção de qualquer parte da faixa atual.
- {Select Track (Selecionar faixa) XX:TT}: permite a seleção de qualquer faixa.

SUGESTÃO: É possível que os recursos operacionais aqui descritos não estejam disponíveis para determinados discos. Consulte sempre as instruções fornecidas com os discos.

Uso de discos

Funções especiais de DVD

Reprodução de um título

- 1 Pressione **DISC MENU**.
→ O menu do disco aparece na tela da TV.
- 2 Use as teclas **▲▼◀▶** ou o **teclado numérico (0-9)** para selecionar uma opção de reprodução.
- 3 Pressione a tecla **OK** para confirmar.

Trocar o idioma do áudio

Para DVD

- Pressione **AUDIO** repetidamente para selecionar diferentes idiomas para o áudio.

Trocar o canal de áudio

Para VCD

- Pressione **AUDIO** para selecionar os canais de áudio disponíveis fornecidos pelo disco (MONO LEFT, MONO RIGHT, MIX-MONO, STEREO) (mono esq., mono dir., mono-mix, estéreo).

Legendas

- Pressione **SUBTITLE** repetidamente para selecionar diferentes idiomas para as legendas.

Funções especiais de VCD & SVCD

Controle de Reprodução (PBC)

No caso de VCD com a função PBC (Controle de Reprodução) (somente versão 2.0)

- Com o disco parado, pressione a tecla **DISC MENU** para ativar ou desativar a função PBC (PBC ON ou PBC OFF).
→ Se selecionar "PBC ON" (PBC – controle de reprodução – ligado), o menu do disco (se disponível) pressionará na TV.
→ Use **NEXT ▶** ou o teclado numérico (0-9) para confirmar e selecionar uma opção de reprodução para iniciar a reprodução.
- Durante a reprodução, pressione **RETURN/TITLE** para voltar à tela do menu (se PBC estava ligado).

Se desejar pular o menu do índice e reproduzir diretamente do início.

- Pressione a tecla **DISC MENU** no controle remoto para desligar a função.

SUGESTÃO: É possível que os recursos operacionais aqui descritos não estejam disponíveis para determinados discos. Consulte sempre as instruções fornecidas com os discos.

Uso de discos

Reprodução de CD de Imagem MP3/WMA/JPEG

IMPORTANTE!

Você tem de ligar a TV e selecionar o canal de entrada de vídeo (Video In) correto. (Consulte a página 74 “Ajuste da TV”).

- Coloque um disco Picture (Kodak Picture CD, JPEG).
 - No caso de discos Kodak, a apresentação de slides começará.
 - No caso de discos JPEG, o menu de imagem aparecerá na tela da TV.
- Pressione **PLAY/PAUSE** para iniciar a reprodução da apresentação de slides.

Operação geral

- Coloque de discos.
 - O menu do disco aparece na tela da TV.
- Pressione **▲ ▼** para selecionar a pasta e aperte **OK** para abri-la.



- Pressione **▲ ▼** o teclado numérico (0-9), para realçar uma opção.
- Pressione **OK** para confirmar.
 - A reprodução começa a partir do arquivo selecionado até o fim da pasta.

Seleção de reprodução

Durante a reprodução você pode:

- Pressione **PREV** / **▶** / **NEXT** / **▶** para selecionar outro arquivo na pasta atual.
- Pressione **PLAY/PAUSE** repetidamente para pausar/ retomar a reprodução.

Repetir

- Apertar **REPEAT** continuamente para acessar um “Play Mode” (Modo Reprodução) diferente.
 - **REPEAT ONE** (repetir um): manter uma imagem JPEG parada na tela ou repetir um arquivo MP3 repetidamente.
 - **REPEAT FOLDER** (repetir pasta): reproduzir todos os arquivos na pasta selecionada repetidamente.
 - **SHUFFLE** (aleatória): reproduzir todos os arquivos na pasta selecionada em ordem aleatória.
 - **FOLDER** (pasta): reproduzir todos os arquivos na pasta selecionada.
 - **SINGLE** (Única): reproduzir o arquivo selecionado uma vez e voltar ao menu.

Avanço/retrocesso rápido (MP3/WMA)

- Durante a reprodução, aperte **◀ ▶** para avançar ou retroceder rapidamente a reprodução.
- Para retomar a reprodução normal, aperte **PLAY/PAUSE**.

SUGESTÃO: É possível que os recursos operacionais aqui descritos não estejam disponíveis para determinados discos. Consulte sempre as instruções fornecidas com os discos.

Opções do Menu do DVD

Esta configuração do aparelho de DVD é executada via TV e permite personalizar o ajuste do aparelho de DVD segundo suas preferências particulares.

Configuração Geral

- 1 No modo de disco, pressione **SETUP**.
- 2 Pressione a tecla ◀▶ para selecionar {GENERAL SETUP} (CONFIGURAÇÃO GERAL).
- 3 Pressione a tecla **OK** para confirmar.



Sleep

Com a função Sleep (Temporizador de desligamento automático), é possível ajustar o DVD Player para que se desligue automaticamente após um horário predefinido.

- 1 Na 'GENERAL SETUP PAGE', pressione ▲▼ para realçar a opção {SLEEP} e, em seguida, pressione ▶.

15 Mins

Desliga o DVD Player depois de 15 minutos.

30 Mins

Desliga o DVD Player depois de 30 minutos.

45 Mins

Desliga o DVD Player depois de 45 minutos.

60 Mins

Desliga o DVD Player depois de 60 minutos.

OFF (Desl.)

Desativa a função Sleep.

- 2 Pressione ▲▼ para selecionar um ajuste e, em seguida, pressione **OK** para confirmar a seleção.

Idioma do OSD

Este menu contém várias opções como idiomas de exibição na tela. Para obter detalhes, consulte a página 77.

DICAS: A opção sublinhada é o ajuste padrão de fábrica.
Pressione ◀ para voltar ao item anterior do menu. Pressione **SETUP** para sair do item do menu.

Opções do Menu do DVD

Menu de Configuração de Áudio

- 1 No modo de disco, pressione **SETUP**.
- 2 Pressione a tecla ◀▶ para selecionar {AUDIO SETUP} página (CONFIGURAÇÃO DE ÁUDIO).
- 3 Pressione a tecla **OK** para confirmar.

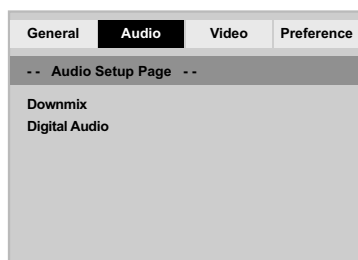

Ajuste da opção Downmix

Esta opção permite ajustar a saída analógica estéreo do DVD Player.

- 1 Na 'AUDIO SETUP PAGE', pressione ▲▼ para realçar a opção {DOWNMIX} e, em seguida, pressione ▶.

STEREO (estéreo)

Selecione esta opção quando a saída produzir som somente através das duas caixas.

LT/RT (esq/dir): Selecione esta opção se seu Leitor de DVD estiver ligado a um decodificador Dolby Pro Logic.

- 2 Pressione ▲▼ para selecionar um ajuste e, em seguida, pressione **OK** para confirmar a seleção.

Configuração áudio digital

As opções incluídas no menu Config. áudio digital são: {Digital Output} (Saída digital) e {LPCM}.

- 1 Na 'AUDIO SETUP PAGE', pressione ▲▼ para realçar a opção {DIGITAL AUDIO} (áudio digital) e, em seguida, pressione ▶.
- 2 Pressione as teclas ▲▼ para realçar uma opção.
- 3 Entre no submenu apertando ▶.
- 4 Mova o cursor apertando ▲▼ para realçar uma das opções abaixo.

Saída digital

Configure a saída digital do DVD player de acordo com o aparelho de som que você vai conectar nele.

→ **Off** (Desl.): Desligar a saída áudio digital.

→ **All** (Todas): Caso você tenha conectado a saída DIGITAL AUDIO OUT a um decodificador ou receptor multicanal.

→ **PCM Only** (Só PCM): Somente se seu receptor não puder decodificar sinais de áudio multicanal

Sugestão Útil:

– Se **DIGITAL OUTPUT** (Saída digital) estiver definido para "All" (tudo), todas as definições de áudio exceto **MUTE** (SILENCIAR) serão inválidas.

Saída LPCM

Se conectar um Leitor de DVD a um receptor compatível com PCM através dos terminais digitais, como coaxial ou óptico etc., poderá ter de ajustar a {LPCM Output} (Saída LPCM). Os discos são gravados a uma certa taxa de amostragem. Quanto mais alta a taxa de amostragem, melhor a qualidade do som.

→ **48K**: Reproduzir um disco gravado na taxa de amostragem de 48 kHz.

→ **96K**: Reproduzir um disco gravado na taxa de amostragem de 96 kHz.

DICAS: A opção sublinhada é o ajuste padrão de fábrica. Pressione ◀ para voltar ao item anterior do menu. Pressione **SETUP** para sair do item do menu.

Opções do Menu do DVD

Configuração de Vídeo

- 1 No modo de disco, pressione **SETUP**.
- 2 Pressione a tecla ◀▶ para selecionar {VIDEO SETUP} página (CONFIGURAÇÃO DE VÍDEO).
- 3 Pressione a tecla **OK** para confirmar.

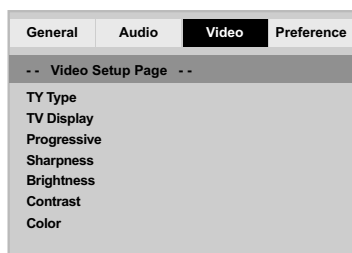

Tipo de TV

Este menu contém as opções de seleção do sistema de cores correspondente ao da TV conectada. Para obter detalhes, consulte a página 76.

Seleção da opção Exibição na TV

Defina no DVD player a proporção da tela da TV (aspect ratio) à qual ele está conectado. O formato selecionado deverá estar disponível no disco. Caso contrário, o ajuste da tela da TV não afetará a imagem durante a reprodução.

- 1 Na 'VIDEO SETUP PAGE', pressione ▲▼ para realçar a opção {TV DISPLAY} (Exibição na TV) e, em seguida, pressione ▶.
- 2 Pressione ▲▼ para realçar uma das opções a seguir:

4:3 PAN SCAN – Se

você tiver uma TV normal e quiser que ambos os lados da imagem sejam cortados ou formatados de acordo com a tela da TV.



4:3 LETTER BOX – Se

você tiver uma TV normal. Neste caso, será exibida uma imagem panorâmica com faixas escuras nas regiões superior e inferior da tela da TV.



16:9 – Se você tiver uma TV tipo wide-screen.



- 3 Selecione um item e pressione **OK**.

DICAS: A opção sublinhada é o ajuste padrão de fábrica. Pressione ◀ para voltar ao item anterior do menu. Pressione **SETUP** para sair do item do menu.

Opções do Menu do DVD

Progressivo – Ligar/desligar

No modo Progressive Scan, você pode desfrutar da imagem de alta qualidade com menos tremulações. Esse modo só funciona se você conectar as tomadas Y Pb Pr do DVD Player a uma TV que suporte entrada de vídeo progressivo. Caso contrário, um imagens distorcidas na tela da TV. Para obter o ajuste correto do recurso Progressive Scan, consulte a página 75.

- 1 Na 'VIDEO SETUP PAGE', pressione ▲▼ para realçar a opção {PROGRESSIVE} (Progressivo) e, em seguida, pressione ►.

OFF (desl.)
Desativar Scan Progressivo.

ON (Lig.)
Ativar Scan Progressivo.

- 2 Pressione ▲▼ para selecionar um ajuste e, em seguida, pressione OK para confirmar a seleção.
 - Siga as instruções mostradas na tela da TV para confirmar a seleção (se for o caso).
 - Se a tela da TV ficar em branco ou com imagens distorcidas, aguarde 15 segundos pela recuperação automática.

Nitidez

Você pode personalizar as cores da imagem ajustando a nitidez.

- 1 Na 'VIDEO SETUP PAGE', pressione ▲▼ para realçar a opção {SHARPNESS} (Nitidez) e, em seguida, pressione ►.

High (Alta)
Escolha alta para tornar a borda da imagem mais pronunciada.

Medium (Média)
Escolha médio para obter uma imagem padrão.

Low (Baixa)
Escolha baixa para tornar a borda da imagem mais suave.

- 2 Pressione ▲▼ para selecionar um ajuste e, em seguida, pressione OK para confirmar a seleção.

Brilho/Contraste/Color

O aumento do valor intensifica o brilho da imagem e vice-versa. Selecione 0 para obter o ajuste médio.

- 1 Em 'VIDEO SETUP PAGE', pressione ▲▼ para realçar {BRIGHTNESS} (BRILHO), {CONTRAST} (CONTRASTE) ou {COLOR}. Depois pressione ►.
 - O menu é exibido.

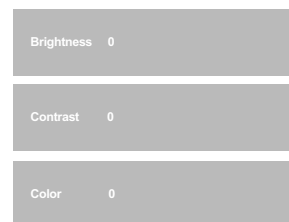

- 2 Pressione ◀▶ para fazer o ajuste que melhor se adapte às suas preferências.
- 3 Pressione a tecla OK para confirmar.

DICAS: A opção sublinhada é o ajuste padrão de fábrica.
Pressione ◀ para voltar ao item anterior do menu. Pressione SETUP para sair do item do menu.

Opções do Menu do DVD

Configuração de Preferências

- 1 Pressione **■** duas vezes para interromper a reprodução (se ela estiver em andamento). Depois pressione **SETUP**.
- 2 Pressione a tecla **◀▶** para selecionar {PREFERENCE PAGE} (CONFIGURAÇÃO DE PREFERÊNCIAS).
- 3 Pressione a tecla **OK** para confirmar.

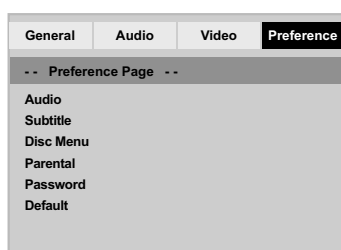

Idioma dos menus Audio, Subtitle e Disc

Esses menus contêm várias opções de idioma para o áudio, as legendas e o menu do disco, as quais podem ser gravadas no DVD. Para obter detalhes, consulte a página 77.

Restrição de reprodução por bloqueio pelos pais

Alguns DVDs podem ter um nível de controle familiar de todo o seu conteúdo ou de apenas algumas cenas. Esta função lhe permite limitar e controlar a reprodução do disco. Os níveis de classificação são de 1 a 8 e variam de um país para outro. Pode-se proibir a reprodução de certos discos impróprios para crianças ou programar a reprodução de cenas alternativas (se o disco tiver).

- 1 Na 'PREFERENCE PAGE', pressione **▲▼** para realçar a opção {PARENTAL} e, em seguida, pressione **▶**.

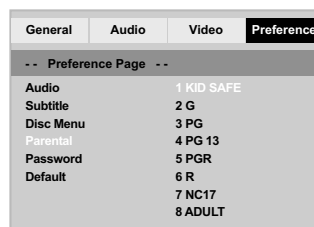

DICAS: A opção sublinhada é o ajuste padrão de fábrica. Pressione **◀** para voltar ao item anterior do menu. Pressione **SETUP** para sair do item do menu.

Opções do Menu do DVD

Restrição de reprodução por bloqueio pelos pais

- 2 Pressione **▲▼** para realçar o nível de classificação do disco introduzido e depois **OK**.
→ Para desativar a função Controle dos Pais e permitir a reprodução de todos os discos, escolha {8 ADULT}.
- 3 Use o teclado **numérico (0 a 9)** para inserir a senha de seis dígitos. (Consulte na página 91 “Alteração de senha”.)
→ Os DVDs que forem classificados acima do nível que você selecionou não serão reproduzidos a menos que você digite sua senha de seis dígitos e escolha uma classificação de nível mais elevado.

Sugestão Útil:

- Os discos VCD, SVCD e CD não têm indicação de nível, logo, a função de controle dos pais não tem efeito nesses tipos de discos. Isto aplica-se também à maioria dos discos DVD ilegais.
- Alguns DVDs não são codificados com uma classificação, embora a classificação do filme possa estar impressa na capa do disco. A função de nível de classificação não funciona com estes discos.

Explicações sobre classificações

1 Kid Safe (1 Seguro para crianças)

- Material infantil; recomendado especialmente para crianças e espectadores de todas as idades.

2 G

- Público em geral; recomendado como aceitável para espectadores de todas as idades.

3 PG

- Supervisão Parental recomendada.

4 PG13

- Material não apropriado para menores de 13 anos de idade.

5 PGR – 6 R

- Supervisão Parental – Reservado; recomenda-se que os pais não deixem que os menores de 17 anos de idade visualizem ou que permitam a visualização somente na companhia de um dos pais ou responsável adulto.

7 NC-17

- Para maiores de 17 anos; não se recomenda a visualização a crianças com idade inferior a 17 anos.

8 Adult (8 adulto)

- Material adulto; deve ser visto somente por adultos devido a cenas de sexo, violência ou linguagem.

DICAS: A opção sublinhada é o ajuste padrão de fábrica.
Pressione **◀** para voltar ao item anterior do menu. Pressione **SETUP** para sair do item do menu.

Opções do Menu do DVD

Alteração de senha

É usada a mesma senha para o bloqueio pelos pais. Insira sua senha de seis dígitos quando aparecer a solicitação na tela. A senha padrão é 136 900.

- 1 Na 'PREFERENCE PAGE', pressione ▲▼ para realçar a opção {PASSWORD} (Senha) e, em seguida, pressione ► para seleção {CHANGE} (Mudar).



- 2 Use o **teclado numérico (0 a 9)** para inserir a senha de seis dígitos antiga.
→ Ao fazer isto pela primeira vez, tecle '136 900'.
- 3 Digite o código de 6 dígitos.
- 4 Digite o novo código de 6 dígitos pela segunda vez para confirmar.
→ O novo código de 6 dígitos entrará em vigor.
- 5 Pressione a tecla **OK** para confirmar.

Restauração dos ajustes originais

A ajuste da função DEFAULT (PADRÃO) restaura os padrões de fábrica de todas as opções e ajustes pessoais, com exceção da senha para o bloqueio pelos pais e de bloqueio de disco.

- 1 Na 'PREFERENCE PAGE', pressione ▲▼ para realçar a opção {DEFAULT} (Padrão) e, em seguida, pressione ► para seleção {RESET} (restabelecer).
- 2 Pressione a tecla **OK** para confirmar.
→ Todos os ajustes restaurarão os padrões de fábrica.

DICAS: A opção sublinhada é o ajuste padrão de fábrica. Pressione ◀ para voltar ao item anterior do menu. Pressione **SETUP** para sair do item do menu.

Correção de problemas

AVISO

Em hipótese alguma você deve tentar consertar o aparelho; se o fizer, a garantia será cancelada. Não abra o aparelho, pois há perigo de choques elétricos.

Se acontecer algum problema, verifique primeiro os itens indicados abaixo antes de mandar o aparelho para conserto. Se não conseguir resolver algum problema seguindo essas instruções, peça ajuda ao seu revendedor ou à Philips.

Português

Problema	Solução
Falta de energia.	<ul style="list-style-type: none">– Verifique se o cabo de alimentação CA está bem conectado.– Para ligar o DVD player, aperte a tecla STANDBY ON no painel frontal.
Sem imagem.	<ul style="list-style-type: none">– Para uma correta seleção do canal Video In (Entrada de vídeo), consulte o manual da TV. Vá mudando de canal até aparecer a tela DVD.– Verifique se a TV está ligada.– Se o recurso Progressive Scan estiver ativado, mas a TV conectada não suportar sinais progressivos ou os cabos não estiverem conectados corretamente, consulte a página 75 para verificar o ajuste adequado ao Progressive Scan ou desative-o da seguinte forma:<ol style="list-style-type: none">1) Desative o modo Progressive Scan da TV ou ative o modo Interlace.2) Pressione OPEN/CLOSE para abrir a bandeja de disco.3) Pressione a tecla '1' do teclado numérico do controle remoto por alguns segundos.
Imagem distorcida	<ul style="list-style-type: none">– Às vezes, dependendo do disco que está sendo reproduzido, pode haver uma pequena distorção na imagem. Isso não é considerado um problema.
Imagem completamente distorcida ou em preto e branco com DVD	<ul style="list-style-type: none">– Conecte o DVD player direto na TV.– O disco deve ser compatível com o DVD player.– O Tipo de TV definido no DVD player deve ser compatível com o disco e o aparelho de TV.
Sem áudio ou com áudio distorcido	<ul style="list-style-type: none">– Ajuste o volume.– Verifique se os alto-falantes estão conectados corretamente.
Sem som na saída digital	<ul style="list-style-type: none">– Verifique as conexões digitais.– Verifique se o receptor pode decodificar MPEG-2; se não puder, certifique-se de que a saída digital está configurada para PCM.– Verifique se o formato de áudio do idioma selecionado corresponde às características do receptor.

Visite nosso site www.philips.com/support para obter suporte de assistência.

Correção de problemas

Problema	Solução
O disco não pode ser reproduzido	<ul style="list-style-type: none">– O DVD+R/DVD+RW/CD-R deve ser finalizado.– Verifique se a face impressa do disco está virada para cima.– Verifique se o disco tem algum defeito experimentando outro disco.– Código de país incorreto.
A imagem congela momentaneamente durante a reprodução	<ul style="list-style-type: none">– Verifique se o disco tem impressões digitais ou riscos e limpe-os com um pano macio do centro para as bordas.
Tela inicial não é exibida quando o disco é retirado	<ul style="list-style-type: none">– Reinicie a operação do aparelho, desligando e religando-o outra vez.
O aparelho não responde ao controle remoto	<ul style="list-style-type: none">– Aponte o controle remoto direto para o sensor no painel frontal do aparelho.– Diminua a distância em relação ao aparelho.– Substitua as pilhas do controle remoto.– Recoloque as pilhas com os pólos (sinais +/-) no sentido indicado.
As teclas não funcionam	<ul style="list-style-type: none">– Para que o aparelho retorne à sua configuração original, desconecte o cabo de alimentação da tomada por um período de 5 a 10 segundos.
O aparelho não responde a alguns comandos durante a reprodução.	<ul style="list-style-type: none">– Pode ser que o disco não permite essas operações. Leia as instruções na capa do disco.
O DVD player não pode ler CDs/DVDs	<ul style="list-style-type: none">– Para limpar as lentes do aparelho, antes de enviá-lo para conserto, use um CD/DVD de limpeza comum.
Os itens do menu não podem ser selecionados	<ul style="list-style-type: none">– Aperte a tecla STOP duas vezes antes de selecionar System Menu.– Dependendo da disponibilidade do disco, certos itens do menu não podem ser selecionados.
Não foi possível selecionar Progressive Scan ligado/desligado	<ul style="list-style-type: none">– Verifique se a saída do sinal de vídeo está ajustada em 'YUV'.

Português

Visite nosso site www.philips.com/support para obter suporte de assistência.

Especificações

SISTEMA DE TV (PAL/50Hz) (NTSC/60Hz)

Número de linhas	625	525
Reprodução	Multi-sistema	(PAL/NTSC)

DESEMPENHO DE VÍDEO

Conversor DA	12 bit, 108 MHz	
Vídeo componente		
saída YPbPr	0.7 Vpp para 75 ohm	
Saída de Vídeo	1 Vpp para 75 ohm	

FORMATO DE VÍDEO

Compressão digital	MPEG 2 para DVD, SVCD	
	MPEG 1 para VCD	

DVD	50 Hz	60 Hz
Resolução horizontal	720 pixel	720 pixel
Resolução vertical	576 linhas	480 linhas
VCD	50 Hz	60 Hz
Resolução horizontal	352 pixel	352 pixel
Resolução vertical	288 linhas	240 linhas

FORMATO DE ÁUDIO

Digital	Mpeg	Comprimido Digital
	Dolby Digital	16, 20, 24 bits
	PCM	fs, 44.1, 48, 96 kHz
MP3(ISO 9660)		96, 112, 128, 256 kpps e taxa de transmissão (bit rate) variáveis, 32, 44.1, 48 kHz

Som Analógico Estéreo
Downmix de som Dolby Digital multicanal compatível com Dolby Surround

DESEMPENHO DE ÁUDIO

Conversor DA	24 bit, 192 mHz	
DVD	fs 96 kHz	4Hz- 44kHz
	fs 48 kHz	4Hz- 22kHz
SVCD	fs 48 kHz	4Hz- 22kHz
	fs 44.1kHz	4Hz- 20kHz
CD/VCD	fs 44.1kHz	4Hz- 20kHz
Sinal-Ruído (1KHz)	> 90 dB	
Gama dinâmica (1KHz)	> 80 dB	
Diafonia (1KHz)	> 70 dB	
Distorção Total Harmónica (1KHz)	> 65 dB	
MPEG MP3	MPEG Audio L3	

CONEXÕES

Saída Y Pb Pr	3x Cinch (verde, azul, vermelho)
Saída de Vídeo	Cinch (amarelo)
Saída Áudio E+D	Cinch (branco/vermelho)
Saída Digital	1 coaxial
	IEC60958 para CDDA / LPCM
	IEC61937 para MPEG1/2,
	Dolby Digital

CAIXA

Dimensões (l x p x a)	226 x 48 x 209 mm
Peso	Aproximadamente 0.8 kg

FONTE DE ALIMENTAÇÃO (UNIVERSAL)

Entrada eléctrica	110 - 240V, 50-60Hz
Consumo de energia	< 10 W
Consumo de energia em standby	< 0.8 W

Specifications subject to change without prior notice

Analogico (Analog): Som não convertido em valores numéricos. O som analógico varia, enquanto que o som digital tem valores numéricos específicos. Essas tomadas transmitem sinais de áudio através de dois canais; um esquerdo e um direito.

Proporção de imagem (Aspect ratio): A proporção das dimensões vertical e horizontal de uma imagem exibida na tela. A proporção horizontal/vertical das TVs comuns é 4:3; e a das TVs wide-screen é 16:9.

Tomadas AUDIO OUT (Audio out jacks): São tomadas do painel traseiro do DVD player que transmitem sinais de áudio para outro equipamento (TV, aparelho de som estéreo, etc.).

Taxa de transmissão (Bit rate): A quantidade de informações usada em uma determinada música; medida em kilobits por segundo (kbps). Ou, a velocidade de uma gravação. Em geral, quanto maior for a taxa de transmissão (bit rate), ou maior for a velocidade de gravação, melhor será a qualidade do som. Entretanto, quanto maior for a taxa de transmissão, maior será o espaço ocupado em um disco.

Capítulo (Chapter): Trechos de um DVD-foto ou DVD-áudio menores que os títulos. Um título inclui vários capítulos. Cada capítulo tem um número que lhe permite localizá-lo quando quiser.

Saídas Vídeo Componente (Component Video Out Jacks): Tomadas no painel traseiro do DVD player que transmitem sinais de vídeo de alta qualidade para uma TV com entradas Vídeo Componente (R/G/B, Y/Pb/Pr; etc.).

Menu de disco (Disc menu): Um menu no display através do qual pode-se selecionar imagens, sons, legendas, ângulos, etc. gravados em um DVD.

Digital: Som convertido em valores numéricos. O som digital pode ser ouvido usando-se as tomadas DIGITAL AUDIO OUT COAXIAL ou OPTICAL do painel traseiro do DVD player. Essas tomadas transmitem sinais de áudio através de vários canais; e não só por dois canais como em sistemas analógicos.

Dolby Digital: Um sistema de som envolvente (surround sound) desenvolvido pela Dolby Laboratories que contém até seis canais de áudio digital (frontal esquerdo e direito, surround esquerdo e direito, central e subwoofer).

JPEG: Um formato de imagem digital estática (foto) bastante comum. Um sistema de compressão de dados de imagem estática (foto) criado pelo Joint Photographic Expert Group (JPEG), que apresenta uma pequena perda de qualidade da imagem apesar de sua alta taxa de compressão.

MP3: Um formato de arquivo com um sistema de compressão de áudio. "MP3" é abreviatura de Motion Picture Experts Group 1 (ou MPEG-1) Audio Layer 3. Com arquivos no formato MP3, um CD-R ou CD-RW pode armazenar uma quantidade de dados 10 vezes maior que a de um CD comum.

Multicanal (Multichannel): Um DVD se caracteriza pelo fato de cada faixa de áudio se constituir em um campo sonoro. Multicanal é uma estrutura de faixas de áudio com no mínimo três canais.

Nível class. (Parental level): Uma função do DVD usada para limitar a reprodução de discos conforme a idade dos usuários e de acordo com os níveis de controle estabelecidos em cada país. A limitação varia de disco para disco. Quando essa função é ativada, e o nível do software for mais alto que o nível definido pelo usuário, a reprodução do disco é proibida.

PCM (Pulse Code Modulation): Um sistema para conversão de som analógico em sinal digital para processamento posterior; sem usar compressão de dados na conversão.

Controle de reprodução (PBC): Trata-se do sinal gravado em CDs-vídeo ou SVCDs para controlar a reprodução. Usando telas de menus gravadas em um CD-vídeo ou SVCD com PBC, você passa a ter um software interativo e também um software com função de busca.

Varredura progressiva (Progressive Scan): Esse sistema exibe todas as linhas horizontais de uma imagem de uma só vez, como um quadro de sinais. Este sistema pode converter imagem entrelaçada de DVD em formato progressivo para conexão com uma imagem progressiva. Ele aumenta bastante a resolução vertical.

Código regional (Region code): Um sistema que só permite a reprodução de discos em uma ou mais regiões previamente especificadas. Este aparelho só reproduz discos com códigos regionais compatíveis. O código regional de seu aparelho se encontra na etiqueta de identificação do mesmo. Alguns discos são compatíveis com mais de uma região (ou TODAS regiões).

S-Vídeo: Produz uma excelente imagem emitindo sinais distintos relativos à luminância e à cor. Você só poderá usar S-vídeo se sua TV tiver entrada S-vídeo (S-video In).

Surround: Um sistema para criar campos de som tridimensional realistas posicionando caixas de som múltiplas em volta do ouvinte.

Título (Title): O trecho mais longo de uma apresentação multimídia gravada em DVD-vídeo, ou toda a apresentação gravada em um DVD-áudio. Cada título tem um número que lhe permite localizá-lo quando quiser.

Saída VIDEO OUT (VIDEO OUT jack): Tomada no painel traseiro do DVD player que transmite sinais de vídeo para uma TV.

POLIZA DE GARANTIA

ESTA POLIZA ES GRATUITA

Este aparato ha sido cuidadosamente diseñado y se ha fabricado con los mejores materiales bajo un estricto control de calidad, garantizando su buen funcionamiento por los periodos establecidos según el aparato (ver lista en la parte inferior) **a partir de la entrega del aparato al consumidor.**

Esta póliza incluye la reparación o reposición gratuita de cualquier parte o componente que eventualmente fallase y la mano de obra necesaria para su reparación, así como los gastos de transportación razonablemente erogados dentro de nuestros centros de servicio, misma que se hará efectiva en cualquiera de nuestros centros de servicio autorizados en el país.

Si su aparato llegase a requerir de nuestro servicio de garantía, acuda al centro de servicio más cercano a su domicilio, de tener alguna duda por favor llame a nuestro **CENTRO DE INFORMACIÓN AL CLIENTE LADA** sin costo en toda la republica al **01 800 504 62 00** en donde con gusto le indicaremos el centro de servicio autorizado más cercano a su domicilio.

PHILIPS MEXICANA S.A. de C.V. a través de sus centros de servicio autorizados **reparará y devolverá a usted su aparato en un plazo no mayor a 20 días hábiles,** contados a partir de la fecha de ingreso, impresa en la orden de servicio de cualquiera de nuestros centros de servicio autorizados.

La garantía de esta póliza cubre cualquier desperfecto o daño eventualmente ocasionado por los trabajos de reparación y/o traslado del aparato en el interior de nuestros centros de servicio autorizados.

Esta póliza sólo tendrá validez, si está debidamente requisitada, sellada por la casa vendedora, en caso de extravío de esta póliza, podrá hacer efectiva su garantía con la presentación de su factura de compra.

ESTA POLIZA NO SE HARA EFECTIVA EN LOS SIGUIENTES CASOS:

- Cuando el aparato sea utilizado en condiciones distintas a las normales.
- Cuando el aparato no haya sido operado de acuerdo con el instructivo de uso que se le acompaña.
- Cuando la causa de la falla o mal funcionamiento sea consecuencia de una reparación inadecuada o alteración producida por personas no autorizadas por PHILIPS MEXICANA S.A. de C.V.

PERIODOS DE GARANTIA

36 MESES.- Monitores para computadora.

12 MESES.- Televisores con y sin reproductor de video digital DVD, videocassetteras, reproductores de discos de video digital DVD, reproductores de disco de video digital con pantalla incluida, grabadores reproductores de disco de video digital DVD, grabadores reproductores de disco compacto, Radiograbadoras con y sin reproductor de disco compacto, reproductores de disco compacto portátil, video proyectores (excepto la lámpara) , cámaras de video, decodificadores de señal (IRD), televisores para hotel, sistemas de observación, televisores de proyección, teléfonos celulares, pagers, minisistemas de audio, minisistemas de audio con reproductor de disco de video digital integrado, microsistemas de audio, sistemas de cine en casa, sistemas reproductores de disco de video digital, equipos modulares, sintonificadores, facsímils, LNB, antenas de recepción de satélite, DVD ROM, CDR ROM y CDRW ROM para computadora.

6 MESES.- reproductores de cassette portátil, radio relojes, radios A.M./F.M., reproductores de audio digital MP3 (Internet), auto estéreos, teléfonos, teléfonos inalámbricos, cámaras digitales.

3 MESES.- Accesorios, controles remotos, bocinas, cintas para fax y para cámaras de videoconferencia, micrófonos, audifonos.

PHILIPS

MC - 719 - ARCO

Philips Mexicana, S.A. de C.V.

Producto Importado por:
Philips Mexicana, S.A. de C.V.
 Av. La Palma No.6
 Col. San Fernando La Herradura
 Huixquilucan, Edo. de México, C.P. 52784
 Tel. 52 69 90 00

Centro de Información al Cliente
Información General
 LADA SIN COSTO PARA TODA LA REPUBLICA
01 800 504 62 00
 CORREO ELECTRONICO
 philips@merkafon.com

MODELO _____ No. DE SERIE _____
 La presente garantía contará a partir de: DIA _____ MES _____ AÑO _____

En caso que en su producto presente alguna falla, acuda al centro de servicio más cercano a su domicilio (según listado de talleres anexo) y en caso de tener alguna duda o pregunta por favor llame a nuestro **Centro de información al Cliente**, en donde con gusto le atenderemos en todo lo relativo a:

- * Servicio de sus aparatos Philips
- * Información de productos y Talleres Autorizados Philips
- * Asesoría en el manejo e instalación de su producto Philips
- * Información en donde puede adquirir productos y accesorios Philips

Para hacer efectiva la garantía de su producto, es necesario presentar esta póliza debidamente requisitada o de lo contrario, presentar su factura de compra.

CENTROS DE SERVICIO AUTORIZADOS PHILIPS EN LAS PRINCIPALES CIUDADES

NOTA: Los Centros que tengan (S) solo proporcionan Servicio y los que tengan (SR) venden refacciones, accesorios y proporcionan Servicio

CIUDAD	LADA	TELEFONO	CORREO ELECTRONICO		CIUDAD	LADA	TELEFONO	CORREO ELECTRONICO	
ACAPULCO, GRO	744	483-32-96	serproa@yahoo.com.mx	S	MEXICO, D. F. ZONA NORTE	55	55-67-19-92 55-67-22-66	chyr_electronica@yahoo.com.mx	S
AGUASCALIENTES, AGS	449	915-51-81	jimsaele@hotmail.com	S	MEXICO, D. F. ZONA ORIENTE	55	57-58-89-37	cnoguedam@terra.com.mx	S
CAMPECHE, CAMP.	981	816 25 75	oreza@hotmail.com	S	MEXICO, D. F. ZONA PONIENTE	55	58 12 44 12	rauhntzm@avantel.net	S
CANCUN, Q. ROO.	998	984 18 74	gammacancun@webtelmex.net.mx	S	MONTERREY, N.L.	818	375-16-17 400-54-03	mcesa@prodigy.net.mx	S
CD. JUAREZ, CHIH.	658	618-21-28 623-46-20	teleservicio@prodigy.net.mx	S	MORELIA, MICH	443	312-03-17	multiservicios_profesionales_de_zamorara@msn.com	S
CD. OBREGON, SON.	644	412-41-51 416-20-93	mena747@prodigy.net.mx	S	NEZAHUALCOYOTL, EDO. MEX.	55	57-33-34-98	vicentegutierrez@prodigy.net.mx	S
CD. VICTORIA, TAMPS.	834	315-66-03 312-51-93	eeil_smiller@yahoo.com.mx	S	OAXACA, OAX.	951	516-47-37	efrancistor@prodigy.net.mx	S
COLIMA, COL.	312	314-03-01	tv_antenas@hotmail.com	S	ORIZABA, VER.	272	724 38 53	barreda_electronics@hotmail.com	S
CUERNAVACA, MOR.	777	313-00-49 313-90-92	centroserviciohertz@hotmail.com	S	PACHUCA, HGO.	771	714-15-81	zarateek@hotmail.com	S
CUIJACAN, SIN.	667	716-15-10	stereovox@cln.megared.net.mx	S	POZA RICA, VER.	782	824 47 82	sonydigital@prodigy.net.mx	S
CHIHUAHUA, CHIH.	614	421-89-30 421-63-61	comercialdomestica@hotmail.com	S	PUEBLA, PUE.	222	248-77-64 231-63-77	rascon12@prodigy.net.mx	S
CHILPANCIINGO, GRO.	747	471 72 73	ingeltec_gro@hotmail.com	S	QUERETARO, GRO.	442	216-10-09		S
DURANGO, DGO.	618	825-00-05	evsurdoo@yahoo.com	S	SALTILLO, COAH.	844	415 35 80	electronica digital_07@hotmail.com	S
GUADALAJARA, JAL.	33	36-15-72-62 36-16-83-27	www. Leecom.com.mx	S	SAN LUIS POTOSI, S.L.P.	444	815-34-07	centro_servicioslp@prodigy.net.mx	S
HERMOSILLO, SON.	662	210-54-95 210-05-86	manuelw@prodigy.net.mx	S	SATELITE, EDO. MEX.	55	55 62 59 73	miasus_satelite@hotmail.com	S
IRAPUATO, GTO.	462	626-51-10	tv_gase@hotmail.com	S	TAMPICO, TAMPS.	833	214 13 60	electronovie@prodigy.net.mx	S
LA PAZ, B.C.S.	612	122-95-99	cenalfas@prodigy.net.mx	S	TEPIC, NAY.	311	212-66-93	spe_tr@hotmail.co	S
LEON, GTO.	477	770-26-99	tecespecializados@hotmail.com	S	TIJUANA, B.C.N.	664	621-22-15	www.sj1@telnor.net	S
MATAMOROS, TAMPS.	868	813-50-13	digitalelectronica@comunicable.net	S	TOLUCA, EDO. MEX.	722	214-63-09		S
MAZATLAN, SIN.	669	982-42-21	e_santel@hotmail.com	S	TOLUCA, EDO. MEX.	722	213 62 94		S
MERIDA, YUC.	999	928-59-05	evia2@prodigy.net.mx	S	TORREON, COAH.	871	732-49-49	jomar02@prodigy.net.mx	S
MEXICALI, B.C.N.	686	561-88-08 561-88-18	bajaelectronics@baol.com	S	TUXTLA GUTIERREZ, CHIS.	961	618-19-08	kcvideo@prodigy.net.mx	S
MEXICO D.F. ZONA ARAGON	55	57 94 06 34	philipservicio@hotmail.com	S	URUAPAN, MICH.	452	524-08-38 524-37-78	rosaliaq@mich1.telmex.net.mx	S
MEXICO D.F. ZONA CENTRO	55	55 21 60 07	unitefmex@yahoo.com.mx	SR	VERACRUZ, VER.	229	932-76-23 932-44-44	antize@ver.megared.net.mx	S
MEXICO, D. F. ZONA SUR	55	55-36-71-03 55-36-25-75	centroservicioelectronico@hotmail.com	S	VILLAHERMOSA, TAB.	993	314-31-36 314-61-67	villatec@intratur.net.mx	S
MEXICO, D. F. ZONA NORTE	55	53 68 30 21	tesaser@prodigy.net.mx	S	ZACATECAS, ZAC.	492	922 31 63	sertecmur@hotmail.com	S

Para mayor referencia de Talleres de Servicio Autorizados en otras ciudades comunicarse al 01 800 504 62 00 (lada sin costo)

Validez de la garantía

Todos los productos de la línea de audio y video Philips, se regirán por un año de garantía internacional (365 días), salvo para Chile donde los productos de las líneas CD Portable y RCR CD, los cuales se rigen por 6 meses de garantía (182 días)

Condiciones de la garantía

Esta garantía perderá su validez si:

- El defecto es causado por uso incorrecto o en desacuerdo con el manual de instrucciones
- El aparato sea modificado, violado por una persona no autorizada por Philips
- El producto esté funcionando con un suministro de energía (red eléctrica, batería, etc.) de características diferentes a las recomendadas en el manual de instrucciones
- El número de serie que identifica el producto se encuentre de forma adulterada.

Están excluidos de garantía,

- Los defectos que se generen debido al incumplimiento del manual de instrucciones del producto
- Los casos fortuitos o de la fuerza mayor, como aquellos causados por agentes de la naturaleza y accidentes, descargas eléctricas, señales de transmisión débiles.
- Los defectos que se generen debido al uso de los productos en servicios no doméstico/residencial regulares o en desacuerdo con el uso recomendado
- Daños ocasionados por fluctuaciones de voltajes, voltaje fuera de norma o por causas fuera de Philips, como cortocircuitos en los bafles o parlantes.
- En las ciudades en donde no existe el taller autorizado del servicio de Philips, los costos del transporte del aparato y/o el técnico autorizado, corren por cuenta del cliente.
- La garantía no será válida si el producto necesita modificaciones o adaptaciones para que funcione en otro país que no es aquél para el cual fue mercadeado.

El único documento válido para hacer efectiva la garantía de los productos, es la Factura o Boleta de compra del consumidor final.

Aquellos productos que hayan sido adquiridos en otros países y que no estén en el rango normal del país donde se efectuará la reparación, dicha prestación de servicio tomará mas tiempo de lo normal ya que es necesario pedir las partes/piezas al centro de producción correspondiente.

Centros de información**Líneas de atención al consumidor**

Chile: 600-7445477

Colombia: 01-800-700-7445

Costa Rica: 0800-506-7445

Ecuador: 1-800-10-1045

El Salvador: 800-6024

Guatemala: 1-800-299-0007

Panamá: 800-8300

Peru: 0800-00100

Rep. Dominicana: 1-800-751-2673

Venezuela: 0800-100-4888

CERTIFICADO DE GARANTIA NO BRASIL

Este aparelho é garantido pela Philips da Amazônia Indústria Eletrônica Ltda., por um período superior ao estabelecido por lei. Porém, para que a garantia tenha validade, é imprescindível que, além deste certificado, seja apresentada a nota fiscal de compra do produto.

A Philips da Amazônia Indústria Eletrônica Ltda. assegura ao proprietário consumidor deste aparelho as seguintes garantias, a partir da data de entrega do produto, conforme expresso na nota fiscal de compra, que passa a fazer parte deste certificado:

**Garantia para rádios e reprodutores de CD portáteis
(sem caixa acústica destacável): 180 dias**

Garantia para os demais produtos da marca Philips: 365 dias.

Esta garantia perderá sua validade se:

- O defeito apresentado for ocasionado por uso indevido ou em desacordo com o seu manual de instruções.
- O produto for alterado, violado ou consertado por pessoa não autorizada pela Philips.
- O produto for ligado a fonte de energia (rede elétrica, pilhas, bateria, etc.) de características diferentes das recomendadas no manual de instruções e/ou no produto.
- O número de série que identifica o produto estiver de alguma forma adulterado ou rasurado.

Estão excluídos desta garantia defeitos decorrentes do descumprimento do manual de instruções do produto, de casos fortuitos ou de força maior; bem como aqueles causados por agentes da natureza e acidentes. Excluem-se igualmente desta garantia defeitos decorrentes do uso dos produtos em serviços não doméstico/residencial regular ou em desacordo com o uso recomendado. **ESTÃO EXCLUÍDAS DA GARANTIA ADICIONAL AS PILHAS OU BATERIAS FORNECIDAS JUNTO COM O CONTROLE REMOTO.**

Nos municípios onde não exista oficina autorizada de serviço Philips, as despesas de transporte do aparelho e/ou do técnico autorizado, correm por conta do Sr. Consumidor requerente do serviço.

A garantia não será válida se o produto necessitar de modificações ou adaptações para habilitá-lo a operar em qualquer outro país que não aquele para o qual foi designado, fabricado, aprovado e/ou autorizado, ou ter sofrido qualquer dano decorrente deste tipo de modificação.

Philips da Amazônia Indústria Eletrônica Ltda.

Dentro do Brasil, para informações adicionais sobre o produto ou para eventual necessidade de utilização da rede de oficinas autorizadas, ligue para o Centro de Informações ao Consumidor (CIC). Em São Paulo - Capital e demais localidades com DDD 011 - tel. 2121-0203, nas demais localidades e estados - tel. 0800 701 02 03 (discagem direta gratuita), ou escreva para Caixa Postal: nº 21.315 - CEP04602-970 - São Paulo - SP, ou envie um e-mail para: cic@philips.com.br
Horário de atendimento: de segunda à sexta-feira, das 08:00 às 20:00 h; aos sábados das 08:00 às 13:00h.

*Para atendimento fora do Brasil, contate a Philips local ou a:
Philips Consumer Service
Beukenlaan 2
5651 CD Eindhoven
The Netherlands*

Certificado de Garantía en Argentina

Artefacto:

Modelo:

**Fabricante/Importador: Philips Argentina S.A.
y/o Fábrica Austral de Productos Eléctricos S.A.
Dirección: Vedia 3892 - Buenos Aires
Fecha de Venta:**

	Nro. de serie
--	----------------------

Firma y sello de la casa vendedora.

PHILIPS ARGENTINA S.A. en adelante denominada "la empresa", garantiza al comprador de este artefacto por el término de (1) año a partir de la fecha de adquisición, el normal funcionamiento contra cualquier defecto de fabricación y/o vicio de material, y se compromete a reparar el mismo —sin cargo alguno para el adquirente— cuando el mismo fallare en situaciones normales de uso y bajo las condiciones que a continuación se detallan:

1. Este certificado de garantía es válido únicamente en la Republica Argentina. El certificado debe ser completado por la casa vendedora y ser presentado por el usuario conjuntamente con la factura original de compra.
2. Serán causas de anulación de esta garantía en los casos que corresponda:
 - 2.1. Uso impropio o distinto del uso doméstico.
 - 2.2. Exceso o caídas de tensión eléctrica que impliquen uso en condiciones anormales.
 - 2.3. Instalación y/o uso en condiciones distintas a las marcadas en el "Manual de instalación y uso" que se adjunta a esta garantía.
 - 2.4. Cualquier intervención al artefacto por terceros no autorizados por la empresa.
3. La garantía carecerá de validez si se observare lo siguiente:
 - 3.1. Enmiendas o raspaduras en los datos del certificado de garantía o factura.
 - 3.2. Falta de factura original de compra que detalle tipo de artefacto, modelo, número de serie y fecha que coincida con los del encabezamiento del presente certificado.
4. No están cubiertos por esta garantía los siguientes casos:
 - 4.1. Los daños ocasionados al exterior del gabinete.
 - 4.2. Las roturas, golpes, caídas o rayaduras causadas por traslados.
 - 4.3. Los daños o fallas ocasionados por deficiencias, sobretensiones, descargas o interrupciones del circuito de alimentación eléctrica o rayos, deficiencias en la instalación eléctrica del domicilio del usuario o conexión del artefacto a redes que no sean las especificadas en el Manual de Uso del mismo.
 - 4.4. Las fallas, daños, roturas o desgastes producidos por el maltrato o uso indebido del artefacto y/o causadas por inundaciones, incendios, terremotos, tormentas eléctricas, golpes o accidentes de cualquier naturaleza.
 - 4.5. Las fallas o daños ocasionados en desperfectos en la línea telefónica.
 - 4.6. Las fallas producidas por una mala recepción ocasionada en el uso de una antena deficiente o en señales de transmisión débiles.
5. Las condiciones de instalación y uso del artefacto se encuentran detalladas en el Manual de Uso del mismo.
6. La empresa no asume responsabilidad alguna por los daños personales o a la propiedad al usuario o a terceros que pudieran causar la mala instalación o uso indebido del artefacto, incluyendo en este último caso a la falta de mantenimiento.
7. En caso de falla, el usuario deberá requerir la reparación a la empresa a través del Service Oficial y/o Talleres Autorizados más próximos a su domicilio y cuyo listado se acompaña al presente. La empresa a segura al usuario la reparación y/o reposición de piezas para su correcto funcionamiento en un plazo no mayor a 30 días contados a partir de la fecha de solicitud de reparación, salvo caso fortuito o fuerza mayor.

8. Toda intervención del servicio técnico realizada a pedido del usuario dentro del plazo de garantía, que no fuera originada por falla o defecto alguno cubierto por este certificado, deberá ser abonado por el interesado de acuerdo a la tarifa vigente.
9. El presente certificado anula cualquier otra garantía implícita o explícita, por la cual y expresamente no autorizamos a ninguna otra persona, sociedad o asociación a asumir por nuestra cuenta ninguna responsabilidad con respecto a nuestros productos.
10. En caso de que durante el período de vigencia de esta garantía el artefacto deba ser trasladado a las Delegaciones Oficiales y/o Talleres Autorizados de Service para su reparación, el transporte será realizado por la empresa y serán a su cargo los gastos de flete y seguros y cualquier otro que deba realizarse para su ejecución.



PHILIPS

Red de Talleres Autorizados en Argentina

CAPITAL FEDERAL

ATTENDANCE S.A.

- Av. Monroe 3351 (C1430BKA) Cap. Fed.
- Tel.: 4545-5574/0704 ó 6775-1300
- Ventas de Repuestos y Accesorios
- Tel.: 4545-0854

DIG TRONIC

- Av. San Martín 1762 (C1416CRS) Cap. Fed.
- Tel.: 4583-1501

ELECTARG S.R.L.

- Av. Córdoba 1357 (C1055AAD) Cap. Fed.
- Ventas de Repuestos y Accesorios
- Tel.: 4811-1050

Caballito Electarg J. M. Moreno 287 4903-6967/6854/8983

BUENOS AIRES

Azul	Herlein Raúl Horacio	Av. 25 de Mayo 1227	(02281) 428719
Bahía Blanca	Neutron	Soler 535	(0291) 4535329
Bragado	Yacovino Juan J.	San Martín 2141	(02342) 424147
Campana	Electricidad Krauter	Lavalle 415	(03489) 432919
Chivilcoy	Fama	Coronel Suárez 110	(02346) 424129
Junín	Junin Service	Alsina 537	(02362) 442754
La Plata	Da Tos e Hijos	Calle 68 N° 1532	(0221) 4516021
La Plata	Service Técnico La Plata	Av. 51 N° 1051 esq. 16	(0221) 4108155
Mar de Ajó	Tauro Electrónica	Catamarca 14	(02257) 421750
Mar del Plata	Central Service	Olazábal 2249	(0223) 4721639/4729367
Mar del Plata	Service Integral	Diag. Pueyrredón 3229	(0223) 4945633
Necochea	Eléctronica Camejo	Calle 63 N° 1745	(02262) 426134
Pehuajó	Calcagni Carlos Alberto	Zubiría 794	(02396) 472665
Pergamino	ACV Sistemas	Dr. Alem 758	(02477) 421177
Pergamino	El Service	Juan B. Justo 1931	(02477) 418000

San Nicolás	Servitec	Bv. Alvarez 148	(03461) 454729/429578
San Pedro	Electrónica Menisale	Mitre 1695	(03329) 425523
Tandil	Lazzarini Oscar Rafael	Pellegrini 524	(02293) 442167
Trenque Lauquen	Labruno Electrónica	Av. San Martín 426	(02392) 423248
Tres Arroyos	Saini Fabián y Sergio	Av. Belgrano 562	(02983) 427369
Zárate	Electrónica Spinozzi	Ituzaingó 1030	(03487) 427353

GRAN BUENOS AIRES

Avellaneda	Casa Torres S.A.	Av. Mitre 2559	4255-5854
Florencio Varela	Casa Torres S.A.	San Martín 2574	4255-5854
Gregorio de Laferrere	Electrónica Alvarez	Honorio Luque 6084	4626-1322
Lomas de Zamora	Attendance S.A. Lomas	Laprida 485	4292-8900
Merlo	Argentónica S.H.	Pte. Cámpora 2175	(0220) 4837177/4829934
Moreno	Argentónica S.H.	Bmé. Mitre 2977 loc.2	(0237) 4639500
Morón	Servotronic	Nra. Sra. del Buen Viaje 1222	4627-5656
Olivos	Appliance	Av. Libertador 2684	4794-7700
Quilmes	Casa Torres S.A.	E. Ríos esq. Gran Canaria	4255-5854
Ramos Mejía	Electarg S.R.L. Suc.	Belgrano 224	4656-0619
San Miguel	Servotronic San Miguel	Belgrano 999	4664-4131
Villa Ballester	Servotronic	J. Hernández 3101	4767-2515/4768-5249

CATAMARCA

Catamarca	Omicron Central de Serv.	San Martín 225	(03833) 427235
-----------	--------------------------	----------------	----------------

CHACO

Resistencia	Freschi Jorge Oscar	Av. Avalos 320	(03722) 426030
-------------	---------------------	----------------	----------------

CHUBUT

Comodoro Rivadavia	C.A.S. S.R.L.	Alem 145	(0297) 4442629
Trelew	Fagtron Electrónica	Brasil 253	(02965) 427073

CORDOBA

Córdoba Capital	Servelco S.R.L.	Pje. E. Marsilla 635	(0351) 4724008/4732024
Río Cuarto	Maurutto Victor G.	Bv. Almafuerde 487	(0358) 4660204
Río Cuarto	Capaldi Abel	Paunero 832	(0358) 4623003
Río Tercero	Service Omega	Homero Manzi 149	(03571) 423330
San Francisco	Acuña Walter Electrónica	M. Moreno 360	(03564) 425367
Villa María	Grasso Electrónica	Bv. Alvear 541	(0353) 4521366
Villa María	Vanguard Sist. Electrónicos	México 421	(0353) 4532951

English

Español

B. Português

Meet Philips at the Internet
<http://www.philips.com/welcome>

 Be responsible
Respect copyrights

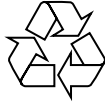

DVP4050
DVP4060
DVP4080
DVP4090

**CLASS 1
LASER PRODUCT**



Sgp-0737/55-3