

Vienmēr šeit, lai jums palīdzētu

Reģistrējiet savu preci un saņemiet atbalstu
www.philips.com/support

Jautājumi?
Sazinieties
ar Philips

Mazā mūzikas sistēma DTM3280/12



Lietošanas instrukcija

PHILIPS

1. Drošība.....	3
Iepazīstiet šos drošības simbolus	3
Svarīgi drošības norādījumi	3
Dzirdes drošība.....	4
2. Jūsu ievēribai.....	5
Atbilstība.....	5
Rūpes par apkārtējo vidi.....	5
Preču zīmju paziņojums	6
Autortiesības.....	6
3. Jūsu mazā mūzikas sistēma	7
Ievads	7
Iepakojuma saturs.....	7
Galvenās ierīces pārskats.....	8
Tālvadības pults pārskats.....	10
4. Ierīces sagatavošana lietošanai	12
FM antenas pievienošana	12
Elektriskās barošanas padeves pievienošana	12
Tālvadības pults baterijas ievietošana	12
5. Darbības uzsākšana	13
Ieslēgšana	13
Pulksteņa laika iestatīšana.....	13
Atskaņošanas avota izvēlēšanās	14
LCD displeja spilgtuma regulēšana	14
6. Atskaņošana no cietajiem medijiem ...	15
Diska atskaņošana.....	15
Atskaņošana no USB atmiņas ierīces	15
Atskaņošanas vadība.....	16
Ierakstu programmas izveidošana	16
7. Doksavienojuma lietošana	17
Saderīgie iPod/iPhone/iPad modeļi.....	17
Audioatskaņošana caur doksavienojumu	17
iPod/iPhone/iPad uzlāde.....	18
iPod/iPhone/iPad atvienošana	18
8. Atskaņošana no Bluetooth ierīces	19
Bluetooth ierīces savienošana.....	19
Ierīces atvienošana.....	20
Ierīces atkārtota savienošana.....	20
Bluetooth savienojumu informācijas dzēšana	20
9. FM radio klausīšanās	21
FM radiostacijas noregulēšana.....	21
Radiostaciju automātiska saglabāšana	21
Radiostaciju manuāla saglabāšana	21
Saglabāto radiostaciju klausīšanās	22
RDS informācijas aplūkošana	22
10. Skaņas regulēšana	23
Noklusējuma skaņas efekta izvēlēšanās	23
Skaļuma līmeņa regulēšana.....	23
Skaņas izslēgšana.....	23
11. Citas iespējas	24
Modinātāja taimera lietošana	24
Izslēgšanās taimera lietošana	24
Atskaņošana no ārējās audioierīces.....	25
Klausīšanās austiņās.....	25
USB ierīces uzlāde.....	25
12. Informācija par precī.....	26
Specifikācijas	26
USB atskaņošanas informācija	27
Atbalstītie MP3 disku formāti.....	27
Apkope	27
13. Darbības traucējumu novēršana	28

1. Drošība

Pirms mazās mūzikas sistēmas lietošanas izlasiet un izprotiet visus norādījumus. Ja bojājums ir radies instrukciju neievērošanas dēļ, garantija nav piemērojama.

Iepazīstiet šos drošības simbolus



(UZMANĪBU! ELEKTRISKĀS STRĀVAS TRIECIENA RISKS. NEATVĒRT) (BRĪDINĀJUMS: LAI SAMAZINĀTU ELEKTRISKĀS STRĀVAS TRIECIENA RISKU, NENONEMĪT IERĪCES KORPUSU (VAI AIZMUGURĒJO PANELI). IERĪCES IEKŠPUSĒ NAV DETALU, KURU APKOPI VAI REMONTU VĒRĒT VEIKT PATS LIETOTĀJS. IERĪCES APKOPI UN REMONTU UZTICĪT TIKAI KVALIFICĒTAM SERVISĀ CENTRĀ PERSONĀLAM.)

“Zibens šautras simbols” norāda uz ierīcē ietilpstošām neizolētām sastāvdaļām, kuras var izraisīt elektriskās strāvas triecienu. Visu jūsu mājas iemītņieku drošības labad, lūdzu, nekad nenovietojiet šīs ierīces korpusu.

Lai izvairītos no ierīces darbības un apkopes traucējumiem, “izsaukuma zīme” vērš jūsu uzmanību uz tām ierīces funkcijām, par kuru lietošanu ir nepieciešams uzmanīgi izlasīt pievienoto literatūru.

BRĪDINĀJUMS: Lai samazinātu ugunsgrēka vai elektriskās strāvas triecienu risku, nepakļaujiet šo ierīci lietus vai mitruma iedarbībai, kā arī nenovietojiet uz tās ar šķidrumu pildītus priekšmetus, piemēram, vāzes.

UZMANĪBU: Lai novērstu elektriskās strāvas triecienu risku, elektriskās barošanas vada kontaktdakšu pilnībā iespraudiet atbilstoša izmēra kontaktlīdždā. (Reģioniem ar polarizētām kontaktdakšām: Lai novērstu elektriskās strāvas triecienu, ievērojiet, lai platakā dakšiņa būtu iesprausta platakajā rozetes atverē.)

Svarīgi drošības norādījumi

Elektriskās strāvas triecienu vai ugunsbīstamības risks!

- Nekad nepakļaujiet ierīci un tās piederumus lietus vai ūdens iedarbībai. Nekad nenovietojiet ierīces tuvumā ar šķidrumu pildītus traukus, piemēram, vāzes. Ja uz ierīces tiek uzliets vai tajā tiek ielietis šķidrums, nekavējoties atvienojiet to no elektrotīkla rozetes. Sazinieties ar klientu apkalpošanas servisu, lai pirms atkārtotas lietošanas pārbaudītu ierīci.

- Nekad nenovietojiet ierīci un tās piederumus atklātas liesmas vai citu karstuma avotu tuvumā, kā arī tiešā saules gaismā.
- Nekad neievietojiet nekādus priekšmetus ierīces ventilācijas vai citās atverēs.
- Ja ierīces atvienošanai no elektrotīkla tiek lietota kontaktdakša vai uzmava, šai atvienošanas ierīcei vienmēr ir jābūt brīvi pieejamai un viegli izraujamai no elektrotīkla rozetes.
- Atvienojiet ierīci no elektrotīkla rozetes pirms pārkona negaisa.
- Atvienojot elektriskās barošanas vadu, vienmēr izvelciet kontaktdakšu no rozetes. Nekad nevelciet aiz elektriskās barošanas vada.

Īssavienojuma vai ugunsbīstamības risks!

- Pirms ierīces pievienošanas elektrotīkla rozetei pārliecieties, vai elektrotīkla spriegums atbilst spriegumam, kas ir norādīts ierīces aizmugurē. Nekādā gadījumā nepievienojiet ierīci elektrotīkla rozetei, ja spriegumi atšķiras.
- Nekad nepakļaujiet tālvadības pulti vai baterijas lietus, ūdens, saules vai pārmērīga karstuma iedarbībai.
- Nepieļaujiet ārēja spēka iedarbību uz kontaktdakšu. Vaļīga kontaktdakša var izraisīt dzirksteļošanu vai aizdegšanos.

Savainojumu vai ierīces bojājumu risks!

- Lietojiet tikai lietošanas instrukcijā norādītos elektriskās barošanas avotus.
- Ja ierīce tiek atvērta, rodas redzams un neredzams lāzera starojums. Izvairieties no saskarsmes ar lāzera staru.
- Neaizskariet diska optisko lēcu diska nodalījumā iekšpusē.
- Nekādā gadījumā nenovietojiet ierīci vai citus priekšmetus uz strāvas vadiem vai uz cita elektriska aprīkojuma.
- Ja ierīce tiek transportēta temperatūrā, kas ir zemāka par 5°C, pirms elektriskās barošanas padaves pieslēgšanas izpakojiet precī un gaidiet, kamēr tās temperatūra atbilst telpas temperatūrai.

Pārkaršanas bīstamība!

- Nekad neuzstādiet ierīci noslēgtā vietā. Vienmēr atstājiet apkārt ierīcei vismaz 10 cm brīvas telpas, lai nodrošinātu tās ventilāciju.
- Pārliedzinieties, lai aizkari vai citi priekšmeti nekad neaizsegto ierīces ventilācijas atveres.

Piesārņojuma bīstamība!

- Izņemiet baterijas, ja tās ir tukšas vai arī ja tālvadības pults ilgāku laiku netiks lietota.
- Baterijas satur ķīmiskas vielas, tādēļ tās ir jāutilizē pareizā veidā.



Brīdinājums

- Nekad nenonēmiēt šīs ierīces korpusu.
- Nekad neeļļojiet nevienu no šīs ierīces detaļām.
- Nekad nenovietojiet šo ierīci uz citas elektriskās aparatūras.
- Novietojiet ierīci tiešā saules gaismā, atklātas liesmas vai karstuma avotu tuvumā.
- Nekad nelūkojieties lāzera starā ierīces iekšienē.
- Nodrošiniet, lai barošanas vads, kontaktdakša un elektrotikla rozete vienmēr ir viegli pieejami, lai vajadzības gadījumā atvienotu ierīci no elektrības.

Dzirdes drošība



Klausieties mērenā skaļumā.

- Klausoties austiņās pārāk skaļi, var tikt bojāta jūsu dzirde. Šīs ierīces skaņas skaļuma diapazons var sasniegt tik augstu decibelu līmeni, ka, klausoties maksimālā skaļumā pat mazāk nekā minūti, tas var izraisīt dzirdes zudumu pat veselām personām. Augstākie decibelu līmeņi ir paredzēti personām, kuras jau var būt piedzīvojušas daļēju dzirdes zudumu.

- Skaņa var būt maldinoša. Laika gaitā jūsu dzirdes "komforta līmenis" pielāgojas augstākiem skaņas skaļuma līmeņiem. Tāpēc pēc ilgstošas klausīšanās skaļuma līmenis, kas jums šķiet "normāls", patiesībā var būt pārāk skaļš un kaitīgs jūsu dzirdei. Lai pasargātu sevi no tā, noregulējiet skaļumu dzirdei drošā līmenī, pirms jūsu dzirde ir pielāgojusies tam, un negrieziet skaļāk.

Lai uzstādītu dzirdei drošu skaļuma līmeni:

- Noregulējiet skaļumu zemā līmenī.
- Lēnām grieziet skaļāk līdz brīdim, kamēr saklausāt skaņu skaidri, bez kropļojumiem un tā nerada diskomfortu jūsu dzirdei.

Klausieties saprātīgu laika posmu:

- Ilgstoša dzirdes pakļaušana skaņas iedarbībai pat "drošā" skaļuma līmenī arī var izraisīt dzirdes zudumu.
- Izmantojiet savu aparatūru saprātīgi un ievērojiet atbilstošus pārtraukumus.

Klausoties austiņās, ievērojiet šādus norādījumus:

- Klausieties dzirdei drošā skaļumā saprātīgu laika posmu.
- Esiet uzmanīgi, regulējot skaļumu, kad jūsu dzirde ir pieradusi pie esošā skaļuma līmeņa.
- Negrieziet skaņu tik skaļi, ka nedzirdat apkārt notiekošo.
- Potenciāli bīstamās situācijās esiet piesardzīgi vai arī īslaicīgi pārtrauciet lietošanu.



Piezīme

- Identifikācijas datu plāksnīte atrodas ierīces aizmugurē.

2. Jūsu ievēribai

Jebkuras WOOX Innovations tieši neapstiprinātas šīs ierīces izmaiņas vai modifikācijas var liegt lietotājam ierīces turpmākas izmantošanas tiesības.

Atbilstība

CE 0890

Ar šo WOOX Innovations paziņo, ka šī ierīce atbilst direktīvas 1999/5/EK pamatprasībām un citiem būtiskajiem nosacījumiem.

ES atbilstības deklarācijas kopija ir pieejama www.philips.com/support.

Šī ierīce ir marķēta ar sekojošu uzlimi:



II klases ierīces simbols:



Šī ir II klases ierīce ar dubultu izolāciju un bez aizsargājošā zemējuma.

Rūpes par apkārtējo vidi

Nolietotās ierīces un baterijas utilizācija



Jūsu ierīce ir izstrādāta un izgatavota, izmantojot augstas kvalitātes materiālus un sastāvdaļas, kurus var pārstrādāt un lietot atkārtoti.



Šis simbols uz ierīces norāda, ka ierīce atbilst Eiropas Savienības direktīvas 2012/19/ES prasībām.



Šis simbols nozīmē, ka ierīce satur baterijas, uz kurām attiecas Eiropas Savienības direktīvas 2013/56/ES prasības, kas nosaka, ka baterijas nedrīkst izmest kopā ar parastiem sadzīves atkritumiem.

Lūdzu, noskaidrojiet informāciju par vietējo elektrisko un elektronisko ierīču un bateriju atsevišķas savākšanas sistēmu.

Lūdzu, rīkojieties saskaņā ar vietējiem noteikumiem un nekad neizmetiet nolietotās elektroierīces un izlietotās baterijas kopā ar parastiem sadzīves atkritumiem. Pareiza jūsu nolietoto elektroierīču un izlietoto bateriju utilizācija palīdz novērst iespējamo kaitējumu apkārtējai videi un cilvēku veselībai.

Vienreizlietojamo bateriju izņemšana

Lai izņemtu vienreizlietojamās baterijas, skatiet sadaļu par bateriju uzstādīšanu.

Vides aizsardzībai

Ražotājs ir izvairījies no visa nevajadzīgā iepakojuma lietošanas. Ierīces iepakojums ir izveidots tā, lai to varētu viegli sadalīt triju veidu materiālos: kartonā (kaste), putu polistirolā (amortizācijas materiāls) un polietilēnā (maisīni, aizsargājošā loksne).

Šī ierīce sastāv no materiāliem, kurus ir iespējams pārstrādāt un lietot atkārtoti, ja tās izjaukšanu veic specializētā uzņēmumā.

Lūdzu, ievērojiet vietējos noteikumus par iepakojuma materiālu, izlietoto bateriju un nolietoto ierīču utilizāciju.

Preču zīmju paziņojums



"Made for iPod" (Izgatavots savienojumam ar iPod), "Made for iPhone" (Izgatavots savienojumam ar iPhone) un "Made for iPad" (Izgatavots savienojumam ar iPad) nozīmē, ka elektroniskā papildierīce ir izstrādāta savienošanai un lietošanai tieši ar iPod, iPhone un iPad, un tā ir ražotāja sertificēta un atbilst "Apple" darbības standartiem. "Apple" nav atbildīgs par šīs ierīces darbību vai tās atbilstību drošības un regulējošiem standartiem. Lūdzu, ņemiet vērā, ka šīs papildierīces lietošana kopā ar iPod, iPhone vai iPad var ietekmēt bezvadu savienojuma veikspēju.

"iPod" un "iPhone" ir "Apple Inc." preču zīmes, kuras ir reģistrētas ASV un citās valstīs. "iPad" ir "Apple Inc." preču zīme.

Bluetooth®

"Bluetooth®" vārdiskā preču zīme un logotipi ir reģistrētas preču zīmes, kas pieder "Bluetooth SIG, Inc.", un WOOX Innovations tās izmanto saskaņā ar licenci.

Autortiesības

2014 © WOOX Innovations Limited. Visas tiesības patur autors.

Specifikācijas var tikt mainītas bez brīdinājuma. WOOX saglabā tiesības jebkurā brīdī modificēt savas ražotās preces bez pienākuma atbilstoši pielāgot agrāk piegādātās preces.

3. Jūsu mazā mūzikas sistēma

Apsveicam ar jūsu pirkumu un laipni lūdzam Philips! Lai pilnībā izmantotu Philips piedāvātā atbalsta iespējas, reģistrējiet savu precī www.philips.com/welcome.

Sazinoties ar Philips klientu apkalpošanas centru, jums tiks pajautāti šīs ierīces modeļa un sērijas numuri.

Modeļa un sērijas numuri ir norādīti šīs ierīces aizmugurē. Pierakstiet šos numurus šeit:

Modeļa Nr. _____

Sērijas Nr. _____

levads

Ar šo ierīci jūs varat:

- klausīties mūziku no diskkiem, USB atmiņas ierīcēm, iPod/iPhone/iPad, Bluetooth saderīgām ierīcēm un citām ārējām audioierīcēm; un
- klausīties FM radiostacijas.

Iepakojuma saturs

Pārbaudiet un atpazīstiet iepakojuma saturu:

- Mazā mūzikas sistēma
- Tālvadības pults (ar vienu AAA bateriju)
- Maiņstrāvas barošanas adapteris
- Komplekts ierīces stiprināšanai pie sienas (2 dībeļi un 2 skrūves)
- FM antena
- Drošības datu lapa
- Īsā lietošanas pamācība
- Instrukcija ierīces stiprināšanai pie sienas

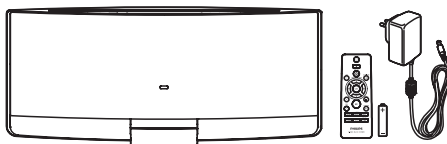

Galvenās ierīces pārskats

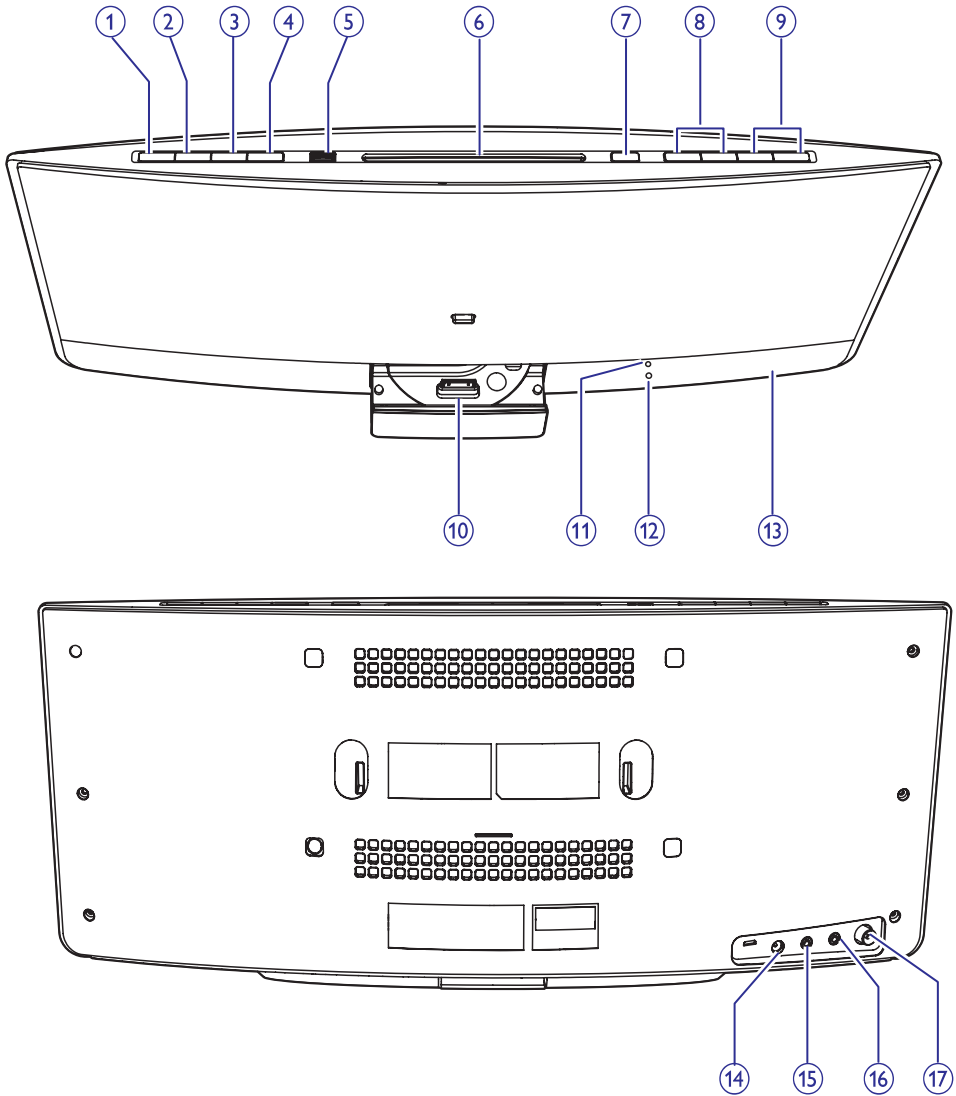

1.

- Ieslēgt ierīci.
- Pārslēgt ierīci parastajā gaidstāvēs vai dabai draudzīgajā ekogaidstāvēs režīmā.

2. SOURCE (Avots)

- Spiest atkārtoti, lai izvēlētos atskaņošanas avotu.

3.

- Sākt, pauzēt vai atsākt atskaņošanu.
- Bluetooth režīmā: nospiež un turēt nospiež, lai ieiētu Bluetooth savienošanas pāri režīmā.

4.

- Apturēt mūzikas atskaņošanu.
- Piekļūt savienotā iPod/iPhone atskaņošanas sarakstam.
- Bluetooth režīmā: nospiež un 7 sekundes turēt nospiež, lai dzēstu Bluetooth savienojumu informāciju.

5.

- Pievienot saderīgu USB atmiņas ierīci mūzikas atskaņošanai.
- Pievienot saderīgu USB ierīci uzlādei.

6. Diska nodalījums

7.

- Nospiež, lai izstumtu disku no diska nodalījuma.

8.

- Pārlēkt uz iepriekšējo vai nākamo ierakstu.
- Nospiež un turēt nospiež, lai meklētu ieraksta ietvaros.
- Noregulēt radiostaciju.

9. VOL+/VOL-

- Paaugstināt vai samazināt skaļuma līmeni.

10. Dock pieslēgvietā iPod/iPhone/iPad savienošanai

- Savienot saderīgu iPod/iPhone/iPad.

11. Infrasarkanais sensors

- Uztver infrasarkanos signālus no tālvadības pults.

12. Indikators

- Deg sarkans, kad ierīce ir ekogaidstāvēs režīmā.
- Mirgo zils, kad ierīce ir Bluetooth režīmā un gaida savienojumu.
- Deg zils nepārtraukti, kad ir izveidots savienojums ar Bluetooth ierīci.

13. LCD displejs

14. DC IN (Līdzstrāvas ievade)

- Pievienot maiņstrāvas barošanas adapteri.

15.

- Pievienot austiņas ar 3,5 mm kontaktspraudni.

16. AUDIO IN (Audiosignāla ievade)

- Ligzda savienošanai ar ārējas audioierīces audiosignāla izvades ligzdu (parasti tā ir austiņu ligzda).

17. FM ANT (FM antena)

- Pievienot FM antenu.

Tālvadības pults pārskats

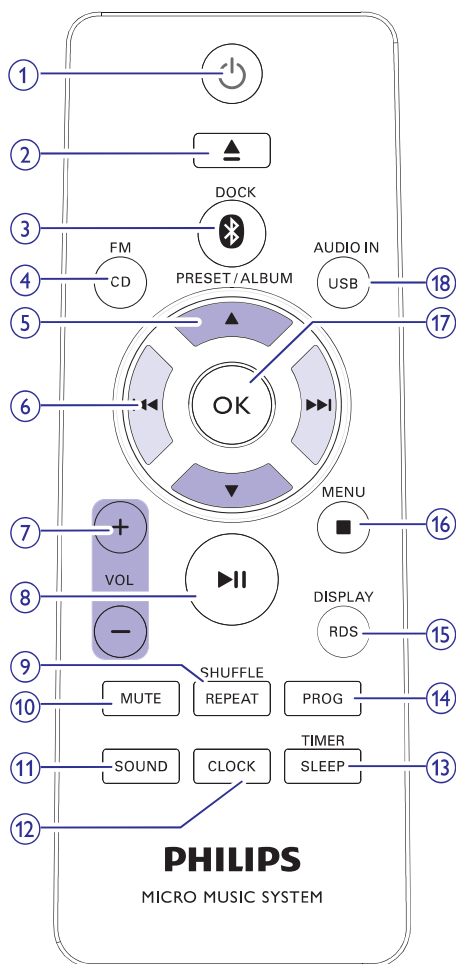

1.

- Ieslēgt ierīci.
- Pārslēgt ierīci parastajā gaidstāves vai dabai draudzīgajā ekogaidstāves režīmā.

2.

- Izstumt disku.

3.

- Izvēlēties Bluetooth atskaņošanas avotu.
- Izvēlēties atskaņošanu no iPod/iPhone/iPad.

4. FM/CD

- Pārslēgties FM radiouztvērēja vai diska atskaņošanas režīmā.

5. PRESET/ALBUM (Atmiņā saglabāta radiostacija/Albums) /

- Pārlēkt uz iepriekšējo vai nākamo albumu.
- Izvēlēties atmiņā saglabātu radiostaciju.
- Pārlūkot iPod/iPhone atskaņošanas sarakstu.

6. /

- Pārlēkt uz iepriekšējo vai nākamo ierakstu.
- Nospiegt un turēt nospiektu, lai meklētu ieraksta ietvaros.
- Noregulēt radiostaciju.

7. + VOL - (Skaļums)

- Paaugstināt vai samazināt skaļuma līmeni.

8.

- Sākt, pauzēt vai atsākt atskaņošanu.

9. REPEAT/SHUFFLE (Atkārtot/Atskaņot jauktā secībā)

- Izvēlēties atskaņošanas režīmu.

10. MUTE (Klusums)

- Izslēgt vai atjaunot skaņu.

11. SOUND (Skaņa)

- Izvēlēties iepriekšnoteiktu skaņas efektu.

12. CLOCK (Pulkstenis)

- Parastajā gaidstāves režīmā: nospiegt un turēt nospiektu, lai iestatītu pulksteņa laiku.
- Darbības laikā: nospiegt, lai aplūkotu pulksteņa laiku.

13. TIMER/SLEEP (Taimeris/Izslēgšanās)

- Iestatīt modinātāja taimeri.
- Iestatīt izslēgšanās taimeri.

14. PROG (Programmēt)

- Programmēt radiostacijas.
- Programmēt diskā vai USB atmiņas ierīcē saglabātos ierakstus.

15. DISPLAY/RDS (Displejs/radio datu sistēma)

- Atskaņošanas laikā aplūkot pieejamo informāciju.
- Parastajā gaidstāves režīmā: nospiež un turēt nospiež, lai noregulētu LCD displeja spilgtumu.

16. ■ /MENU (Izvēlne)

- Apturēt mūzikas atskaņošanu.
- Piekļūt iPod/iPhone atskaņošanas sarakstam (funkcija nav pieejama iPod/iPhone ar iOS 7.0 vai augstāku).

17. OK

- Apstiprināt pašreizējo iespēju.

18. USB/AUDIO IN (USB/Audiosignāla ievade)

- Pārslēgties USB atmiņas ierīces vai audiosignāla ievades caur **AUDIO IN** atskaņošanas režīmā.

4. Ierīces sagatavošana lietošanai

FM antenas pievienošana

Piezīme

- Lai uzlabotu radiosignāla uztveršanas kvalitāti, pilnībā izvelciet antenu un noregulējiet tās pozīciju vai pievienojiet ārā antenu.
- Šī ierīce neatbalsta AM (amplitūdas modulācijas) apraidi.

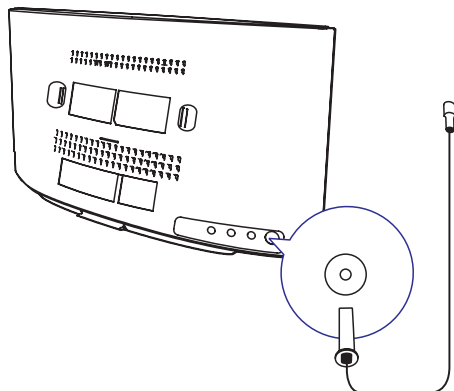

Pievienojiet komplektācijā iekļauto FM antenu.

Elektriskās barošanas padeves pievienošana

Piezīme

- Pirms pievienot maiņstrāvas barošanas vadu, pārlicinieties, vai ir veikti citi nepieciešamie savienojumi.

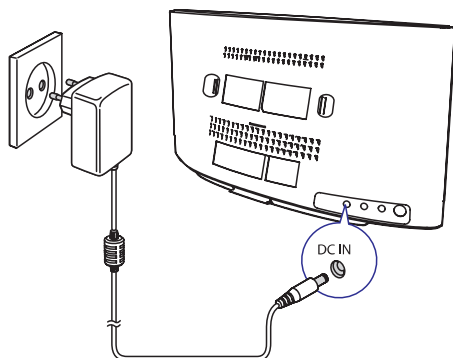

Pievienojiet maiņstrāvas adapteri:

- ligzdai **DC IN** galvenās ierīces aizmugurē;
- elektrības padevei.
↳ Mirgo.....

Tālvadības pults baterijas ievietošana

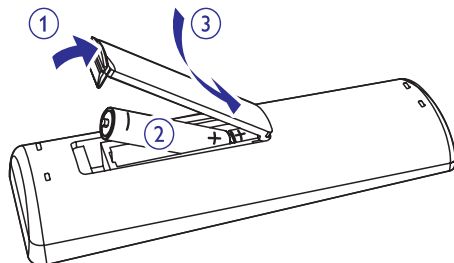

1. Atveriet baterijas nodalījumu.
2. Ievietojiet vienu AAA tipa bateriju, ievērojot norādīto polaritāti (+/-).
3. Aizveriet baterijas nodalījumu.

5. Darbības uzsākšana

! Uzmanību

- Vadības taustiņu vai regulējumu nepareiza lietošana, kā arī šajā instrukcijā neparedzētu manipulāciju veikšana var izraisīt kaitīgu radiācijas starojumu vai citas bīstamas sekas.

Šajā nodaļā sniegtos norādījumus vienmēr izpildiet noteiktajā secībā.

Ieslēgšana

Nospiediet taustiņu .



- ↳ Ierīce ieslēdzas pēdējā atskaņotā avota režīmā.

Darbības režīmu pārslēgšana

Automātiska režīmu pārslēgšana

- Ja ierīce 15 minūtes neveic atskaņošanu, tā automātiski pārslēdzas parastajā gaidstāves režīmā.
 - ↳ Displejā tiek parādīts pulksteņa laiks.
 - ↳ Ja pulksteņa laiks nav iestatīts, displejā mirgo .
- Pēc 15 minūtēm parastajā gaidstāves režīmā ierīce automātiski pārslēdzas ekogaidstāves režīmā.
 - ↳ Displejā rītinās paziņojums **ECOPOWER**, un LCD displeja apgaismojums izdziest.
 - ↳ LCD indikators blakus LCD displejam iedegas sarkans.















Manuāla režīmu pārslēgšana

- Nospiediet un turiet nospiebtu taustiņu , lai:
 - pārslēgtu ierīci no darbības režīma vai parastā gaidstāves režīma ekogaidstāves režīmā; vai
 - pārslēgtu ierīci no ekogaidstāves režīma parastajā gaidstāves režīmā.
- Nospiediet taustiņu , lai:
 - pārslēgtu ierīci no darbības režīma parastajā gaidstāves režīmā; vai
 - ieslēgtu ierīci no ekogaidstāves režīma darbības režīmā.

Pulksteņa laika iestatīšana

≡ Piezīme

- Ja pulksteņa laika iestatīšanas laikā 90 sekundes netiek nospiesti neviens taustiņš, ierīce automātiski iziet no pulksteņa iestatīšanas režīma, nesaglabājot jau izpildītās darbības.

1. Gaidstāves režīmā nospiediet un turiet nospiebtu taustiņu **LOCK**, lai piekļūtu pulksteņa laika iestatīšanas režīmam.
 - ↳ Displejā parādās  vai  laika formāts.
2. Spiediet taustiņus **+VOL-** vai  / , lai izvēlētos  vai  stundu laika formātu, tad nospiediet taustiņu **LOCK**, lai apstiprinātu.
 -  24 stundu laika formāts.
 -  12 stundu laika formāts.
 - ↳ Sāk mirgot stundu cipari.
3. Spiediet taustiņus **+VOL-** vai  / , lai iestatītu stundas, tad nospiediet taustiņu **LOCK**, lai apstiprinātu.
 - ↳ Sāk mirgot minūšu cipari.
4. Spiediet taustiņus **+VOL-** vai  / , lai iestatītu minūtes, tad nospiediet taustiņu **LOCK**, lai apstiprinātu.
5. Spiediet taustiņus **+VOL-** vai  / , lai izvēlētos **SYNC ON** vai **SYNC OFF**, tad nospiediet taustiņu **LOCK**, lai apstiprinātu.
 - **SYNC ON**: Ikreiz, kad klausāties RDS radiostaciju, kas pārraida pulksteņa laiku, ierīce automātiski sinhronizē pulksteņa laiku ar radiostācijas pārraidīto.
 - **SYNC OFF**: Automātiska pulksteņa laika sinhronizācija nenotiek.
 - ↳ Displejā tiek parādīts iestatītais pulksteņa laiks.

Atskaņošanas avota izvēlēšanās

Atkārtoti spiediet galvenās ierīces taustiņu **SOURCE**, lai izvēlētos atskaņošanas avotu.

- **DOCK**: atskaņošanas saraksts no savienotā iPhone/iPod/iPad.
- **AUDIO IN**: audiosignāla ievade caur **AUDIO IN** savienojumu.
- **DISC**: diska nodalījumā ievietotā diska atskaņošana.
- **USB**: savienotajā USB atmiņas ierīcē saglabāto .mp3 failu atskaņošana.
- **TUNER**: FM radiouztvērējs.
- **BT**: audiosignāla atskaņošana no Bluetooth iespējotas ierīces.

Lai izvēlētos atskaņošanas avotu, jūs varat spiest arī avota izvēles taustiņus uz tālvadības pults:

- **FM/CD**: FM radiouztvērējs vai diska diska nodalījumā.
- ***/DOCK**: savienotā iPhone/iPod/iPad atskaņošanas saraksts vai Bluetooth iespējota ierīce.
- **AUDIO IN/USB**: audiosignāla ievade caur **AUDIO IN** savienojumu vai savienotajā USB atmiņas ierīcē saglabāto .mp3 failu atskaņošana.

LCD displeja spilgtuma regulēšana

1. Parastajā gaidstāves režīmā nospiediet un turiet nospiestu taustiņu **DISPLAY**, līdz displejā ir redzams paziņojums **0 0**, **0 1** vai **0 2**.
2. Spiediet taustiņus **+VOL-** vai **▲ / ▼**, lai izvēlētos **0 0**, **0 1** vai **0 2**.

6. Atskaņošana no cietajiem medijiem

Diska atskaņošana

Piezīme

- Pārlicinieties, vai disks satur atskaņojamu audiosaturu.

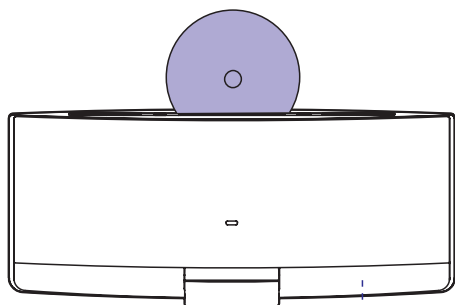

1. Spiediet taustiņu **CD** vai **SOURCE**, lai izvēlētos diska atskaņošanas avotu **DISC**.
2. Ievietojiet diska nodalījumā disku ar apdrukāto pusi vērstu pret jums.
 - ↳ Pēc dažām sekundēm diska atskaņošana sākas automātiski.
 - ↳ Ja atskaņošana nesākas automātiski, lai sāktu atskaņošanu, nospiediet taustiņu **▶||**.

Atskaņošana no USB atmiņas ierīces

Šī ierīce var atskaņot .mp3 failus, kas ir saglabāti atbalstītā USB atmiņas ierīcē.

- USB zibatmiņa
- Atmiņas karšu lasītājs
- HDD: ārējais cietais disks (Šī ierīce spēj nolasīt tikai portatīvo HDD ar USB barošanas maksimumstrāvu, kas nepārsniedz 500 mA.)

Piezīme

- WOOX Innovations negarantē saderību ar visām USB atmiņas ierīcēm.
- NTFS (New Technology File System – jaunas tehnoloģijas failu sistēma) failu formāts netiek atbalstīts.

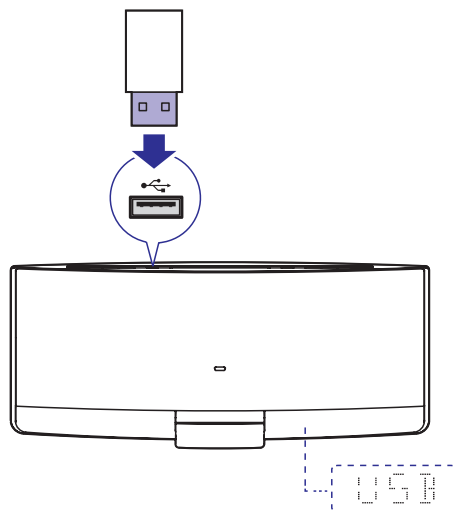

1. Pievienojiet USB atmiņas ierīci ligzdai .
2. Spiediet taustiņu **USB** vai **SOURCE**, lai izvēlētos atskaņošanu no USB atmiņas ierīces **USB**.
 - ↳ Atskaņošana sākas automātiski.

Ja atskaņošana nesākas automātiski:

1. Spiediet taustiņus ▲ / ▼, lai izvēlētos mapi.
2. Spiediet taustiņus ◀◀ / ▶▶, lai izvēlētos failu.
3. Nospiediet taustiņu ▶▶, lai sāktu atskaņošanu.

Atskaņošanas vadība

Lai atskaņošanas laikā vadītu atskaņošanu, ievērojiet tālāk sniegtās norādes.

Taustiņi	Darbības
▶▶	Pauzēt vai atsākt atskaņošanu.
■	Apturēt atskaņošanu.
◀◀ / ▶▶	Pārlēkt uz iepriekšējo vai nākamo ierakstu.
◀◀ / ▶▶	Nospieš un turēt nospiestu, lai atskaņošanas laikā ierakstā ātri meklētu uz priekšu vai atpakaļ.
▲ / ▼	Pārlēkt uz iepriekšējo vai nākamo albumu, ja ir pieejams vairāk nekā viens albums.
REPEAT/ SHUFFLE (Atkārtot/ Atskaņot jauktā secībā)	Izvēlēties pieejamu atskaņošanas režīmu: <ul style="list-style-type: none">• RPT ONE: Pašreizējo ierakstu atskaņot atkārtoti.• RPT ALL: Visus ierakstus atskaņot atkārtoti.• RPT ALL: Pašreizējo mapi atskaņot atkārtoti.• SHUF ONE: Visus ierakstus atskaņot jauktā secībā.<ul style="list-style-type: none">• Lai atskaņotu ierakstus to normālā secībā, spiediet taustiņu atkārtoti, līdz no displeja pazūd atskaņošanas režīma indikācijas REP un SHUF.

Ierakstu programmas izveidošana

Jūs varat izveidot programmu no maksimums 20 ierakstiem.

1. Kad nenotiek atskaņošana, nospiediet taustiņu **PROG**.
 - ↳ Displejā mirgo aktuāla ieraksta kārtas numurs.
2. Spiediet taustiņus ◀◀ / ▶▶, lai izvēlētos ieraksta numuru.
3. Nospiediet taustiņu **PROG**, lai apstiprinātu.
4. Atkārtojiet 2.-3.soli, lai ieprogrammētu citus ierakstus.
5. Nospiediet taustiņu ▶▶, lai atskaņotu izveidoto ierakstu programmu.
 - Lai dzēstu programmu, divreiz nospiediet taustiņu ■.

7. Doksavienojuma lietošana

Caur šo ierīci jūs varat izbaudīt audiosatura atskaņošanu no savienotā iPod/iPhone/iPad.



Piezīme

- Audioatskaņošana caur savienotā iPod/iPhone/iPad austiņu ligzdu nav pieejama.

Saderīgie iPod/iPhone/iPad modeļi

Šī ierīce atbalsta šādus iPod, iPhone un iPad modeļus:

- iPod nano (2.; 3.; 4.; 5.; 6. un 7. paaudze)
- iPod touch (1.; 2.; 3.; 4. un 5. paaudze)
- iPod classic
- iPhone 5/5S
- iPhone 4/4S
- iPhone 3GS
- iPhone 3G
- iPhone
- iPad mini
- iPad air
- iPad 4. paaudze
- iPad 3. paaudze
- iPad 2
- iPad

Audioatskaņošana caur doksavienojumu

1. Spiediet taustiņu **DOCK** vai **SOURCE**, lai pārslēgtu ierīci **iPOD**, **PHONE** vai **IPAD** režīmā.

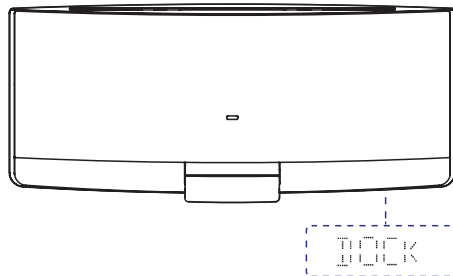

2. Izstumiet doksavienojumu.

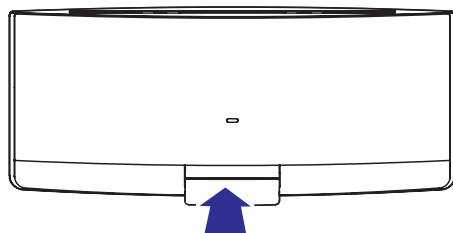

... Doksavienojuma lietošana

3. Grieziet doksavienojuma paliktņi, lai izvēlētos kontaktsavienojumu, kas sader ar jūsu iPod/iPhone/iPad.

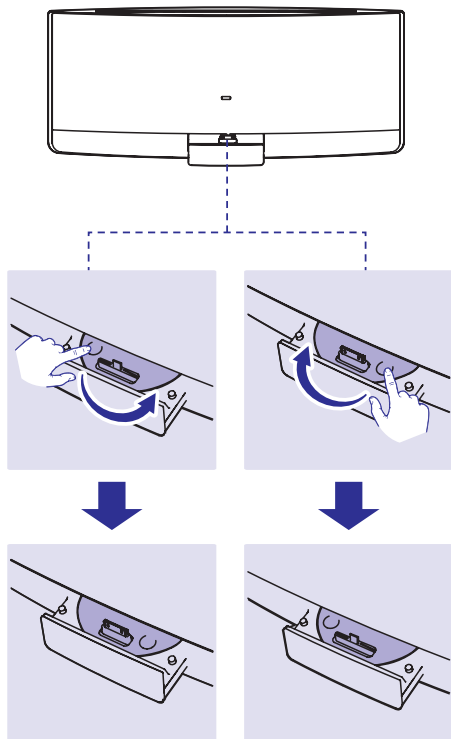

4. Savienojiet savu iPod/iPhone/iPad ar pieslēgvietas kontaktsavienojumu.

↳ Kad iPod/iPhone/iPad ir atpazīts, sākas tā uzlāde.

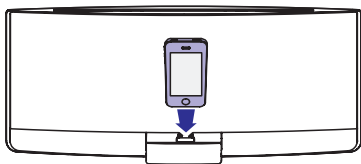

5. Sāciet ieraksta atskaņošanu savā iPod/iPhone/iPad.

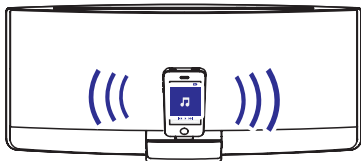

Taustiņi Darbības

- | | |
|--------------------|---|
| ▶▶ | Sākt, pauzēt vai atsākt atskaņošanu. |
| MENU (Izvēlne) / ■ | Piekļūt iPod/iPhone atskaņošanas sarakstam (nav piemērojams iPod/iPhone ar iOS 7.0 vai augstāku). |
| ▲ / ▼ | Pārlūkot iPod/iPhone atskaņošanas sarakstu. |
| ◀◀ / ▶▶ | Pārlēkt uz iepriekšējo vai nākamo ierakstu. Nospiegt un turēt nospiestu, lai atskaņošanas laikā ierakstā ātri meklētu uz priekšu vai atpakaļ. |

iPod/iPhone/iPad uzlāde

Tiklīdz iPod/iPhone/iPad ir savienots ar doksavienojumu un atpazīts, tā uzlāde sākas automātiski.

iPod/iPhone/iPad atvienošana

☰ Piezīme

- Doksavienojuma sabojāšanas draudi: atvienošanas laikā nekratiet un negroziet savu iPod/iPhone/iPad.

1. Noņemiet iPod/iPhone/iPad no doksavienojuma.
2. Iestumiet doksavienojumu, lai to noslēptu.

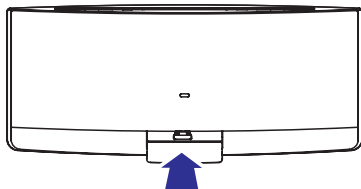

8. Atskaņošana no Bluetooth ierīces

Šīs ierīces skaļruņos jūs varat izbaudīt audioatskaņošanu no savienotās Bluetooth iespējtās ierīces.

Piezīme

- WOOX Innovations negarantē savienojamību ar visām Bluetooth ierīcēm.
- Pirms Bluetooth ierīces savienošanas pāri ar šo ierīci izlasiet tās lietošanas instrukcijā par Bluetooth saderību.
- Pārliecinieties, vai jūsu ierīcē ir ieslēgta Bluetooth funkcija un tā ir iestatīta kā redzama citām Bluetooth ierīcēm.
- Novietojiet ierīci atstātus no citām elektroniskām ierīcēm, kas var radīt tās darbības traucējumus.
- Efektīvās darbības attālums starp šo ierīci un jūsu Bluetooth ierīci ir apmēram 10 metri.
- Jebkurš šķērslis starp šo ierīci un Bluetooth ierīci var samazināt efektīvās darbības attālumu.

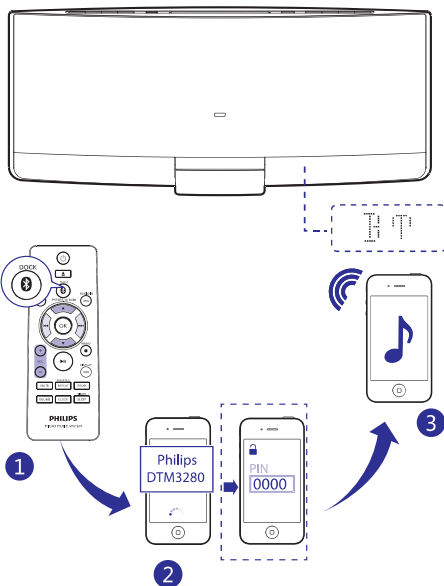

- Ja piecu minūšu laikā netiek izveidots savienojums ar Bluetooth ierīci, nospiediet un turiet nospiestu taustiņu ►►, lai vēlreiz ielietu Bluetooth savienošanas pāri režīmā.
 - ↳ Bluetooth indikators mirgo zils ar 4 Hz frekvenci.

Bluetooth ierīces savienošana

1. Atkārtoti spiediet skaļruņa taustiņu **SOURCE** vai nospiediet tālvadības pults taustiņu ***/DOCK**, lai izvēlētos Bluetooth atskaņošanas avotu.
2. Savā Bluetooth ierīcē aktivizējiet Bluetooth (skatīt ierīces lietošanas instrukciju).
3. Savā ierīcē savienošanai pāri izvēlieties **“Philips DTM3280”**.
 - ↳ Pēc veiksmīgas savienojuma izveides Bluetooth indikators deg zils nepārtraukti.
 - Veidojot savienojumu, dažām ierīcēm var būt nepieciešams ievadīt savienošanas pāri paroli “0000”.
4. Sāciet mūzikas atskaņošanu savienotajā Bluetooth ierīcē.

Padoms

- Ja skaļrunis no Bluetooth atskaņošanas avota pārslēdzas uz citu atskaņošanas avotu, savienotā Bluetooth ierīce atvienojas automātiski.

Bluetooth indikators

LED Bluetooth indikators parāda Bluetooth savienojuma statusu.

Indikators	Bluetooth savienojums
Mirgo zils ar 1 Hz frekvenci	Savienojas ar pāri savienotu ierīci vai Bluetooth savienojums nav aktīvs
Mirgo zils ar 4 Hz frekvenci	Gaida savienošanu pāri
Deg zils nepārtraukti	Savienots

... Atskaņošana no Bluetooth ierīces

Mūzikas atskaņošanas pārslēgšana

Ar šo mūzikas sistēmu vienlaicīgi var savienot maksimums trīs Bluetooth ierīces.

- Mūzikas atskaņošana pārslēdzas automātiski, kad sākas atskaņošana nesenāk pievienotā ierīcē.
- Mūzikas atskaņošana iepriekš savienotajā ierīcē tiek pauzēta, kad sākas atskaņošana nesenāk pievienotā ierīcē.

Ceturtais Bluetooth ierīces savienošana

Lai savienotu ceturto Bluetooth ierīci:

- Nospiediet skaļruņa taustiņu **▶||**, lai ieietu savienošanas pārī režīmā.
 - ↳ Senāk savienotā ierīce, kurā nenotiek atskaņošana, tiks atvienota.
- Izslēdziet Bluetooth vienā no trim savienotajām ierīcēm un manuāli savienojiet ceturto Bluetooth ierīci.

Ierīces atvienošana

Izslēdziet Bluetooth funkciju savienotajā Bluetooth ierīcē.

Ierīces atkārtota savienošana

- Šī mūzikas sistēma atkārtoti savienojas ar iepriekš pārī savienotu Bluetooth ierīci, kurai ir ieslēgta automātiskā atkārtotas savienošanās funkcija, tiklīdz tā tiek uztverta.
- Iepriekš pārī savienotu Bluetooth ierīci, kas neatbalsta automātisko atkārtotas savienošanās funkciju, atkārtoti savienojiet manuāli.

Bluetooth savienojumu informācijas dzēšana

Nospiediet un 7 sekundes turiet nospiestu ierīces taustiņu **■**.

- Kad Bluetooth savienojumu informācija ir veiksmīgi dzēsta, displejā parādās paziņojums **OK**.

9. FM radio klausīšanās

FM radiostacijas noregulēšana

Piezīme

- Pārlicienieties, vai ir pievienota un pilnībā izvilka FM antena.

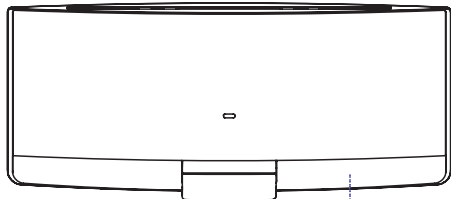

TUNER

1. Atkārtoti spiediet taustiņu **FM** vai **SOURCE**, lai izvēlētos FM radiouztvērēja atskaņošanas avotu **TUNER**.
2. Nospiediet un turiet nospiestu taustiņu **◀◀ / ▶▶**, līdz sāk mainīties attēlotā frekvence.
 - ↳ Radiouztvērējs automātiski noregulē iepriekšējo vai nākamo radiostaciju ar pietiekami spēcīgu uztveršanas signālu.
 - Lai noregulētu radiostaciju ar noteiktu uztveršanas frekvenci, atkārtoti spiediet taustiņus **◀◀ / ▶▶**, līdz atrodat nepieciešamo uztveršanas frekvenci.

Padoms

- FM radiouztvērēja režīmā spiediet taustiņu **▶▶**, lai pārslēgtu skaņas iestatījumus starp stereo un monofonisku skaņējumu.

Radiostaciju automātiska saglabāšana

Piezīme

- Ierīces atmiņā ir iespējams saglabāt maksimums 20 radiostacijas.

Nospiediet un turiet nospiestu taustiņu **PROG**, līdz sāk mainīties attēlotā frekvence.

- ↳ Ierīce saglabā visas pieejamās radiostacijas apraides signāla kvalitātes secībā.
- ↳ Automātiski tiek atskaņota pirmā saglabātā radiostacija.

Radiostaciju manuāla saglabāšana

Piezīme

- Ierīces atmiņā ir iespējams saglabāt maksimums 20 radiostacijas.
- Lai pārrakstītu vīrsū ieprogrammētai radiostacijai, saglabājiet tās vietā citu radiostaciju.

1. Noregulējiet radiostacijas frekvenci.
2. Nospiediet taustiņu **PROG**, lai aktivizētu saglabāšanas režīmu.
 - ↳ Displejā mirgo saglabāšanas kārtas numurs.
3. Spiediet taustiņus **▲ / ▼**, lai piešķirtu šai radiostacijai vēlamu kārtas numuru no 1 – 20, tad nospiediet taustiņu **PROG**, lai apstiprinātu.
 - ↳ Displejā tiek parādīts saglabāšanas kārtas numurs un radiostacijas frekvence.
4. Atkārtojiet 1.-3.soli, lai saglabātu citas radiostacijas.

Saglabāto radiostaciju klausīšanās

Spiediet taustiņus ▲ / ▼, lai izvēlētos atmiņā saglabātas radiostācijas kārtas numuru.

RDS informācijas aplūkošana

RDS (Radio datu sistēma) ir pakalpojums, kas ļauj FM radiostacijām parādīt papildu informāciju. Noregulējot RDS radiostaciju, displejā ir redzama RDS ikona.

1. Noregulējiet RDS radiostaciju.
2. Atkārtoti spiediet taustiņu **RDS**, lai displejā ritinātu sekojošu informāciju (ja pieejama):
 - ↳ Programmas pakalpojumu;
 - ↳ Programmas veidu, piemēram, **[NEWS]** (ziņas), **[SPORT]** (sports), **[POP M]** (popmūzika)...
 - ↳ Radio teksta ziņojumu;
 - ↳ Pulksteņa laiku.

10. Skaņas regulēšana

Tālāk aprakstītās darbības ir piemērojamas visiem atbalstīta formāta medijiem.

Noklusējuma skaņas efekta izvēlēšanās

- Atkārtoti spiediet taustiņu **SOUND**, lai izvēlētos iepriekšnoteiktu skaņas efektu:
 - **[BALANCED]** (Izlīdzināta skaņa)
 - **[WARM]** (Silta skaņa)
 - **[BRIGHT]** (Dzidra skaņa)
 - **[CLEAR]** (Skaidra skaņa)
 - **[POWERFUL]** (Jaudas pastiprinājums)

Skaļuma līmeņa regulēšana

- Uz tālvadības pults atkārtoti spiediet taustiņu **VOL +/-**.
- Uz galvenās ierīces atkārtoti spiediet taustiņus **VOL+/VOL-**.

Skaņas izslēgšana

- Nospiediet taustiņu **MUTE**, lai izslēgtu vai atkal ieslēgtu skaņu.

11. Citas iespējas

Modinātāja taimera lietošana

Šo ierīci var izmantot kā modinātāju.

Kā modinātāja avotu ir iespējams izvēlēties disku, iPod/ iPhone/iPad mūzikas bibliotēku, FM radiostaciju vai .mp3 failu, kas saglabāti USB atmiņas ierīcē, atskaņošanu.

Piezīme

- Pārlicinieties, vai pulksteņa laiks ir iestatīts pareizi.
- Ja izvēlētais modinātāja avots nav pieejams, ierīce automātiski pārslēdzas FM radiouztvērēja režīmā.

1. Parastajā gaidstāves režīmā nospiediet un turiet nospiestu taustiņu **SLEEP/TIMER**.
 - ↳ Tiek parādīts modinātāja zvana laiks un mirgo stundu cipari.
 - ↳ Displejā ir redzams paziņojums **TIMER** (Taimeris).
2. Atkārtoti spiediet taustiņus **+VOL-** vai **◀◀ / ▶▶**, lai iestatītu stundas, tad nospiediet taustiņu **SLEEP/TIMER**, lai apstiprinātu.
 - ↳ Sāk mirgot minūšu iestatījuma cipari.
3. Atkārtoti spiediet taustiņus **+VOL-** vai **◀◀ / ▶▶**, lai iestatītu minūtes, tad nospiediet taustiņu **SLEEP/TIMER**, lai apstiprinātu.
 - ↳ Sāk mirgot modinātāja avota nosaukums.
4. Spiediet taustiņus **+VOL-** vai **◀◀ / ▶▶**, lai izvēlētos modinātāja zvana avotu.
5. Nospiediet taustiņu **SLEEP/TIMER**, lai apstiprinātu.
 - ↳ Mirgo paziņojums **■■■■ XX (XX parāda modinātāja zvana skaļumu)**.
6. Spiediet taustiņus **+VOL-** vai **◀◀ / ▶▶**, lai noregulētu modinātāja zvana skaļumu, tad nospiediet taustiņu **SLEEP/TIMER**, lai apstiprinātu.

Modinātāja taimera deaktivizēšana/ atkārtota aktivizēšana

Gaidstāves režīmā spiediet taustiņu **SLEEP/TIMER**.

- ↳ Kad modinātājs ir deaktivizēts, indikācija **TIMER** no displeja pazūd.
- ↳ Kad modinātājs ir aktivizēts, displejā atkal ir redzama indikācija **TIMER**.

Modinātāja zvana izslēgšana

Kad modinātājs zvana, nospiediet taustiņu  vai **SLEEP/TIMER**, lai to izslēgtu.

Piezīme

- Ja modinātāja zvans netiek izslēgts, tas turpina zvanīt 30 minūtes, pēc tam ierīce automātiski pārslēdzas parastajā gaidstāves režīmā.

Izslēgšanās taimera lietošana

Jūs varat iestatīt laika posmu, pēc kura šī ierīce automātiski pārslēdzas parastajā gaidstāves režīmā.

Kad ierīce ir ieslēgta, atkārtoti spiediet taustiņu **SLEEP/TIMER**, lai izvēlētos izslēgšanās taimera laika posmu (120, 90, 60, 45, 30 vai 15 minūtes).

- ↳ Kad izslēgšanās taimeris ir aktivizēts, displejā parādās indikācija **SLEEP** (Izslēgties).
- Lai deaktivizētu izslēgšanās taimeri, atkārtoti spiediet taustiņu **SLEEP/TIMER**, līdz displejā parādās paziņojums **SLEEP OFF** (Izslēgšanās izslēgta).

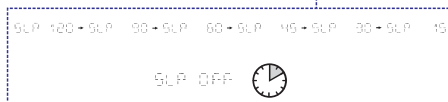
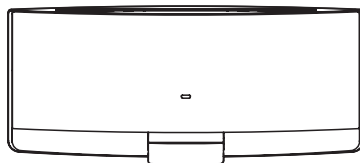

Atskaņošana no ārējas audioierīces

Šajā ierīcē jūs varat klausīties arī ārēju audioierīci, piemēram, MP3 atskaņotāju.

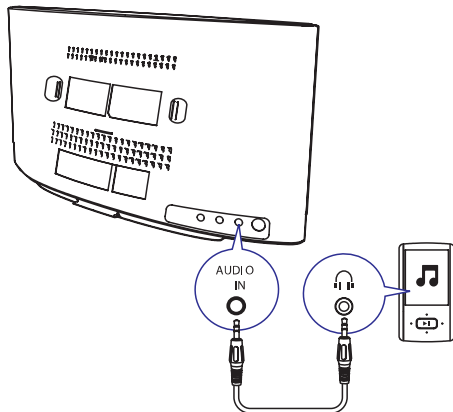

1. Nospiediet taustiņu **AUDIO IN** vai **SOURCE**, lai izvēlētos ārējas audioierīces atskaņošanas avotu **AUDIO IN**.
2. Pievienojiet audiosignāla ievades savienojuma kabeli ar 3,5 mm kontaktspraudņiem abos galos:
 - ligzdai **AUDIO IN** galvenās ierīces aizmugurē;
 - ārējas audioierīces austiņu ligzdai.
3. Sāciet mūzikas atskaņošanu ārējā audioierīcē (skatīt tās lietošanas instrukciju).

Klausīšanās austiņās

Iespraudiet austiņas galvenās ierīces priekšējā panelā ligzdā .



Piezīme

- Klausoties mūzikas atskaņošanu no doksavienojumam pievienotā iPod/iPhone/iPad, audiosignāla izvade no austiņu ligzdas nav pieejama. Klausieties skaļruņos.

USB ierīces uzlāde

Ar šīs ierīces palīdzību jūs varat uzlādēt savu USB ierīci, piemēram, viedtālruni.



Piezīme

- USB ligzdas izejas spriegums ir 5 V ar izejas strāvu 0,5 A.
- WOOX Innovations negarantē saderību ar visām USB ierīcēm.
- Apple ierīces caur USB ligzdu var uzlādēt tikai tad, ja ierīce ir USB režīmā.

Savienojiet savu USB ierīci ar šo ierīci, izmantojot USB vadu.

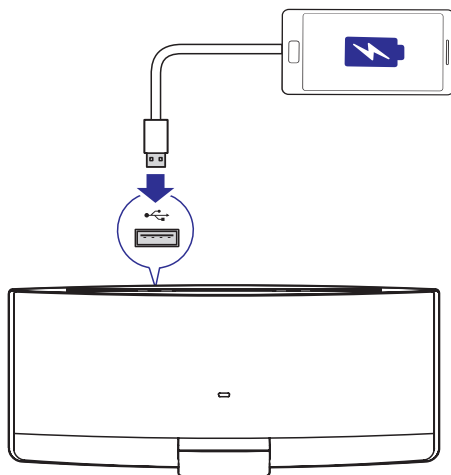

12. Informācija par precī



Piezīme

- Informācija par precī var tikt mainīta bez iepriekšēja brīdinājuma.

Specifikācijas

Vispārīga informācija

Maiņstrāvas barošanas adapteris	Modelis: AS450-150-AE300 (Philips) Ievade: 100-240 V ~, 50/60 Hz, 1,2 A Izvide: 15 V === 3,0 A Drošības standarts: EN60065
---------------------------------	---

Elektroenerģijas patēriņš darbības režīmā	25 W
---	------

Elektroenerģijas patēriņš eko gaidstāves režīmā	≤ 0,5 W
---	---------

USB tiešais pieslēgums	Versija 1.1, 2.0
------------------------	------------------

Maksimālā slodze USB izvadei	5 V === 500 mA
------------------------------	----------------

Izmēri: – galvenā ierīce (p x a x d)	520 x 223 x 101 mm
---	--------------------

Svars: – ar iepakojumu – galvenā ierīce	4,1 kg 2,7 kg
---	------------------

Pastiprinātājs

Maksimālā izvades jauda	2 x 20 W
-------------------------	----------

Frekvences reakcija	60 Hz – 16 kHz
---------------------	----------------

Signāla – trokšņa attiecība	≥ 60 dB
-----------------------------	---------

AUDIO IN audiosignāla ievade	650 mV RMS 20 kiloomi
------------------------------	-----------------------

Disks

Lāzera tips	Pusvadītājs
Diska diametrs	12 cm
Atbalstītie disku formāti	CD-DA, CD-R, CD-RW, MP3-CD
Audiosignāla ciparu-analogais pārveidotājs (Audio DAC)	24 biti/ 44,1 kHz
Kopējie harmoniskie traucējumi	< 1,5 % (1 kHz)
Frekvences reakcija	60 Hz – 16 kHz (44,1 kHz)
S/T attiecība	> 55 dB

Uztvērējs (FM)

Uztveršanas diapazons	87,5 – 108 MHz
Uztveršanas skalas solis	50 kHz
Jūtība: – Mono, 26 dB S/T attiecība – Stereo, 46 dB S/T attiecība	< 22 dBf < 43 dBf
Meklēšanas jutība	> 28 dBf
Kopējie harmoniskie traucējumi	< 3%
Signāla – trokšņa attiecība	> 55 dB

Bluetooth

Bluetooth versija	V3.0
Bluetooth frekvenču josla	2,402 GHz ~ 2,480 GHz ISM josla
Bluetooth diapazons	10 m (brīvas telpas)

USB atskaņošanas informācija

Saderīgās USB ierīces:

- USB zibatmiņa (USB 2.0 vai USB 1.1);
- USB atskaņotāji (flash players) (USB 2.0 vai USB 1.1);
- atmiņas kartes (darbībai ar šo ierīci ir nepieciešams papildu karšu lasītājs).

Atbalstītie formāti:

- USB vai atmiņas faila formāts: FAT12, FAT16, FAT32 (sektora izmērs: 512 baiti);
- MP3 bitu pārraides ātrums (datu ātrums): 32-320 kbps un mainīgs bitu pārraides ātrums;
- Maksimālais direktoriju apakšlīmeņu skaits: 8;
- Albumu/mapju maksimālais skaits: 999;
- Ierakstu/virsrakstu maksimālais skaits: 999;
- ID3 tagu versija 2.0 vai jaunāka;
- Failu nosaukums unikodā UTF8 (maksimālais garums: 128 baiti).

Neatbalstītie formāti:

- Tukši albumi: tukšs albums ir albums, kas nesatur .mp3 failus, un tas netiek parādīts displejā.
- Faili, kas ir ierakstīti neatbalstītā formātā, tiek izlaisti. Piemēram, Word dokumenti (.doc) vai MP3 faili ar paplašinājumu .dlf tiek ignorēti un netiek atskaņoti.
- AAC, WAV, PCM audiofaili.

Atbalstītie MP3 disku formāti

- ISO 9660, Joliet;
- Maksimālais ierakstu/failu skaits: 999 (atkarībā no faila nosaukuma garuma);
- Maksimālais albumu skaits: 99;
- Atbalstītās iztveršanas frekvences: 32 kHz, 44,1 kHz, 48 kHz;
- Atbalstītie bitu pārraides ātrumi: 32 - 320 kbps, mainīgs bitu pārraides ātrums.

Apkope

Ierīces korpusa tīrīšana

- Lietojiet mīkstu drāniņu, kas mazliet samitrināta ar maigu tīrīšanas līdzekli. Nelietojiet tīrīšanas līdzekļus, kas satur alkoholu, spirtu, amonjaku vai abrazīvas vielas.

Disku tīrīšana

- Ja disks ir kļuvis netīrs, notīriet to ar tīrīšanas lupatiņu. Tīriet disku virzienā no centra uz malu.

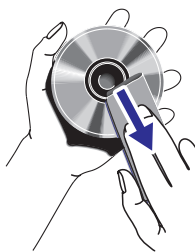

- Neizmantojiet tādas šķīdinātājus kā benzolu, atšķaidītāju, komerciāli pieejamos tīrīšanas līdzekļus vai antistatiskos aerosolus, kas paredzēti analogo ierakstu (skaņu plašu) tīrīšanai.

Diska lēcas tīrīšana

- Pēc ilgstošas lietošanas uz diska lēcas var sakrāties netīrumi vai putekļi. Lai nodrošinātu labu atskaņošanas kvalitāti, notīriet diska lēcu ar Philips kompaktdisku lēcu tīrīšanas līdzekli vai jebkuru citu komerciāli pieejamo tīrītāju. Ievērojiet norādījumus, kas ir pievienoti tīrītājam.

13. Darbības traucējumu novēršana



Brīdinājums

- Nekad nenoņemiet šīs ierīces korpusu.

Lai saglabātu garantijas derīgumu, nekad nemēģiniet remontēt ierīci pašu spēkiem.

Ja šīs ierīces lietošanas laikā rodas tās darbības traucējumi, pirms sazināties ar servisa centru, lūdz, vispirms pārbaudiet tālāk uzskaitītos punktus. Ja problēma netiek atrisināta, dodieties uz Philips interneta vietni (www.philips.com/support). Kad sazināties ar Philips, pārliecinieties, vai ierīce atrodas netālu un vai jums ir pieejami modeļa un sērijas numuri.

Nav barošanas padeves

- Pārliecinieties, vai ir pareizi pievienots ierīces maiņstrāvas barošanas vads.
- Pārliecinieties, vai maiņstrāvas elektrotīkla rozetē ir elektrība.
- Elektroenerģijas taupīšanas nolūkā ierīce automātiski izslēdzas 15 minūtes pēc ieraksta atskaņošanas beigām, ja netiek nospiests neviens vadības taustiņš.

Nav skaņas vai ir slikta skaņas kvalitāte

- Noregulējiet ierīces skaļumu.
- Atvienojiet austiņas.
- Pārbaudiet, vai skaļruņi ir pievienoti pareizi.
- Pārbaudiet, vai skaļruņu vadu atizolētā daļa ir iespiesta spailēs.

Ierīce nereaģē

- Atvienojiet elektriskās barošanas vada kontaktakšu no elektrotīkla rozetes, pēc tam pievienojiet to atpakaļ un vēlreiz ieslēdziet ierīci.
- Elektroenerģijas taupīšanas nolūkos ierīce automātiski izslēdzas 15 minūtes pēc ieraksta atskaņošanas beigām, ja netiek nospiests neviens vadības taustiņš.

Tālvadības pults nestrādā

- Pirms nospieš jebkuru funkciju izvēles taustiņu, vispirms izvēlieties atskaņošanas avotu ar tālvadības pulti, nevis ar taustiņiem uz galvenās ierīces.
- Samaziniet attālumu starp tālvadības pulti un galveno ierīci.
- Ievietojiet bateriju atbilstoši norādītajai polaritātei (+/-).
- Nomainiet bateriju.
- Mērkējiet tālvadības pulti tieši uz tālvadības sensoru galvenās ierīces priekšpusē.

Disks netiek uztverts

- Ievietojiet disku.
- Pārbaudiet, vai disks nav ievietots otrādi.
- Uzgaidiet, līdz iztvaikos uz lēcas kondensējies mitrums.
- Nomainiet vai notīriet disku.
- Lietojiet pabeigtu (finalizētu) kompaktdisku vai pareiza formāta disku.

Daži faili USB ierīcē netiek parādīti

- Mapju vai failu skaits USB ierīcē ir pārsniedzis noteikto limitu. Šī parādība nav ierīces nepareiza darbība.
- Šo failu formāts netiek atbalstīts.

USB ierīce netiek atbalstīta

- Attiecīgā USB ierīce nav savietojama ar šo ierīci. Lūdz, izmantojiet citu USB ierīci.

Slikta radio uztveršana

- Palieliniet attālumu starp ierīci un jūsu televizoru vai videomagnetofonu.
- Pilnībā izvelciet FM antenu.

Taimeris nestrādā

- Iestatiet pareizu pulksteņa laiku.
- Ieslēdziet taimerī.

Pulksteņa/taimera iestatījums ir izdzēsts

- Ir bijis elektroenerģijas padeves pārtraukums vai arī ir ticis atvienots elektriskās barošanas vads.
- Atkārtoti iestatiet pulksteņi/taimeri.

Pēc veiksmīgas Bluetooth savienojuma izveides nav pieejama mūzikas atskaņošana

- Bluetooth ierīce nav saderīga ar šo ierīci.

Bluetooth ierīces savienojuma darbības traucējumi

- Ierīce neatbalsta mūzikas sistēmai nepieciešamos profilus.
- Ierīce ir savienota ar citu Bluetooth ierīci. Atvienojiet šo Bluetooth ierīci vai citas savienotās ierīces un mēģiniet vēlreiz.

Savienotais mobilais tālrunis nepārtraukti savienojas un atvienojas

- Bluetooth uztveršana ir slikta. Pārvietojiet savu mobilo tālruni tuvāk šai ierīcei vai novāciet jebkurus šķēršļus starp mobilo tālruni un šo ierīci.
- Daži mobilie tālruni var nepārtraukti savienoties un atvienoties, kad jūs veicat vai pārtraucat zvanus. Tas nav darbības traucējums.
- Dažiem mobilajiem tālruņiem Bluetooth funkcija var tikt automātiski izslēgta enerģijas taupīšanas nolūkos. Tas nenorāda uz ierīces darbības traucējumiem.

A series of horizontal dotted lines for taking notes.



Specifikācijas var tikt mainītas bez brīdinājuma.

2014 © WOOX Innovations Limited.

Visas tiesības patur autors.

Philips un Philips vairoga emblēma ir Koninklijke Philips N.V. reģistrētas preču zīmes, un WOOX Innovations Limited tās izmanto saskaņā ar Koninklijke Philips N.V. licenci.

DTM3280_12_UM_V1.0

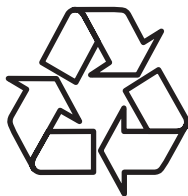

Apmeklējiet Philips internetā:
<http://www.philips.com>