

Docking Entertainment System

AJ301D

Register your product and get support at
www.philips.com/welcome

Manual de usuario

Docking Entertainment System

Meet Philips at the Internet
<http://www.philips.com>

Español

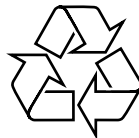

PHILIPS



Printed in China

PDCC-ZYL-0824

1

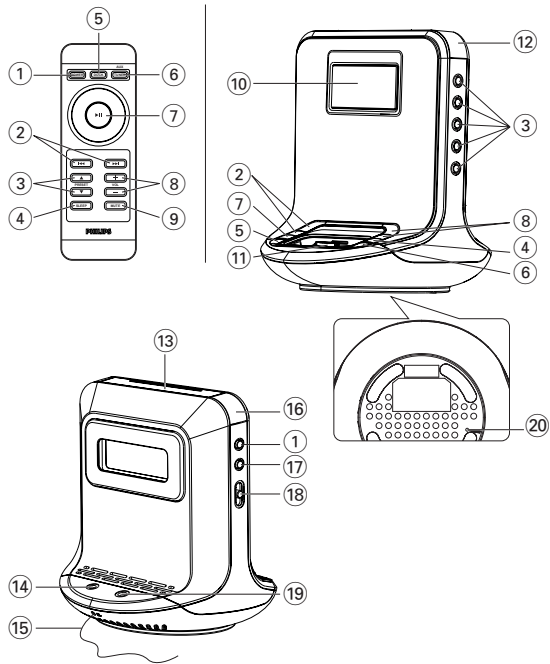

2

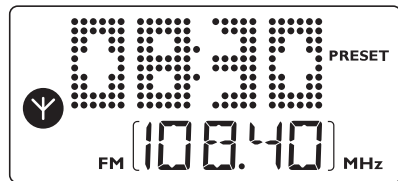

3

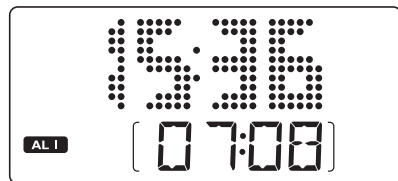

4

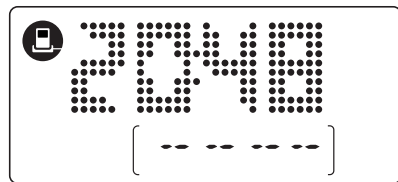

Español

Felicidades por la adquisición y bienvenido a Philips
Para sacar el mayor partido a la asistencia que proporciona Philips,
registre el producto en www.philips.com/welcome.

ACCESORIOS INCLUIDO

- 1 adaptador certificado de CA/CC de 18 V
(CA: 100-240V ~ 50/60Hz 800mA, Salida:18V --- 1.6A)
- Kit de base
 - 1 base Apple iPod (pre-instalada con AJ301D);
 - adaptadores de base (4 adaptadores para diferentes tipos de iPod).
- 1 cable AUX IN

CONTROLES (Véase 1)

1 POWER

- pone la unidad en modo de espera/enciende la unidad.
- detiene el funcionamiento de la alarma durante 24 horas.
- detiene la función SLEEP.

2 ◀◀ / ▶▶

- ajusta la hora del reloj/alarma
- selecciona pistas anteriores/siguientes en modo base.
- búsquedas rápidas hacia delante y atrás en el modo base.

3 PRESET 1-5

- memoriza, recupera y muestra la emisora

4 SLEEP

- detiene el funcionamiento de la alarma durante 24 horas.
- detiene la función SLEEP

5 DOCK

- selecciona el modo base para iPod de Apple y

6 TUNER/ AUX

- selecciona el modo de radio FM
- selecciona el modo AUX

7 ▶▶

- comienza/detiene la reproducción en el modo base
- selecciona el modo 12 horas o 24 horas

8 VOL+/-

- ajusta el nivel de sonido

9 MUTE

- activa y desactiva la función del sonido.

10 Pantalla

- muestra hora/alarma y estado del set

11 Conector de la base (30 patillas)

- conecta el reproductor de iPod

12 ALM 2

- activa/confirma la configuración de ALARM 2
- muestra la hora de ALARM 2
- desactiva la hora de ALARM 2

13 REPEAT ALARM / BRIGHTNESS CONTROL

- switches off the alarm for a 9 minute period
- changes the brightness of the display illumination

14 Toma POWER

- Entrada para el adaptador AC/DC 18V

15 Pigtail – improves FM reception

16 ALM 1

- activa/confirma la configuración de ALARM 1
- muestra la hora de ALARM 1
- desactiva la hora de ALARM 1

17 TIME SET

- activa/confirma la configuración de la hora/fecha del reloj

18 (Modo despertador) DOCK•BUZZER•TUNER

- selecciona el modo de alarma de radio, timbre o base

19 Toma AUX IN (3,5 mm)

- conecta a una fuente de audio externa.

20 RESET

- borra la configuración de la hora del reloj

SUMINISTRO DE ENERGÍA AC

Adaptador de corriente

1 Conecte el adaptador a la entrada DC 18V del aparato y a la toma de la red.

Consejos prácticos: ¡Utilice siempre el adaptador que se incluye, para que el aparato no se dañe!

La placa tipo está situada en la base del aparato.

Control remoto

¡Importante!

- Antes de utilizar el mando a distancia, retire la pestaña aislante de plástico según se muestra en la figura.
- Si el mando a distancia no funciona correctamente o disminuye el alcance del mismo, cambie la pila por una nueva (CR2025).

1. Extraiga la bandeja de las pilas como se muestra en la figura.
2. Coloque una pila nueva de acuerdo con la indicación de polaridad e introduzca completamente la bandeja de las pilas en su posición original.



Las pilas contienen sustancias químicas, de manera que siga las instrucciones a la hora de deshacerse de ellas.

PRECAUCIÓN:

- Alta tensión No abrir. Corre el riesgo de sufrir una descarga eléctrica. La máquina no contiene piezas manipulables por el usuario.
- La modificación del producto podría provocar una radiación de EMC peligrosa u otras situaciones de peligro.

Este producto cumple los requisitos sobre interferencias de radio de la Unión Europea.

SISTEMA DE SEGURIDAD DE ENERGÍA PROPIA

El sistema de seguridad de energía propia le permite mantener en la memoria los ajustes del reloj, la alarma y el día durante un máximo de 10 minutos cuando ocurre una interrupción de la corriente por ej. cuando se corta la luz.

Se apagarán completamente el reloj, la radio y la retroiluminación.

- Si el suministro eléctrico volviera transcurridos más de 10 minutos y en la pantalla: parpadea la hora – deberá volver a introducir la hora del reloj.

FUNCIONES BÁSICAS

Para activar el sistema

- Pulse **POWER**.
→ El sistema conmutará a la última fuente seleccionada.
- Pulse **TUNER/AUX** o **DOCK**.
→ El sistema conmutará a la fuente seleccionada.

Switching the system to standby mode

- En cualquier modo, press **POWER**.

Desconexión temporal del volumen

Pulse **MUTE** en el mando a distancia para interrumpir el sonido inmediatamente.

→ La reproducción continuará sin sonido y el visualizador mostrará: **MUTE**.

- Para volver a activar la reproducción de sonido:
 - vuelva a pulsar **MUTE**;
 - ajuste los controles de volumen;
 - cambiar la fuente.

Brillo de la Iluminación

Pulse **REPEAT ALARM** / **BRIGHTNESS CONTROL** una vez o más.

- El brillo del visualizador cambiará en esta secuencia:
Brillo → **Bajo** → **Apaga** → **Brillo**

CONFIGURACIÓN DEL RELOJ Y DE LA FECHA

1. En cualquier modo, mantenga pulsado **TIME SET** hasta que los dígitos del reloj parpadeen.
2. Pulse **▶II** para seleccionar el modo 12 horas/24 horas.

- Mantenga pulsado o pulse varias veces ◀◀/ ▶▶ para configurar y ajustar las horas.
- Pulse **TIME SET** para confirmar.
→ Los dígitos del reloj correspondientes a los minutos parpadearán.
- Repita los **pasos 3 y 4** hasta que complete el resto de configuraciones para los minutos, el año, el mes y los días.

SINTONIZADOR

- Pulse **TUNER/AUX** una vez para encender la radio(sólo FM).
→ La pantalla muestra la frecuencia de radio de la última banda de ondas seleccionada. Aparece también el número de presintonía se está escuchando una presintonía. (Véase 2)
- Ajuste el sonido utilizando **VOL+/-**.
- Para las emisoras presintonizadas, pulse el botón **PRESET** respectivo (1-5) una vez o reiteradamente.

SINTONIZACIÓN DE EMISORAS

Sintonización automática

- Mantenga pulsado ◀◀/ ▶▶ hasta que la frecuencia en la pantalla comience a cambiar.
→ La pantalla mostrará "Scr" (Buscando) durante la sintonización automática.
→ Después de que el sistema sintonice una estación con suficiente recepción, la pantalla mostrará su frecuencia.
- Para sintonizar una emisora de recepción débil, pulse ◀◀/ ▶▶ brevemente varias veces hasta obtener una recepción de sonido óptima.

Para mejorar la recepción de la radio:

En **FM**, extienda por completo y sitúe la antena espiral para obtener una recepción óptima.

ALMACENAMIENTO Y SELECCIÓN DE PRESINTONÍAS

Puede almacenar en memoria las frecuencias de hasta 5 emisoras de radio (FM).

- Sintonice la emisora que desee (Vea Sintonización de emisoras).
- Para memorizar una presintonía, mantenga pulsado brevemente uno de los botones **PRESET** de 1 a 5 hasta que escuche un pitido doble.
→ La pantalla muestra el número de la presintonía seleccionada.
- Repita los pasos 1 y 2 para presintonizar otras emisoras.
- Usted puede sobrescribir las presintonías guardando otra frecuencia en su lugar.

- Pulse uno de los botones **PRESET** de 1 a 5 (o **PRESET** ▼ / ▲ en el control remoto) para seleccionar una presintonía.
→ Para visualizar la hora del reloj, pulse ▶▶ en el equipo.

PARA UTILIZAR LA ALARMA

GENERAL

Se pueden ajustar dos horas de alarma diferentes. Éste sistema es útil cuando, por ejemplo, usted necesita despertarse a diferentes horas durante la semana o el fin de semana:

- modo radio
- modo zumbador. La alarma del zumbador comienza suavemente y aumenta la frecuencia del tono en algunos segundos.
- modo base.

CONFIGURACIÓN DE LA HORA DE LA ALARMA (Véase 3)

- En cualquier modo, mantenga pulsado **ALM1** o **ALM2** durante dos segundos.
→ El icono de **ALM1** / **ALM2** y los dígitos de la hora parpadearán. También parpadea el icono del modo de alarma actual.
- Mantenga pulsado o pulse varias veces ◀◀/ ▶▶ para configurar y ajustar las horas.
- Pulse **ALM1** o **ALM2** para confirmar.
→ El icono de **ALM1** / **ALM2** y los dígitos de los minutos destellan.
- Mantenga pulsado o pulse varias veces ◀◀/ ▶▶ para configurar y ajustar los minutos.
- Pulse **ALM1** o **ALM2** para confirmar.

CONFIGURACIÓN DEL MODO ALARMA

- Pulse **POWER** para cambiar a modo de espera.
- Seleccione la opción de modo de alarma: tanto reproductor conectado a la base como zumbador o radio utilizando el control deslizante **DOCK•BUZZER** •**TUNER**.
- En la configuración de la hora de la alarma, el reproductor conectado a la base, la radio o el zumbador se encenderán automáticamente.

Consejos prácticos:

- Si ha seleccionado, **TUNER** compruebe que ha sintonizado con una emisora antes de apagar el aparato.
- Si ha seleccionado el modo de alarma **DOCK**, asegúrese de que ha conectado a la base el reproductor compatible, o el modo zumbador se seleccionará automáticamente
- Para comprobar el ajuste de la hora de alarma para **ALM1** o **ALM2**, pulse el botón **ALM1** o **ALM2**.

APAGAR LA ALARMA

Existen tres modos para apagar la alarma. A menos que Vd. cancele por completo la alarma, la opción de **reactivación de la alarma a las 24 horas** será seleccionada automáticamente transcurridos 59 minutos desde que la alarma deja de sonar por primera vez.

REACTIVACIÓN DE LA ALARMA A LAS 24HR

Si Vd. desea detener la función de alarma inmediatamente pero también desea mantener el ajuste de la alarma para el día siguiente:

- Pulse **POWER**.

ALARMA DE REPETICIÓN

Esto permitirá que la alarma suene repetidamente en intervalos de 9 minutos.

- Mientras la alarma esté sonando, pulse **REPEAT ALARM / BRIGHTNESS CONTROL**.
→ **ALM1** o **ALM2** parpadea en la pantalla durante la llamada de la alarma.
- Si lo desea, repita hasta 6 veces.

CANCELAR LA ALARMA POR COMPLETO

- Pulse el botón **ALM1** o **ALM2** una o más veces hasta que **ALM1** o **ALM2** desaparezcan

BASE (Véase 4)

Mediante la conexión del iPod a su AJ301D puede escuchar el sonido del reproductor conectado a la base a través de los potentes altavoces del sistema Hi-Fi.

REPRODUCTOR PORTÁTIL COMPATIBLE

- Modelos iPod de Apple con conectores de base de 30 clavijas: Nano de primera, segunda y tercera generación, iPod de quinta generación (vídeo), iPod touch y iPod classic.

ADAPTADORES DE BASE

Antes de conectar el reproductor a la base, introduzca en la base el adaptador correspondiente para poder ajustar correctamente el reproductor que se va a conectar.

Selección del adaptador de base correcto

- Se incluyen 4 adaptadores de base para iPod. Cada adaptador tiene una indicación que especifica a qué tipo de iPod corresponde.

REPRODUCCIÓN DE IPOD DE APPLE CON AJ301D

- 1 Introduzca el iPod en el conector de base.
- 2 Pulse **DOCK** para cambiar al modo base.
- 3 Para iPod, el reproductor conectado reproducirá automáticamente.

Notas:

- En el modo base, si ningún reproductor está conectado durante 15 minutos, AJ301D cambiará a modo de espera.
- Utilizando los botones (**▶||**, **◀◀**, **▶▶**) y **VOLUME**) del AJ301D y el mando a distancia se pueden utilizar las siguientes funciones de reproducción de disco: Reproducción/Pausa, selección de la pista anterior/siguiente, rebobinado/avance rápidos y cambio de volumen.
- Los botones (**▶||**, **◀◀**, **▶▶**) y **VOLUME**) del AJ301D y el mando a distancia sólo funcionan con la reproducción del contenido de audio almacenado en el reproductor conectado a la base.

CARGA DE LA BATERÍA DE IPOD DE APPLE UTILIZANDO LA BASE

Si acopla el iPod y conecta la base al AJ301D, puede cargar el iPod en el modo de espera y modo de encendido de AJ301D.

DESCONEXIÓN AUTOMÁTICA

Este equipo tiene un temporizador integrado de desconexión automática, que permite a la radio apagarse automáticamente tras un periodo de tiempo establecido. Hay cinco opciones de desconexión automática

Ajustar y apagar la Sleep

1 Durante la reproducción, seleccione la opción de temporizador requerida pulsando SLEEP hasta que aparezca dicha opción.

→ La pantalla muestra (minutos)

120 → 90 → 60 → 30 → 15 → OFF → 120

2 Después de unos segundos, el aparato se activa.

3 Para cancelar la desconexión automática, pulse cualesquiera de las siguientes opciones:

– **POWER**

– **SLEEP** una o más veces hasta que **SLEEP** desaparezca de la pantalla.

RESET (REAJUSTE)

Si recibe alguna interferencia externa por ej. una descarga de electricidad estática de una alfombra, una tormenta etc. que pueda afectar a las funciones electrónicas o la pantalla del aparato, RESET le permite borrar los ajustes anteriores y reintroducir los nuevos.

• Utilice un bolígrafo para presionar RESET, en la parte inferior del aparato.

CONEXIÓN A UN APARATO EXTERNO

A través de los altavoces del AJ301D, puede escuchar la reproducción del aparato externo conectado.

1 Pulse **TUNER/AUX** dos veces para seleccionar el modo AUX.

2 Utilice el cable line-in suministrado para conectar la toma AUX del AJ301D a una toma AUDIO OUT (SALIDA AUDIO) o una toma de auriculares de un aparato externo (como un reproductor de CD, o VCR).

MANTENIMIENTO

- Instale esta unidad cerca de la toma de CA y donde tenga fácil acceso al enchufe de alimentación de CA.
- Los aparatos no deben exponerse a las gotas o salpicaduras.
- No exponga el aparato a humedad, lluvia, arena o excesivo calor emitido por equipos de calefacción o por la luz directa del sol.
- Para limpiar su aparato, utilice un paño suave humedecido o una gamuza de chamois. No utilice productos de limpieza que contengan benceno, disolvente, etc. dado que podrían dañar la carcasa.
- Cuando se usa el conector MAINS u otro dispositivo acoplador como dispositivo de desconexión, debe estar siempre disponible.
- No exponga las pilas (batería o pilas instaladas) a temperaturas altas como, por ejemplo, la luz del sol, el fuego o similares.
- No permita que los niños utilicen sin vigilancia aparatos eléctricos. No permita que los niños o adultos con capacidades físicas, sensoriales o mentales reducidas o personas con falta de experiencia/ conocimiento, utilicen aparatos eléctricos sin vigilancia.

ESPECIFICACIONES

Consumo de energía.....	24 W
Potencia de salida.....	2 x 6 W RMS
Dimensiones (anch. x alt. x prof.).....	161 x 191 x 164 (mm)
Peso.....	1.34 kg

RESOLUCIÓN DE PROBLEMAS

Si se produce un fallo, compruebe primero los puntos de la lista inferior antes de llevar el aparato a reparar.

Si Vd. no puede solucionar un problema siguiendo estos consejos, consulte con su distribuidor o servicio técnico.

ADVERTENCIA: *Bajo ninguna circunstancia debe Vd. intentar reparar el aparato, dado que esto invalidaría la garantía. ¡No abra el aparato porque existe riesgo de descarga eléctrica!*

No hay sonido

- El volumen no ha sido ajustado
- Ajuste el VOLUME
- El equipo se ha silenciado.
- Pulse "MUTE" en el mando a distancia para activar el sonido de la reproducción.

No hay luz de fondo / Fallo en el funcionamiento del visualizador / la radio y la alarma no funcionan

- Mal funcionamiento eléctrico
- Desenchufe el cable de alimentación y, a continuación, vuelva a enchufarlo.

Sonido intermitente de chisporroteos durante la recepción en FM

- Señal débil
- Extienda y coloque la antena espiral

La alarma no funciona

- No se ha ajustado el horario/ la función de la alarma
- Vea **AJUSTE DE LA ALARMA.**
- El volumen de la radio es demasiado bajo
- Incremente el volumen

Funcionamiento de la base

- El desplazamiento por el menú o la reproducción de fotografías del reproductor conectado a la base no pueden realizarse con los botones del AJ301D ni el mando a distancia.
- Los botones del AJ301D y el mando a distancia permiten controlar sólo la reproducción de contenido de audio. Para desplazarse por el menú, utilice los controles del reproductor conectado a la base.

- Algunos botones de AJ301D y su mando a distancia no funcionan.
- Sólo funcionan los botones (**II**, **IIII**, **IIIIII**) y **VOLUME**).

Información medioambiental

El embalaje está compuesto de tres materiales fácilmente separables: cartón (la caja), poliestireno expandible (amortiguación) y polietileno (bolsas, plancha protectora de espuma).

El aparato está fabricado con materiales que se pueden reciclar si son desmontados por una empresa especializada. Observe las normas locales concernientes a la eliminación de estos materiales, pilas usadas y equipos desechables.

Cómo deshacerse del producto usado

Su producto ha sido diseñado y fabricado con materiales y componentes de alta calidad, que pueden ser reciclados y reutilizados.

Cuando vea este símbolo de una papelera con ruedas tachada junto a un producto, esto significa que el producto está bajo la Directiva Europea 2002/96/EC.

Deberá informarse sobre el sistema de reciclaje local separado para productos eléctricos y electrónicos.

Siga las normas locales y no se deshaga de los productos usados tirándolos en la basura normal de su hogar. El reciclaje correcto de su producto usado ayudará a evitar consecuencias negativas para el medio ambiente y la salud de las personas.

