

Register your product and get support at  
[www.philips.com/welcome](http://www.philips.com/welcome)

AJ7041D



Εγχειρίδιο χρήσης

**PHILIPS**

A

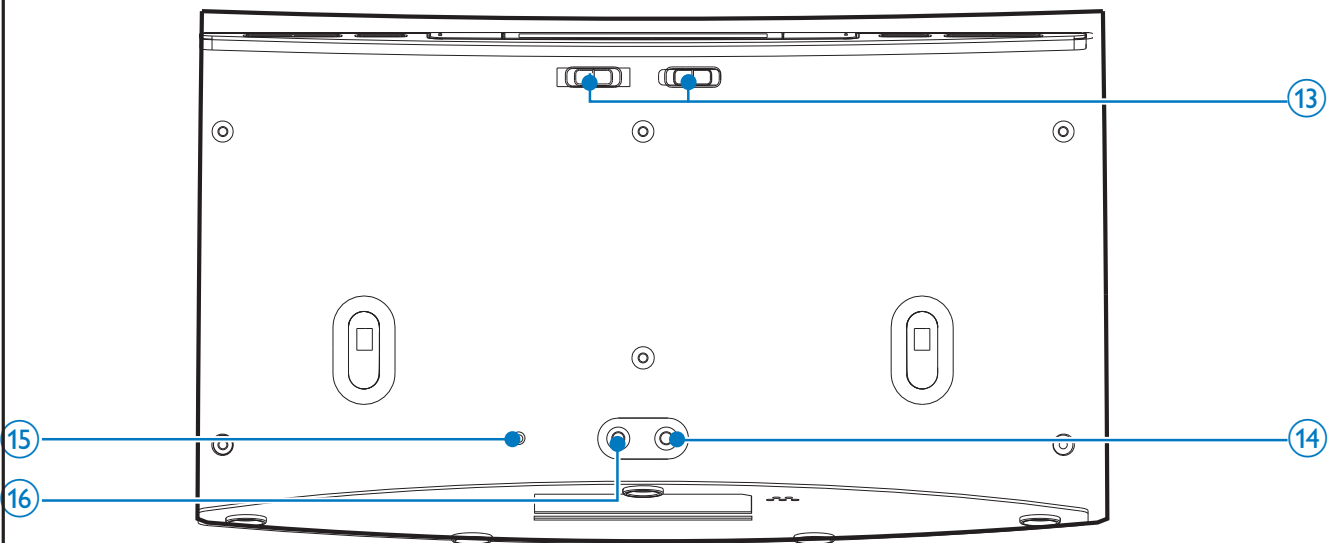
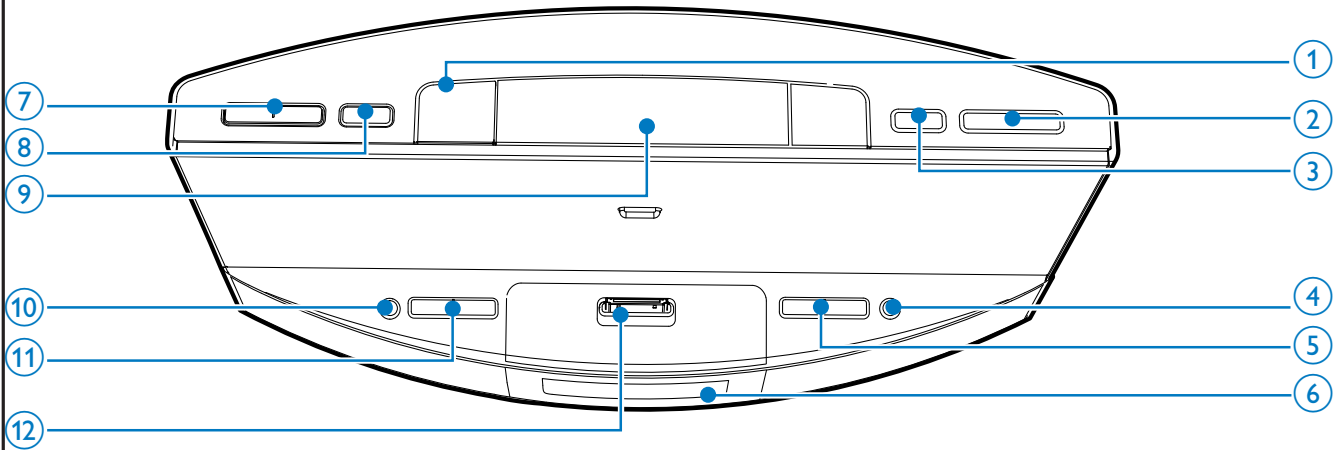

B

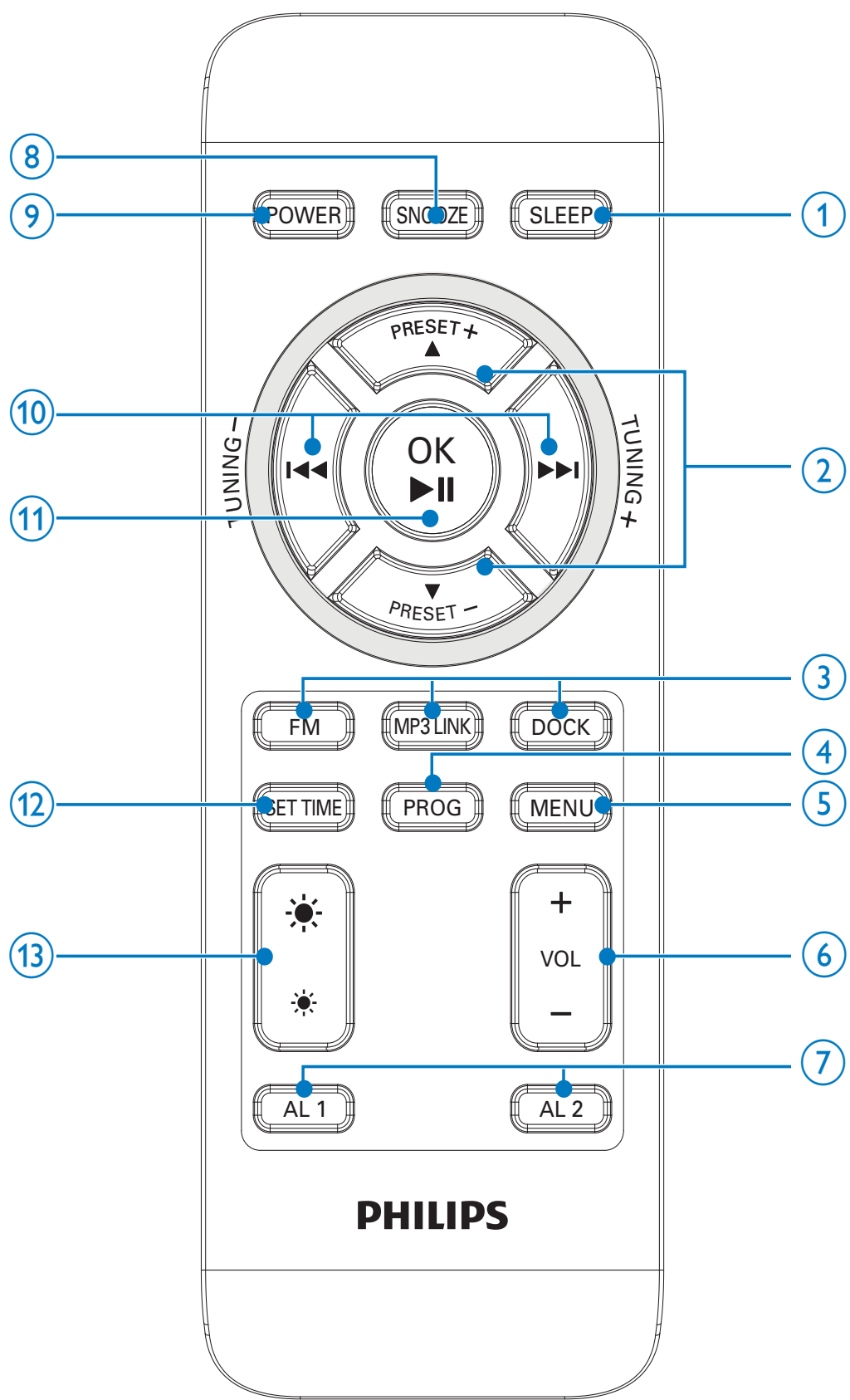

C

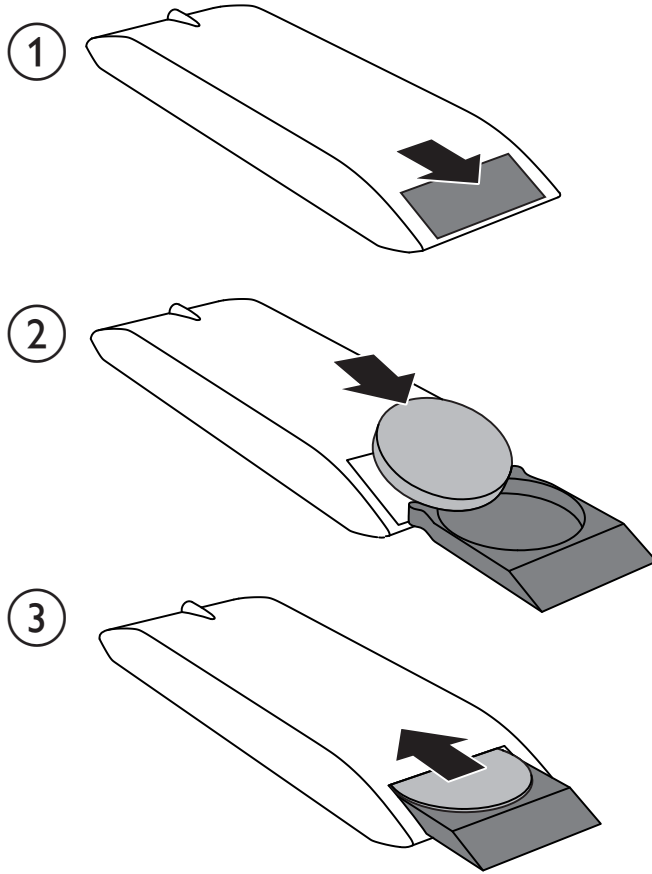

D

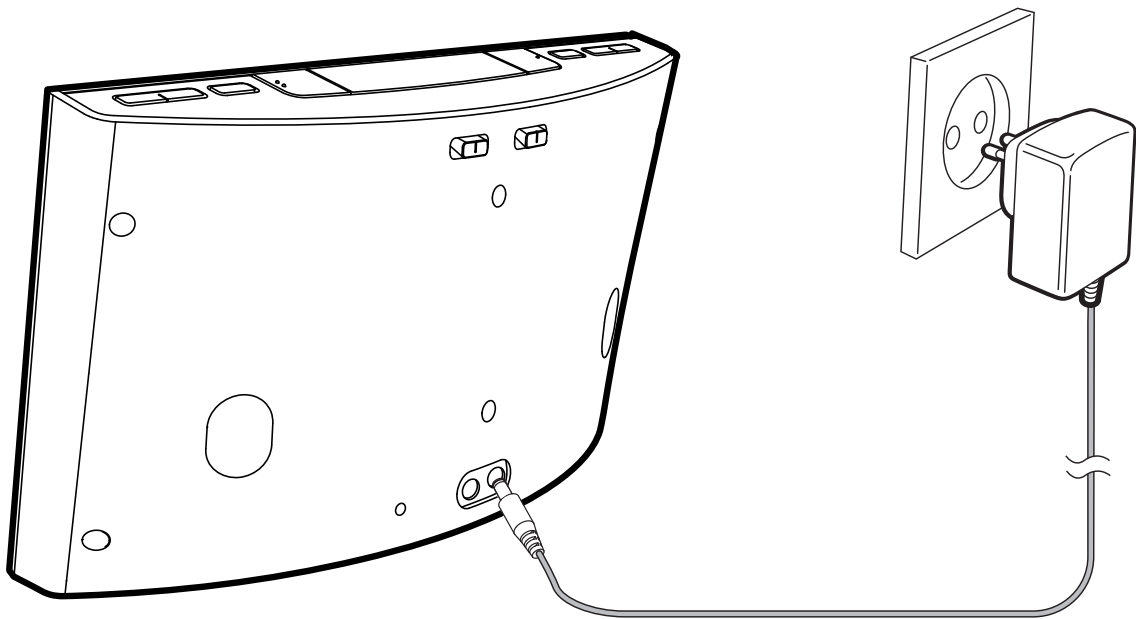

E

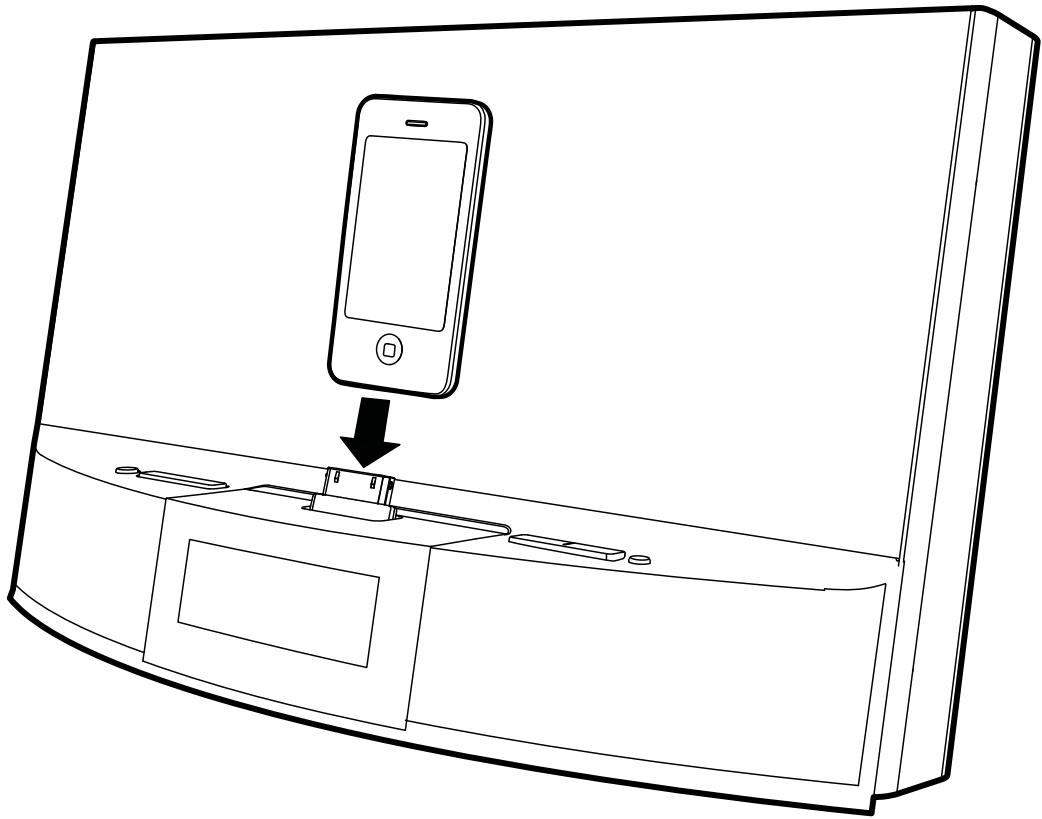

F

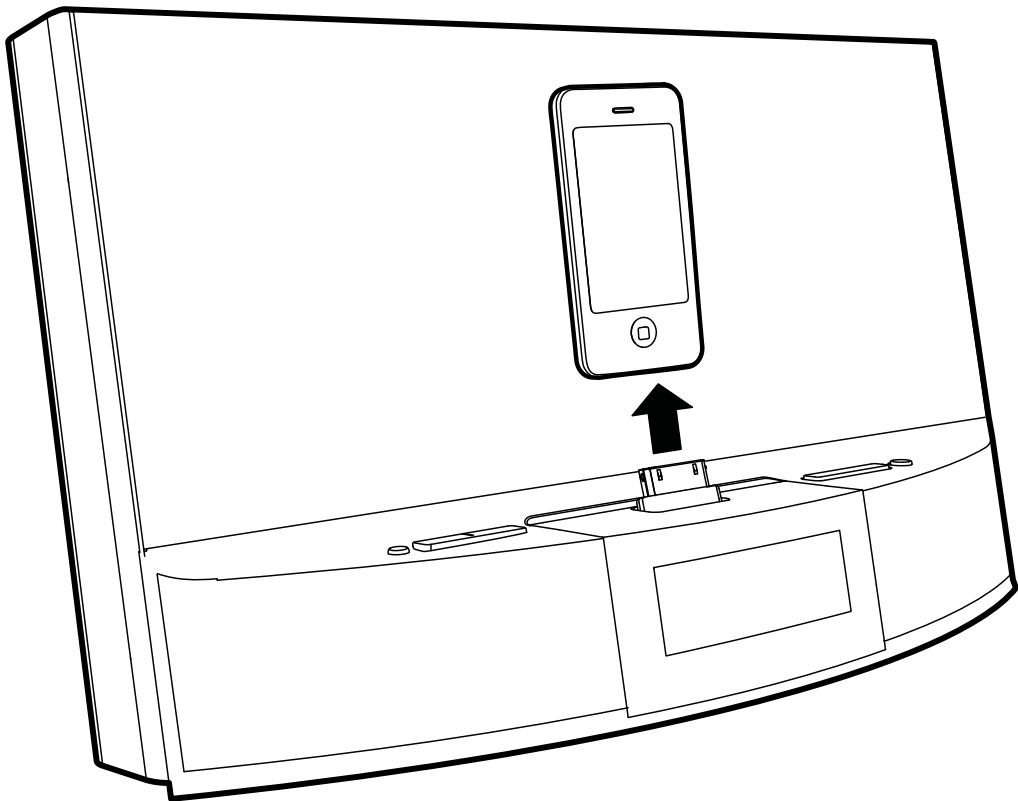

# Σημαντικό

## Ασφάλεια

- Διαβάστε αυτές τις οδηγίες.
  - Τηρείτε όλες τις προειδοποιήσεις.
  - Ακολουθήστε όλες τις οδηγίες.
  - Μην καλύπτετε τις οπές εξαερισμού. Εγκαταστήστε τη μονάδα σύμφωνα με τις οδηγίες του κατασκευαστή.
  - Μην εγκαταστήσετε τη μονάδα κοντά σε πηγές θερμότητας όπως σώματα καλοριφέρ, ανοίγματα εκροής θερμού αέρα, φούρνους ή άλλες συσκευές (συμπεριλαμβανομένων ενισχυτών) που παράγουν θερμότητα.
  - Προστατέψτε το καλώδιο ρεύματος ώστε να μην πατηθεί ή κοπεί, ειδικά στα βύσματα, στις υποδοχές κυκλώματος και στο σημείο όπου εξέρχονται από τη συσκευή.
  - Χρησιμοποιείτε μόνο μέρη/εξαρτήματα εγκεκριμένα από τον κατασκευαστή.
  - Αποσυνδέστε τη συσκευή από την πρίζα κατά τη διάρκεια καταιγίδων ή όταν δεν χρησιμοποιείται για μεγάλο χρονικό διάστημα.
  - Οποιαδήποτε επισκευή πρέπει να γίνεται από εξειδικευμένο προσωπικό. Είναι απαραίτητη η επισκευή της συσκευής όταν έχει υποστεί οποιαδήποτε βλάβη, όπως εάν υποστεί βλάβη το καλώδιο ή το βύσμα τροφοδοσίας, εάν χυθεί υγρό ή πέσουν αντικείμενα πάνω στη συσκευή, εάν η συσκευή εκτεθεί σε βροχή ή υγρασία, εάν δεν λειτουργεί κανονικά ή έχει πέσει.
- Η συσκευή δεν πρέπει να εκτίθεται σε υγρά.
  - Μην τοποθετείτε πηγές κινδύνου πάνω στη συσκευή (π.χ. αντικείμενα που περιέχουν υγρά, αναμμένα κεριά).
  - Όπου χρησιμοποιείται το βύσμα του προσαρμογέα Direct Plug-in ως συσκευή αποσύνδεσης, η συσκευή αποσύνδεσης θα πρέπει να παραμένει λειτουργική.

# 2 Το ρολόι-ραδιόφωνο

Συγχαρητήρια για την αγορά σας και καλωσορίσατε στη Philips! Για να επωφεληθείτε πλήρως από την υποστήριξη που προσφέρει η Philips, καταχωρήστε το προϊόν σας στη διεύθυνση [www.philips.com/welcome](http://www.philips.com/welcome).

## Εισαγωγή

Με αυτό το ρολόι-ραδιόφωνο μπορείτε:

- να ακούτε ραδιόφωνο FM,
- να ακούτε τη μουσική σας από iPod/iPhone ή από εξωτερικές συσκευές,
- να βλέπετε την ώρα και
- να ξυπνάτε με αφύπνιση κουδουνίσματος, ραδιοφώνου ή μουσική από iPod/iPhone.

## Περιεχόμενα συσκευασίας

Ελέγξτε και αναγνωρίστε τα περιεχόμενα της συσκευασίας:

- Κύρια μονάδα
- Τηλεχειριστήριο (με μπαταρία)
- Μετασχηματιστής
- Εγχειρίδιο χρήσης

## Επισκόπηση της κύριας μονάδας <sup>(A)</sup>

### ① AL1/AL2

- Ρύθμιση αφύπνισης.
- Προβολή ρυθμίσεων αφύπνισης.
- Ενεργοποίηση/απενεργοποίηση αφύπνισης.

### ② ◀◀ / ▶▶ TUNING +/-

- Συντονιστείτε σε ένα ραδιοφωνικό σταθμό FM.

- Προσαρμογή των λεπτών και της μορφής της ώρας.
- Μετάβαση στο προηγούμενο/επόμενο κομμάτι.
- Αναζήτηση μέσα σε κομμάτι.

### ③ ▶||

- Έναρξη/παύση αναπαραγωγής.

### ④ SLEEP

- Ρύθμιση χρονοδιακόπτη διακοπής λειτουργίας.

### ⑤ VOLUME +/-

- Προσαρμογή έντασης.

### ⑥ Πίνακας ενδείξεων

- Προβολή τρεχουσών πληροφοριών.

### ⑦ PRESET ▲ ▼

- Επιλογή προεπιλεγμένου ραδιοφωνικού σταθμού.
- Προσαρμογή της ώρας και της μορφής της ώρας.
- Μετάβαση στο προηγούμενο/επόμενο άλμπουμ.

### ⑧ SET TIME/PROG

- Ρύθμιση ρολογιού.
- Αυτόματη και μη αυτόματη αποθήκευση ραδιοφωνικών σταθμών.

### ⑨ SNOOZE/BRIGHTNESS

- Επανάληψη αφύπνισης.
- Προσαρμογή φωτεινότητας οθόνης.

### ⑩ ☰

- Ενεργοποίηση/απενεργοποίηση ρολογιού-ραδιοφώνου.
- Μετάβαση του ρολογιού-ραδιοφώνου σε λειτουργία αναμονής.

### ⑪ SOURCE

- Επιλογή πηγής.

### ⑫ Βάση για iPod/iPhone

### ⑬ AL1/AL2 RADIO BUZZ DOCK

- Επιλογή πηγής αφύπνισης.

- ⑭ **DC IN**
  - Σύνδεση στο ρεύμα.
- ⑮ **FM ANTENNA**
  - Βελτίωση λήψης FM.
- ⑯ **MP3 LINK**
  - Συνδέστε μια εξωτερική συσκευή ήχου.

## Επισκόπηση του τηλεχειριστηρίου

- Ⓑ
- ① **SLEEP**
  - Ρύθμιση χρονοδιακόπτη διακοπής λειτουργίας.
- ② **PRESET +/- ▲ ▼**
  - Επιλογή προεπιλεγμένου ραδιοφωνικού σταθμού.
  - Προσαρμογή της ώρας και της μορφής της ώρας.
  - Μετάβαση στο προηγούμενο/επόμενο άλμπουμ.
- ③ **Πλήκτρα επιλογής πηγής: FM, MP3 LINK, DOCK**
  - Επιλογή πηγής.
- ④ **PROG**
  - Αποθήκευση ραδιοφωνικών σταθμών.
- ⑤ **MENU**
  - Πρόσβαση στο μενού iPod/iPhone.
- ⑥ **VOL +/-**
  - Προσαρμογή έντασης.
- ⑦ **AL1/AL2**
  - Ρύθμιση αφύπνισης.
  - Προβολή ρυθμίσεων αφύπνισης.
  - Ενεργοποίηση/απενεργοποίηση αφύπνισης.
- ⑧ **SNOOZE**
  - Επανάληψη αφύπνισης.
- ⑨ **POWER**
  - Ενεργοποίηση/απενεργοποίηση ρολογιού-ραδιοφώνου.
- ⑩ **⏪ / ⏩ TUNING +/-**
  - Μετάβαση του ρολογιού-ραδιοφώνου σε λειτουργία αναμονής.
  - Συντονιστείτε σε ένα ραδιοφωνικό σταθμό FM.
  - Προσαρμογή των λεπτών και της μορφής της ώρας.
  - Μετάβαση στο προηγούμενο/επόμενο κομμάτι.
  - Αναζήτηση μέσα σε κομμάτι.
- ⑪ **OK / ▶ ||**
  - Έναρξη/παύση αναπαραγωγής.
  - Επιβεβαίωση επιλογής.
- ⑫ **SET TIME**
  - Ρύθμιση ρολογιού.
- ⑬ **\* ☀**
  - Προσαρμογή φωτεινότητας οθόνης.



# 3 Ξεκινήστε

Ακολουθείτε πάντα τις οδηγίες στο παρόν κεφάλαιο με τη σειρά που αναφέρονται.

## Τοποθέτηση της μπαταρίας του τηλεχειριστηρίου

### ! Προσοχή

- Κίνδυνος έκρηξης! Διατηρείτε τις μπαταρίες μακριά από θερμότητα, ήλιο ή φωτιά. Μην απορρίπτετε ποτέ τις μπαταρίες στη φωτιά.
- Εάν η μπαταρία δεν τοποθετηθεί σωστά υπάρχει κίνδυνος έκρηξης. Η αντικατάσταση πρέπει να γίνεται μόνο με μπαταρία ίδιου ή αντίστοιχου τύπου.
- Η μπαταρία περιέχει χημικές ουσίες, κατά συνέπεια πρέπει να απορρίπτεται σωστά.
- Κρατήστε την μπαταρία μακριά από παιδιά.

### Κατά την πρώτη χρήση:

Αφαιρέστε την προστατευτική προεξοχή για να ενεργοποιήσετε την μπαταρία.

Για να αντικαταστήσετε την μπαταρία, ανατρέξτε στην εικόνα. ©

## Σύνδεση στο ρεύμα

### ! Προσοχή

- Κίνδυνος φθοράς του προϊόντος! Βεβαιωθείτε ότι η τάση παροχής ρεύματος αντιστοιχεί στην τάση που εμφανίζεται τυπωμένη στο πίσω ή το κάτω μέρος της συσκευής.
- Κίνδυνος ηλεκτροπληξίας! Όταν αποσυνδέετε το τροφοδοτικό AC από την πρίζα, τραβάτε πάντα το βύσμα από την υποδοχή. Μην τραβάτε ποτέ το καλώδιο.

### ⚠ Προειδοποίηση

- Για να περιορίσετε τον κίνδυνο πυρκαγιάς ή ηλεκτροπληξίας, μην εκθέτετε τη συσκευή στη βροχή ή σε υγρασία.

Συνδέστε το τροφοδοτικό στην πρίζα. Ⓓ

## Ρύθμιση ρολογιού

- 1 Στη λειτουργία αναμονής, πατήστε **SET TIME** για δύο δευτερόλεπτα για να μεταβείτε στη λειτουργία ρύθμισης ρολογιού.
  - ↳ Τα ψηφία της ώρας και των λεπτών αρχίζουν να αναβοσβήνουν.
- 2 Για να ρυθμίσετε την ώρα και τα λεπτά, πατήστε επανειλημμένα ▲ / ▼ και ◀◀ / ▶▶.
- 3 Πατήστε **SET TIME** για επιβεβαίωση.
  - ↳ Αρχίζει να αναβοσβήνει η ένδειξη [12H] ή [24H].
- 4 Επαναλάβετε τα βήματα 2 και 3 για να επιλέξετε μορφή 12 ή 24 ωρών.
  - ↳ Εμφανίζεται η ώρα που ρυθμίσατε.

### ☰ Σημείωση

- Όταν είναι συνδεδεμένο iPod/iPhone, το ρολόι-ραδιόφωνο συγχρονίζει αυτόματα την ώρα από το iPod/iPhone.

## Ενεργοποίηση

Πατήστε ⏻.

- ↳ Το ρολόι-ραδιόφωνο μεταβαίνει στην τελευταία επιλεγμένη πηγή.

### ✳ Συμβουλή

- Για να επιλέξετε μια πηγή, πατήστε επανειλημμένα **SOURCE** ή τα κουμπιά επιλογής πηγής στο τηλεχειριστήριο.

## Μετάβαση σε λειτουργία αναμονής

Για να μεταφέρετε τη συσκευή σε κατάσταση αναμονής, πατήστε ξανά ⏻.

- ↳ Στην οθόνη ενδείξεων εμφανίζεται το ρολόι (εάν έχει ρυθμιστεί).

## 4 Αναπαραγωγή από iPod/iPhone

Μπορείτε να ακούσετε μουσική από iPhone/iPod στο ρολόι-ραδιόφωνο.

### Συμβατότητα iPod/iPhone

Το ρολόι-ραδιόφωνο υποστηρίζει τα εξής μοντέλα iPod και iPhone:

Ενδείκνυται για:

- iPod touch (1ης, 2ης, 3ης και 4ης γενιάς)
- iPod classic
- iPod με βίντεο
- iPod nano (1ης, 2ης, 3ης, 4ης, 5ης και 6ης γενιάς)
- iPod με έγχρωμη οθόνη
- iPod mini
- iPhone 4
- iPhone 3GS.
- iPhone 3G
- iPhone

### Μουσική από iPod/iPhone

- 1 Τοποθετήστε το iPod στη βάση. **(E)**
- 2 Στο τηλεχειριστήριο, πατήστε επανειλημμένα **SOURCE** ή **DOCK** για να επιλέξετε λειτουργία iPod/iPhone.
- 3 Ξεκινήστε την αναπαραγωγή του ήχου από το iPod/iPhone.
  - Για προσωρινή διακοπή/συνέχιση αναπαραγωγής, πατήστε **▶||**.
  - Για μετάβαση σε ένα κομμάτι, πατήστε **◀◀ / ▶▶**.
  - Για αναζήτηση κατά την αναπαραγωγή, πατήστε και κρατήστε πατημένο το **◀◀ / ▶▶**. Στη συνέχεια, απελευθερώστε το για να συνεχίσετε την κανονική αναπαραγωγή.

- Για να πλοηγηθείτε στο μενού: πατήστε **MENU**, στη συνέχεια **▲** / **▼** για επιλογή και τέλος **OK** για επιβεβαίωση.

### Αφαιρέστε το iPod/iPhone **(F)**

Τραβήξτε το iPod/iPhone από τη βάση.

### Φόρτιση iPod/iPhone

Όταν το ρολόι-ραδιόφωνο είναι συνδεδεμένο στην πρίζα, το συνδεδεμένο iPod/iPhone ξεκινά να φορτίζει.

### Προσαρμογή έντασης

Για να προσαρμόσετε την ένταση, πατήστε επανειλημμένα **VOL +/-**.

# 5 Ακρόαση ραδιοφώνου FM

## Συντονισμός σε ραδιοφωνικούς σταθμούς FM

### Συμβουλή

- Τοποθετήστε την κεραία όσο το δυνατόν πιο μακριά από την τηλεόραση, το VCR ή άλλη πηγή ακτινοβολίας.
- Για καλύτερη λήψη, προεκτείνετε πλήρως την κεραία και προσαρμόστε τη θέση της.

- 1 Πατήστε **FM** για επιλογή πηγής δέκτη FM.
- 2 Πατήστε και κρατήστε πατημένο το **TUNING +/-** για δύο δευτερόλεπτα.
  - ↳ Το ρολόι-ραδιόφωνο συντονίζεται αυτόματα σε ένα σταθμό με ισχυρό σήμα λήψης.
- 3 Επαναλάβετε το βήμα 2 για να συντονιστείτε σε περισσότερους ραδιοφωνικούς σταθμούς.

### Για μη αυτόματο συντονισμό σε ραδιοφωνικό σταθμό:

- 1 Πατήστε επανειλημμένα το **TUNING +/-** μέχρι να εντοπίσετε τη βέλτιστη λήψη.

## Αυτόματη απομνημόνευση ραδιοφωνικών σταθμών FM

Μπορείτε να αποθηκεύσετε μέχρι 20 ραδιοφωνικούς σταθμούς FM.

Σε λειτουργία δέκτη, πατήστε το **PROG** για δύο δευτερόλεπτα.

- ↳ Το ρολόι-ραδιόφωνο αποθηκεύει όλους τους διαθέσιμους ραδιοφωνικούς σταθμούς FM και μεταδίδει αυτόματα τον πρώτο διαθέσιμο σταθμό.

## Μη αυτόματη αποθήκευση ραδιοφωνικών σταθμών FM

- 1 Συντονιστείτε σε ένα ραδιοφωνικό σταθμό FM.
- 2 Πατήστε **PROG**.
  - ↳ Ο προρυθμισμένος αριθμός αρχίζει να αναβοσβήνει.
- 3 Πατήστε επανειλημμένα το **PRESET +/-** ή **TUNING +/-** για να επιλέξετε έναν αριθμό.
- 4 Πατήστε ξανά **PROG** για επιβεβαίωση.
- 5 Επαναλάβετε τα βήματα 1 έως 4 για να αποθηκεύσετε άλλους σταθμούς.

### Σημείωση

- Για να αφαιρέσετε έναν ήδη αποθηκευμένο σταθμό, αποθηκεύστε έναν άλλο σταθμό στη θέση του.

## Επιλογή προεπιλεγμένου ραδιοφωνικού σταθμού

Σε λειτουργία δέκτη, πατήστε επανειλημμένα **PRESET +/-** ή **TUNING +/-** για να επιλέξετε έναν προρυθμισμένο αριθμό.

# 6 Άλλες λειτουργίες

## Ρύθμιση αφύπνισης

### Ρύθμιση αφύπνισης

Σε λειτουργία αναμονής, μπορείτε να ρυθμίσετε δύο διαφορετικές ώρες αφύπνισης.



#### Σημείωση

- Βεβαιωθείτε ότι έχετε ρυθμίσει σωστά το ρολόι.

- 1 Πατήστε το **AL1/AL2** για δύο δευτερόλεπτα για να μεταβείτε στη λειτουργία ρύθμισης αφύπνισης.
  - ↳ Τα ψηφία της ώρας και των λεπτών αρχίζουν να αναβοσβήνουν.
- 2 Για να ρυθμίσετε την ώρα και τα λεπτά, πατήστε επανειλημμένα ▲ / ▼ και ◀◀ / ▶▶.
- 3 Πατήστε **AL1/AL2** για επιβεβαίωση.

## Επιλογή πηγής αφύπνισης



#### Σημείωση

- Για τον ήχο αφύπνισης, μπορείτε να επιλέξετε βομβητή, το ραδιοφωνικό κανάλι που ακούγατε την τελευταία φορά ή τη μουσική που ακούγατε την τελευταία φορά στο iPod/iPhone.

Προσαρμόστε το στοιχείο ελέγχου **AL1/AL2 RADIO BUZZ DOCK** για να επιλέξετε πηγή αφύπνισης και για τις δύο αφυπνίσεις.



#### Συμβουλή

- Μόλις έρθει η ώρα της αφύπνισης, θα ενεργοποιηθεί η επιλεγμένη πηγή: ραδιόφωνο, βομβητής ή iPod/iPhone.
- Εάν έχει επιλεγεί ως πηγή αφύπνισης το iPhone και δεν υπάρχει συνδεδεμένο iPod/iPhone, το ρολόι-ραδιόφωνο θα επιλέξει αυτόματα ως πηγή τον βομβητή.

## Ενεργοποίηση/απενεργοποίηση αφύπνισης

- 1 Πατήστε **AL1/AL2** για προβολή των ρυθμίσεων αφύπνισης.
- 2 Πατήστε πάλι **AL1/AL2** για ενεργοποίηση ή απενεργοποίηση της αφύπνισης.
  - ↳ Το εικονίδιο αφύπνισης εμφανίζεται όταν η αφύπνιση είναι ενεργοποιημένη και εξαφανίζεται όταν είναι απενεργοποιημένη.
- Για να διακόψετε τον ήχο της αφύπνισης, πατήστε το αντίστοιχο **AL1/AL2**.
- Η αφύπνιση θα επαναληφθεί την επόμενη μέρα.

## Επανάληψη αφύπνισης

Όταν ηχεί η αφύπνιση, πατήστε **SNOOZE**.

- ↳ Η αφύπνιση αναβάλλεται και επαναλαμβάνεται εννέα λεπτά αργότερα.

## Ρύθμιση χρονοδιακόπτη διακοπής λειτουργίας

Αυτό το ρολόι-ραδιόφωνο μπορεί να μεταβαίνει αυτόματα σε λειτουργία αναμονής μετά από ένα καθορισμένο χρονικό διάστημα.

Πατήστε επανειλημμένα **SLEEP**, για να επιλέξετε το χρονικό διάστημα του χρονοδιακόπτη διακοπής λειτουργίας (σε λεπτά).

- ↳ Όταν ο χρονοδιακόπτης διακοπής λειτουργίας είναι ενεργοποιημένος, εμφανίζεται το **zZ**.

Για να απενεργοποιήσετε το χρονοδιακόπτη διακοπής λειτουργίας, πατήστε επανειλημμένα το **SLEEP** μέχρι να εμφανιστεί η ένδειξη **[OFF]** (ανενεργό).

15 → 30 → 60 → 90 → 120  
↑ off

---

## Αναπαραγωγή ήχου από εξωτερική συσκευή

Μπορείτε να ακούσετε μουσική από εξωτερικές συσκευές στο ρολόι-ραδιόφωνο.

- 1 Συνδέστε το καλώδιο MP3 link:
  - στην υποδοχή **MP3 LINK** .
  - στην υποδοχή ακουστικών μιας εξωτερικής συσκευής.
- 2 Πατήστε **MP3 LINK** για επιλογή πηγής MP3 link.
- 3 Ξεκινήστε την αναπαραγωγή της εξωτερικής συσκευής (ανατρέξτε στο εγχειρίδιο χρήσης αυτής της συσκευής).

---

## Προσαρμογή φωτεινότητας οθόνης

Πατήστε επανειλημμένα το **BRIGHTNESS**, για να επιλέξετε διαφορετικά επίπεδα φωτεινότητας.

# 7 Πληροφορίες προϊόντος



## Σημείωση

- Οι πληροφορίες προϊόντος υπόκεινται σε αλλαγή χωρίς προειδοποίηση.

## Προδιαγραφές

### Ενισχυτής

Ονομαστική ισχύς εξόδου 20W RMS

### Δέκτης

Εύρος συντονισμού FM: 87,5 - 108 MHz

#### Ευαισθησία

- Μονοφωνικός, λόγος FM: <22 dBf  
σήματος προς θόρυβο 26dB

Αναζήτηση επιλεκτικότητας FM: <28 dBf

Συνολική αρμονική FM: <2%  
παραμόρφωση

Λόγος σήματος προς θόρυβο FM: >55 dB

## Γενικές πληροφορίες

Ρεύμα AC Μοντέλο: AS190-100-AE180, Είσοδος: 100-240V ~, 50/60Hz, 0,7A, Έξοδος: DC10V == 1,8A

Κατανάλωση ενέργειας σε λειτουργία <12 W

Κατανάλωση ενέργειας κατά την αναμονή <2 W

#### Διαστάσεις

- Κύρια μονάδα (π x 290 x 158 x 113 χιλ. u x β)

#### Βάρος

- Με τη συσκευασία 2,08 κ.  
- Κύρια μονάδα 1,43 κ.

# 8 Αντιμετώπιση προβλημάτων

Η ρύθμιση ρολογιού/αφύπνισης διαγράφηκε

- Υπήρξε διακοπή ρεύματος ή αποσυνδέθηκε το βύσμα τροφοδοσίας.
- Ρυθμίστε εκ νέου το ρολόι/την αφύπνιση.



## Προειδοποίηση

- Μην αφαιρείτε ποτέ το περίβλημα της συσκευής.

Για να εξακολουθεί να ισχύει η εγγύηση, μην επιχειρήσετε να επιδιορθώσετε το σύστημα μόνοι σας.

Εάν αντιμετωπίσετε προβλήματα κατά τη χρήση της συσκευής, ελέγξτε τα παρακάτω σημεία πριν ζητήσετε επισκευή. Εάν το πρόβλημα εξακολουθεί να υφίσταται, επισκεφθείτε την ιστοσελίδα της Philips ([www.philips.com/welcome](http://www.philips.com/welcome)). Όταν επικοινωνείτε με τη Philips, βεβαιωθείτε ότι βρίσκεστε κοντά στη συσκευή και ότι έχετε διαθέσιμα τον αριθμό μοντέλου και το σειριακό αριθμό.

### Η συσκευή δεν τροφοδοτείται με ρεύμα

- Βεβαιωθείτε ότι το βύσμα τροφοδοσίας AC είναι σωστά συνδεδεμένο.
- Βεβαιωθείτε ότι περνάει ρεύμα από την πρίζα AC.

### Το ρολόι-ραδιόφωνο δεν ανταποκρίνεται

- Αποσυνδέστε και επανασυνδέστε το βύσμα τροφοδοσίας AC και στη συνέχεια ενεργοποιήστε ξανά τη μονάδα.

### Κακή ραδιοφωνική λήψη

- Για να αποφύγετε ραδιοφωνικές παρεμβολές, η συσκευή πρέπει να τοποθετηθεί μακριά από άλλες ηλεκτρονικές συσκευές.
- Προεκτείνετε πλήρως την κεραία FM και προσαρμόστε τη θέση της.

### Η αφύπνιση δεν λειτουργεί

- Ρυθμίστε σωστά το ρολόι/την αφύπνιση.

## 9 Σημείωση



Το παρόν προϊόν συμμορφώνεται με τις προδιαγραφές της Ευρωπαϊκής Κοινότητας για παρεμβολές ραδιοφωνικών σημάτων.

Οποιοσδήποτε αλλαγές ή τροποποιήσεις πραγματοποιηθούν στη συσκευή χωρίς τη ρητή έγκριση της Philips Consumer Electronics ενδέχεται να ακυρώσουν το δικαίωμα του χρήστη για λειτουργία της συσκευής.



Το προϊόν είναι σχεδιασμένο και κατασκευασμένο από υψηλής ποιότητας υλικά και εξαρτήματα, τα οποία μπορούν να ανακυκλωθούν και να ξαναχρησιμοποιηθούν.



Όταν ένα προϊόν διαθέτει το σύμβολο ενός διαγραμμένου κάδου απορριμμάτων με ρόδες, το προϊόν αυτό καλύπτεται από την Ευρωπαϊκή Οδηγία 2002/96/ΕΚ.

Ενημερωθείτε σχετικά με το ανεξάρτητο τοπικό σύστημα συλλογής ηλεκτρικών και ηλεκτρονικών προϊόντων.

Μην παραβείτε τους τοπικούς κανονισμούς και μην απορρίψετε τα παλιά σας προϊόντα μαζί με τα υπόλοιπα οικιακά απορρίμματα. Η σωστή μέθοδος απόρριψης των παλιών σας προϊόντων συμβάλλει στην αποφυγή αρνητικών επιπτώσεων για το περιβάλλον και την ανθρώπινη υγεία.



Το προϊόν σας περιέχει μπαταρίες που καλύπτονται από την Ευρωπαϊκή Οδηγία

2006/66/ΕΚ, και δεν μπορούν να απορριφθούν μαζί με τα συνηθισμένα απορρίμματα του σπιτιού σας. Ενημερωθείτε σχετικά με την ισχύουσα τοπική νομοθεσία για τη χωριστή συλλογή μπαταριών καθώς η σωστή μέθοδος απόρριψης των μπαταριών συμβάλλει στην αποφυγή αρνητικών επιπτώσεων για το περιβάλλον και την ανθρώπινη υγεία.

### Πληροφορίες σχετικά με την προστασία του περιβάλλοντος

Κάθε περιττό στοιχείο συσκευασίας έχει παραληφθεί. Η συσκευασία έχει γίνει έτσι ώστε να είναι εύκολος ο διαχωρισμός σε τρία υλικά: χαρτόνι (κουτί), αφρώδες πολυστερένιο (υλικό προστασίας από χτυπήματα) και πολυαιθυλένιο (σακουλάκια, προστατευτικό αφρώδες φύλλο).

Το σύστημα αποτελείται από υλικά που μπορούν να ανακυκλωθούν και να επαναχρησιμοποιηθούν εάν αποσυναρμολογηθεί από μια ειδικευμένη εταιρεία. Τηρείτε τους τοπικούς κανονισμούς σχετικά με την απόρριψη υλικών συσκευασίας, άδειων μπαταριών ή παλιού εξοπλισμού.

Made for

 iPod  iPhone

Οι ενδείξεις “Made for iPod” και “Made for iPhone” σημαίνουν ότι ένα ηλεκτρονικό αξεσουάρ έχει σχεδιαστεί ώστε να συνδέεται ειδικά σε iPod ή iPhone αντίστοιχα και ότι έχει πιστοποιηθεί από τους κατασκευαστές ότι πληροί τα πρότυπα απόδοσης της Apple. Η Apple δεν φέρει καμία ευθύνη για τη λειτουργία της παρούσας συσκευής ή της συμμόρφωσής της προς τα πρότυπα ασφαλείας και τα κανονιστικά πρότυπα. Να σημειωθεί ότι η χρήση του εν λόγω αξεσουάρ με iPod ή iPhone ενδέχεται να επηρεάσει την ασύρματη απόδοση.

Οι ονομασίες iPod and iPhone είναι εμπορικά σήματα της Apple Inc., καταχωρημένα στις Η.Π.Α. και σε άλλες χώρες.



## Σημείωση

- Η πινακίδα του τύπου βρίσκεται στο κάτω μέρος της συσκευής.

2011 © Koninklijke Philips Electronics N.V. Με την επιφύλαξη παντός δικαιώματος.

Οι προδιαγραφές ενδέχεται να αλλάξουν χωρίς προειδοποίηση. Τα εμπορικά σήματα ανήκουν στην Koninklijke Philips Electronics N.V. ή των αντίστοιχων ιδιοκτητών τους. Η Philips διατηρεί το δικαίωμα να αλλάξει τα προϊόντα της οποιαδήποτε στιγμή χωρίς να είναι υποχρεωμένη να προσαρμόσει αντίστοιχα τα αποθέματά της.

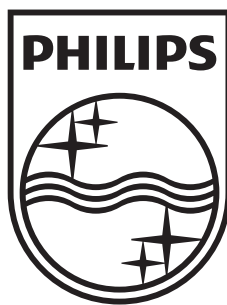

Specifications are subject to change without notice  
© 2011 Koninklijke Philips Electronics N.V.  
All rights reserved.

AJ7041D\_12\_UM\_V1.0

