

Užregistruokite savo įrenginį ir gaukite visą reikiamą pagalbą internete, adresu:  
[www.philips.com/welcome](http://www.philips.com/welcome)

DC295



Naudojimosi instrukcijų knygelė

**PHILIPS**

# Turinys

---

|  |           |
|--|-----------|
| <b>1. Svarbi informacija .....</b>                 | <b>3</b>  |
| Saugumas .....                                     | 3         |
| Pastabos .....                                     | 3         |
| <b>2. Jūsų produktas .....</b>                     | <b>5</b>  |
| Pristatymas .....                                  | 5         |
| Ką rasite dėžutėje .....                           | 5         |
| Pagrindinio įrenginio apžvalga.....                | 6         |
| Nuotolinio valdymo pulto apžvalga.....             | 7         |
| <b>3. Pradžia .....</b>                            | <b>8</b>  |
| Baterijų įdėjimas .....                            | 8         |
| Laikrodžio ir datos nustatymas.....                | 9         |
| Įjungimas .....                                    | 9         |
| <b>4. Grojimas .....</b>                           | <b>10</b> |
| iPod/iPhone/iPad grojimas .....                    | 10        |
| Išorinio įrenginio grojimas .....                  | 10        |
| <b>5. Radijas .....</b>                            | <b>11</b> |
| Radijo stoties paieška.....                        | 11        |
| Radijo stočių nustatymas .....                     | 11        |
| Pasirinkite nustatytą radijo stotį .....           | 11        |
| <b>6. Kitos funkcijos .....</b>                    | <b>12</b> |
| Žadintuvo nustatymas .....                         | 12        |
| Išsijungimo ("sleep") laikmačio<br>nustatymas..... | 13        |
| Ekranų ryškumo reguliavimas .....                  | 13        |
| <b>7. Garsas.....</b>                              | <b>13</b> |
| Garsumo lygio keitimas.....                        | 13        |
| Garso užtildymas.....                              | 13        |
| Nuostatų arba garso efektų pasirinkimas .....      | 13        |
| Žemų dažnių sustiprinimas .....                    | 13        |
| <b>8. Informacija apie produktą.....</b>           | <b>14</b> |
| Techniniai duomenys.....                           | 14        |
| <b>9. Problemų sprendimas .....</b>                | <b>15</b> |

# 1. Svarbi informacija

## Saugumas



### Įspėjimas

- Niekada nenuimkite įrenginį degiančio dangčio.
  - Niekada nesudrėkinkite jokios šio įrenginio dalies.
  - Niekada nestatykite šio įrenginio ant kitų elektros prietaisų.
  - Saugokite įrenginį nuo tiesioginės saulės spindulių, atviros ugnies ar karščio.
  - Įsitinkite, kad visuomet galite lengvai pasiekti įrenginio maitinimo laidą, kištuką ar adapterį, ir taip atjungti maitinimą.
  - Naudokite tik naudojimo instrukcijoje nurodytus maitinimo šaltinius.
- 
- Baterijų (baterijų pakuotės ar įdėtų baterijų) neturi veikti karštis, toks kaip saulė, liepsna ir pan.
  - **DĖMESIO!** Baterijų naudojimas: atlikite šiuos veiksmus, kad apsaugotumėte baterijas nuo nutekėjimo, kas gali sukelti kūno sužalojimus arba apgadinti jūsų nuotolinį valdymo pultą:
    - Įdėkite baterijas, laikydamiesi poliškumo + ir -.
    - Nesumaišykite skirtingų rūšių baterijų (vienu metu nenaudokite senų ir naujų baterijų, arba anglies ir šarminių baterijų).
    - Jeigu įrenginio nenaudosite ilgą laiką, baterijas išimkite.
  - Neužblokuokite vėdinimo angų. Palikite šiek tiek vietos aplink įrenginį, kad jis galėtų vėdintis.
  - Ant įrenginio negali lašėti arba taškytis vanduo.
  - Šalia ir ant įrenginio nestatykite pavojingų daiktų (degančių žvakių, vandens pilnų vazų ir panašiai).
  - Jei išjungimui naudojamas atskiras įrenginys, jis turi būti lengvai pasiekiamas.



### Įspėjimas

- Išimkite išsekusias baterijas. Išimkite baterijas jei nesinaudosite pulteliu ilgą laiką.
  - Baterijose yra cheminių medžiagų, todėl jomis turėtų būti tinkamai atsikratoma.
  - Dėl perchloravo medžiagų gali būti reikalingas specialus įrenginio utilizavimas. Daugiau informacijos rasite [www.dtsc.ca.gov/hazardouswaste/perchlorate](http://www.dtsc.ca.gov/hazardouswaste/perchlorate).
- 
- Produkte/nuotolinio valdymo pulte gali būti monetos formos baterija, kuri netyčia gali būti praryta. Baterijas visuomet laikykite vaikams nepasiekiamose vietose! Prarytos baterijos gali sukelti rimtus sužeidimus arba mirtį. Per dvi valandas nuo nurijimo momento gali atsirasti rimti vidiniai nudegimai.
  - Produkte/nuotolinio valdymo pulte gali būti monetos formos baterija, kuri netyčia gali būti praryta. Baterijas visuomet laikykite vaikams nepasiekiamose vietose! Prarytos baterijos gali sukelti rimtus sužeidimus arba mirtį. Per dvi valandas nuo nurijimo momento gali atsirasti rimti vidiniai nudegimai.
  - Jei įtariate, kad buvo praryta baterija ar ji pateko į kitas kūno vietas, nedelsiant kreipkitės į medikus.
  - Jei negalite gerai uždaryti baterijų skyrelio, nebesinaudokite įrenginiu. Susisiekite su gamintoju ir laikykite įrenginį vaikams nepasiekiamoje vietoje.

## Įspėjimas



Bet kokios modifikacijos ar pakeitimai, kurie nėra patvirtinti Philips Consumer Lifestyle, yra nelegalūs ir neteisėti bei gali atimti teisę naudotis šiuo įrenginiu.

Šis produktas atitinka Europos Bendrijos nustatytus reikalavimus radijo trukdžiams.



Jūsų įrenginys sukurtas naudojant aukštos kokybės medžiagas ir komponentus, kurie gali būti perdirbami ir naudojami dar kartą.



Jeigu prie savo įrenginio matote nubraukto atliekų konteinerio paveiksluką, tai reiškia, kad įrenginys pagamintas pagal 2002/96/EC Europos direktyvą.

Prašome susipažinti su vietinėmis taisyklėmis, nustatančioms elektroninių ir elektrinių įrenginių išmetimo tvarką.

Prašome elgtis pagal vietines taisykles ir neišmesti savo įrenginio kartu su įprastinėmis buitinėmis atliekomis. Jeigu įrenginiu atsikratysite tinkamai, jūgu padėsite apsaugoti gamtą ir žmonių sveikatą nuo kenksmingų veiksmų, kurie atsiranda dėl netinkamo atsikratymo senais daiktais.



Šio prietaiso sudėtyje yra baterijos, pagamintos pagal Europos Direktyvą 2006/66/EC, ir jos negali būti išmetamos kartu su kitomis namų apyvokos šiukšlėmis. Prašome pasidomėti vietinėmis maitinimo elementų išmetimo taisyklėmis. Tinkamas atsikratymas padės sumažinti neigiamas pasekmes aplinkai ir žmonių sveikatai.

### Aplinkosaugos informacija

Pakuotėje nėra nereikalingų medžiagų. Mes skyrėme daug pastangų, kad sumažintume įpakavimo dydį ir padarytume jį lengvai išskiriamą į tris medžiagas: kartoną (dėžė), išplečiamą polistirolą (apsauga) bei polietileno (maišeliai ir pan.).

Jūsų įrenginys yra pagamintas iš medžiagų, kurios galėtų būti perdirbtos, jei įrenginį išardytų tokia veikla užsiimanti įmonė. Prašome susipažinti su vietinėmis pakuočių, panaudotų maitinimo elementų bei senos įrangos išmetimo taisyklėmis.

Made for

 iPod  iPhone  iPad

“Made for iPod” bei “Made for iPhone” ženklai reiškia, jog elektroninis prietaisas yra sukurtas specialiai iPod bei iPhone ir yra patvirtintas gamintojo, jog atitinka Apple kokybės standartus. Apple nėra atsakingi už šio prietaiso veikimą bei standartų ir saugumo atitinkamą. Prašome atkreipti dėmesį, jog šio elektroninio priedo naudojimas gali turėti įtakos bevieliam jūsų iPod/iPhone veikimui.

iPod bei iPhone yra Apple kompanijos prekiniai ženklai, registruoti JAV bei kitose šalyse.

### II klasės įrangos simbolis:



Tai yra CLASS II įrenginys su dviguba izoliacija, be įžeminimo.

## 2. Jūsų produktas

---

Sveikiname įsigijus šį įrenginį, ir sveiki prisijungę prie Philips! Jeigu norite gauti pilną reikalingą pagalbą, užregistruokite savo įrenginį [www.philips.com/welcome](http://www.philips.com/welcome) tinklapyje internete.

### Pristatymas

Naudodamiesi šiuo įrenginiu, galėsite mėgautis muzika, grojama jūsų iPod, iPhone, iPad, radiju ar kitu išoriniu grotuvu, taip pat muzika, grojama per radiją.

Kaip žadintuvo garsą galėsite nustatyti automatinį radijo, iPod, iPhone arba iPad garso įsijungimą. Galėsite nustatyti du skirtingus žadintuvus skirtingiems laikams.

### Ką rasite dėžutėje

Patikrinkite, ar dėžutėje yra:

- Pagrindinis įrenginys
- Nuotolinis valdymo pultas (su baterijomis)
- Spausdinta medžiaga

## Pagrindinio įrenginio apžvalga

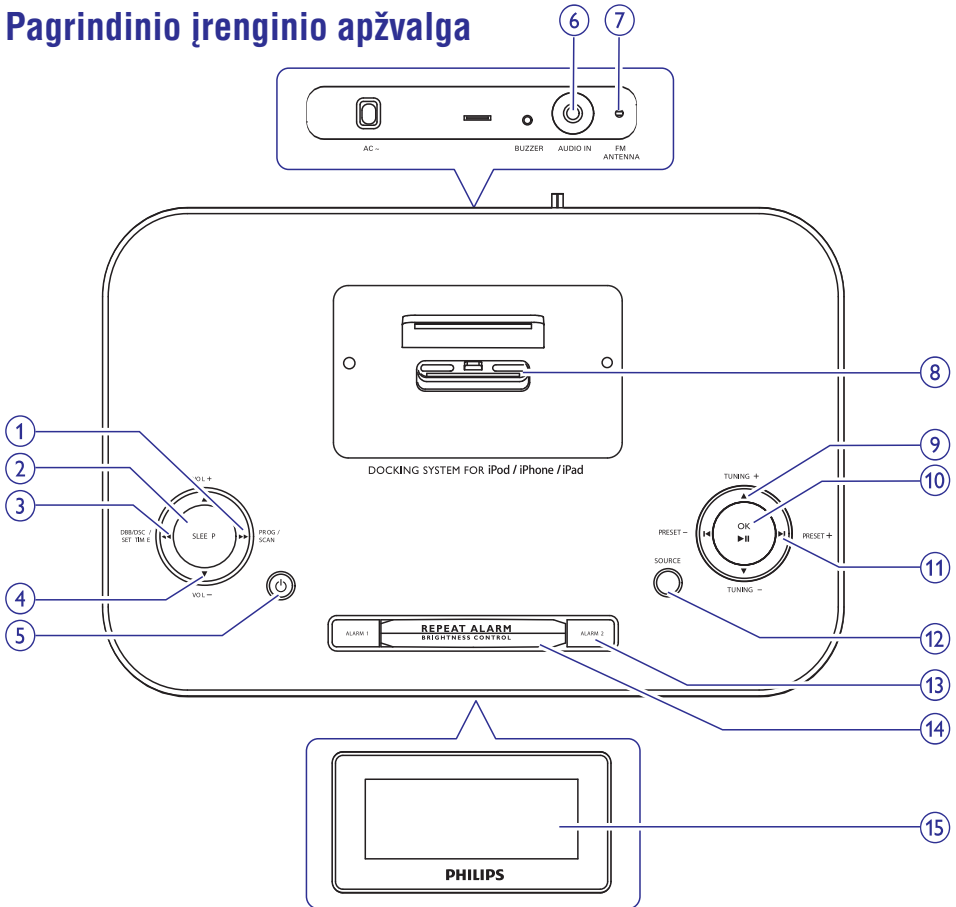

### 1. PROGR/SCAN

- Nustatyti radijo stotis.
- Automatiškai ieškoti radijo stočių.
- Stotelės režime, ieškoti takelyje.

### 2. SLEEP

- Išsijungimo ("sleep") laikmačio nustatymas.

### 3. DBB/DSC/SET TIME

- Budėjimo režime, nustatyti dieną, mėnesį bei metus.
- Kituose režimuose, įjungti/išjungti DBB (Dynamic Bass Boost) arba DSC (Digital Sound Control) garso efektus.
- Stotelės režime, ieškoti takelyje.

### 4. VOL +/ VOL-

- Garsumo reguliavimas.

### 5.

- Įrenginio įjungimas arba išjungimas į budėjimo režimą.
- Žadintuvo sustabdymas.

### 6. AUDIO IN

- Šaltiniu pasirinkti išorinį garso įrenginį.

### 7. FM ANTENA

- Pagerinti FM bangų signalą.

### 8. iPod/iPhone/iPad grotuvo įstatymo vieta

### 9. TUNING +/- TUNNING-

- Naršyti iPod/iPhone meniu.
- Budėjimo režime, keisti minučių bei valandų rodymo formatus.
- Norėdami nustatyti žadintuvą, pakeiskite žadintuvo laiką bei garsą, po to pasirinkite žadintuvo signalo šaltinį.
- Radijo stoties nustatymas.

### 10. OK

- iPod/iPhone/iPad grojimo pradėjimas arba laikinas sustabdymas (pauzė).
- Pasirinkimo patvirtinimas.
- Stereofoninė arba monotonišė radijo transliacija.

### 11. PRESET +/-

- Eiti prie kito/grįžti prie buvusio takelio.
- Išsaugotos radijo stoties pasirinkimas.
- Stotelės režime, ieškoti takelyje.

### 12. SOURCE

- Pasirinkite šaltinį: stotelė, radijas arba garso įvestis.

### 13. ALARM 1/ALARM 2

- Nustatyti žadintuvo laiką.
- Parodyti žadintuvo laiką.
- Išjungti/ijungti žadintuvo laikmatį.

### 14. REPEAT ALARM/BRIGHTNESS CONTROL

- Laikinas žadintuvo nutildymas.
- Ekranėlio apšvietimo ryškumo reguliavimas.

### 15. Ekranėlis

- Rodyti dabartinę būseną.

## Nuotolinio valdymo pulto apžvalga

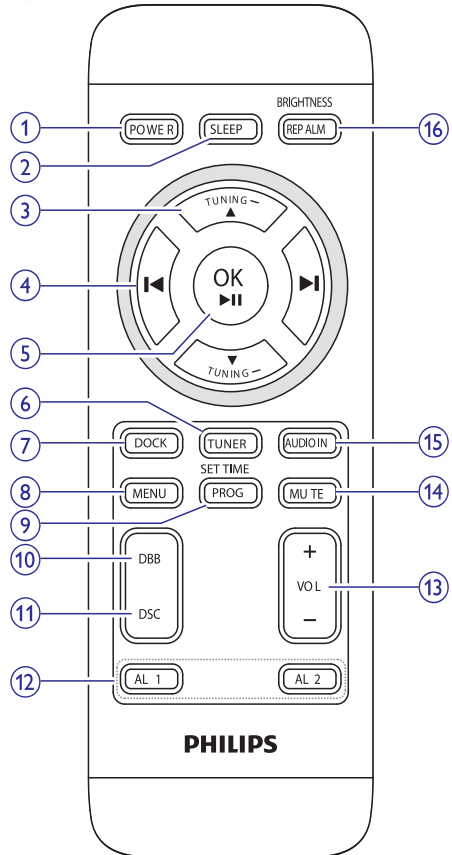

### 1. POWER

- Įrenginio įjungimas arba išjungimas į budėjimo režimą.
- Žadintuvo sustabdymas.

### 2. SLEEP

- Išsijungimo ("sleep") laikmačio nustatymas.

### 3. TUNING +/- TUNNING-

- Naršyti iPod/iPhone meniu.
- Budėjimo režime, keisti minučių bei valandų rodymo formatus.
- Norėdami nustatyti žadintuvą, pakeiskite žadintuvo laiką bei garsą, po to pasirinkite žadintuvo signalo šaltinį.
- Radijo stoties nustatymas.

### 4. ⏪ / ⏩

- Eiti prie kito/grižti prie buvusio takelio.
- Išsaugotos radijo stoties pasirinkimas.
- Stotelės režime, ieškoti takelyje.

### 5. OK / ▶▶

- iPod/iPhone/iPad grojimo pradėjimas arba laikinas sustabdymas (pauzė).
- Pasirinkimo patvirtinimas.
- Stereofoninė arba monotoninė radijo transliacija.

### 6. TUNER

- Pasirinkti tiunerio šaltinį.

### 7. DOCK

- Garso šaltinių pasirinkti iPhone/iPod/iPad.

### 8. MENU

- Pasirinkti iPhone/iPod meniu.

### 9. SET TIME/PROG

- Budėjimo režime, nustatyti laikrodį bei datą.
- Nustatyti radijo stotis.

### 10. DBB

- Įjungti/išjungti dinaminį žemų dažnių sustiprinimą.

### 11. DSC

- Pasirinkti iš anksto sukurtus garso nustatymus.

### 12. AL1/AL2

- Nustatyti žadintuvą.
- Peržiūrėti žadintuvo nustatymus.
- Išjungti/įjungti žadintuvo laikmatį.

### 13. VOL +/-

- Keisti garsumą.

### 14. MUTE

- Užtildyti garsą.

### 15. AUDIO IN

- Garso šaltinių pasirinkti išorinį garso šaltinį.

### 16. REP ALM/BRIGHTNESS

- Laikina užtildyti ir atidėti žadintuvą.
- Keisti ekranėlio šviesumą.



### Įspėjimas

- Kitoks nei čia aprašytas procesų atlikimas bei nustatymų reguliavimas gali sąlygoti pavojingą spinduliavimo atsiradimą arba sukelti kitokius nesaugius reiškinius.

Būtinai vadovaukitės instrukcijomis jų eilės tvarka.

Jeigu jūs bandysite susisiekti su Philips, jūsų paprašys pasakyti savo garso sistemos modelio ir serijos numerius. Jūsų įrenginio modelio ir serijos numeriai yra užrašyti įrenginio nugarinėje dalyje. Užsirašykite numerius čia:

Modelio Numeris: \_\_\_\_\_

Serijos Numeris: \_\_\_\_\_

## Baterijų įdėjimas



### Įspėjimas

- Maitinimui naudokite tik elektros energiją. Baterijos (nepateiktos) yra tik atsarginis elektros srovės pakaitalas.

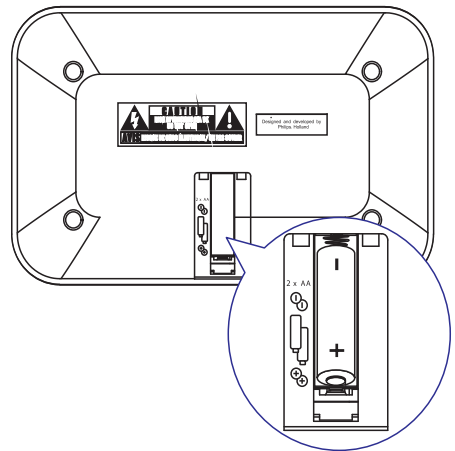



1. Atidarykite maitinimo elementams skirtą skyrių.
2. Įdėkite du pridėtuosius AA tipo maitinimo elementus į nuotolinio valdymo pultą, teisingai atitaikydami + bei – simbolius, kaip parodyta.
3. Uždėkite atgal maitinimo elementą dengiantį dangtelį.

## ! Dėmesio

- Sprogimo rizika. Neleiskite baterijoms įkaisti, nelaikykite jų saulės spinduliuose arba šalia liepsnos. Niekada nemeskite baterijų į ugnį.
- Sutrumpėjusio baterijų gyvavimo laiko rizika. Niekada nemaišykite kartu dviejų skirtingų tipų ar firmų baterijų.
- Produkto sugadinimo rizika. Išimkite baterijas, jeigu nenaudosite pultelio ilgą laiką.

## Laikrodžio nustatymas

1. Budėjimo režime spauskite ir palaikykite, nuspaudę 3 sekundėms **SET TIME** mygtuką, kad aktyvuotumėte laikrodžio nustatymo režimą.  
↳ Rodomas [24H] arba [12H] valandų formatas.
2. Spauskite **TUNING +** arba **TUNING -** mygtukus, kad pasirinktumėte 12/24 valandų formatą.
3. Pasirinkę spauskite **OK**.  
↳ Ekrane pasirodys "0:00", o rodomi valandų skaitmenys netrukus pradės mirksėti.
4. Spauskite **TUNING +** arba **TUNING -** mygtukus, kad nustatytumėte valandas.
5. Pasirinkę spauskite **OK**.  
↳ Rodomi minučių skaitmenys ir netrukus jie pradeda mirksėti.
6. Kartokite 4-5 žingsnius ir nustatykite minutes, dienas, mėnesius bei metus.

## \* Patarimas

- Pasirinkus 12 valandų formatą, rodoma [MONTHDAY] (mėnesis – diena).
- Pasirinkus 12 valandų formatą, rodoma [DAY – MONTH] (diena – mėnesis).

## ☰ Pastaba

- Prijungus iPod/iPhone/iPad, radijo laikrodis automatiškai suderinamas su iPod/iPhone/iPad laikrodžiu.

## Įjungimas

1. Spauskite **POWER**.  
↳ Įrenginys persijungia į paskutinį naudotą šaltinį.

## Išjungimas į budėjimo režimą

1. Spauskite **POWER** dar kartą, norėdami išjungti įrenginį į budėjimo režimą.  
↳ Įrenginio ekranėlyje pasirodys laikas ir data (jei jie nustatyti).

## Šaltinio pasirinkimas

1. Pakartotinai spauskite **SOURCE** ir pasirinkite **DOCK** (stotelė), **FM** (radijas) arba **AUDIO IN** (išorinis garso šaltinis).

## 4. Grojimas

### iPod/iPhone/iPad grojimas

Šiuo įrenginiu jūs galėsite groti muziką, esančią prijungtame iPod, iPhone arba iPad įrenginyje.

### iPod/iPhone/iPad suderinamumas

Šis įrenginys gali būti suderintas su toliau išvardintais iPod, iPhone bei iPad modeliais:

- iPod nano (7 – os kartos)
- iPod touch (5 – os kartos)
- iPhone 5
- iPad (4 – os kartos)
- iPad Mini

### iPod/iPhone/iPad prijungimas

1. Pakartotinai spauskite **SOURCE** ir pasirinkite stotelės režimą.
2. Spauskite **DOCK** ir pasirinkite stotelės šaltinį.
3. Įstatykite/prijunkite iPod/iPhone/iPad į stotelę.

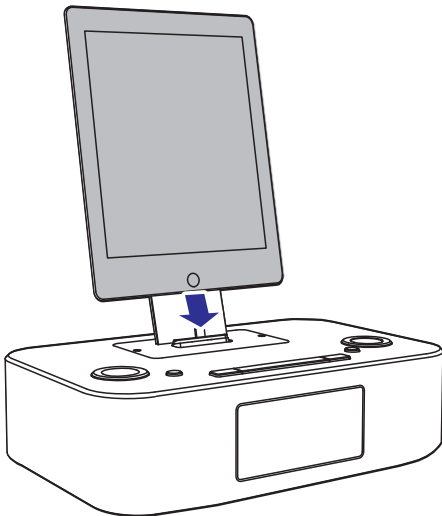

- Norėdami laikinai sustabdyti/tęsti grojimą, spauskite **OK / ►II**.
- Norėdami praleisti ir pereiti prie kito takelio, spauskite **◀ / ►I**.

- Norėdami ieškoti grojamame takelyje, spauskite ir laikykite nuspaudę **◀◀ / ►►** arba **PRESET +/PRESET -**. Po to atleiskite mygtukus ir grojimas bus tęsiamas įprastu režimu.
- Norėdami grįžti į buvusį iPod/iPhone meniu, spauskite **MENU**.
- Norėdami naršyti meniu žemyn ir aukštyn, spauskite **TUNING + / TUNING -**.
- Norėdami patvirtinti pasirinkimą, spauskite **OK / ►II**.

### iPod įkrovimas

Kai šis įrenginys yra prijungtas prie elektros maitinimo, prijungtas iPod/iPhone/iPad ims automatiškai krautis.



#### Patarimas

- Priklausomai skirtingo iPod modelio įkrovimo pradžia gali užtrukti iki 1 minutės kol pasirodys įkrovimo simbolis.

### Išorinio įrenginio grojimas

Per šią sistemą taip pat galite klausytis ir papildomai prijungto įrenginio.

1. Kelis kartus spauskite **AUDIO IN** mygtuką, kad pasirinktumėte AUDIO IN šaltinį.
2. Pateiktą MP3 sąsajos ("MP3 link") laidą (nepateiktas) junkite prie:
  - **AUDIO IN** lizdo (3.5 mm), esančiu įrenginio gale.
  - Išoriškai prijungiamo įrenginio ausinių lizdo.↳ Ekrane rodomas užrašas **[AUDIO IN]** bei laikas ir data.
3. Pradėkite grojimą išoriniame įrenginyje (jei reikia, skaitykite jo naudojimosi instrukcijas).

## 5. Radijas



### Pastaba

- Šiame įrenginyje veikia tik FM bangų imtuvai.

## Radio stoties paieška



### Patarimas

- Anteną statykite kuo toliau nuo televizoriaus, vaizdo grotuvo ar kitų spinduliavimo šaltinių.
- Optimaliam priėmimui, pilnai ištempkite ir pareguliuokite anteną.
- Iš anksto nustatytas tiunerio režimas yra **[STEREO]**.
- Norėdami pakeisti **[STEREO]** į **[MONO]** ir atvirkščiai, tiunerio režime pakartotinai spauskite **OK**. Įrenginys įsimins šį pasirinkimą ir nepakeis jo net ir išjungus įrenginį ar pasirinkus kitą šaltinį.

1. Kelis kartus spauskite **SOURCE** mygtuką, kad pasirinktumėte FM tiunerio šaltinį.
2. Spauskite ir 3 sekundes palaikykite nuspaustą **TUNING +/TUNING-** mygtuką.
  - ↳ Radijas automatiškai nustatys stotį su pakankami stipriu signalu.
3. Kartokite 2-ą žingsnį, norėdami nustatyti daugiau stočių.
  - Norėdami nustatyti stotį su silpnu signalu, pakartotinai spauskite **TUNING +/ TUNING-** mygtuką, kol rasite optimalią transliaciją.

## Radio stočių nustatymas

Šios funkcijos pagalba galite įrašyti mėgiamų radijo stočių dažnius, kas leis greitai bei patogiai klausytis norimos stoties.



### Pastaba

- Galite išsaugoti iki 20 radijo stočių.
- Išsaugojus 20 stočių, ekrane pasirodys užrašas PR 20.
- Jei surastą radijo stotį bandysite išsaugoti į jau užimtą vietą, anksčiau toje vietoje išsaugota stotis bus ištrinama ir numeris priskiriamas naujai stotčiai.

## Rankinis radijo stočių nustatymas

1. Pakartotinai spauskite **SOURCE** ir aktyvuokite FM (radijo) režimą.
2. Spausdami **TUNING + / TUNING -** mygtukus nustatykite radijo stotį.
3. Spauskite **PROG/SCAN**.
  - ↳ Ims mirksėti stoties numeris.
4. Spauskite **OK**, kad pasirinktai radijo stotčiai priskirtumėte numerį.



### Patarimas

- Norėdami pakeisti išsaugotos radijo stoties eiliškumą, spauskite **PRESET + / PRESET -**.

## Automatinis radijo stočių nustatymas

1. Pakartotinai spauskite **SOURCE** ir aktyvuokite FM (radijo) režimą.
2. Spauskite ir bent 3 sekundėms laikykite nuspaudę **PROG/SCAN**.
  - ↳ Ekrane rodomas užrašas **[AUTO]** (automatinis).
  - ↳ Visos galimos stotys yra užprogramuojamos signalo stiprumo tvarka.
3. Palaukite kol įrenginys baigs programavimą.
  - ↳ Pirmą užprogramuotą stotį imama transliuoti automatiškai.

## Pasirinkite nustatytą radijo stotį

1. Spauskite **◀ / ▶**, kad pasirinktumėte norimos groti stoties numerį.

## 6. Kitos funkcijos

### Žadintuvo nustatymas

Galite nustatyti du žadintuvus skirtingais laikais.

1. Įsitikinkite, kad teisingai nustatytas laikrodis.
2. Spauskite ir 2 sekundes palaikykite nuspaudę **AL 1** arba **AL 2**.
  - ↳ Ims mirksėti valandų skaitmenys, įrenginys supypsės.
  - ↳ Ekrane ims mirksėti užrašas **[AL SET]**.
3. Pakartotinai spauskite **TUNING +/TUNING-**, norėdami nustatyti valandas.
  - ↳ Ims mirksėti minučių skaitmenys, įrenginys supypsės.
4. Pakartotinai spauskite **TUNING +/TUNING -**, norėdami nustatyti minutes.
5. Spauskite **OK** ir patvirtinkite.
  - ↳ Ims mirksėti žadintuvo režimas.
6. Kartokite 4-5 žingsnius, norėdami kad žadintuvus skambėtų visą savaitę, savaitgaliais arba savaitės dienomis.
7. Kartokite 4-5 žingsnius, norėdami pasirinkti žadintuvo signalą: stotelė, radijas arba įprastas signalas.
8. Kartokite 4-5 žingsnius, norėdami nustatyti žadintuvo garsumą.

Nustačius žadintuvą, įrenginys išeis iš žadintuvo nustatymų ir jūs išgirsite du supypsėjimus.



#### Patarimas

- Jei pasirinktas stotelės režimas, tačiau pats grotuvus neprijungtas, automatiškai skambės įprastas žadintuvo signalas.
- Jei abu žadintuvai nustatyti tam pačiam laikui, tik AL1 žadintuvus skambės.

### Žadintuvo įjungimas ir išjungimas

1. Pakartotinai spauskite **AL 1** arba **AL 2**, kad aktyvuotumėte laikmatį.
  - ↳ Jei laikmatis aktyvuotas, ekrane bus rodomas [ AL 1] arba [ AL 2] simbolis.
  - ↳ Jei laikmatis neaktyvuotas, ekrane rodomi [ AL 1] arba [ AL 2] simboliai išnyks.

### Žadintuvo pakartojimas

1. Suskambus žadintuvui, spauskite **REP ALM** mygtuką.
  - ↳ Žadintuvus sustos, žadintuvo simbolis mirksės.
  - ↳ Po 9 minučių žadintuvus vėl skambės.



#### Pastaba

- Naudojant baterijas, žadintuvus skambės tik įprastu garsu.
- Naudojant baterijas, spaudžiant **REP ALM** mygtuką jūs galėsite matyti tik laiką.

### Žadintuvo išjungimas

1. Suskambus žadintuvui, spauskite atitinkamai **AL 1** arba **AL 2**.
  - ↳ Žadintuvus išsijungs, tačiau jo nustatymai liks.



#### Patarimas

- Jei nesustabdysite žadintuvo, jis skambės 30 minučių.
- Žadintuvus pradeda skambėti tyliai ir proporcingai garsėja, kol per 90 sekundžių pasiekia maksimalų garso lygį.

### Žadintuvo nustatymų peržiūra

1. Spauskite **AL 1** arba **AL 2**.

## ... Kitos funkcijos

### Išsijungimo ("sleep") laikmačio nustatymas

Šis prietaisas gali automatiškai išsijungti į budėjimo režimą po tam tikro nustatyto laiko.

1. Pakartotinai spauskite **SLEEP**, norėdami pasirinkti laiko intervalą (minutėmis) nuo 120, 90, 45, 30 iki 15 minučių.
  - ↳ Kai miego laikmatis aktyvuotas, ekrane rodomas simbolis „z“.

#### Norėdami išjungti išsijungimo laikmatį

1. Pakartotinai spauskite **SLEEP**, kol ekrane bus rodoma **[OFF]** (išjungta).
  - ↳ Kai miego laikmatis išjungtas, „z“ simbolis išnyks iš ekranėlio.

### Ekranų ryškumo reguliavimas

1. Pakartotinai spauskite **BRIGHTNESS/REP ALM**, kad pasirinktumėte skirtingus ekranų apšvietimo ryškumo lygmenis.

## 7. Garsas

### Garsumo lygio keitimas

1. Norėdami padidinti/sumažinti garsumo lygį žingsnis po žingsnio, grojimo metu spauskite **VOL +/-**.



#### Patarimas

- Norėdami greičiau sumažinti/padidinti garsumą, spauskite ir laikykite nuspaudę **VOL +/-** mygtuką.

### Garso užtildymas

1. Grojimo metu spauskite **MUTE** ir laikinai užtildykite bei grąžinkite garsą.

### Nuostatų arba garso efektų pasirinkimas

1. Grojimo metu pakartotinai spauskite **DSC** ir pasirinkite:
  - **[POP]** (popuri)
  - **[JAZZ]** (džiazas)
  - **[ROCK]** (rokas)
  - **[CLAS]** (klasika)
  - **[FLAT]** (įprastas)



#### Pastaba

- Pagrindiniame įrenginyje **DSC** bei **DBB** pasirinkimai priklauso tam pačiam mygtukui.

### Žemų dažnių sustiprinimas

1. Grojimo metu spauskite **DBB** ir išjunkite bei įjunkite dinaminį žemų dažnių sustiprinimą.
  - ↳ Aktyvavus **DBB**, ekrane rodomas užrašas **[DBB]**.

## 8. Informacija apie produktą



### Pastaba

- Informacija apie produktą gali keistis be išankstinio perspėjimo

|  |             |
|--|-------------|
| Garsiakalbių varža .....                 | 4 omai      |
| Garsiakalbių valdikliai (“drivers”)..... | 57 mm       |
| Jautrumas .....                          | > 84 dB/m/W |

## Techniniai duomenys

### Bendra informacija

AC maitinimas .....100-240V, 50/60Hz

Energijos suvartojimas veikimo metu .....< 18 W

Energijos suvartojimas budėjimo režime .....< 1 W

Išmatavimai

- Pagrindinis įrenginys

(plotis x aukštis x gylis) .....263 x 135 x 163 mm

Svoris

- Pagrindinis įrenginys .....1.13 kg

### Stiprintuvas

Išvesties Galia .....2 x 5 W RMS

Dažnis .....80 – 16 kHz, ±3dB

Signalas – Triukšmo Santykis .....> 67 dB

MP3 Link sąsaja .....0.6 V RMS, 20 komai

### FM

Diapazonas .....FM 87.5 – 108 MHz

Dažnio tinklelis .....50 KHz

Jautrumas

- Mono, 26dB Signalas/Triukšmo Santykis .....< 22 dBu

- Stereo, 46dB Signalas/Triukšmo Santykis .....< 43 dBu

Paieškos Atranka .....< 28 dBu

Bendras Harmoninis Iškraipymas .....< 2%

Signalas – Triukšmo santykis .....> 50 dB

### Garsiakalbiai

## 9. Problemų sprendimas

---



### Dėmesio

- Niekada nenuimkite apsauginio sistemos dangčio.

Niekada patys netaisykite įrenginio, nes taip pažeisite garantiją.

Jeigu naudodamiesi šia sistema susiduriate su problemomis, pirmiausiai perskaitykite šį skyrių. Jeigu sutrikimo pašalinti nepavyko, aplankykite tinklapį internete, adresu [www.philips.com/welcome](http://www.philips.com/welcome). Kai bandysite susisiekti su Philips, būtinai žinokite modelio ir serijos numerį ir būkite šalia savo įrenginio.

### Nėra maitinimo

- Įsitikinkite, kad garso sistemos AC maitinimo laidas yra teisingai prijungtas.
- Įsitikinkite, kad elektros lizde yra elektros energija.
- Įsitikinkite, jog baterijos yra įdėtos teisingai.

### Nėra garso arba prastas garsas

- Pareguliuokite garsumo lygį.
- Patikrinkite, ar garsas nėra užtildytas.
- Patikrinkite, ar šiuo metu įrenginys neatlieka automatinės radijo stočių paieškos. Automatinės paieškos metu garsas yra užtildomas.

### Įrenginys nereaguoja

- Išimkite baterijas, atjunkite įrenginį nuo elektros tinklo, tuomet vėl prijunkite ir įjunkite įrenginį.

### Prasta radijo transliacija

- Padidinkite atstumą tarp prietaiso ir televizoriaus ar vaizdo grotuvo.
- Pilnai ištempkite FM anteną.

### Neveikia laikmatis

- Teisingai nustatykite laikrodį.
- Įjunkite laikmatį.

### Išsitynę laikrodžio / laikmačio nustatymai

- Buvo nutrūkęs energijos tiekimas arba atjungtas elektros laidas.
- Iš naujo nustatykite laikrodį / laikmatį.

Techniniai duomenys gali keistis be išankstinio perspėjimo.

© 2013 Koninklijke Philips Electronics N.V.

Visos teisės saugomos.

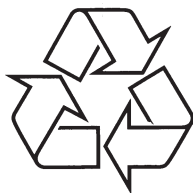

Daugiau apie firmos "Philips" gaminius galite sužinoti  
pasauliniame Interneto tinkle. Svetainės adresas:  
<http://www.philips.com>