

PHILIPS

Soundbar

Série 5000

TAB5108



Manual do proprietário

Registre o seu produto e obtenha suporte em
www.philips.com/support

Índice

1	Importante	2
	Ajuda e apoio	2
	Instruções de segurança importantes	2
	Cuidados com o seu produto	3
	Cuidados com o ambiente	4
	Conformidade	4
	Conteúdo da caixa	4

2	A sua soundbar	5
	Unidade principal	5
	Telecomando	5
	Terminais de entrada e saída	6

3	Ligar	7
	Posicionamento	7
	Ligue a soundbar	7
	Ligar o áudio da TV e de outros dispositivos	8

4	Utilizar a soundbar	9
	Ligar/desligar	9
	Controlo do volume	9
	Seleção da fonte	10
	Ajuste de EQ	10
	Fonte de áudio AUX	10
	Fonte de áudio ótico	10
	Fonte de áudio HDMI (ARC)	10
	Reproduzir áudio via Bluetooth	11
	Standby automático	11
	Aplicar as configurações de fábrica	11

5	Montagem na parede	12
----------	---------------------------	-----------

6	Especificações do produto	12
----------	----------------------------------	-----------

7	Resolução de problemas	13
----------	-------------------------------	-----------

1 Importante

Leia e assegure-se de que compreende todas as instruções antes de utilizar o seu produto. Em caso de danos decorrentes do não seguimento das instruções, a garantia não se aplica.

Ajuda e apoio

Para aceder a um extenso serviço de apoio online, visite www.philips.com/support para:

- transferir o manual do utilizador e o guia de início rápido
- ver tutoriais de vídeo (disponível apenas nos modelos seleccionados)
- encontrar respostas a perguntas frequentes (FAQ)
- envie-nos um e-mail com a sua pergunta
- converse com o nosso representante de apoio ao cliente.

Siga as instruções no website para seleccionar o seu idioma e depois introduza o número de modelo do seu produto.

Alternativamente, pode contactar o serviço de Apoio ao Cliente no seu país. Antes de nos contactar, anote o número do modelo e o número de série do seu produto. Pode encontrar esta informação na parte posterior ou inferior do produto.

Instruções de segurança importantes

- Leia estas instruções.
- Guarde estas instruções.
- Considere todos os avisos.
- Siga todas as instruções.
- Não utilize este aparelho perto de água.
- Limpe apenas com um pano seco.
- Não bloqueie nenhuma abertura de ventilação. Instale de acordo com as instruções do fabricante.
- Não instale perto de fontes de calor como radiadores, bocais de aquecimento, fogões ou outros aparelhos (incluindo amplificadores) que produzam calor.
- Não anule o objetivo de segurança da ficha polarizada ou do tipo com aterramento.

Uma ficha polarizada possui dois pernos, sendo um mais largo do que o outro. Uma ficha do tipo com aterramento tem dois pernos e um terceiro pino de aterramento. O perno largo ou o terceiro pino são fornecidos para a sua segurança. Se a ficha proporcionada não encaixar na sua tomada, consulte um electricista para substituir a tomada obsoleta.

- Proteja o cabo de alimentação para evitar que seja pisado ou comprimido, particularmente nas fichas, tomadas elétricas e no ponto de saída do produto.
- Utilize apenas peças/acessórios indicados pelo fabricante.
- Utilize apenas com o carrinho, estante, tripé, suporte ou mesa especificados pelo fabricante ou vendidos com o aparelho. Quando um carrinho for utilizado, tenha cuidado ao mover a combinação carrinho/aparelho para evitar ferimentos por quedas.
- Desligue este aparelho durante tempestades ou quando não for utilizado durante longos períodos de tempo.
- Remeta todos os trabalhos de assistência técnica a pessoal qualificado. É necessária assistência técnica quando o produto tiver sido danificado de alguma forma, como por exemplo, o cabo de alimentação ou a ficha danificados, quando tiver sido entornado líquido ou quando tiverem caído objetos para dentro do produto, o produto tiver sido exposto à chuva ou humidade, não funcionar normalmente ou tiver caído.
- CUIDADOS com a utilização da pilha - Para evitar derrames da pilha, que podem resultar em ferimentos, danos materiais ou danos na unidade:
 - Instale as pilhas corretamente, + e -, de acordo com as marcas na unidade.
 - Não misture pilhas (usadas e novas ou de carbono e alcalinas, etc.).
 - Remova as pilhas quando a unidade não tiver sido utilizada durante um longo período.
 - As pilhas não devem ser expostas a calor excessivo, como luz do sol, fogo ou algo semelhante.



- O produto/controlo remoto pode conter uma pilha do tipo moeda/botão, que pode ser engolida. Mantenha sempre a pilha longe do alcance das crianças! Se ingerida, a pilha pode provocar ferimentos graves ou morte. Poderão ocorrer queimaduras internas graves nas duas horas seguintes à sua ingestão.
- Se suspeitar que uma pilha foi engolida ou inserida em qualquer parte do corpo, procure imediatamente ajuda médica.
- Mantenha sempre todas as pilhas novas e usadas longe do alcance das crianças, quando substituir as pilhas. Confirme se o compartimento das pilhas está bem fechado depois de substituir a pilha.
- Se o compartimento das pilhas não fechar bem, deixe de utilizar o produto. Mantenha-o longe do alcance das crianças e contacte o fabricante.
- O aparelho não deve ser exposto a gotas ou salpicos.
- Não coloque fontes de perigo no aparelho (por exemplo, objetos cheios de líquidos, velas acesas).
- Este aparelho pode conter chumbo e mercúrio. Descarte de acordo com as leis locais, estaduais ou federais. Para obter informações sobre descarte ou reciclagem, entre em contacto com as autoridades locais. Para obter assistência adicional sobre as opções de reciclagem, entre em contacto com www.mygreenelectronics.com ou www.eiae.org ou www.recycle.philips.com.
- Sempre que for utilizada uma ficha de alimentação ou um conector como dispositivo de desligamento, este deverá permanecer sempre operacional.
- Não coloque este aparelho em móveis que possam ser derrubados por uma criança ou um adulto a inclinar-se, a puxar, a colocar em pé ou a subir nele. Um aparelho em queda pode causar ferimentos graves ou até mesmo morte.
- Este aparelho não deve ser colocado numa instalação embutida, como uma estante de livros ou prateleira, a menos que seja fornecida a ventilação adequada. Deixe um espaço de 20 cm ou mais à volta deste aparelho.

Símbolo de equipamento de classe II



Este símbolo indica que a unidade possui um sistema de isolamento duplo.

Conheça estes símbolos de segurança

Este 'raio' indica que o material não isolado na sua unidade pode causar um choque elétrico. Para a segurança de todos na sua casa, não remova a cobertura do produto.

O 'ponto de exclamação' chama atenção para as funcionalidades para as quais deve ler atentamente a literatura em anexo para evitar problemas de operação e manutenção.

AVISO:



Para reduzir o risco de incêndio ou choque elétrico, este aparelho não deve ser exposto à chuva ou humidade e objetos com líquidos, como vasos, não devem ser colocados sobre ele.

CUIDADO:



Para impedir que o choque elétrico combine a lâmina larga da ficha com a ranhura larga, insira totalmente.

Cuidados com o seu produto

Utilize apenas um pano em microfibras para limpar o produto.

Cuidados com o ambiente

Eliminação do seu produto e pilha usados



O seu produto foi concebido e fabricado com materiais e componentes de elevada qualidade, que podem ser reciclados e reutilizados.



Este símbolo num produto significa que o produto é abrangido pela diretiva europeia 2012/19/EU.



Este símbolo significa que o produto contém pilhas abrangidas pela diretiva europeia 2013/56/EU, as quais não podem ser eliminadas juntamente com resíduos domésticos normais. Informe-se sobre o sistema de recolha separada de produtos elétricos e eletrónicos e pilhas em vigor no seu município. Siga os regulamentos locais e nunca elimine o produto e as pilhas juntamente com resíduos domésticos normais. A eliminação correta de produtos e pilhas usados ajuda a evitar consequências negativas para o ambiente e para a saúde humana.

Retirar as pilhas descartáveis

Para retirar as pilhas descartáveis, consulte a secção de instalação da pilha.

Conformidade

Este produto está em conformidade com os requisitos relativos às interferências radioelétricas da Comunidade Europeia.

A TP Vision Europe B.V. declara por este meio que este produto está em conformidade com os requisitos fundamentais e outras disposições relevantes da diretiva 2014/53/EU. Pode aceder à Declaração de Conformidade em www.philips.com/support.

Conteúdo da caixa

Verifique e identifique os itens na embalagem:

Soundbar	x1
Telecomando	x1
Adaptador de CA (para a soundbar)	x1
Kit de montagem na parede (Suportes de parede x2, parafusos x6, cavilhas x2)	x1
Guia de início rápido/cartão de garantia/ ficha de segurança	x1
Pilhas AAA	x2

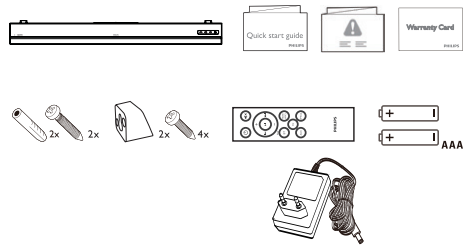

2 A sua soundbar

Parabéns pela sua compra e bem-vindo(a) à Philips! Para poder tirar o máximo partido da assistência oferecida pela Philips, registre o seu produto em www.philips.com/support.

Unidade principal

Esta secção inclui uma descrição geral da unidade principal.

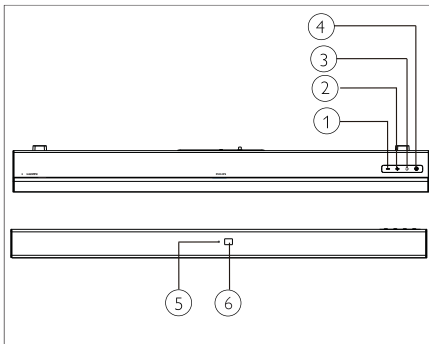

- ① - **(Volume)**
Diminuir o volume.
- ② + **(Volume)**
Aumentar o volume.
- ③ **(FONTE)**
Selecionar uma fonte de entrada para a soundbar.
- ④ **⏻**
Ligue a soundbar ou coloque no modo standby.
- ⑤ **Indicador LED multicolorida:**
Fonte/Standby
- ⑥ **Sensor remoto**

Telecomando

Esta secção inclui uma descrição geral do telecomando.

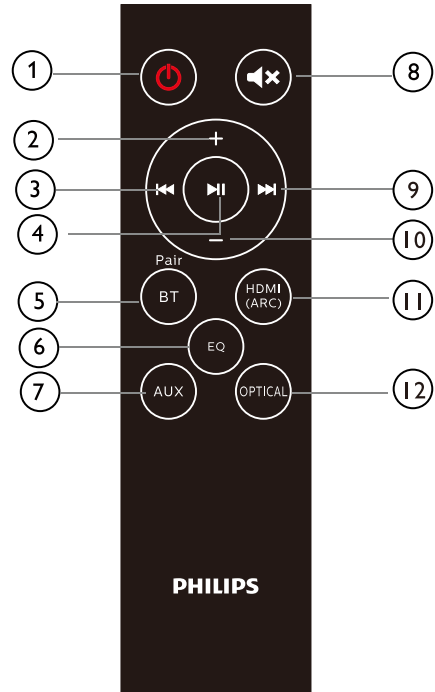

- ① **⏻ (Standby-Ligado)**
 - Ligue a soundbar ou coloque no modo standby.
- ② **+ (Volume)**
 - Aumentar o volume.
- ③ **⏮**
 - Salte para a faixa anterior no modo Bluetooth.
- ④ **⏸**
 - Inicie, pause ou retome a reprodução no modo Bluetooth.
- ⑤ **BT/PAIR (Bluetooth/Emparelhar)**
 - Pressione para mudar para o modo Bluetooth.
 - Pressione e mantenha pressionado para desligar o dispositivo Bluetooth atualmente ligado e inicie um novo emparelhamento.
- ⑥ **EQ (Equalizador)**
 - Alterne entre 4 modos EQ: Movie, Music, Stadium e News (Filme, Música, Estádio e Notícias).
- ⑦ **AUX**
 - Mude a sua fonte de áudio para a ligação AUX.
- ⑧ **🔊**
 - Desligar ou ligar o som.
- ⑨ **⏭**
 - Passe para a faixa seguinte no modo Bluetooth.
- ⑩ **- (Volume)**
 - Diminuir o volume.
- ⑪ **HDMI (ARC)**
 - Mude a sua fonte de áudio para a ligação HDMI (ARC).
- ⑫ **OPTICAL (Ótica)**
 - Mude a sua fonte de áudio para a ligação ótica.

Terminais de entrada e saída

Esta secção inclui uma descrição geral dos terminais de entrada e saída disponíveis na sua soundbar.

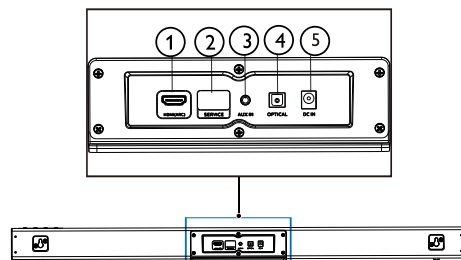

- ① **HDMI (ARC)**
Ligue à entrada HDMI da TV.
- ② **SERVICE (Para atualização)**
Para atualização de software.
- ③ **AUX IN (Entrada AUX)**
Entrada de áudio de, por exemplo, um leitor de MP3 (entrada de 3,5 mm).
- ④ **OPTICAL (Ótica)**
Ligar a uma saída de áudio ótica na TV ou num dispositivo digital.
- ⑤ **DC IN (Entrada CC)**
Ligue a soundbar à fonte de alimentação.

3 Ligar

Esta seção ajuda-o a conectar a soundbar a uma TV e outros dispositivos.

Para obter informação sobre as ligações básicas da sua soundbar e dos acessórios, consulte o Guia de Início Rápido.

Nota

- Para obter informação sobre a identificação e as classificações de alimentação, consulte a placa de identificação na parte posterior ou inferior do produto.
- Antes de proceder à realização ou modificação de qualquer ligação, confirme se todos os dispositivos estão desligados da corrente.

Ligue a soundbar

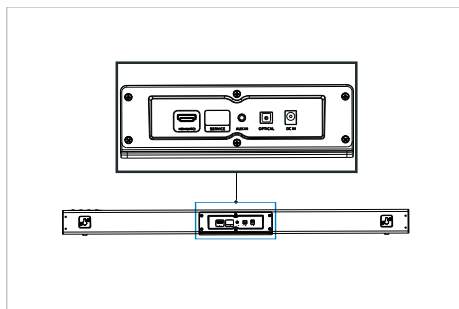

Posicionamento

Coloque a sua soundbar como mostrado abaixo.

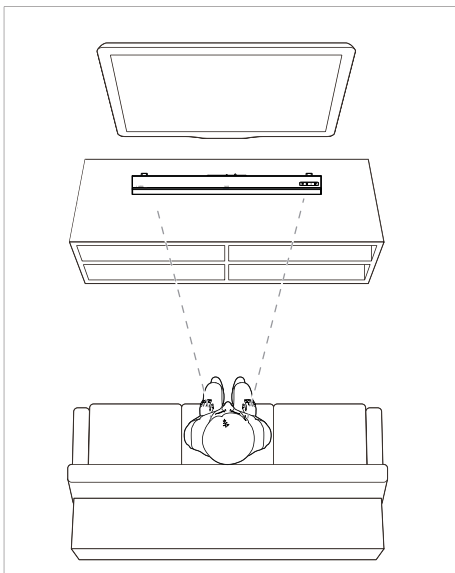

Ligar o áudio da TV e de outros dispositivos

Opção 1: Ligue o áudio através de um cabo ótico digital

Áudio de melhor qualidade

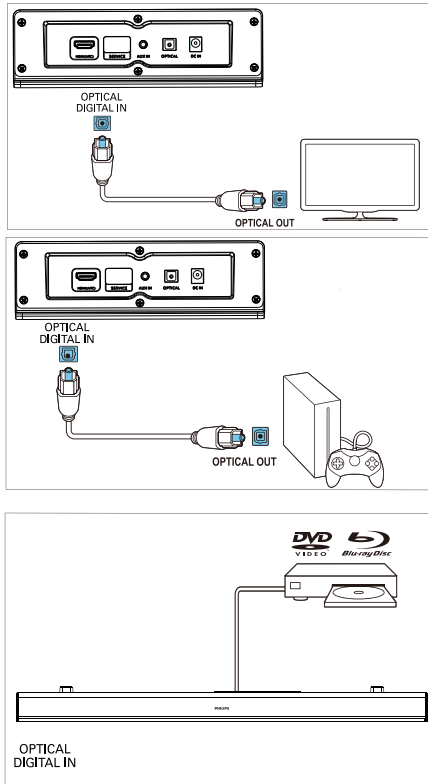

Ligue o conector **OPTICAL** na sua soundbar ao conector **OPTICAL OUT** na sua TV ou noutro dispositivo utilizando um cabo ótico.

- O conector ótico digital pode estar identificado como **SPDIF** ou **SPDIF OUT**.

NOTA: A saída de áudio da TV deve estar configurada para PCM.

Opção 2: Ligue o áudio através de um cabo de áudio de estéreo de 3,5 mm

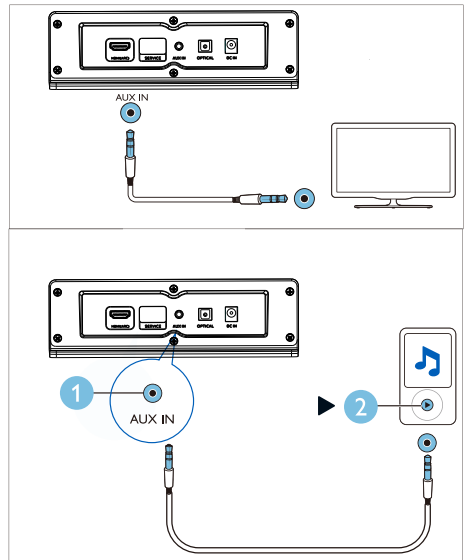

Quando utilizar um cabo de áudio de estéreo de 3,5 mm, ligue o conector **AUX IN** na sua soundbar ao conector **AUX** na TV ou noutro dispositivo.

Opção 3: Ligar à tomada HDMI (ARC)

A sua soundbar suporta HDMI com canal de retorno de áudio (ARC). Se a sua TV for compatível com HDMI ARC, poderá ouvir o áudio da TV através da soundbar utilizando um único cabo HDMI.

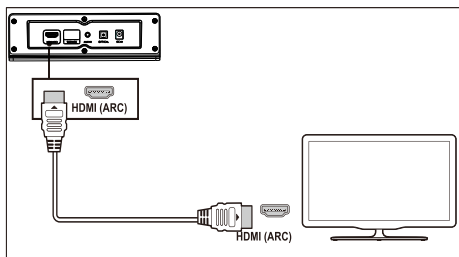

- 1 Utilizando um cabo HDMI de alta velocidade, ligue o conector **HDMI (ARC)** na sua soundbar ao conector **HDMI ARC** na TV.
 - O conector de **HDMI ARC** na TV pode estar identificado de forma diferente. Para obter mais detalhes, consulte o manual do utilizador da TV.
- 2 Na sua TV, ligue as funções de HDMI-CEC. Para obter mais detalhes, consulte o manual do utilizador da TV.

NOTA: A saída de áudio da TV deve estar configurada para PCM.

4 Utilizar a soundbar

Esta secção ajuda a utilizar a soundbar para reproduzir áudio de dispositivos ligados.

Antes de começar

- Faça as ligações necessárias descritas no guia de iniciação rápida e no manual do utilizador.
- Ligue a soundbar à fonte correta de outros dispositivos.

Ligar/desligar

Ligue a soundbar à fonte de alimentação e o indicador vermelho de standby acende-se.

Pressione para ligar a soundbar.

O indicador da soundbar acende com luz branca, e depois mostra o estado da última fonte selecionada. Pressione novamente para mudar a soundbar para o modo de standby.

- **Modo de standby:** O indicador é vermelho constante.

Controlo do volume

Prima **+/- (Volume)** para aumentar ou diminuir o nível do volume.

- Para silenciar o som, pressione no controlo remoto.
- Para repor o som, pressione novamente ou pressione **+/- (Volume)**.





Estado do indicador

- Diminuir/Aumentar volume/Silenciar: Vermelho intermitente.
- Volume máximo/mínimo: Vermelho constante durante três segundos.
- Quando pressionar **+ (Volume)** para aumentar o volume, o indicador da soundbar estará em vermelho intermitente e o volume voltará ao estado normal. O indicador da soundbar irá mostrar vermelho constante durante três segundos quando o volume atingir o máximo.

- Quando pressionar - (**Volume**) para diminuir o volume, o indicador da soundbar estará em vermelho intermitente e o volume voltará ao estado normal. O indicador da soundbar mostrará vermelho constante durante três segundos quando o volume atingir o mínimo.





Seleção da fonte

Pressione  na barra de som repetidamente ou os botões correspondentes (**BT/PAIR, AUX, HDMI (ARC), OPTICAL**) no controlo remoto para alternar entre diferentes fontes.

-  AUX IN: Verde sólido
-  Emparelhamento por Bluetooth: Azul intermitente
-  Bluetooth ligado: Azul sólido
-  OPTICAL: Amarelo sólido
-  HDMI (ARC): Roxo constante

Ajuste de EQ

Pressione **EQ** no controlo remoto para selecionar o modo Music, Movie, News ou Stadium.

-  • Music: O indicador da soundbar tem luz intermitente branca durante 3 segundos.
-  • Movie: O indicador da soundbar tem luz intermitente verde durante 3 segundos.
-  • News: O indicador da soundbar tem luz intermitente vermelha durante 3 segundos.
-  • Stadium: O indicador da soundbar tem luz intermitente cyan durante 3 segundos.

Fonte de áudio AUX

Pode reproduzir áudio de um dispositivo externo (smartphone, tablet, etc.) através de um cabo de áudio de 3,5 mm.

- 1 Ligue o dispositivo externo à sua soundbar através do cabo de áudio estéreo de 3,5 mm (não incluído). Consulte a página 8 para saber os passos da ligação AUX.

- 2 Pressione **AUX** no controlo remoto.
 -  O indicador da soundbar fica verde constante.
- 3 Reproduza áudio no dispositivo externo (consultar o manual do utilizador do dispositivo).

Fonte de áudio ótico

Pode reproduzir áudio de uma TV através de um cabo ótico.

- 1 Ligue a TV à sua soundbar através do cabo ótico (não incluído). Consulte a página 8 para obter informações sobre os passos da ligação ÓTICA.
- 2 Pressione **OPTICAL** no controlo remoto.
 -  O indicador da soundbar fica amarelo constante.

Nota: A saída de áudio da TV deve estar configurada para PCM.

Fonte de áudio HDMI (ARC)

O ARC (Audio Return Channel) é utilizado na saída de áudio digital da televisão com ecrã de cristais líquidos para obter a melhor qualidade de som síncrono.

- 1 Ligue a TV à sua soundbar através do cabo HDMI (não incluído). Consulte a página 9 para obter as etapas de ligação HDMI (ARC).
- 2 Pressione **HDMI (ARC)** no controlo remoto.
 -  O indicador da soundbar fica roxo constante.

Nota: A saída de áudio da TV deve ser ajustada para o sinal PCM e ARC ligado (consulte o manual da TV).

Reproduzir áudio via Bluetooth

Ligue a soundbar a um dispositivo Bluetooth (como um iPad, iPhone, iPod touch, telefone Android ou portátil) através de Bluetooth e então poderá ouvir os ficheiros de áudio guardados no dispositivo através dos altifalantes da soundbar.

O que necessita



- Um dispositivo Bluetooth compatível com o perfil Bluetooth A2DP e AVRCP e com a versão Bluetooth 4.2 ou superiores.
 - O alcance operacional entre a soundbar e um dispositivo Bluetooth é de aproximadamente 4 metros (13 pés).
- 1** Pressione **BT/Pair** no controlo remoto para mudar para o modo Bluetooth da soundbar.
↳ O indicador da soundbar pisca em azul.
 - 2** No dispositivo Bluetooth, ligue o Bluetooth, procure e selecione **Philips TAB5108** para iniciar a ligação (consulte a secção do manual do utilizador do dispositivo Bluetooth sobre como ativar o Bluetooth).
↳ Durante a ligação, o indicador da soundbar pisca em azul.
 - 3** Espere até o indicador da barra de som ficar azul e um sinal sonoro será ouvido após uma ligação bem sucedida.
Se a ligação falhar, o indicador pisca continuamente.
 - 4** Selecione e reproduza ficheiros de vídeo ou música do seu dispositivo Bluetooth.
 - Durante a reprodução, se receber uma chamada, a reprodução da música será parada.
 - Se o seu dispositivo Bluetooth suportar o perfil AVRCP, pode premir **◀◀/▶▶** no telecomando para saltar uma faixa ou premir **▶||** para colocar em pausa/retomar a reprodução.

- 5** Para sair do Bluetooth, mude a fonte da sua soundbar.
 - Quando voltar ao modo Bluetooth, a ligação do Bluetooth permanece ativa.

Desligue-se do dispositivo atual:

- Se pretender ligar a sua soundbar a outro dispositivo Bluetooth, prima sem soltar **BT/PAIR** no telecomando para desligar o dispositivo Bluetooth ligado atualmente.

Estado do indicador

-  A aguardar a ligação: Azul intermitente
-  Ligado: Azul sólido
-  Desligado: Azul intermitente



Nota

- A transmissão de música pode ser interrompida por obstáculos entre o dispositivo e a soundbar, tais como paredes, a caixa metálica que envolve o dispositivo ou outros dispositivos a funcionar na mesma frequência.

Standby automático

Este produto muda automaticamente para o modo standby após 15 minutos de inatividade e se não houver reprodução de áudio de um dispositivo ligado.

Aplicar as configurações de fábrica

Pode repor a sua soundbar para o modo de configuração predefinido.

- No modo AUX, mantenha pressionado  no controlo remoto por 5 segundos.
↳ As configurações de fábrica são repostas.

5 Montagem na parede

Nota

- A montagem incorreta na parede pode resultar em acidentes, ferimentos ou danos. Se tiver alguma pergunta, contacte o Apoio ao Cliente no seu país.
- Antes de montar na parede, confirme se a parede suporta o peso da sua soundbar.

Comprimento/diâmetro do parafuso

Dependendo do tipo de montagem na parede da soundbar, certifique-se de que utiliza parafusos de comprimento e diâmetro adequados.

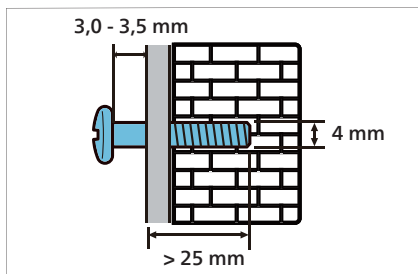

Veja a ilustração no guia de iniciação rápida sobre como montar a soundbar na parede.

- 1) Faça dois orifícios na parede.
- 2) Fixe as cavilhas e os parafusos nos furos.
- 3) Coloque a soundbar nos parafusos de fixação.

6 Especificações do produto

Nota

- As especificações e o aspeto estão sujeitos a alterações sem aviso prévio.

Amplificador

- Potência total de saída de RMS: 30 W de RMS (+/- 0,5 dB, 10 % THD)
- Frequência de resposta: 50 Hz - 15 kHz / ± 3 dB
- A relação sinal-ruído: > 65 dB (CCIR)/(A-pesado)
- Distorção harmónica total: < 1%
- Sensibilidade de entrada:
 - LINE IN: 500 mV +/- 50 mV

Bluetooth

- Perfis de Bluetooth: A2DP, AVRCP
- Versão do Bluetooth: 4,2
- Faixa de frequências/Potência de saída: 2402 - 2480 MHz / ≤ 20 dBm

Unidade principal

Soundbar

- Fonte de alimentação: 100 - 240 V~, 50/60 Hz
- Consumo de energia: 15 V/1,6 A
- Consumo de energia em espera: $\leq 0,5$ W
- Dimensões (L x A x P): 900 x 65,5 x 91 mm
- Peso: 1,53 kg
- Driver: 2 x gama completa (52 mm/2", 4 ohm)

Pilhas de comando

- 2 x AAA-R03-1,5 V

7 Resolução de problemas



Aviso

- Risco de choque elétrico! Nunca abra a caixa deste produto.

Para manter a validade da garantia, nunca tente reparar o produto por si próprio.

Se tiver algum problema durante a utilização deste produto, verifique os pontos seguintes antes de recorrer ao serviço de assistência técnica.

Se o problema persistir, entre em contacto com a assistência ao cliente em www.philips.com/support.

Unidade principal

Os botões na soundbar não funcionam.

- Desligue a soundbar da fonte de alimentação por alguns minutos e volte a ligar.

Som

O altifalante da soundbar não tem som.

- Ligue o cabo de áudio da soundbar à sua TV ou a outros dispositivos.
- Reponha a soundbar para as configurações de fábrica.
- Selecione a entrada de áudio correta no telecomando.
- Certifique-se de que o som da soundbar não está desligado.

Som distorcido ou com eco.

- Se reproduzir áudio da TV através da soundbar, verifique se a TV está no modo de silêncio.

Bluetooth

Um dispositivo não consegue ligar-se à soundbar.

- O dispositivo não suporta os perfis compatíveis necessários para a soundbar.
- Não ativou a função de Bluetooth no dispositivo. Consulte o manual de utilizadores do dispositivo sobre como ativar a função.
- O dispositivo não está ligado corretamente. Ligue o dispositivo corretamente (consulte 'Reproduzir áudio via Bluetooth' na página 11).
- A soundbar já está ligada a outro dispositivo Bluetooth. Desligue o dispositivo ligado e tente de novo.

A qualidade da reprodução de áudio de um dispositivo Bluetooth é fraca.

- A receção Bluetooth é fraca. Aproxime o dispositivo da soundbar ou remova qualquer obstáculo entre o dispositivo e a soundbar.

O dispositivo Bluetooth ligado perde a ligação constantemente.

- A receção Bluetooth é fraca. Aproxime o dispositivo da soundbar ou remova qualquer obstáculo entre o dispositivo e a soundbar.
- Desative a função Wi-Fi no dispositivo Bluetooth para evitar interferências.
- Para alguns Bluetooth, a ligação Bluetooth pode ser desativada automaticamente para poupar energia. Isto não indica qualquer avaria da soundbar.



As especificações estão sujeitas a alterações sem aviso prévio. Visite www.Philips.com/support para obter os detalhes e os documentos mais recentes. Philips e Philips Shield Emblem são marcas comerciais registadas da Koninklijke Philips N.V. e a sua utilização está ao abrigo de licença. Este produto foi fabricado e vendido sob responsabilidade da MMD Hong Kong Holding Limited ou de uma das suas filiais, e a MMD Hong Kong Holding Limited é quem oferece garantia respeitante a este produto.

