

Isi Kandungan

Umum

| | |
|-------------------------------------|-----------|
| Maklumat Umum..... | 88 |
| Langkah berjaga-jaga penetapan..... | 88 |
| Aksesori yang dibekalkan..... | 88 |
| Membersihkan cakera..... | 88 |
| Mengenai kitar semula..... | 88 |

Gambaran Keseluruhan Produk

| | |
|------------------------------------|--------------|
| Unit Utama..... | 89 |
| Alat Kawalan Jauh..... | 90-92 |
| Menggunakan alat kawalan jauh..... | 92 |

Sambungan

| | |
|---|--------------|
| Sambungan Asas..... | 93-97 |
| Langkah 1: Meletakkan speaker..... | 93 |
| Langkah 2: Menyambung speaker dan subwoofer..... | 94 |
| Langkah 3: Menyambung ke TV..... | 95 |
| Pilihan 1: Menggunakan soket Video (CVBS)..... | 95 |
| Pilihan 2: Menyambung ke TV Skan Progresif atau input video komponen..... | 96 |
| Langkah 4: Menyambung antena FM/AM..... | 96 |
| Langkah 5: Menyambung kord kuasa..... | 97 |
| Sambungan Tidak Wajib..... | 98 |
| Menyambung audio dari peranti audio/video analog..... | 98 |
| Menyambung alat audio digital..... | 98 |

Tetapan Asas

| | |
|---|---------------|
| Untuk Memulakan..... | 99-104 |
| Langkah 1: Menghidupkan sistem DVD..... | 99 |
| Mematikan mod Sedia..... | 99 |
| Langkah 2: Mencari saluran tontonan yang betul..... | 99 |
| Langkah 3: Menetapkan bahasa yang diingini..... | 100 |
| Bahasa paparan di skrin (OSD)..... | 100 |
| Audio, Sari Kata dan bahasa Menu untuk main semula DVD..... | 100-101 |
| Langkah 4: Menetapkan TV..... | 101 |
| Memilih sistem warna yang sepadan..... | 101-102 |
| Menetapkan Paparan TV..... | 102 |
| Langkah 5: Menetapkan ciri Skan Progresif..... | 103 |
| Langkah 6: Menetapkan saluran speaker..... | 104 |
| Masa kelewatan bagi speaker..... | 104 |
| Paras output volum speaker..... | 104 |

Main Semula Cakera

| | |
|---|----------------|
| Operasi Cakera..... | 105-111 |
| Cakera boleh dimainkan..... | 105 |
| Memainkan cakera..... | 105 |
| Kawalan asas main semula..... | 106 |
| Memilih pelbagai fungsi ulangan..... | 106 |
| Mod main ulangan..... | 106 |
| Mengulangi pilihan dalam sebuah bab/trek..... | 106 |
| Memprogram trek cakera..... | 107 |

Isi Kandungan

| | |
|---|---------|
| Ciri-ciri main semula yang lain..... | 107 |
| Menggunkan Menu Cakera..... | 107 |
| Menggunkan Menu Tajuk..... | 108 |
| Menonton maklumat main semula..... | 108 |
| Menyambung main semula dari titik berhenti yang terakhir..... | 108 |
| Zum masuk..... | 108 |
| Menukar bahasa sari kata (DVD sahaja)..... | 108 |
| Menukar bahasa trek bunyi..... | 109 |
| Menukar sudut kamera..... | 109 |
| Memainkan cakera MP3/ JPEG..... | 109-110 |
| Zum gambar..... | 110 |
| Memusing/Menterbalikkan gambar..... | 110 |
| Memainkan muzik..... | 110 |
| Memainkan cakera DivX..... | 111 |

Pilihan Tetap

| | |
|------------------------------------|----------------|
| Pilihan Menu Tetap DVD..... | 112-116 |
| Menggunkan bar menu..... | 112 |
| Mengakses menu tetap DVD..... | 113 |
| Muka surat tetap gambar..... | 114 |
| Muka surat tetap bunyi..... | 115 |
| Muka surat tetap bahasa..... | 115 |
| Muka surat tetap ciri..... | 116 |

Penalaan Radio

| | |
|-------------------------------------|----------------|
| Operasi Penala..... | 117-118 |
| Menala kepada stesen radio..... | 117 |
| Pratetap stesen radio..... | 117 |
| Menggunkan pemasangan auto..... | 117 |
| Menggunkan pra tetap automatik..... | 118 |
| Menggunkan pra tetap manual..... | 118 |
| Memilih stesen radio pra tetap..... | 118 |
| Memadam stesen radio pra tetap..... | 118 |
| Menukar grid penalaan..... | 118 |

Lain-lain

| | |
|---|----------------|
| Kawalan Bunyi dan Volum..... | 119 |
| Memilih bunyi sekeliling..... | 119 |
| Memilih kesan bunyi digital..... | 119 |
| Kawalan volum..... | 119 |
| Ciri Lain..... | 120 |
| Mengawal TV 'Philips' dengan alat kawalan jauh..... | 120 |
| Mengkelamkan skrin paparan sistem..... | 120 |
| Menetapkan pemasa tidur..... | 120 |
| Spesifikasi..... | 121 |
| Menyelesaikan Masalah..... | 122-123 |
| Glosari..... | 124 |

Maklumat Umum

AWAS!

Mesin ini tidak mengandungi sebarang bahagian yang boleh diselenggara pengguna. Sila serahkan kerja-kerja penyelenggaraan kepada mereka yang bertauliah.

Langkah berjaga-jaga penetapan

Mencari lokasi yang sesuai

- Letakkannya di permukaan yang rata, keras dan stabil. Jangan letakkannya di atas permaidani.
- Jangan letakkannya di atas peralatan lain yang boleh menjadi panas (misalnya penerima atau amplifier).
- Jangan letakkan apa-apa di atas atau di bawah set ini (misalnya CD, majalah).
- Pasang unit ini berdekatan dengan salur keluar AC dan di mana palam kuasa AC boleh dicapai dengan mudah.

Ruang untuk pengedaran udara

- Letakkan alat di sebuah lokasi yang mempunyai pengedaran udara yang mencukupi untuk mencegah pembentukan haba dalaman. Benarkan ruang sekurang-kurangnya 10 cm (4") dari belakang dan atas set dan 5 cm (2") dari kiri dan kanannya untuk mencegahnya daripada menjadi terlalu panas.

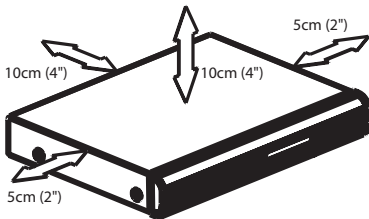

Mengelakkan suhu tinggi, kelembapan, air dan habuk

- Alat tidak harus didedahkan kepada titisan atau percikan.
- Jangan letakkan sebarang punca bahaya di atas alat (misalnya objek yang berisi cecair, lilin yang menyala).

Aksesori yang dibekalkan

- 1 subwoofer pasif
- 4 speaker satelit
- 1 speaker tengah
- 1 alat kawalan jauh dengan bateri
- 1 kabel video
- 1 kabel audio
- 1 antena wayar FM
- 1 antena gelung AM
- Panduan Mula dengan Pantas

Membersihkan cakera

Beberapa masalah boleh berlaku kerana cakera di dalam perakam adalah kotor (gambar beku, gangguan bunyi dan gambar). Untuk mengelak masalah ini, cakera harus dibersihkan secara tetap.

Untuk membersihkan cakera, gunakan kain pembersih berserat mikro dan lapkan cakera dari tengah hingga ke hujung dalam garisan yang lurus.

AWAS!





Jangan guna pelarut seperti benzin, penapis, pembersih yang boleh diperolehi secara komersial, atau semburan anti statik yang bertujuan untuk cakera analog.

Mengenai kitar semula

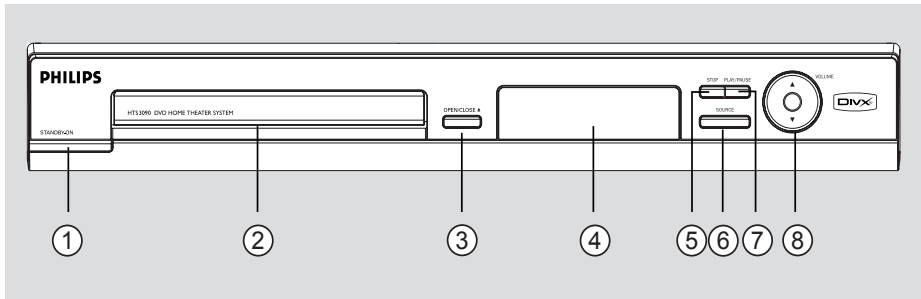
Arahan operasi ini telah dicetak di atas kertas tidak cemar. Peralatan elektronik mengandungi bilangan besar bahan yang boleh dikitar semula. Jika anda membuang mesin lama, sila bawanya ke pusat kitar semula. Sila patuhi peraturan tempatan mengenai pembuangan bahan bungkusan, bateri yang sudah luput dan peralatan lama.

Unit Utama



- ① **STANDBY ON**  (SEDIA PADA )
 - Menghidupkan sistem atau mematikannya ke mod sedia.
- ② **Dulang cakera**
- ③ **OPEN/CLOSE**  (BUKA TUTUP)
 - Membuka / menutup dulang cakera.
- ④ **Panel paparan sistem**
- ⑤ **STOP** (BERHENTI)
 - Keluar operasi.
 - DISC: menghentikan main semula atau memadam trek yang diprogram.
 - TUNER: memadam stesen radio pra tetap semasa.
- ⑥ **SOURCE** (SUMBER)
 - Memilih mod sumber aktif yang berkenaan: DISC, TUNER (FM/AM), TV, AUX atau DI.
- ⑦ **PLAY/PAUSE** (MAIN BERHENTI SEKETIKA)
 - DISC (CAKERA): mula/berhenti seketika main semula.
 - TUNER (PENALA): mulakan pemasangan penala auto bagi tetapan kali pertama.
- ⑧ **VOL**  
 - Melaras paras volum.

Alat Kawalan Jauh

Bahasa Melayu

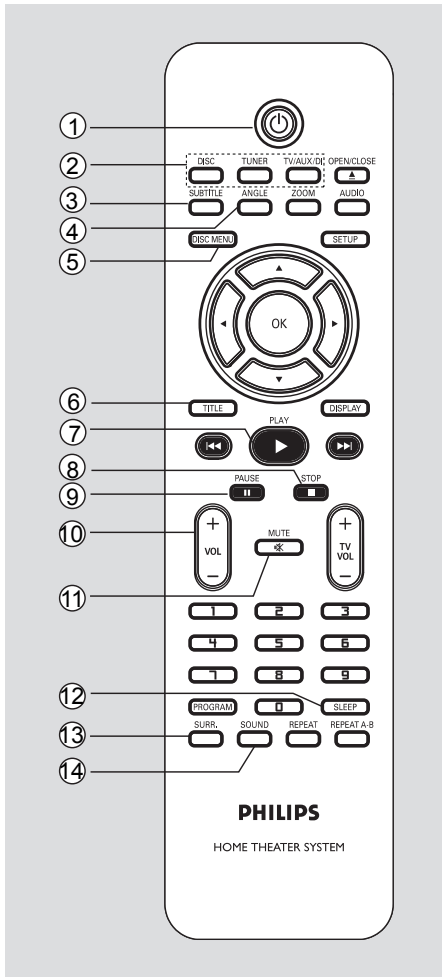

- ① **STANDBY ON**
- Menghidupkan sistem atau mematikannya ke mod sedia.
- ② **Butang Sumber**
- **DISC (CAKERA)**: bertukar kepada mod DISC (CAKERA).
- **TUNER (PENALA)**: bertukar-tukar antara jalur FM dan AM.
- **TV/AUX/DI**: menukar kepada TV atau alat luar lain yang disambungkan ke sistem ini. Dalam mod TV, bunyi dari TV akan dikeluarkan melalui sistem speaker yang disambungkan.

- ③ **SUBTITLE (SARIKATA)**
- Memilih bahasa sari kata DVD.
- ④ **ANGLE (SUDUT)**
- Memilih sudut kamera cakera DVD (jika ada).
- ⑤ **DISC MENU (MENU CAKERA)**
- Untuk DVD, masuk atau keluar menu kandungan cakera.
- Untuk VCD (2.0), masuk menu digest.
- ⑥ **TITLE**
- mengakses menu tajuk (jika ada).
- ⑦ (MAIN)
- DISC (CAKERA): mula main semula.
- ⑧ **STOP** (BERHENTI)
- Keluar dari operasi.
- DISC: menghentikan main semula atau memadam trek yang diprogram.
- TUNER: memadam stesen radio pra tetap semasa.
- ⑨ (BERHENTI SEKETIKA)
- DISC (CAKERA): menghentikan main semula buat seketika.
- ⑩ **VOLUME +**
- Melaraskan paras volum.
- ⑪ **MUTE (SENYAP)**
- Melenyapkan atau mengembackkan volum.
- ⑫ **SLEEP**
- Menetapkan fungsi pemasa tidur.
- ⑬ **SURR.**
- Memilih mod stereo atau sekeliling berbilang saluran.
- ⑭ **SOUND (BUNYI)**
- Memilih kesan bunyi pra definisi.

Alat Kawalan Jauh (bersambung)

- ⑮ **OPEN/CLOSE ▲**
 – Membuka / menutup dulang cakera.
- ⑯ **AUDIO**
 – Memilih bahasa audio (DVD) atau saluran audio (VCD).
- ⑰ **ZOOM (ZUM)**
 – Membesarkan gambar di skrin TV.
- ⑱ **SETUP (TETAPAN)**
 – Masuk atau keluar menu tetapan sistem.
- ⑲ ◀▶ ▲▼
 – DISC (CAKERA): memilih arah pergerakan di dalam menu.
 – TUNER (PENALA): tekan kiri atau kanan untuk menala frekuensi radio.
- ⑳ **OK**
 – Mengesahkan pilihan.
- ㉑ **DISPLAY (PAPARAN)**
 – Memaparkan status semasa atau maklumat cakera.
- ㉒ ◀◀ / ▶▶
 – DISC: akses langsung ke bab atau trek sebelum/berikutnya.
 – DISC: carian mundur dan mandir pantas
 – TUNER: memilih stesen radio pra tetap
- ㉓ **TV VOLUME + - (VOLUME TV + -)**
 – Melaras volum TV (TV Philips sahaja).
- ㉔ **Papan kekunci berangka (0-9)**
 – Memasuki nombor trek/tajuk cakera.
 – Memasuki nombor stesen radio pra tetap.
- ㉕ **PROGRAM**
 – DISC (CAKERA): mula memprogram.
 – TUNER (PENALA): terus menekan butang ini untuk mulakan program pra tetap secara automatik/manual.
- ㉖ **REPEAT A-B (ULANG A-B)**
 – Mengulangi bahagian tertentu pada cakera.
- ㉗ **REPEAT (ULANG)**
 – Memilih pelbagai mod ulang; mematikan mod ulang.

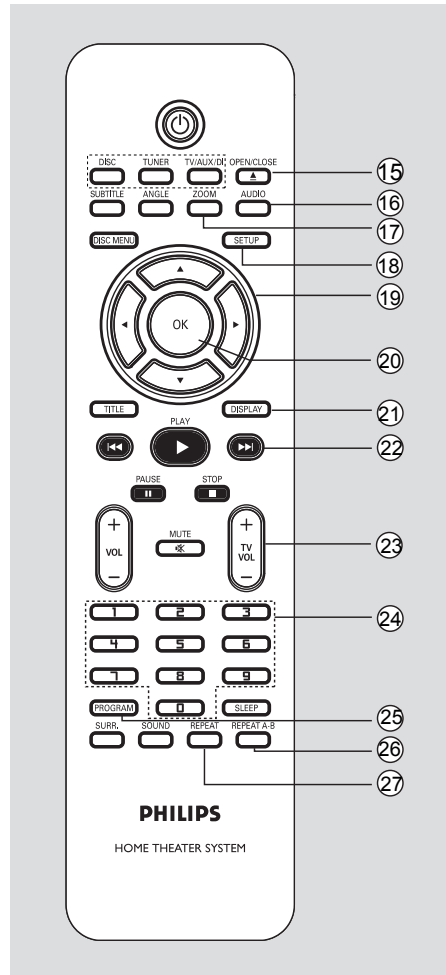

Alat Kawalan Jauh (bersambung)

Menggunakan alat kawalan jauh

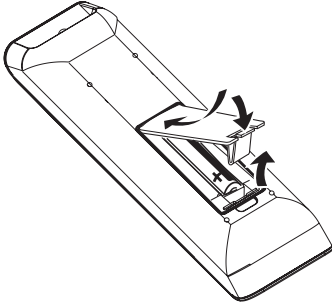

- 1 Buka petak bateri.
- 2 Masukkan dua bateri jenis R03 atau AAA, dengan mengikut indikasi (+ -) di dalam petak.
- 3 Tutupkannya.
- 4 Halakan alat kawalan jauh ke sensor jauh (iR) di panel hadapan.

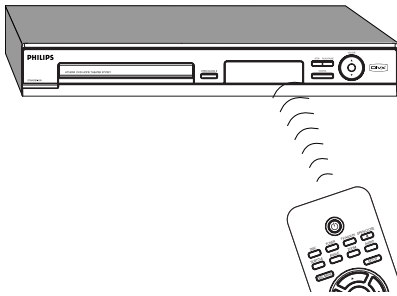

- 5 Pilih sumber yang ingin dikawal dengan menekan butang DISC TUNER pada alat kawalan jauh.
- 6 Kemudian pilih fungsi yang diinginkan (misalnya ◀◀/ ▶▶).

AWAS!

- Keluarkan bateri jika ia telah luput atau jika alat kawalan jauh tidak digunakan untuk masa yang lama.
- Jangan campurkan bateri (baru dan lama atau karbon atau alkali, dll.).
- Bateri mengandungi bahan kimia, oleh itu ia harus dibuang dengan sempurna.

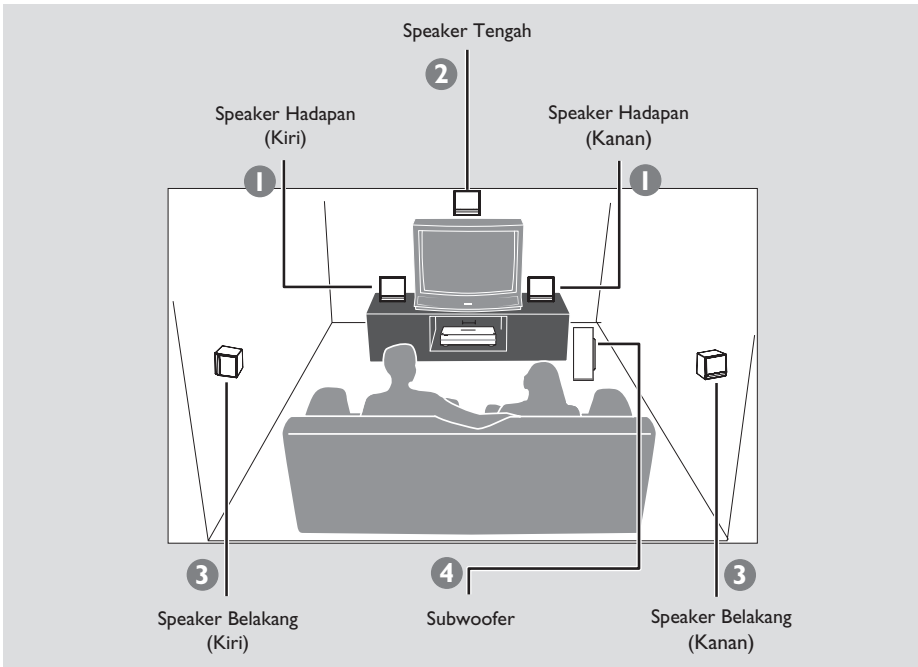

Langkah 1: Meletakkan speaker

Sistem Teater Philips mudah untuk dipasang. Walau bagaimanapun, meletakkan sistem dengan sempurna adalah penting bagi memastikan pengalaman bunyi yang optimum.

- 1 Letakkan speaker hadapan kiri dan kanan pada jarak yang sama dari TV dan pada sudut kira-kira 45 darjah dari posisi mendengar.
- 2 Letakkan speaker tengah di atas TV atau sistem DVD supaya bunyi saluran tengah dipusatkan.
- 3 Letakkan speaker belakang pada paras telinga mendengar yang biasa menghadap satu sama lain atau digantung pada dinding.
- 4 Letakkan subwoofer di sudut bilik. Jauhkan sekurang-kurangnya satu meter dari TV.

Panduan Berguna:

- Rajah perletakan yang ditunjukkan di sini hanya satu garis panduan yang akan memberi prestasi sistem yang hebat. Anda mungkin akan menemui pilihan perletakan lain yang lebih sesuai bagi susun atur bilik anda dan memberi anda pengalaman bunyi yang dinikmati.
- Untuk mengelak gangguan magnetik, jangan posisikan speaker hadapan terlalu dekat dengan TV anda.
- Speaker belakang dilabelkan sebagai REAR LEFT atau REAR RIGHT.
- Speaker hadapan dilabelkan sebagai FRONT LEFT atau FRONT RIGHT.

TIP: Sebelum membuat atau menukar sebarang sambungan, pastikan semua peranti dicabut dari salur keluar kuasa.

Sambungan Asas (bersambung)

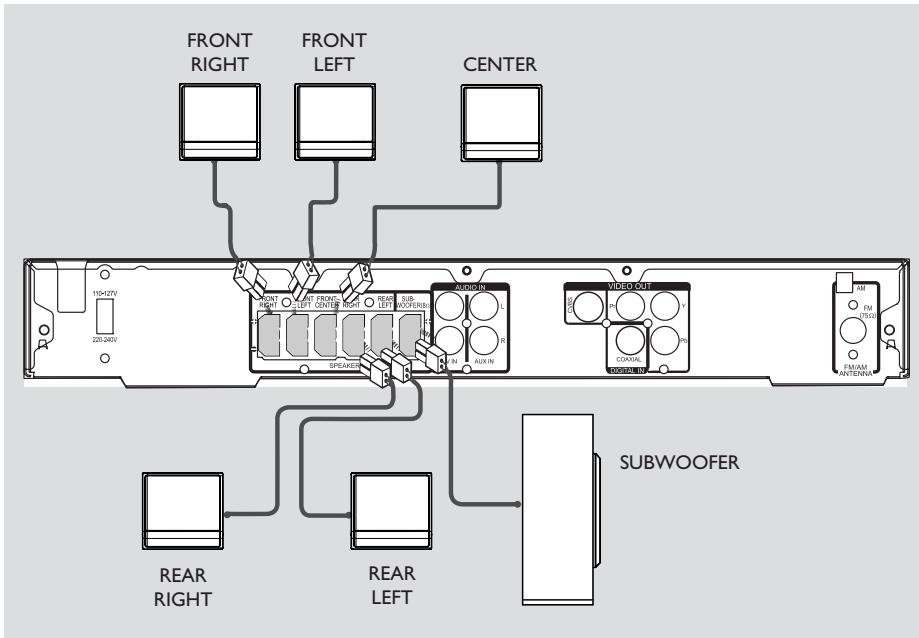

Bahasa Melayu

Langkah 2: Menyambung speaker dan subwoofer

- Sambungkan semua speaker dan subwoofer kepada soket speaker di belakang sistem DVD. Pastikan warna palam dan soket sepadan.

Panduan Berguna:

– Untuk mencegah bunyi bisik yang tidak diinginkan, jangan letakkan speaker terlalu rapat dengan sistem DVD, adapter kuasa AC, TV atau sebarang sumber radiasi lain.

TIP: Sebelum membuat atau menukar sebarang sambungan, pastikan semua peranti dicabut dari salur keluar kuasa.

Sambungan Asas (bersambung)

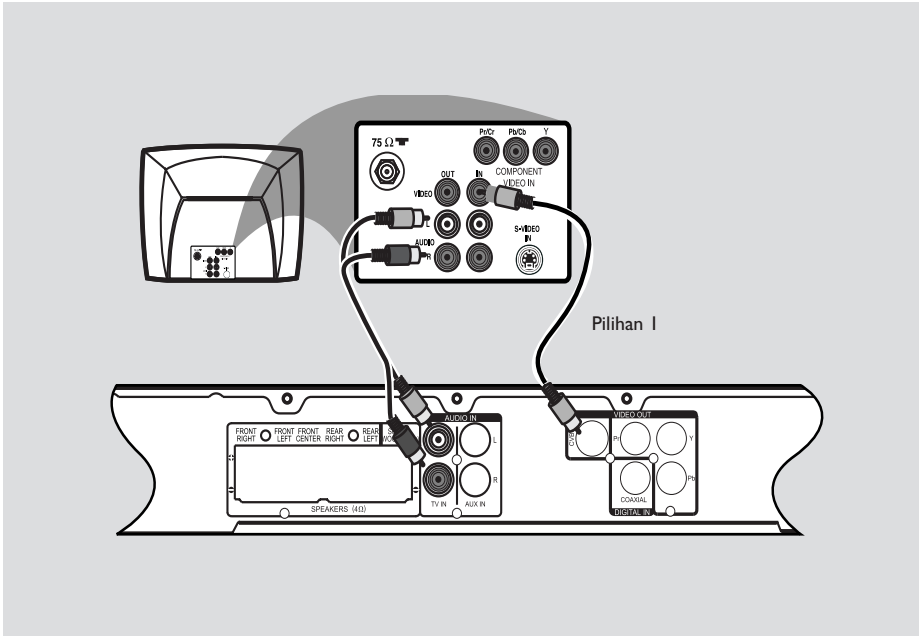

Langkah 3: Menyambung ke TV

Sambungan ini membolehkan anda untuk menonton main semula daripada sistem DVD ini. Anda hanya perlu memilih **satu** daripada pilihan di bawah ini untuk membuat sambungan video anda.

- Untuk TV standard, ikut pilihan 1.
- Untuk TV skan progresif, ikut pilihan 2.

PENTING!

Menyambung sistem DVD terus ke TV.

Panduan Berguna:

- Untuk mendengar saluran TV melalui sisten DVD ini, sambungkan bicu AUDIO IN-TV IN kepada bicu output AUDIO yang sepadan di TV menggunakan kabel audio. Tekan TV/AUX/IDI pada alat kawalan jauh untuk memilih 'TV' apabila menonton program-program TV.

Pilihan 1: Menggunakan soket Video (CVBS)

- Gunakan kabel video komposit yang dibekalkan (kuning) untuk menyambung soket **VIDEO OUT** pada sistem DVD ke soket input video (atau dilabelkan sebagai A/V In, Video In, Komposit atau Baseband) pada TV.

TIP: Sebelum membuat atau menukar sebarang sambungan, pastikan semua peranti dicabut dari salur keluar kuasa.

Sambungan Asas (bersambung)

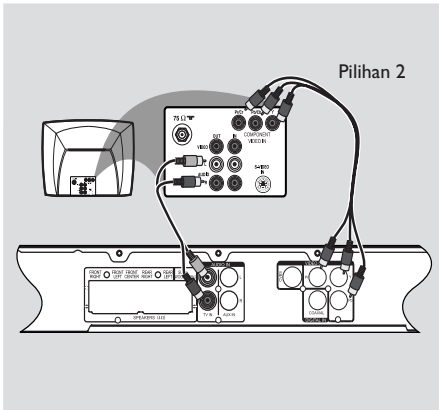

Pilihan 2: Menyambung ke TV Skan Progresif atau input video komponen

Kualiti video skan progresif hanya ada apabila menggunakan sambungan Y Pb Pr dan TV skan progresif diperlukan. Ia memberi kualiti gambar yang lebih baik apabila menonton filem DVD.

- 1 Ikuti pilihan 1 untuk membuat sambungan video asas.
- 2 Gunakan kabel video komponen (merah/biru/hijau – tidak dibekalkan) untuk menyambung soket **Y Pb Pr** pada sistem DVD ke soket input video komponen yang sepadan (atau yang dilabelkan sebagai Y Pb/Cb Pr/Cr atau YUV) pada TV.
- 3 Jika TV anda menerima isyarat progresif, teruskan ke 'Untuk Memulakan – Langkah 5: Ciri Menetapkan Skan Progresif' bagi tetapan ciri progresif yang terperinci.

Panduan Berguna:

– Jika TV anda tidak menyokong Skan Progresif, anda tidak boleh menonton gambar. Tekan dan pegang butang **OPEN/CLOSE**, dan tekan '**I**' untuk menyah aktif skan progresif.

Masukkan penyepit ke dalam lubang

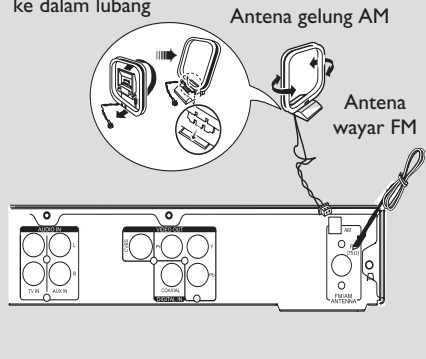

Langkah 4: Menyambung antena FM/AM

- 1 Sambung antena gelang AM yang dibekalkan ke soket **AM**. Letakkan antena gelang AM di atas rak, atau lekatkannya ke kaki atau dinding.
- 2 Sambung antena FM yang dibekalkan ke soket **FM**. Panjangkan antena FM dan pasang hujungnya ke dinding.

Untuk penerimaan stereo FM yang lebih baik, sambungkan antena FM luar (tidak dibekalkan).

Panduan Berguna:

- Laraskan posisi antena bagi penerimaan yang optimum.
- Posisikan antena sejauh mungkin dari TV, VCR anda atau sumber radiasi lain untuk mencegah sebarang gangguan yang tidak diingini.

TIP: Sebelum membuat atau menukar sebarang sambungan, pastikan semua peranti dicabut dari salur keluar kuasa.

Sambungan Asas (bersambung)

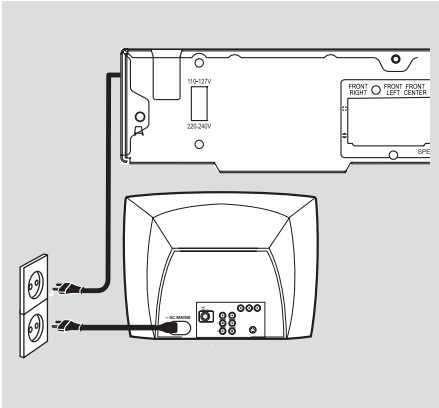

Langkah 5: Menyambung kord kuasa

Selepas segala-galanya telah disambung dengan sempurna, pasangkan palam kord kuasa AC ke dalam salur kuasa.

Jangan sekali-sekali membuat atau menukar sebarang sambungan dengan kuasa yang masih hidup.

Panduan Berguna:

– Rujuk kepada jenis plat di belakang atau bawah produk untuk identifikasi dan kadar bekalan.

TIP: Sebelum membuat atau menukar sebarang sambungan, pastikan semua peranti dicabut dari salur keluar kuasa.

Sambungan Tidak Wajib

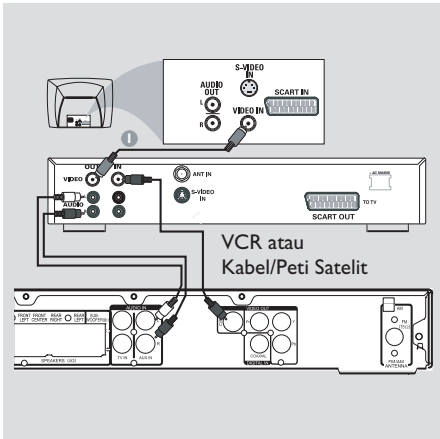

Menyambung audio dari peranti audio/video analog

Anda boleh menyambung output audio dari peranti audio/video analog (misalnya VCR, Kabel/Peti Satelit) ke Sistem Audio Teater Rumah ini untuk menikmati keupayaan bunyi sekeliling berbilang saluran.

- Gunakan kabel audio (merah/putih) untuk menyambung soket **AUX IN** pada sistem DVD ini ke bicu **AUDIO OUT** pada peranti yang disambungkan

Untuk mendengar bunyi, tekan **TV/AUX/DI** berulang kali pada alat kawalan jauh sehingga 'AUX' muncul di panel paparan.

Panduan Berguna:

- Untuk melihat gambar peranti video yang disambungkan (misalnya VCR), sambungkan soket **VIDEO OUT** peranti ke soket **VIDEO IN** TV, dan pilih saluran input yang betul pada TV.

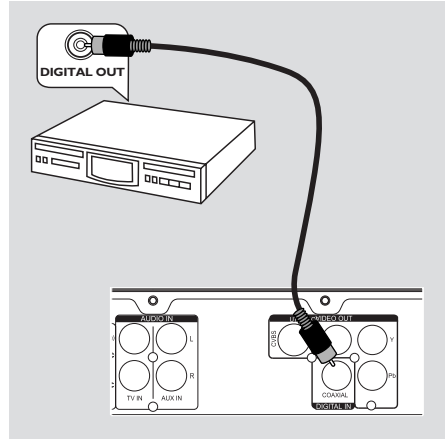

Menyambung alat audio digital

- Gunakan kabel dwi paksi (tidak dbekalkan) untuk menyambung bicu **DIGITAL IN** pada sistem DVD ini ke bicu **DIGITAL OUT** pada alat yang disambungkan.

Untuk mendengar bunyi, tekan **TV/AUX/DI** berulang kali pada alat kawalan jauh sehingga 'DI' muncul pada panel paparan.

Panduan Berguna:

- Untuk main semula anda melalui sambungan **DIGITAL IN**, tetapkan output digital alat pemain kepada format **PCM**.

TIP: Rujuk kepada buku panduan pengguna bagi peranti yang disambungkan untuk sambungan lain yang boleh dilakukan

Untuk Memulakan

Langkah 1: Menghidupkan sistem DVD

- 1 Tekan **STANDBY ON** (⏻).
- 2 Tekan butang **SOURCE** di panel hadapan berulang kali untuk memilih:
DISC → FM → AM

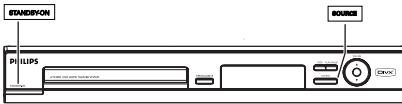

Atau

- Tekan **DISC**, **TUNER** pada alat kawalan jauh.

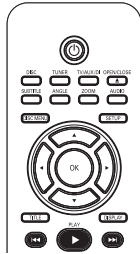

Mematikan mod Sedia

- Tekan **STANDBY ON** (⏻).
→ Skrin paparan akan dimatikan.

Langkah 2: Mencari saluran tontonan yang betul

Sebelum anda mulakan ...

Pastikan anda telah melengkapkan semua sambungan yang diperlukan sebelum meneruskan.

- 1 Tekan butang **SOURCE** sehingga "DISC" muncul di panel paparan.
- 2 Hidupkan TV dan tetapkannya kepada saluran video-in yang betul. Anda harus lihat skrin latar belakang DVD berwarna biru di TV.
→ Anda boleh pergi ke Saluran 1 di TV anda, kemudian tekan butang Channel Down pada alat kawalan jauh TV sehingga anda melihat saluran Video In.
→ Anda boleh menekan butang  berulang kali pada alat kawalan jauh TV anda.
→ Biasanya saluran ini adalah antara saluran terendah dan tertinggi dan mungkin dipanggil FRONT, A/V IN, VIDEO. Lihat buku panduan TV anda untuk maklumat lanjut.



Untuk Memulakan (bersambung)

Langkah 3: Menetapkan bahasa yang diinginkan

Pilihan bahasa adalah berbeza bergantung kepada negara atau rantau anda. Ia mungkin tidak sepadan dengan ilustrasi yang ditunjukkan pada buku panduan pengguna.

Bahasa paparan di skrin (OSD)

Bahasa OSD (Paparan Di Skrin) untuk sistem DVD ini akan kekal sebagaimana anda telah tetapkan, tidak kira perubahan yang dibuat kepada bahasa cakera DVD.



- 1 Dalam mod 'DISC', tekan **SETUP** pada alat kawalan jauh.
→ Gunakan kekunci ◀▶▲▼ pada alat kawalan jauh untuk mengemudi dalam menu.
- 2 Serlahkan ikon  dan tekan ▼.
Bergerak ke  dan tekan ▶.
- 3 Bergerak ke { **MENU LANG** } dan tekan ▶.



- 3 Gunakan kekunci ▲▼ untuk memilih bahasa dan tekan **OK** untuk mengesahkan.

Audio, Sari Kata dan bahasa Menu untuk main semula DVD

Anda boleh memilih tetapan bahasa yang dikehendaki untuk main semula DVD. Jika bahasa yang dipilih direkodkan pada cakera DVD tersebut, sistem DVD tersebut akan memainkan cakera dalam bahasa tersebut secara automatik. Sebaliknya pula, bahasa sedia ada cakera akan digunakan.

- 1 Dalam mod 'DISC', tekan **SETUP**.
→ Gunakan kekunci ◀▶▲▼ pada alat kawalan jauh untuk mengemudi dalam menu.
- 2 Serlahkan ikon  dan tekan ▼.
Bergerak ke  dan tekan ▶.
- 3 Gunakan kekunci ▲▼ untuk menyerlahkan salah satu daripada pilihan di bawah, kemudian tekan ▶.

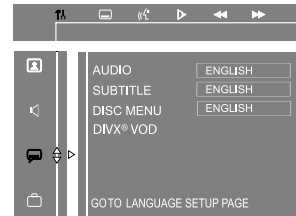

{ AUDIO }

Pilih bahasa audio yang dikehendaki untuk main semula DVD.

{ SUBTITLE }

Pilih bahasa sari kata yang dikehendaki untuk main semula DVD.

{ DISC MENU }

Pilih bahasa menu cakera yang dikehendaki untuk main semula DVD.

- 4 Gunakan kekunci ▲▼ untuk memilih bahasa dan tekan **OK** untuk mengesahkan.
- 5 Ulang langkah 3 ~ 4 untuk tetapan lain.

TIP: Tekan ◀ untuk pergi semula ke perkara menu sebelumnya.
Tekan **SETUP** untuk keluar dari menu.

Untuk Memulakan (bersambung)



Panduan Berguna:

- Semasa main semula DVD, anda boleh menukar bahasa audio dan sarikata dengan menekan butang **AUDIO** dan **SUBTITLE** pada alat kawalan jauh. Walau bagaimanapun, ini tidak menukar tetapan sedia ada yang anda telah buat di sini.
- Untuk sesetengah DVD, bahasa sarikata/audio/menu hanya boleh ditukar melalui menu cakera DVD.

Langkah 4: Menetapkan TV

Memilih sistem warna yang sepadan

Sistem warna sistem DVD, DVD dan TV harus sepadan. Hanya selepas itu barulah boleh untuk memainkan DVD pada sistem ini. Sebelum menukar sistem TV, tentukan sistem warna TV anda.

- 1 Dalam mod berhenti cakera, tekan **SETUP** pada alat kawalan jauh.
→ Gunakan kekunci ◀▶▲▼ pada alat kawalan jauh untuk mengemudi dalam menu.
- 2 Serlahkan ikon  dan tekan ▼.
Bergerak ke  dan tekan ▶.
- 3 Bergerak ke { **TV SYSTEM** } dan tekan ▶.

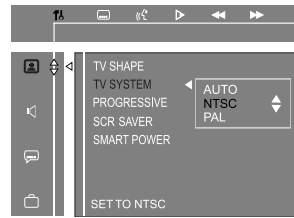

{ **AUTO** }

Pilih ini jika TV yang disambungkan sesuai dengan NTSC dan PAL (berbilang sistem). Format output akan mengikut isyarat video cakera tersebut.

{ **NTSC** }

Pilih ini jika TV yang disambungkan mempunyai sistem warna NTSC. Ia akan menukar isyarat video cakera PAL dan outputnya ke format NTSC.

{ **PAL** }

Pilih ini jika TV yang disambungkan mempunyai sistem warna PAL. Ia akan menukar isyarat video cakera NTSC dan outputnya ke format PAL.



TIP: Pilihan yang bergaris bawah adalah penetapan default kilang.
Tekan ◀ untuk pergi semula ke perkara menu sebelumnya. Tekan **SETUP** untuk keluar dari menu.

Untuk Memulakan (bersambung)

- 4 Pilih salah satu daripada pilihan tersebut dan tekan **OK** untuk mengesahkan.
→ Ikuti arahan yang ditunjukkan di TV untuk mengesahkan pilihan (jika ada).
→ Jika skrin TV kosong/terganggu muncul, tunggu selama 15 saat bagi pemulihan auto.

Menetapkan Paparan TV

Tetap nisbah aspek sistem DVD mengikut jenis TV yang telah disambungkan. Format yang anda pilih mesti ada pada cakera. Jika tidak, tetapan bagi paparan TV tidak akan menjejaskan gambar semasa main semula.

- 1 Dalam mod berhenti cakera, tekan **SETUP** pada alat kawalan jauh.
→ Gunakan kekunci ◀▶▲▼ pada alat kawalan jauh untuk mengemudi dalam menu.
- 2 Serlahkan ikon  dan tekan ▼.
Bergerak ke  dan tekan ▶.
- 3 Bergerak ke { **TV SHAPE** } dan tekan ▶.

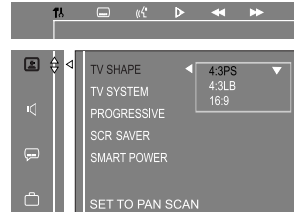

{ 4:3 PS }

Pilih ini jika anda mempunyai TV konvensional dan ingin kedua-dua belah gambar ditrim atau diformat untuk muat di skrin TV anda.



{ 4:3 LB }

Pilih ini jika anda mempunyai TV konvensional. Dalam kes ini, gambar yang luas dengan jalur hitam di bahagian atas dan bawah skrin TV akan dipaparkan.



{ 16:9 }

Pilih ini jika anda mempunyai TV berskrin luas.



- 4 Pilih salah satu daripada pilihan tersebut dan tekan **OK** untuk mengesahkan.

TIP: Pilihan yang bergaris bawah adalah penetapan default kilang. Tekan ◀ untuk pergi semula ke perkara menu sebelumnya. Tekan **SETUP** untuk keluar dari menu.

Untuk Memulakan (bersambung)



Langkah 5: Menetapkan ciri Skan Progresif

(untuk TV Skan Progresif sahaja)

Skan progresif memaparkan dua kali bilangan bingkai sesaat daripada skan jalinan (sistem TV biasa). Dengan hampir sekali ganda garisan, skan progresif menawarkan resolusi dan kualiti gambar yang lebih tinggi.

Sebelum anda mulakan...

Pastikan anda telah menyambungkan sistem DVD ini ke TV skan progresif dengan menggunakan sambungan Y Pb Pr (lihat 'Pilihan 2: Menyambungkan ke TV Skan Progresif atau input video komponen').

- 1 Matikan mod skan progresif TV atau hidupkan kepada mod jalinan (rujuk kepada buku panduan pengguna TV anda)
- 2 Hidupkan sistem DVD dan tekan butang **SOURCE** sehingga "DISC" muncul di panel paparan.
- 3 Hidupkan TV dan tetapkannya kepada saluran video-in yang betul.
→ Skrin latar belakang DVD berwarna biru akan muncul di TV.
- 4 Tekan **SETUP** pada alat kawalan jauh.
→ Gunakan kekunci ◀▶▲▼ pada alat kawalan jauh untuk mengemudi dalam menu.
- 2 Serlahkan ikon  dan tekan ▼.
Bergerak ke  dan tekan ▶.
- 6 Bergerak ke { **PROGRESSIVE** }, pilih { **ON** } dalam menu dan tekan **OK** untuk mengesahkan.

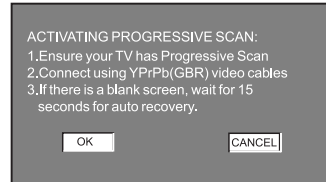

- 7 Baca mesej notifikasi di TV dan sahkan tindakan anda dengan memilih  di menu dan tekan **OK**.
→ Jika skrin kosong/terganggu muncul, tunggu selama 15 saat untuk pemulihan auto.
- Sebaliknya, pilih { **CANCEL** } dan tekan **OK** untuk kembali ke menu sebelumnya.

Tidak akan ada gambar di TV anda pada keadaan ini kecuali jika anda telah menghidupkan mod skan progresif di TV anda.

- 8 Hidupkan mod skan progresif TV anda (rujuk kepada buku panduan pengguna TV anda).
→ Satu mesej muncul di TV.
- 9 Sahkan tindakan anda dengan memilih  di menu dan tekan **OK**.
→ Tetapan kini sudah lengkap dan anda boleh mula untuk menikmati gambar berkualiti tinggi.

Jika tiada gambar yang dipaparkan:

- 1 Tekan dan pegang **OPEN CLOSE** ▲ pada panel hadapan.
- 2 Tekan kekunci nombor { **I** } untuk menyahaktifkan skan progresif.
→ Menu latar belakang DVD muncul.

Panduan Berguna:

– Terdapat beberapa TV skan progresif dan TV Berdefinisi Tinggi yang tidak sesuai sepenuhnya dengan unit ini, menghasilkan gambar tidak semula jadi apabila main semula cakera DVD VIDEO dalam mod skan progresif. Dalam kes ini, matikan ciri skan progresif pada sistem DVD dan TV anda.



TIP: Tekan ◀ untuk pergi semula ke perkara menu sebelumnya. Tekan **SETUP** untuk keluar dari menu.

Untuk Memulakan (bersambung)

Langkah 6: Menetapkan saluran speaker

Anda boleh melaraskan masa lewat (tengah dan sekeliling sahaja) dan paras volum bagi speaker individu. Pelarasan ini membenarkan anda untuk mengoptimumkan bunyi mengikut keadaan sekeliling dan tetapan anda.

Masa kelewatan bagi speaker

- 1 Dalam mod 'DISC', tekan **SETUP** pada alat kawalan jauh.
→ Gunakan kekunci ◀▶▲▼ pada alat kawalan jauh untuk mengemudi dalam menu.
- 2 Serlahkan ikon  dan tekan ▼. Bergerak ke  dan tekan ▶.
- 3 Untuk membantu anda mengganggu paras bunyi semasa melaraskan tetapan speaker, hidupkan nada ujian. Bergerak ke { **TEST TONE** }, pilih { **ON** } di dalam menu.

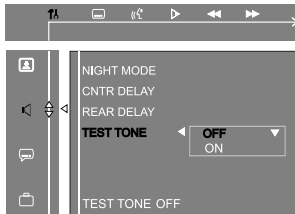

- 4 Gunakan ▲▼ untuk menyerlahkan salah satu pilihan di bawah pada satu-satu masa, kemudian tekan ▶.

{ CNTR DELAY }

Pilih ini untuk menetapkan masa lengah berhubung dengan posisi/jarak dari speaker tengah (5ms, 3ms, 2ms, 1ms atau OFF).

{ REAR DELAY }

Pilih ini untuk menetapkan masa lengah berhubung dengan posisi/jarak dari speaker belakang (15ms, 12ms, 9ms, 6ms, 3ms atau OFF).

- 5 Gunakan kekunci ◀▶ untuk menetapkan masa lengah yang paling sesuai dengan keperluan bunyi sekeliling anda.
- 6 Tekan **OK** untuk mengesahkan.

Panduan Berguna:

- Peningkatan/pengurangan 1ms masa lewat adalah sama dengan 30 cm perubahan dalam jarak.
- Gunakan tetapan masa lewat yang lebih lama apabila speaker belakang lebih hampir kepada pendengar daripada speaker hadapan.

Paras output volum speaker

- 1 Dalam mod 'DISC' tekan **SETUP** pada alat kawalan jauh.
- 2 Tekan ▶ untuk memilih ikon  (TRIM LEVEL) (PARAS TRIM).



- 3 Tekan ▼ untuk memilih { **REAR** }, { **CENTER** } atau { **SUBWOOFER** }.
- 4 Tekan **VOLUME** + – untuk melaraskan paras output antara -10dB ~ +10dB.

Panduan Berguna:

- Jika anda telah memilih mod Stereo, melaraskan paras volum speaker tengah dan belakang tidak akan mempunyai kesan.

TIP: Pilihan yang bergaris bawah adalah penetapan default kilang. Tekan ◀ untuk pergi semula ke perkara menu sebelumnya. Tekan **SETUP** untuk keluar dari menu.

Cakera boleh dimainkan



Sistem teater rumah DVD anda akan main:

- Cakera Versatil Digital (DVDs)
- CD Video (VCDs)
- CD Video Super (SVCDs)
- DVD Dimuktamadkan+Boleh Rakam (DVD±R), DVD+Boleh Tulis (DVD±RW)
- Cakera Padat Audio (CDs)
- Fail-fail DivX pada CD-R(W)/DVD+R(W):
 - DivX 3/4/5
 - Menyokong QPEL (Suku Piksel).
- Cakera MP3, fail gambar (JPEG) pada CD-R(W)
 - Format JPG/ISO 9660
 - Paparan maksimum 12 abjad
 - Menyokong frekuensi 'sampling': 32 kHz, 44.1 kHz, 48 kHz
 - Menyokong kadar bit: 32~256 (kbps), kadar bit berubah-ubah

Panduan Berguna:

- *la mungkin tidak boleh untuk memainkan CD-R/RW dalam semua keadaan kerana jenis cakera atau keadaan rakaman*

Rantau bagi cakera DVD

Cakera dan pemain DVD direka dengan batasan serantau. Sebelum memainkan cakera, pastikan cakera adalah untuk rantau yang sama seperti pemain cakera anda. Kod serantau bagi sistem DVD ini dinyatakan di panel belakang.

PENTING!

- Jika ikon melarang (🚫) muncul di skrin TV apabila butang ditekan, ia bermakna fungsi tersebut tiada pada cakera semasa atau pada waktu semasa.
- Jangan letakkan sebarang objek selain daripada cakera pada dulang cakera. Berbuat demikian boleh menyebabkan pemain cakera menjadi rosak.

Memainkan cakera

- 1 Tekan **SOURCE** berulang kali sehingga "DISC" muncul di panel paparan (atau tekan **DISC** pada alat kawalan jauh).
- 2 Hidupkan TV ke saluran Video In bagi sistem DVD (misalnya 'EXT', '0', 'AV').
→ Anda harus lihat skrin latar belakang DVD berwarna biru di TV.
- 3 Tekan **OPEN CLOSE** ▲ untuk membuka dulang cakera dan masukkan cakera, kemudian tekan butang yang sama sekali lagi untuk menutup dulang cakera.
→ Pastikan label cakera menghadap ke atas. Untuk cakera dua belah, masukkan belah yang ingin dimainkan menghadap ke atas.
- 4 Main semula akan mula secara automatik.
→ Jika menu cakera ditunjukkan pada TV, lihat muka surat 107 mengenai "Menggunakan Menu Cakera"
→ Jika cakera dikunci oleh kawalan ibubapa, anda mesti masukkan kata laluan empat angka (lihat muka surat 116)
→ Lihat muka surat berikutnya untuk lebih banyak pilihan dan ciri main semula.

Panduan Berguna:

- *Jika anda menghadapi masalah memainkan cakera tertentu, keluarkan cakera tersebut dan cuba yang lain. Cakera yang tidak diformat dengan sempurna tidak akan dimainkan pada sistem DVD ini.*

TIP: Sesetengah cakera tidak boleh dimainkan di perakam DVD ini disebabkan konfigurasi dan ciri cakera tersebut, atau disebabkan keadaan rakaman dan perisian penulisan.

Operasi Cakera (bersambung)

Kawalan asas main semula

Menghentikan main semula buat seketika

- Semasa main semula tekan **II**.
→ Untuk menyambung main semula, tekan **▶**.

Memilih trek/bab lain

- Tekan **◀◀ / ▶▶** atau gunakan **papan kekunci berangka (0-9)** untuk menekan nombor trell/bab.
→ Jika mod trek ulangan sedang aktif, tekan **◀◀** sekali lagi untuk mengulang main trek/bab yang sama.

Mencari ke belakang/hadapan

- Terus tekan **◀◀ / ▶▶**.
→ Semasa mencari, tekan **◀◀ / ▶▶** berulang kali untuk mengurangkan/meningkatkan kelajuan pencarian.
→ Untuk menyambung main semula, tekan **▶**.

Menghentikan main semula

- Tekan **■**.

Memilih pelbagai fungsi ulangan

Mod main ulangan

- Apabila memainkan cakera, tekan **REPEAT** pada alat kawalan jauh berulang kali untuk memilih mod main ulangan.

DVD

- RPT CHP (ulang bab)
- RPT TIT (ulang tajuk)
- RPT OFF (keluar mod ulangan)

VCD/SVCD/CD

- RPT ONE (ulang trek)
- RPT DIS (ulang cakera)
- RPT OFF (keluar mod ulangan)

MP3/DivX

- RPT ONE (ulang trek)
- RPT FLD (ulang folder)
- RPT DIS (ulang cakera)
- RPT OFF (keluar mod ulangan)

Panduan Berguna:

- Ulang main semula tidak boleh dilakukan pada VCD apabila mod PBC dihidupkan.

Mengulangi pilihan dalam sebuah bab/trek

- 1 Semasa memainkan cakera, tekan **REPEAT A-B** pada titik permulaan
- 2 Tekan **REPEAT A-B** sekali lagi untuk menamatkan bahagian ini.
→ Bahagian A dan B boleh ditetapkan hanya dalam bab/trek yang sama.
→ Kini bahagian ini akan diulangi secara berterusan.
- 3 Tekan **REPEAT A-B** sekali lagi untuk menyambung main semula seperti biasa.

TIP: Ciri operasi yang diterangkan di sini mungkin tidak boleh untuk cakera tertentu. Sentiasa rujuk kepada arahan yang dibekalkan bersama cakera tersebut.

Operasi Cakera (bersambung)

Memprogram trek cakera

(untuk CD audio dan VCD)

Anda boleh mainkan kandungan cakera mengikut urutan yang dikehendaki dengan memprogram urutan mainan trek tersebut. Sehingga 99 trek boleh disimpan.

- 1 Hentikan main semula, tekan **PROGRAM** pada alat kawalan jauh.
→ "P00:00" akan muncul pada panel paparan.
 - 2 Gunakan papan **kekunci bernombor (0-9)** untuk memasukkan nombor trek/bab yang sah.
 - 3 Tekan **OK** untuk menyimpan trek tersebut.
→ "FULL" akan muncul jika anda telah memprogram 99 trek.
 - 4 Ulang 2 ~ 3 untuk memilih trek lain.
 - 5 Tekan **▶** untuk memulakan main semula program.
- Untuk memadam trek yang diprogram, tekan **STOP ■** sebanyak dua kali.

Panduan Berguna:

– Jika sistem DVD dicabut daripada bekalan kuasa, ia akan memadam program

Ciri-ciri main semula yang lain

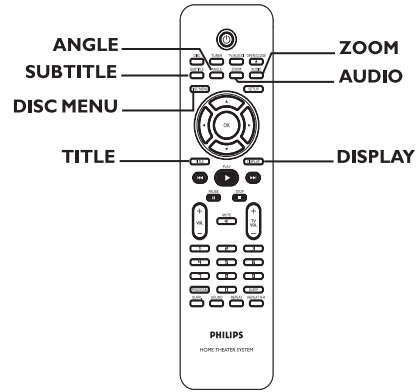

Menggunakan Menu Cakera

Bergantung kepada format cakera, menu mungkin muncul di skrin TV sebaik saja anda memasukkan cakera.

Untuk memilih ciri main semula atau sesuatu perkara

- Gunakan kekunci **◀▶▲▼** atau **papan kekunci berangka (0-9)** pada alat kawalan jauh, kemudian tekan **OK** untuk mula main semula.

Untuk mengakses atau menghilangkan menu

- Tekan **DISC MENU** pada alat kawalan jauh.

Untuk VCD (2.0) dengan ciri kawalan main semula (PBC)

- Semasa main semula, tekan **DISC MENU** akan kembali ke skrin menu utama (jika PBC dihidupkan)

TIP: Ciri operasi yang diterangkan di sini mungkin tidak boleh untuk cakera tertentu. Sentiasa rujuk kepada arahan yang dibekalkan bersama cakera tersebut.

Operasi Cakera (bersambung)

Menggunakan Menu Tajuk

- 1 Semasa memainkan cakera DVD, tekan **TITLE** untuk memaparkan menu tajuk.
- 2 Gunakan kekunci ◀▶▲▼ atau papan kekunci bernombor (0-9) pada alat kawalan jauh untuk membuat pilihan anda, kemudian tekan **OK** untuk memulakan main semula.

Panduan Berguna:

– Bergantung kepada cakera DVD, anda mungkin tidak dapat memilih menu tajuk.

Menonton maklumat main semula

Sistem DVD ini boleh memainkan maklumat main semula cakera (misalnya, tajuk atau nombor bab, masa main yang telah berlalu) tanpa mengganggu main semula cakera.

- Semasa main semula, tekan **DISPLAY**.

DVD

TITLE NUMBER (NOMBOR TAJUK),
CHAPTER NUMBER (NOMBOR BAB) →
TITLE ELAPSED (TAJUK BERLALU) →
TITLE REMAIN (BAKI TAJUK) →
CHAPTER ELAPSED (BAB BERLALU) →
CHAPTER REMAIN (BAKI BAB) →
OFF (MATI)

VCD (PBC OFF)/ SVCD/ CD

SINGLE ELAPSED (SINGLE BERLALU) →
SINGLE REMAIN (BAKI SINGLE) →
TOTAL ELAPSED (JUMLAH BERLALU) →
TOTAL REMAIN (JUMLAH BAKI) →
OFF (MATI)

MP3/ DivX

TRACK ELAPSED (TREK BERLALU) →
TRACK REMAIN (BAKI TREK) →
OFF (MATI)

Menyambung main semula dari titik berhenti yang terakhir

- Apabila main dihentikan dan cakera belum dikeluarkan, tekan ▶ untuk menyambung main semula dari titik berhenti yang terakhir.

Untuk membatalkan mod menyambung semula

- Apabila main dihentikan, tekan ■ sekali lagi.

Panduan Berguna:

– Membuka ceper cakera atau mencabut sistem DVD dari bekalan kuasa akan membatalkan pilihan menyambung semula.

Zum masuk

Pilihan ini membenarkan anda untuk membesarkan gambar di skrin TV dan pan gambar yang diperbesarkan.

- 1 Semasa main semula, tekan **ZOOM** pada alat kawalan jauh berulang kali untuk memilih faktor zum yang berbeza.
→ Gunakan kekunci ◀▶▲▼ untuk bergerak melalui imej yang dizum.
→ A reprodução continuará.
- 2 Tekan **ZOOM** berulang kali untuk kembali ke saiz asal.

Menukar bahasa sari kata (DVD sahaja)

Operasi ini hanya berfungsi pada DVD dengan berbilang bahasa sari kata. Anda boleh menukar bahasa yang diinginkan semasa memainkan DVD.

- Tekan **SUBTITLE** berulang kali untuk memilih bahasa sari kata yang berbeza.

TIP: Ciri operasi yang diterangkan di sini mungkin tidak boleh untuk cakera tertentu. Sentiasa rujuk kepada arahan yang dibekalkan bersama cakera tersebut.

Operasi Cakera (bersambung)

Menukar bahasa trek bunyi

Operasi ini hanya berfungsi pada DVD dengan berbilang bahasa trek bunyi, anda boleh menukar bahasa yang diinginkan semasa memainkan DVD.

- Tekan **AUDIO** berulang kali untuk memilih bahasa audio yang ada.

Untuk VCD – menukar saluran audio

- Tekan **AUDIO** berulang kali untuk memilih saluran audio yang ada yang disediakan oleh cakera:
LEFT VOCAL → RIGHT VOCAL →
MONO LEFT → MONO RIGHT → STEREO.

Menukar sudut kamera

Pilihan ini hanya ada dengan DVD yang mengandungi urutan yang dirakam dari sudut kamera yang berbeza. Ini membolehkan anda untuk menonton gambar dari sudut yang berbeza.

- Tekan **ANGLE** berulang kali untuk memilih sudut kamera yang ada.

Memainkan cakera MP3/ JPEG

Sistem DVD ini boleh memainkan semua kebanyakan fail MP3 dan JPEG yang dirakam pada cakera CD-R/RW atau CD komersial.

Sebelum anda mulakan...

Hidupkan TV anda ke saluran Video In yang betul. Lihat bahagian mengenai "Mencari saluran tontonan yang betul".

- 1 Masukkan cakera.
→ Masa bacaan cakera mungkin melebihi 30 saat disebabkan kerumitan konfigurasi direktori/fail.
→ Menu cakera muncul di TV. Jika tidak tekan **DISC MENU** pada alat kawalan jauh.



- 2 Jika menu utama cakera mengandungi pelbagai folder, gunakan kekunci ◀▶▲▼ untuk memilih folder yang diinginkan dan tekan **OK** untuk membuka folder tersebut.
 - 3 Gunakan kekunci ▲▼ untuk memilih trek/fail dan tekan **OK** untuk mulakan main semula.
→ Main semula akan mula dari fail yang dipilih dan terus ke penghujung folder.
- Anda juga boleh gunakan **papan kekunci bernombor (0-9)** untuk memasukkan pilihan anda.

TIP: Ciri operasi yang diterangkan di sini mungkin tidak boleh untuk cakera tertentu. Sentiasa rujuk kepada arahan yang dibekalkan bersama cakera tersebut.

Operasi Cakera (bersambung)

Semasa main semula, anda boleh;

- Tekan **◀◀/▶▶** untuk main semula satu lagi trek/fail di dalam folder semasa.
- Terus tekan **◀◀/▶▶** untuk carian pantas ke belakang/hadapan untuk trek musik.
- Tekan **REPEAT** berulang kali untuk mengakses pelbagai mod main.
- 4 Untuk menghentikan main semula, tekan **STOP ■**.

Zum gambar

- 1 Semasa main semula, tekan **ZOOM** berulang kali untuk memilih 'ZOOM ON' atau 'ZOOM OFF'.
→ Dalam mod 'ZOOM ON', tekan dan pegang **◀◀** atau **▶▶** untuk zum masuk atau zum keluar dari imej.
- 2 Gunakan kekunci **◀▶▲▼** untuk menyorot imej yang dizum.

Memusing/Menterbalikkan gambar

- Semasa main semula, gunakan kekunci **◀▶▲▼** untuk memusing/menterbalikkan gambar di TV.
 - ▲: terbalikkan gambar secara menegak
 - ▼: terbalikkan gambar secara mendatar
 - ◀: memusing gambar mengikut anti pusingan jam
 - ▶: memusingkan gambar mengikut pusingan jam

Panduan Berguna:

– Ia mungkin memerlukan masa yang lebih lama bagi sistem DVD untuk memaparkan kandungan cakera di TV disebabkan bilangan besar lagu/gambar yang dikumpulkan ke dalam satu cakera.

Memainkan muzik

Anda boleh mencipta pertunjukan slaid muzikal jika cakera tersebut mengandungi fail muzik MP3 dan gambar JPEG.

- 1 Masukkan cakera MP3 yang mengandungi muzik dan gambar.
- 2 Pilih trek MP3 dalam menu dan tekan **ANGLE**.
→ 'MP3 is selected' muncul di TV.
- 3 Gunakan kekunci **▲▼** untuk memilih fail gambar, kemudian tekan **OK**.
- 4 Untuk menghentikan main semula secara serentak, tekan **STOP ■**.
→ Main semula gambar dan muzik MP3 akan berhenti.

Panduan Berguna:

– Disebabkan sifat rakaman Digital Audio MP3 (DAM), hanya muzik digital akan dimainkan.
– Adalah perkara biasa untuk mengalami "langkau" sekali sekala semasa mendengar kepada Cakera MP3 anda.
– Adalah perkara biasa untuk mengalami bintik-bintik sekali sekala semasa main semula MP3 disebabkan kejelasan yang kurang baik kandungan digital semasa muat turun dari internet.
– Hanya sesi pertama daripada CD berbilang sesi akan dimainkan semula.
– Mungkin tidak boleh memainkan cakera MP3 atau JPEG tertentu disebabkan konfigurasi dan ciri-ciri cakera tersebut atau keadaan rakaman.
– Jika menu cakera tidak muncul di skrin, tekan **DISC MENU** untuk menghidupkan menu.

TIP: Sesetengah cakera tidak boleh dimainkan di perakam DVD ini disebabkan konfigurasi dan ciri cakera tersebut, atau disebabkan keadaan rakaman dan perisian penulisan.

Operasi Cakera (bersambung)

Memainkan cakera DivX

Sistem DVD ini menyokong main semula filem DivX yang boleh disalin daripada komputer anda ke cakera CD-R/RW, DVD+R/+RW (lihat 'Muka Surat Tetapan Umum - { DivX® VOD }').

- 1 Masukkan cakera DivX.
→ DATA CD MENU muncul di TV.

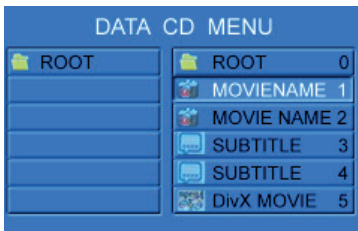

- 2 Gunakan kekunci ▲▼ untuk memilih folder dan tekan **OK** untuk membuka folder.
- 3 Gunakan kekunci ▲▼ atau **papan kekunci bernombor (0-9)** untuk menyerlahkan pilihan.
- 4 Tekan **OK** untuk mengesahkan.
→ Main semula akan bermula dari fail yang dipilih hingga ke penghujung folder.

Semasa main semula, anda boleh;

- Jika sari kata berbilang bahasa disediakan pada cakera DivX tersebut, anda boleh tekan **SUBTITLE** untuk menukar bahasa sari kata semasa dimainkan.
- Gunakan **I◀◀** atau kekunci **▶▶I** pada alat kawalan jauh untuk melakukan carian pantas mundur/ mandir.

Panduan Berguna:

- Fail sari kata dengan lanjutan nama fail berikut (.srt, .smi, .sub, .ssa, .ass) disokong tetapi tidak muncul di menu navigasi fail.
- Nama fail sari kata perlu sama dengan nama fail filem tersebut.
- Sarikata hanya boleh dimainkan sehingga secara purata sebanyak 45 abjad.

TIP: Sesetengah cakera tidak boleh dimainkan di perakam DVD ini disebabkan konfigurasi dan ciri cakera tersebut, atau disebabkan keadaan rakaman dan perisian penulisan.

Pilihan Menu Tetap DVD

Menggunakan bar menu

Anda boleh teruskan beberapa operasi secara langsung melalui berbilang bar menu di skrin TV tanpa mengganggu permainan semula cakera. Pengecualiannya ialah apabila anda memasuki **[[M]]** (SETUP MENU), yang mana selepas itu main semula akan jeda.

PENTING!

- Sesetengah operasi mungkin berbeza atau dilarang, bergantung kepada format cakera. Rujuk kepada jaket atau kulit luar cakera yang anda mainkan.
- Menukar Bahasa Sari Kata dan Bahasa Audio dari bar menu hanya boleh dilakukan bagi cakera semasa, ia tidak akan menukar pratetap lalai.

- 1 Dalam mod 'DISC', tekan **SETUP** pada alat kawalan jauh.
→ Bar menu muncul merentasi bahagian atas TV.



- 2 Gunakan kekunci **◀▶▲▼** untuk mengemudi dalam menu.
→ Tekan **◀▶** untuk bergerak melalui bar menu.
→ Tekan **▼** untuk memasuki pilihan. Jika terdapat berbilang pilihan, tekan **q** berulang kali untuk memilih.
- 3 Tekan **SETUP** sekali lagi untuk keluar daripada menu.

| | |
|----------------------|--|
| | SUBTITLE (SARI KATA) Pilih bahasa sari kata yang ada pada DVD. |
| | LANGUAGE (BAHASA) DVD: Pilih bahasa trek bunyi yang ada pada DVD. VCD: Pilih saluran audio: LEFT VOCAL, RIGHT VOCAL, MONO LEFT, MONO RIGHT atau STEREO. |
| | SLOW (PERLAHAN) Pilih kelajuan main semula yang perlahan. Volum akan disenyapkan. Untuk menyambung main semula secara biasa, tekan ▶ . DVD: SFX2, SFX4, SFX8, SRX2, SRX4, SRX8, PLAY. DivX: SFX2, SFX4, SFX8, PLAY. VCD: SFX1, SFX2, SFX3, PLAY. (SF-Slow Forward, SR-Slow Reverse) |
| | FAST REVERSE (FR) [MUNDUR PANTAS (FR)] DVD/MP3: FRX2, FRX4, FRX6, FRX8, PLAY. DivX: FRX2, FRX4, FRX8, FRX16, PLAY. VCD/CD: FRX1, FRX2, FRX3, FRX4, PLAY. FAST FORWARD (FF) [MANDIR PANTAS (FF)] DVD/MP3: FFX2, FFX4, FFX6, FFX8, PLAY. DivX: FFX2, FFX4, FFX8, FFX16, PLAY. VCD/CD: FFX1, FFX2, FFX3, FFX4, PLAY. Pilih kelajuan carian (FR-backward, FF-forward). Volum akan disenyapkan. Untuk menyambung main semula, tekan ▶ . |
| | STATUS Membolehkan tontonan status semasa cakera. Maklumat akan berbeza bergantung kepada format cakera. |
| T C | Hanya ada pada DVD CARIAN TAJUK (TITLE: XX:YY) Pilih Tajuk untuk main semula dimulakan. CARIAN BAB (CHAPTER: XX:YY) Pilih Bab untuk main semula dimulakan. "XX"- Nombor tajuk/bab semasa "YY"- Jumlah bilangan tajuk/bab. Gunakan papan kekunci (0-9) untuk menukar nombor "XX", kemudian tekan OK. |
| | TIME SEARCH (CARIAN MASA) Gunakan papan kekunci (0-9) untuk memasukkan masa (jam, minit dan saat) pada waktu anda ingin memainkan semula (bagi DVD, DivX, CD atau VCD dengan PBC OFF sahaja). |
| | ZOOM (ZUM) Pilih nisbah gambar yang dibesarkan: x1.5, x2 or x3. Anda boleh gunakan kekunci ◀▶▲▼ untuk bergerak dalam gambar yang dibesarkan di TV. Untuk menyambung main semula seperti biasa, pilih 'ZOOM OFF' daripada menu. |
| | ANGLE (SUDUT) (untuk DVD sahaja) Pilih untuk menonton babak yang sama dari sudut yang berbeza jika DVD tersebut dirakam dengan berbilang sudut. |
| | STEP (LANGKAH) Pilih untuk majukan gambar pegun sebingkai ke hadapan. Untuk menyambung main semula secara biasa, tekan ▶ . |
| PBC | PBC ON/OFF (untuk VCD2.0 dengan ciri PBC) Pilih antara PBC ON dan OFF. 'PBC OFF'- main semula akan mula secara automatik. 'PBC ON'- menu cakera (jika ada) akan muncul di TV. Gunakan papan kekunci bernombor (0-9) untuk memasukkan pilihan anda. |
| | PROGRAM Berhenti main semula, kemudian pilih ini untuk memasukkan menu program (lihat "Programming disc tracks"). |
| | TRIM LEVEL (PARAS TRIM) Gunakan fungsi ini untuk melaraskan paras output speaker. |

Pilihan Menu Tetapan DVD (bersambung)

Mengakses menu tetapan DVD

Tetapan sistem DVD ini dibawa melalui TV, membolehkan anda untuk menyesuaikan sistem DVD supaya sesuai dengan keperluan tertentu anda.

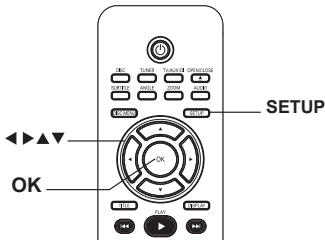

- 1 Dalam mod 'DISC', tekan **SETUP** pada alat kawalan jauh.
→ Menu tetapan muncul.
- 2 Serlahkan ikon **TV** dan tekan **▼** untuk memasuki menu tetapan.
→ Main semula akan jeda.
- 3 Gunakan kekunci **▲▼** untuk memilih salah satu daripada pilihan menu tetapan dan tekan **▶** untuk memasuki menu.
- 4 Gunakan kekunci **◀▶▲▼** untuk mengemudi dalam menu dan tekan **OK** untuk mengesahkan pilihan anda.
→ Arah dan penerangan pilihan disediakan di muka surat yang berikutnya.
→ Jika pilihan di menu dikelabukan, itu bermakna bahawa tetapan tersebut tidak ada atau tidak boleh ditukar dalam keadaan semasa.
- 5 Untuk keluar, tekan **SETUP**.

NOTA:

Sesetengah ciri dalam Menu Tetapan diterangkan dalam bab "Untuk Memulakan".

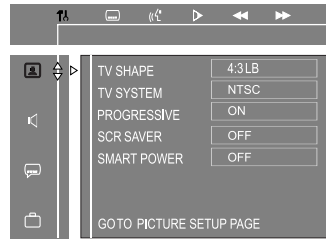

Surat tetapan gambar lihat muka 114

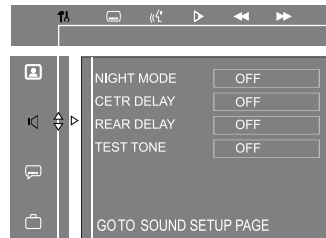

Surat tetapan bunyi lihat muka 115



Surat tetapan bahasa lihat muka 100~115

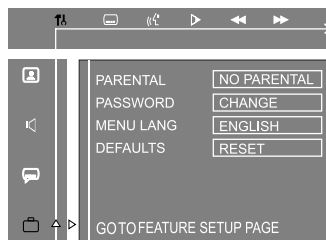

Surat tetapan ciri lihat muka 116

Bahasa Melayu

Pilihan Menu Tetapan DVD (bersambung)

Muka surat tetapan gambar (pilihan bergaris bawah adalah tetapan sedia ada kilang)

TV SHAPE

(Paparannya TV)

Bentuk gambar boleh dilaras untuk muat ke dalam TV anda.

{ 4:3 PS }

- Untuk gambar berketinggian penuh dengan sisinya ditrim.



{ 4:3 LB }

- Bagi paparan 'skrin luas' dengan bar hitam di atas dan bawah.



{ 16:9 }

- Untuk TV berskrin luas (nisbah bingkai 16:9).



TV SYSTEM

(Jenis TV)

Memilih sistem warna yang sepadan dengan TV yang disambungkan. Ia akan membolehkan main semula berlain jenis cakera (cakera PAL atau NTSC) pada sistem DVD ini.

{ AUTO }

- Untuk TV yang sesuai dengan PAL dan NTSC.

{ NTSC }

- Untuk TV sistem NTSC.

{ PAL }

- Untuk TV sistem PAL.

PROGRESSIVE

(Progresif)

Sebelum membolehkan ciri skan progresif, anda mesti pastikan bahawa TV anda boleh menerima isyarat progresif dan anda telah menyambung sistem DVD ini kepada TV anda menggunakan bicu Y Pb Pr .

{ OFF }

- Menyahboleh mod skan progresif.

{ ON }

- Menghidupkan mod skan progresif.
Membaca arahan di TV dan mengesahkan tindakan anda dengan menekan **OK** pada alat kawalan jauh.

Nota: Untuk tetapan skan progresif terperinci, lihat muka surat 103.

SCR SAVER

(Penjimatan Skrin)

Penjimatan skrin akan membantu mencegah kerosakan kepada peranti paparan TV anda.

{ ON }

- Mematikan skrin TV apabila main semula telah diberhentikan atau berhenti seketika untuk lebih dari 5 minit.

{ OFF }

- Mematikan fungsi penjimatan skrin.

SMART POWER

(Kuasai Bijak)

Ini adalah ciri penjimatan kuasa. Sistem DVD ini akan bertukar kepada mod sedia secara automatik jika anda tidak memilih sebarang butang dalam masa 15 minit selepas cakera telah berhenti main.

{ OFF }

- Mematikan fungsi kuasa bijak.

{ ON }

- Menukar kepada mod sedia jika tiada tindakan dilakukan dalam masa 15 minit dalam mod berhenti cakera.

Pilihan Menu Tetapan DVD (bersambung)

Muka surat tetapan bunyi (pilihan bergaris bawah adalah tetapan sedia ada kilang)

NIGHT MODE (Mod Malam)

Mod ini mengoptimumkan bunyi pada volum yang rendah. Output volum yang tinggi akan dikurangkan dan output volum yang rendah akan dipertingkatkan kepada paras yang boleh didengar. Ciri ini hanya diguna pakai bagi cakera video DVD dengan mod Dolby Digital.

- { **OFF** } – Mematikan ciri mod malam. Pilih ini untuk menikmati bunyi sekeliling dengan kadar dinamik penuh.
- { **ON** } – Menghidupkan mod malam.

CNTR DELAY (Lengah Tengah)

Tetapkan masa lengah berhubung dengan posisi/jarak mendengar dari speaker tengah. Gunakan kekunci ◀▶ untuk menetapkan masa lengah (5ms, 3ms, 2ms, 1ms atau **OFF**) dan tekan **OK** untuk mengesahkan.

REAR DELAY (Lengah Belakang)

Tetapkan masa lengah berhubung dengan posisi/jarak mendengar dari speaker belakang. Gunakan kekunci ◀▶ untuk menetapkan masa lengah (15ms, 12ms, 9ms, 6ms, 3ms atau **OFF**) dan tekan **OK** untuk mengesahkan.

Nota: Peningkatan/pengurangan 1 ms masa lengah adalah sama dengan perubahan 30 cm dalam jarak. Gunakan tetapan masa lengah yang lebih lama apabila speaker belakang lebih dekat daripada speaker hadapan.

TEST TONE (Nada Ujian)

Ciri ini membantu anda menganggarkan paras bunyi setiap speaker.

- { **OFF** } – Mematikan nada ujian.
- { **ON** } – Menghidupkan nada ujian, isyarat ujian akan dijana secara automatik apabila anda menetapkan saluran speaker.

Muka surat tetapan bahasa (pilihan bergaris bawah adalah tetapan sedia ada kilang)

DIVX® VOD (DIVX® VOD)

Philips memberi anda kod pendaftaran DivX® VOD (Video Atas Permintaan) yang membolehkan anda untuk menyewa dan membeli video menggunakan perkhidmatan DivX® VOD. Tekan **OK** untuk melihat kod pendaftaran dan tekan **OK** untuk keluar.

Gunakan kod pendaftaran untuk membeli atau menyewa video daripada perkhidmatan DivX® VOD di www.divx.com/vod. Ikuti arahan dan salin video dari komputer anda ke cakera CD-R/RW untuk dimainkan semula pada sistem DVD ini.

Nota: Semua video yang dimuat turun dari DivX® VOD sahaja boleh dimainkan semula pada sistem DVD ini. Untuk maklumat lanjut, kunjungi kami di www.divx.com/vod

Pilihan Menu Tetapan DVD (bersambung)

Muka surat tetapan ciri (pilihan bergaris bawah adalah tetapan sedia ada kilang)

PARENTAL (Kawalan Ibubapa)

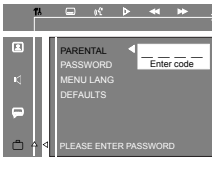

Ini bagi mencegah tontonan cakera yang telah melebihi had yang anda tetapkan. Ia hanya bertindak pada DVD yang mempunyai paras kawalan ibubapa bagi keseluruhan cakera atau babak tertentu pada cakera tersebut.

- 1) Serlahkan { **PARENTAL** } dan tekan **►**.
- 2) Gunakan papan kekunci bernombor (0-9) untuk memasukkan '1234' (kata laluan lalai) apabila anda diminta untuk memasukkan kata laluan empat angka. Anda perlu memasukkan kod yang sama sekali lagi untuk mengesahkan semula.
- 3) Pilih paras nilai dan tekan **OK**.

Nota:

- Untuk menukar kata laluan, lihat 'PASSWORD'.
- DVD yang dinilai lebih tinggi daripada paras yang anda pilih tidak akan dimainkan kecuali jika anda memasukkan kata laluan empat angka yang sama. Untuk menyahbolehkan Kawalan Ibubapa dan memainkan semua cakera, pilih { **NO PARENTAL** }.
- Sesetengah DVD tidak dikodkan dengan nilai walaupun nilai filem tersebut mungkin dicetak pada kulit Cakera tersebut. Ciri paras nilai tidak menghalang main semula Cakera-cakera seperti itu. VCD, SVCD, CD tidak mempunyai indikasi paras, oleh itu kawalan ibubapa tidak mempunyai kesan ke atas cakera jenis ini.

PASSWORD (Kata Laluan)

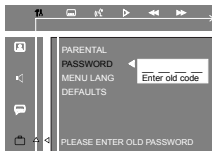

Kata laluan digunakan bagi Kawalan Ibu bapa. Masukkan kata laluan empat angka anda untuk memainkan cakera yang dilarang atau apabila digesa bagi kata laluan. Kata laluan lalai ialah '1234'. Untuk menukar kata laluan:

- 1) Serlahkan { **PASSWORD** } dan tekan **►**.
- 2) Gunakan papan kekunci bernombor (0-9) untuk memasukkan kata laluan empat angka sedia ada anda pada "Enter old code".

Nota: Apabila melakukan ini buat pertama kali, masukkan '1234'. Jika anda terlupa kata laluan sedia ada anda, tekan **■** 4 kali untuk menetapkan semula kata laluan lalai iaitu '1234'.

- 3) Masukkan kata laluan empat angka yang baru pada { Enter new code }.
- 4) Masukkan kata laluan empat angka yang baru pada { Confirm code }.

MENU LANG (Bahasa Menu)

Pilih bahasa menu untuk paparan di skrin sistem DVD ini. Bahasa lalai ialah Bahasa Inggeris.

DEFAULT (Lalai)

Ciri ini membolehkan anda untuk menetap semula semua pilihan menu tetapan dan tetapan peribadi anda kepada lalai kilang, kecuali kata laluan anda bagi tetapan ibu bapa, Sistem TV dan tetapan Progresif. Tekan **►** untuk memilih { **RESET** }.

PENTING!

Pastikan antena FM dan AM disambungkan.

Menala kepada stesen radio

- 1 Tekan **SOURCE** berulang kali sehingga "FM" muncul di panel paparan (atau tekan **TUNER** pada alat kawalan jauh).
- 2 Tekan dan pegang ◀/▶ pada alat kawalan jauh sehingga indikasi frekuensi mula berubah, kemudian lepaskan.
→ Stesen radio yang berikutnya akan ditala secara automatik.
- 4 Untuk menala dengan halus penerimaan stesen radio yang lemah, tekan ◀/▶ dengan pantas dan berulang kali sehingga penerimaan yang paling optimum ditemui.

Pratetap stesen radio

Anda boleh menyimpan sehingga 40 stesen radio pra tetap di dalam memori. Terdapat 3 cara yang berbeza untuk memprogram stesen radio.

- Gunakan pemasangan auto (untuk tetapan kali pertama sahaja)
- Gunakan pra tetap automatik
- Gunakan pra tetap manual

Panduan Berguna:

- Jika tiada stesen radio yang ditemui selepas mencari dari jalur FM hingga AM, "CHECK ANTENNA" muncul. Tekan sebarang kekunci untuk keluar dari mod pratetap penala.
- Jika anda cuba untuk memprogram lebih dari 40 stesen radio pra tetap, "PROG FULL" muncul.

Menggunakan pemasangan auto

Ciri ini hanya diguna pakai bagi memprogram stesen radio buat kali pertama. Anda akan digesa untuk memasang stesen radio apabila anda mengakses mod penala. Dengan satu sentuhan butang, semua stesen radio yang ada akan disimpan secara automatik.

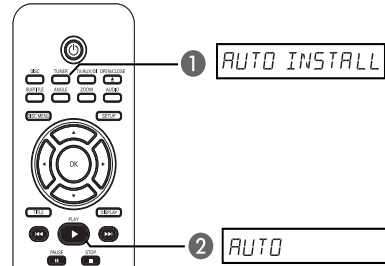

- 1 Tekan **TUNER**.
→ "AUTO INSTALL PRESS PLAY" muncul.
→ Sistem ini akan keluar mod pemasangan auto jika tiada butang yang ditekan dalam masa 10 saat atau butang STOP ditekan.
- 2 Tekan ▶.
→ "AUTO" muncul pada panel paparan.
→ Sistem akan mula mencari dari jalur FM diikuti dengan jalur AM.
→ Semua stesen radio dengan isyarat kuat yang ada akan disimpan secara automatik.
→ Sebaik saja selesai, stesen radio yang terakhir ditala akan dimainkan semula.

Operasi Penala (bersambung)

Menggunakan pra tetap automatik

Gunakan pra tetap automatik untuk menyimpan atau memasang semula semua stesen radio pra tetap.

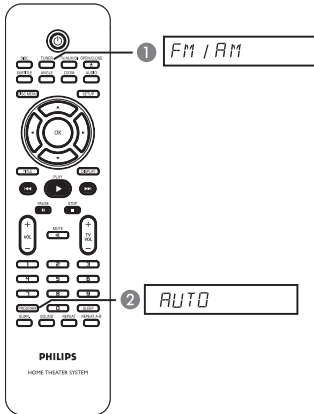

- 1 Tekan **TUNER** untuk memilih jalur “FM” atau “AM”.
- 2 Terus tekan **PROGRAM** sehingga “AUTO” muncul di panel paparan.
→ Semua stesen radio yang disimpan sebelum ini akan digantikan.

Menggunakan pra tetap manual

Gunakan pra tetap manual untuk menyimpan stesen radio kegemaran.

- 1 Menala kepada stesen radio yang dikehendaki (lihat ‘Menala kepada stesen radio’).
- 2 Tekan **PROGRAM**.
- 3 Gunakan **◀◀** atau kekunci **▶▶** untuk memilih nombor pra tetap yang anda ingin simpan stesen radio semasa (atau gunakan papan kekunci bernombor pada alat kawalan jauh untuk memasukkan pilihan anda).
- 4 Tekan **PROGRAM** untuk menyimpan.

Memilih stesen radio pra tetap

- 1 Tekan **TUNER** untuk memilih jalur “FM” atau “AM”.
- 2 Gunakan kekunci **◀◀/▶▶** untuk memilih nombor pra tetap (atau gunakan papan kekunci berangka pada alat kawalan jauh).
→ Nombor pra tetap diikuti dengan jalur gelombang dan frekuensi radio akan muncul pada panel paparan.

Memadam stesen radio pra tetap

- 1 Dalam mod penala, gunakan kekunci **◀◀/▶▶** untuk memilih stesen radio prat tetap.
- 2 Tekan **■**.
→ “DELETED” muncul.
→ Stesen radio pra tetap semasa akan dipadam.

Menukar grid penalaan

(tidak ada pada semua versi)

Di sesetengah negara, langkah frekuensi antara saluran bersebelahan dalam jalur AM/FM ialah 9 kHz/ 50 kHz (10 kHz/ 100 kHz di sesetengah kawasan).

PENTING!

Menukar grid penalaan akan memadam semua stesen radio pratetap yang disimpan.

- Dalam mod penala, tekan dan pegang **PLAY/PAUSE** pada panel hadapan untuk lebih dari 5 saat, paparan akan menunjukkan “9/50KHZ” atau “10/100KHZ”.

Kawalan Bunyi dan Volum

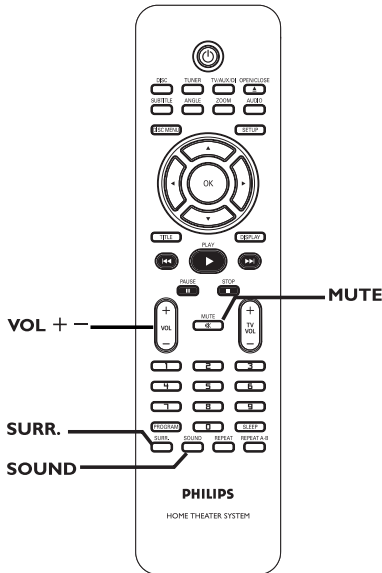

Memilih bunyi sekeliling

- Tekan **SURR.** untuk memilih surround berbilang saluran atau Stereo.
 - Adanya pelbagai mod bunyi sekeliling bergantung kepada bunyi yang ada pada cakera.
 - Speaker tengah dan belakang hanya beroperasi dalam mod sekeliling berbilang saluran.
 - Mod output yang ada bagi Berbilang saluran termasuk: Dolby Digital, Dolby Pro Logic atau Dolby Pro Logic II surround.
 - Penyiaran atau rakaman stereo akan menghasilkan sedikit kesan saluran sekeliling apabila dimainkan dalam mod sekeliling. Walau bagaimanapun, sumber mono (bunyi saluran tunggal) tidak akan menghasilkan sebarang bunyi dari speaker belakang.
 - Semasa main semula trek audio DTS, bunyi akan disenyapkan walaupun Video dimainkan semula, "Press AUDIO to select other audio track." Akan muncul di TV. Ikuti arahan-arahan untuk mendapatkan output bunyi.

Memilih kesan bunyi digital

Memilih kesan bunyi digital pra tetap yang sepadan dengan kandungan cakera anda atau yang menoptimumkan bunyi gaya muzikal yang sedang dimainkan.

- Tekan **SOUND** untuk memilih kesan bunyi yang ada.

Apabila memainkan cakera filem atau dalam mod TV, anda boleh memilih: CONCERT, DRAMA, ACTION atau SCI-FI.

Apabila memainkan cakera muzik atau semasa berada dalam mod TUNER atau AUX/DI, anda boleh pilih: CLASSIC, JAZZ, ROCK atau DIGITAL.

Panduan Berguna:

- Untuk output bunyi yang rata, pilih CONCERT atau CLASSIC.

Kawalan volum

- Tekan **VOLUME + / -** pada alat kawalan jauh untuk meningkatkan atau mengurangkan para svolum.
 - "VOL MIN" adalah paras volum minimum dan "VOL MAX" adalah paras volum yang maksimum.

Untuk mematikan volum buat sementara

- Tekan **MUTE** pada alat kawalan jauh.
 - Main semula akan diteruskan tanpa bunyi dan "MUTE ON" muncul.
 - Untuk mengadakan semula volum, tekan **MUTE** sekali lagi atau meningkatkan paras volum.

Ciri Lain

Mengawal TV 'Philips' dengan alat kawalan jauh

Alat kawalan jauh sistem DVD ini membolehkan anda untuk mengawal fungsi asas TV jenama 'Philips' anda.

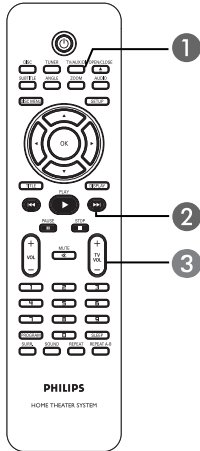

- 1 Tekan **SOURCE** berulang kali sehingga "TV" muncul di panel paparan (atau tekan **TV/AUX/DI** pada alat kawalan jauh).
- 2 Gunakan kekunci **◀▶** atau **papan kekunci berangka (0-9)** untuk memilih saluran TV.
- 3 Tekan **TV VOLUME +/-** untuk melaras paras volum TV.

Mengkelamkan skrin paparan sistem

- Dalam sebarang mod aktif, tekan dan pegang **DISPLAY** pada alat kawalan jauh berulang kali untuk memilih kecerahan yang dikehendaki: **HIGH (TINGGI)**, **MID (SEDERHANA)** atau **LOW (RENDAH)**. **HIGH** ialah tetapan lalai.

Menetapkan pemasa tidur

Pemasa tidur membolehkan sistem untuk bertukar kepada mod sedia secara automatik pada waktu yang dipra tetap.

- Tekan **SLEEP** berulang kali sehingga ia mencapai masa mati pra tetap yang dikehendaki.
→ Pilihan-pilihannya adalah seperti berikut (masa dalam minit).
15 → 30 → 45 → 60 → OFF → 15...
→ Sebelum sistem bertukar kepada mod sedia, kiraan selama 10 saat dipaparkan.

Untuk memeriksa atau menukar tetapan

- Tekan **SLEEP** sekali untuk menunjukkan baki masa sebelum memamatkannya. Jika anda terus menekan butang **SLEEP**, pilihan pemasa tidur yang berikutnya akan muncul.

Untuk membatalkan pemasa tidur

- Tekan **SLEEP** berulang kali sehingga "OFF" muncul atau tekan **STANDBY ON**.

Spesifikasi

AMPLIFIER

| | |
|------------------------------|------------------------------|
| Kuasa Output | 200 W |
| - Hadapan: | 30 W / saluran |
| - Belakang: | 30 W / saluran |
| - Tengah: | 30 W RMS |
| - Subwoofer: | 50 W RMS |
| Respons Frekuensi: | 180 Hz – 18 kHz / ± 3 dB |
| Nisbah Isyarat kepada Bunyi: | > 65 dB (A-weighted) |
| Sensitiviti Input | |
| - AUX In: | 500 mV |

PENALA

| | |
|------------------------------|--|
| Kadar Talaan: | FM 87.5–108 MHz (50/100 kHz) AM 531–1602 kHz (9 kHz) AM 530–1710 kHz (10 kHz) |
| Sensitiviti Senyap 26 dB: | FM 22 dBf, AM 5000 μ V/m |
| Nisbah Penolakan IF: | FM 60 dB, AM 24 dB |
| Nisbah Isyarat kepada Bunyi: | FM 50 dB, AM 30 dB |
| Nisbah Penahanan AM: | FM 30 dB |
| Gangguan Harmonik: | FM Mono 3% FM Stereo 3% AM 5% |
| Respons Frekuensi: | FM 180Hz–10kHz |
| Pengasingan Stereo: | FM 26 dB (1 kHz) |
| 'Threshold' Stereo: | FM 23.5 dB |

BAHAGIAN CAKERA

| | |
|------------------------|--|
| Jenis Laser: | Semi Konduktor |
| Diameter Cakera: | 12 cm / 8 cm |
| DAC Video: | 10 Bits |
| Sistem Isyarat: | PAL / NTSC |
| Format Video: | 4:3 / 16:9 |
| S/N Video: | 56 dB (minimum) |
| Output Video Komposit: | 1.0 V _{p-p} , 75 Ω |
| DAC Audio: | 24 Bits / 96 kHz |
| Respons Frekuensi: | 4 Hz–20 kHz (44.1 kHz) 4 Hz–22 kHz (48 kHz) |

UNIT UTAMA

| | |
|-------------------------|------------------------------------|
| Kadar Bekalan Kuasa: | 110–127 V / 220–240 V; 50/60 Hz |
| Penggunaan Kuasa | 50 W |
| Dimensi: (w x h x d) | 360 x 48 x 335 mm |
| Berat: | 2.96 kg |

SPEAKER

Speaker HADAPAN dan BELAKANG

| | |
|-------------------------|--------------------------------|
| Sistem: | Sistem peti tertutup sehala |
| Impedance | 4 Ω |
| Pemacu spekaer: | 3" kadar penuh |
| Respons frekuensi: | 150 Hz – 20 kHz |
| Dimensi: (w x h x d) | 100 x 95 x 83 mm |
| Berat: | 0.46 kg/setiap satu |

Speaker TENGAH

| | |
|-------------------------|--------------------------------|
| Sistem: | Sistem peti tertutup sehala |
| Impedance | 4 Ω |
| Pemacu spekaer: | 3" kadar penuh |
| Respons frekuensi: | 150 Hz – 20 kHz |
| Dimensi: (w x h x d) | 100 x 95 x 83 mm |
| Berat: | 0.52 kg |

SUBWOOFER

| | |
|-------------------------|------------------------------------|
| Impedance | 8 Ω |
| Pemacu spekaer: | 6.5" woofer berkeupayaan tinggi |
| Respons frekuensi: | 40 Hz – 150 Hz |
| Dimensi: (w x h x d) | 130 x 328 x 350 mm |
| Berat: | 3.48 kg |

Spesifikasi tertakluk kepada perubahan tanpa notis.

Menyelesaikan Masalah

AMARAN

Dalam apa jua keadaan anda tidak harus cuba memperbaiki sendiri sistem ini, kerana ini akan membatalkan jaminan. Jangan buka sistem ini kerana terdapat risiko untuk mendapat kejutan elektrik.

Jika kerosakan berlaku, periksa dahulu perkara-perkara yang disenaraikan di bawah ini sebelum membawa sistem ini untuk diperbaiki. Jika anda tidak boleh menyelesaikan masalah dengan mengikuti arahan-arahan ini, rujuk kepada penjual anda atau Philips untuk bantuan.

| Masalah (Umum) | Penyelesaian |
|--|--|
| Tiada kuasa. | <ul style="list-style-type: none">– Periksa sama ada kod kuasa AC sudah disambung dengan betul.– Tekan  (STANDBY ON) untuk menghidupkan kuasa. |
| Tiada Gambar. | <ul style="list-style-type: none">– Rujuk kepada buku panduan TV anda untuk memperbetulkan pilihan saluran Video In. Tukar saluran TV sehingga anda melihat skrin DVD.– Tekan butang DISC untuk memilih mod cakera.– Jika ini berlaku apabila anda sedang menghidupkan ciri skan progresif, tunggu selama 15 saat bagi pemulihan auto. |
| Gambar yang terganggu sepenuhnya atau gambar hitam/putih. | <ul style="list-style-type: none">– Jika ini berlaku apabila anda sedang menukar tetapan 'TV SYSTEM', tunggu selama 15 saat bagi pemulihan auto.– Periksa sambungan video.– Kadang-kala jumlah kecil gangguan gambar mungkin muncul. Ini bukan satu kerosakan.– Bersihkan cakera. |
| Tiada bunyi atau bunyi terganggu. | <ul style="list-style-type: none">– Melaras volum.– Periksa sambungan dan tetapan speaker.– Pastikan kabel audio disambungkan dan tekan butang SOURCE untuk memilih sumber input yang betul (misalnya, TUNER atau TV/AUX/DI) untuk memilih peranti yang ingin didengar melalui sistem DVD.– Apabila memainkan semula trek DTS, tekan AUDIO untuk memilih trek audio lain. |
| Tiada bunyi dari speaker tengah dan belakang. | <ul style="list-style-type: none">– Pastikan speaker tengah dan belakang disambung dengan betul.– Tekan butang SURR. untuk memilih tetapan bunyi sekeliling yang betul.– Pastikan sumber yang dimainkan oleh anda dirakam atau disiarkan dalam bunyi sekeliling (Dolby Digital, etc.). |

Menyelesaikan Masalah (bersambung)

| Masalah (Main Semula) | Penyelesaian |
|--|---|
| Alat kawalan jauh tidak berfungsi dengan sempurna. | <ul style="list-style-type: none">– Pilih sumber yang ingin dimainkan (misalnya, DISC atau TUNER) sebelum menekan butang fungsi (▶, ◀◀/▶▶).– Kurangkan jarak antara alat kawalan jauh dan sistem.– Tukarkan bateri dengan yang baru.– Halakan alat kawalan jauh ke atas sensor IR.– Periksa bateri diisi dengan betul. |
| Sistem DVD tidak mula main semula. | <ul style="list-style-type: none">– Masukkan cakera boleh baca dengan bahagian main semula menghadap ke bawah. DVD+R/CD-R mesti dimuktamadkan.– Periksa jenis cakera, sistem warna (PAL atau NTSC) dan kod rantau.– Periksa bagi sebarang kesan calar atau kotor pada cakera.– Tekan SETUP untuk mematikan skrin menu tetapan sistem.– Anda mungkin perlu memasukkan kata laluan bagi membuka kunci cakera untuk dimain semula.– Kelembapan mungkin telah mengkondedasi bahagian dalam sistem. Keluarkan cakera dan biarkan sistem dihidupkan selama lebih kurang sejam. |
| Nisbah aspel skrin tidak boleh ditukar walaupun jika anda telah menetapkan paparan TV. | <ul style="list-style-type: none">– Nisbah aspek ditetapkan pada cakera DVD.– Bergantung kepada TV, ia mungkin tidak boleh menukar nisbah aspek. |
| Tidak boleh mengaktifkan beberapa ciri seperti Sudut, Sari Kata, atau Audio berbilang bahasa. | <ul style="list-style-type: none">– Ciri-ciri tersebut mungkin tiada pada DVD.– Menukar bahasa bagi bunyi atau sari kata dilarang pada DVD ini. |
| Tidak boleh memilih beberapa perkara dalam menu tetapan/ sistem. | <ul style="list-style-type: none">– Tekan butang STOP sebanyak dua kali sebelum memilih menu tetapan sistem.– Bergantung kepada adanya cakera, beberapa perkara menu tidak boleh dipilih. |
| Penerimaan radio kurang baik. | <ul style="list-style-type: none">– Jika isyarat terlalu lemah, laraskan antena atau sambungkan antena luar untuk penerimaan yang lebih baik.– Tambahkan jarak antara sistem dengan TV atau VCR anda.– Tala kepada frekuensi yang betul.– Letakkan antena jauh daripada sebarang peralatan yang mungkin menyebabkan gangguan. |
| Sistem DVD tidak berfungsi. | <ul style="list-style-type: none">– Cabutkan kord kuasa daripada salur keluar kuasa untuk beberapa minit. Sambung semula kord kuasa dan cubanya semula seperti biasa. |

Glosari

Analog: Bunyi yang belum ditukar kepada nombor. Bunyi analog berbeza, sementara bunyi digital mempunyai nilai angka yang tertentu. Bicu ini menghantar audio melalui dua saluran, kiri dan kanan.

Nisbah aspek: Nisbah saiz menegak dan mendatar imej yang dipaparkan. Nisbah mendatar berbanding menegak TV konvensional ialah 4:3 dan bagi skrin luas ialah 16:9.

Kadar Bit: Jumlah data yang digunakan untuk menyimpan tempoh muzik yang diberikan; diukur dalam kilobit sesasat, atau kbps. Atau, kelajuan anda merakam. Umumnya, lagi tinggi kadar bit, atau lebih tinggi kelajuan rakaman, lebih baik kualiti bunyi. Walau bagaimanapun, kadar bit lebih tinggi menggunakan lebih banyak ruang pada cakera.

Bab: Bahagian gambar atau musik di DVD yang lebih kecil daripada tajuk. Tajuk terdiri daripada beberapa bab. Setiap bab dibahagikan nombor bab membolehkan anda untuk mencari bab yang diingini.

Menu cakera: Paparan skrin yang disediakan untuk membenarkan pemilihan imej, bunyi, SARIKATA, berbilang sudut, dsb. Yang dirakam pada DVD.

Dolby Digital: Sistem bunyi sekeliling yang dihasilkan oleh Dolby Laboratories mengandungi sehingga enam saluran audio digital (hadapan kiri dan kanan, sekeliling kiri dan kanan, tengah dan subwoofer).

Dolby Surround Pro Logic II: Ia merupakan teknologi pentafsir kod matriks yang lebih baik yang memberi ruang dan arah yang lebih baik pada bahan program Dolby Surround, memberi lapangan bunyi tiga dimensi yang lebih meyakinkan pada rakaman muzik stereo konvensional dan paling sesuai untuk memberi pengalaman sekeliling kepada bunyi automatik. Sementara program sekeliling konvensional sesuai sepenuhnya dengan pentafsir kod Dolby Surround Pro Logic II, trek bunyi dapat mentafsir kod secara khusus untuk menggunakan kelebihan main semula Pro Logic II, termasuk saluran sekeliling kiri dan kanan yang berasingan. (Bahan sepertinya juga sesuai dengan pentafsir kod Pro Logic konvensional).

JPEG: Format gambar pegun digital yang paling lazim. Sistem mampatan data gambar pegun yang dicadang oleh Kumpulan Pakar Fotografi Bersama, yang bercirikan pengurangan kecil kualiti imej walaupun dengan nisbah mampatan tingginya.

MP3: Format fail dengan sistem mampatan data bunyi. "MP3" adalah singkatan untuk 'Motion Picture Experts Group 1 (atau MPEG-1) Audio Layer 3'. Dengan menggunakan format MP3, satu CD-R atau CD-RW boleh mengandungi kira-kira 10 kali lebih banyak data daripada CD biasa.

Berbilang saluran: DVD diformatkan untuk mempunyai setiap trek bunyi yang menjadikan satu lapangan bunyi. Berbilang saluran merujuk kepada struktur trek bunyi yang mempunyai tiga atau lebih saluran.

Kawalan Ulang Tayang (PBC): Merujuk kepada isyarat yang dirakam di CD Video atau SVCD untuk mengawal ulang tayang. Dengan menggunakan skrin menu yang dirakam di CD Video atau SVCD yang menyokong PBC, anda boleh menikmati ulang tayang interaktif dan pencarian.

Kod Serantau: Satu sistem yang membenarkan cakera dimainkan hanya di rantau yang ditetapkan. Unit ini hanya memainkan cakera yang mempunyai kod serantau yang sesuai. Anda boleh mendapatkan kod serantau unit anda dengan melihat label produknya. Sesetengah cakera sesuai untuk lebih daripada satu rantau (atau SEMUA rantau).

Surround: Sistem bagi mencipta lapangan bunyi tiga dimensi yang realistik penuh dengan realisme dengan menyusun berbilang speaker di sekeliling pendengar.

Tajuk: Bahagian terpanjang filem atau ciri musik di DVD. Setiap tajuk dibahagikan nombor tajuk, membolehkan anda untuk mencari tajuk yang diingini.

Bicu VIDEO OUT: Bicu kuning di belakang sistem DVD yang menghantar video gambar DVD ke TV.

New Zealand - Guarantee and Service for New Zealand

Thank-you for purchasing this quality Philips product.

Philips New Zealand Ltd guarantees this product against defective components and faulty workmanship for a period of 12 months. Any defect in materials or workmanship occurring within 12 months from the date of purchase subject to the following conditions will be rectified free of charge by the retailer from whom this product was purchased.

Conditions

1. The product must have been purchased in New Zealand. As proof of purchase, retain the original sales docket indicating the date of purchase.
2. The guarantee applies only to faults caused by defective components, or faulty workmanship on the part of the manufacturer.
3. The guarantee does not cover failures caused by misuse, neglect, normal wear and tear, accidental breakage, use on the incorrect voltage, use contrary to operating instructions, or unauthorised modification to the product or repair by an unauthorised technician.
4. Reasonable evidence (in the form of a sales docket) must be supplied to indicate that the product was purchased no more than 12 months prior to the date of your claim.
5. In the event of a failure, Philips shall be under no liability for any injury, or any loss or damage caused to property or products other than the product under guarantee.

This guarantee does not prejudice your rights under common law and statute, and is in addition to the normal responsibilities of the retailer and Philips.

How to claim

Should your Philips product fail within the guarantee period, please return it to the retailer from whom it was purchased. In most cases the retailer will be able to satisfactorily repair or replace the product.

However, should the retailer not be able to conclude the matter satisfactorily, or if you have other difficulties claiming under this guarantee, please contact

The Guarantee Controller Philips New Zealand Ltd.

P.O. Box 41.021

Auckland

☎ (09) 84 94 160

fax ☎ (09) 84 97 858

Manufacturers Warranty

These Warranty conditions are valid for the following consumer electronics products: Colour Televisions, Projection TV, Plasma & LCD TV, Video Cassette Recorders, CD Recorders & Players, DVD Players, DVD Recorders, Audio Systems, Home Theatre systems & Portable Audio.

The benefits given to the purchaser by this warranty are in addition to all other rights and remedies, which the purchaser has in respect of the product under the Trade Practices Act or other Commonwealth or State Law.

Philips Consumer Electronics warrants its products to the purchaser as follows and subject to the stated conditions.

3 Years Free Repair Service – at Philips ASC

Colour Television, Plasma Television, LCD Television, Projection Television
DVDR/VCR Combo, DVD Recorder, DVD Recorder with Hard Drive, LCD Projectors
Wireless Audio Systems

1 Year Free Repair Service – at Philips ASC

Audio Systems & Home Theatre Systems.

1 Year Free Replacement – at your Retailer

Portable Audio, MP3 Infotainment products, Video Cassette Recorders
DVD Player, DVD/VCR Combo Player, Portable DVD/LCD player.

Conditions of Repair Warranty

1. All claims for warranty service should be made to your nearest Philips Authorised Service Centre. Reasonable evidence of date of purchase must be provided.
2. This warranty extends only to defects in material or workmanship occurring under normal use of the product when operated in accordance with the instructions.
3. If a replacement product is supplied under the repair policy it is warranted, under this warranty, for the remainder of the warranty of the original purchased product only.
4. Home service is provided only within the normal service area of one of our recommended Authorised Service Centres (ASC). It will be provided for television receivers only, regardless of size or type (i.e. CRT, LCD, PTV, PDP). All other products are to be taken or sent by the consumer to the workshop of your nearest ASC (at the Consumer's expense).
5. This Manufacturers Warranty is limited to 3 months for above listed Consumer Electronics products if used in commercial applications.
6. Philips may, at its discretion choose to replace rather than repair any product covered by this warranty.
7. This Manufacturers Warranty is neither transferable nor valid in countries other than Australia.

This warranty does not cover:

- a) Mileage or travel outside the normal service area covered by selected Authorised Service Centre.
- b) Service costs arising from failure to correctly adjust the controls of the product or to observe the instructions, or inspections that reveal that the product is in normal working order.
- c) Product failures caused by misuse, neglect, accidental breakage, transit damage, inept repairs or modification by un-authorised persons, external fires, lightning strikes, floods, vermin infestation or liquid spillage.
- d) Cleaning of video or audio heads.
- e) Inadequate receiving antennae.
- f) Replacement of worn or used batteries or other consumables.
- g) Consumer products used in commercial applications (This warranty is limited to 3 months only)
- h) Second hand products.

The conditions contained in this warranty card replace and override the provision of the Philips World-Wide Guarantee for products purchased in Australia and used in Australia.

Version 6: 1 April 2006

Warranty valid for all new products purchased after 1st April 2006

Australia only

Philips Consumer Electronics a division of **Philips Electronics Australia Limited** ABN 24 008 445 743,
Level 1, 65 Epping Road NORTH RYDE NSW 2113.

Service is provided through more than 100 accredited Authorised Service Centres throughout Australia.
For direct contact with the nearest recommended Authorised Service Centre in capital & regional cities/towns

Authorised Service Centre Network

1300 361 392

Customer support is provided in Australia by our trained call centre staff
For assistance with product features and specifications, please call

Technology Care Centre

1300 363 391

**Please record the following information for your records and keep in a safe place.
We recommend retaining your purchase receipt to assist with any warranty claim**

Model number :
Serial number :
Date of purchase :
Retailer :

English

中文 (繁體)

Bahasa Melayu

Meet Philips at the Internet
<http://www.philips.com/support>



Be responsible
Respect copyrights

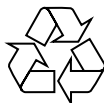

HTS3090

**CLASS 1
LASER PRODUCT**



Sgp-0635/98-3