

Registreerige oma toode ja saage tuge:
www.philips.com/welcome

Ühilduv meelelahutusseade

DC 315

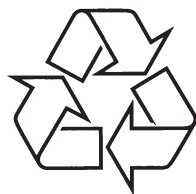

Külastage Philipsit internetis:
<http://www.philips.com>

Eestikeelne kasutusjuhend

Ohutus

Olulised ohutusalsed nõuanded

1. Lugege neid juhiseid.
2. Hoidke need juhised alles.
3. Pöörake tähelepanu kõigile hoiatustele.
4. Järgige kõiki juhiseid.
5. Ärge kasutage seda seadet vee lähedal.
6. Puhastage ainult kuiva riidetükiga.
7. Ärge katke kinni ühtegi õhutusauku. Paigutage vastavalt tootja juhistele.
8. Ärge paigaldage seadet kuumaallikate lähedale nagu näiteks radiaatorid, kuuma talletavad esemed, ahjud või teised aparaadid (kaasaarvatud võimendajad), mis toodavad soojust.
9. Kaitske voolujuhet, et sellele ei astutaks peale või kõnnitaks otsa, eriti pistiku otsikuid, pikendusjuhtmeid ja kohti, kust juhe väljub aparaadist.
10. Kasutage ainult lisaseadmeid, mis on soovitatud tootja poolt.
11. Kasutage ainult koos raamiga, alusega, statiiviga, kronsteiniga või plaadiga, mis on tootja poolt soovitatud või koos aparaadiga müüdüd. Kui kasutate raamistikku, siis olge ettevaatlik, kui liigutate raamistikku ja aparati, et vältida vigastusi väljajäävate nurkadega.
12. Ühendage seade seinakontaktist lahti, kui väljas on äikesetorm või kui te ei kavatse seadet kaua aega kasutada.
13. Pöörduge aparadi hooldamiseks kvalifitseeritud personali poole. Kui aparaat on mingilgi moel viga saanud (näiteks juhtme ühenduskoht on vigastatud, vedelik või mingid esemed on kukkunud aparati, aparaat on olnud vihma või niiskuse käes, ei toimi normaalselt või on maha kukkunud), siis on vaja pöörduda teenindusse.
14. Aparaadile ei tohi midagi tilkuda ning samuti ei tohi teda ka millegagi pritsida.
15. Ärge asetage ühtegi ohuallikat aparaadile (näiteks vedelikku täis esemed, põlevad küünlad jne).
16. See aparaat võib sisaldada seatina või elavhõbedat. Nende ainete äraviskamise koht võib keskkonnoaohutuse tõttu olla reglementeeritud. Jäätmekäitluse info jaoks pöörduge kohalike võimude poole või võtke ühendust Electronic Industries'ga. Liit: www.eiae.org.



© Royal Philips Electronics N.V. 2009

Kõik õigused kaitstud.

Tooteinfot võidakse muuta sellest ette teatamata. Kaubamärgid on Koninklijke Philips Electronics N.V. või nende vastavate omanike omandid.

17. Kui on kasutatud pistikupesa või muid ühendusvahendeid seadme lahtiühendamiseks, siis peavad lahtiühendamise kohad jääma vabalt ligipääsetavateks.



Hoiatus

- Ärge kunagi eemaldage aparadi korpust.
- Ärge kunagi õlitage ühtegi aparadi detaili.
- Ärge kunagi asetage seda aparadi mõne teise elektroonilise seadme peale.
- Hoidke aparadi eemal otsesest päikesevalgusest, avatud leکیدest ja kuumusest.
- Veenduge, et teil oleks alati vaba ligipääs aparadi pistikule või adapterile, seadme vooluvõrgust eemaldamiseks.

Märkus

See seade on vastavuses Euroopa Liidu raadiointerferentsi nõuetega. See seade on vastavuses järgmiste direktiivide ja nõuetega: 2004/108/EC + 2006/95/EC.

Kõik muudatused, mis on sellele seadmele tehtud ja pole heaks kiidetud Philips Consumer Lifestyle, võivad muuta kehtetuks kasutaja õiguse seda seadet kasutada.

Ümbertöötlemine

Teie toode on disainitud ja toodetud kõrgkvaliteetsetest materjalidest ja komponentidest, mida saab ümber töödelda ja taaskasutada.

Kui teie tootel on selline läbikriipsutatud prügikasti sümbol, siis see tähendab, et toode vastab Euroopa direktiivi 2002/96/EC nõuetele.

Palun ärge visake kunagi oma toodet ära tavalise olmeprügiga. Palun viige end kurssi kohalike elektriliste ja elektrooniliste toodete kogumissüsteemiga. Teiepoolne õige toodete äraviskamine aitab vältida võimalikke negatiivseid tagajärgi keskkonnale ja inimestele.

Keskkonnainformatsioon

Kõik ebavajalikud pakendid on välja jäetud. Oleme proovinud teha selle pakendi lihtsasti

kolmeks materjaliks eristatavaks: papp (karp), polüstüreen (mullikile), polüetüleen (kotid, kaitsev vahukile).

Teie süsteem koosneb materjalides, mida on võimalik ümber töödelda, kui need viia vastavalt spetsialiseerunud firmadele. Palun järgige kohalikke seadusi, mis puudutavad pakendi, vanade patareide või vana seadme äraviskamist.



2. TEIE ÜHILDUV MEELELAHUTUSSEADE

Õnnitleme teid ostu puhul ja tere tulemast Philipsisse! Saamaks täit tuge, mida Philips pakub, registreerige oma toode aadressil www.philips.com/welcome.

Tutvustus

Selle seadmega saate nautida audiot iPodist, iPhone'ist, teistest audioseadmetest või raadiot.

Raadiot, iPodi või iPhone'i saab kasutada äratusena. Saate panna kaks äratuse aega, mis algavad erinevatel aegadel.

Mis on karbis?

Kontrollige ja identifitseerige pakendi sisu:

- Baasüksus
- Voolujuhe
- 1 x AC adapter
- 1 x MP3 link kaabel
- Kasutusjuhend
- Kiire alguse juhend

Ülevaade baasüksusest (vaadake 1)

1. REPEAT ALARM / BRIGHTNESS CONTROL

- Kordab äratust
- Kohandab ekraani eredust

2. ALM 1 / ALM 2

- Seadistab äratuse taimeri
- Lülitab välja äratuse tooni.

3. ►||

- Alustab või peatab iPodi/iPhone'i taasesituse.

4. SOURCE

- Valib allika: iPod/iPhone, FM raadio või MP3 link.

5. VOL +/-

- Helitugevuse kohandamine.

6. Kohandaja

- Kohandage seadet sobituma erinevate iPodide/iPhone'idega.

8. PROBLEEMIDE LAHENDAMINE

Hoiatus

- Ärge kunagi eemaldage selle seadme kesta.

Kui tahate, et garantii kehtiks, siis ärge kunagi üritage seadet ise parandada. Kui teil tekib probleeme toote kasutamisel, siis enne abi palumist vaadake läbi allolevad punktid. Kui probleemi pole võimalik kõrvaldada, siis minge Philipsi kodulehele (www.philips.com/welcome). Kui võtate ühendust Philipsiga, siis veenduge, et teie toode on läheduses ja mudeli- ning seerianumbrid on kättesaadavad.

Pole voolu

- Kontrollige, et seadme voolujuhe on ühendatud korralikult.
- Kontrollige, kas pistikupesas on vool.

Pole heli

- Kohandage helitugevust.

Seade ei reageeri

- Ühendage voolujuhe lahti ja siis jälle vooluvõrguga, seejärel lülitage seade uuesti sisse.

Halb raadiovastuvõtt

- Suurendage vahemaad seadme ja televiisori või videomaki vahel.
- Pikendage antenni nii palju, kui võimalik.

Taimer ei tööta

- Seadistage kellaaeg õigesti.
- Lülitage taimer sisse.

Kella/taimeri seadistused on kustutatud

- Esinenud on voolukatkestus või voolujuhe on ühendusest lahti olnud.
- Taasseadistage kellaaeg/taimer.

7. TOOTEINFO

Märkus

- Tooteinfot võidakse muuta ilma sellest eelnevalt teavitamata.

Spetsifikatsioonid

Võimendaja

Hinnanguline väljundvool.....	2 x 4 W RMS
Sagedus	125 Hz – 16 KHz, ± 3 dB
Signaali müra suhe.....	> 55 dB
MP3 link	500 mV RMS 10 kΩ

Tuuner

FM

Häälestamisvahemik.....	87,5 – 108 MHz
Häälestamisvõre	50 KHz
Tundlikkus	
Mono, 26dB S/T suhe.....	<22 dBu
Stereo, 46 dB S/T suhe.....	<45 dBu
Otsingu valivus.....	<28 dBu
Kogu harmooniline muundatus	<3%
Signaali müra suhe.....	>45 dB

Üldine informatsioon

Vooluadapter	Sisend: 100-240V~, 50/60Hz, 1,0 A; Väljund: 9,0 V  2,78 A Kaubamärgi nimi: Philips; Mudeli number: AS250-090-AQ278
Töötades voolutarbivus	15W
Ooteolekus voolutarbivus	<2W
Mõõtmed	
Baasüksus.....	73 x 185 x 144 mm
Kaal	
Baasüksus.....	0,66 kg

... TEIE ÜHILDUV MEELELAHUTUSSEADE

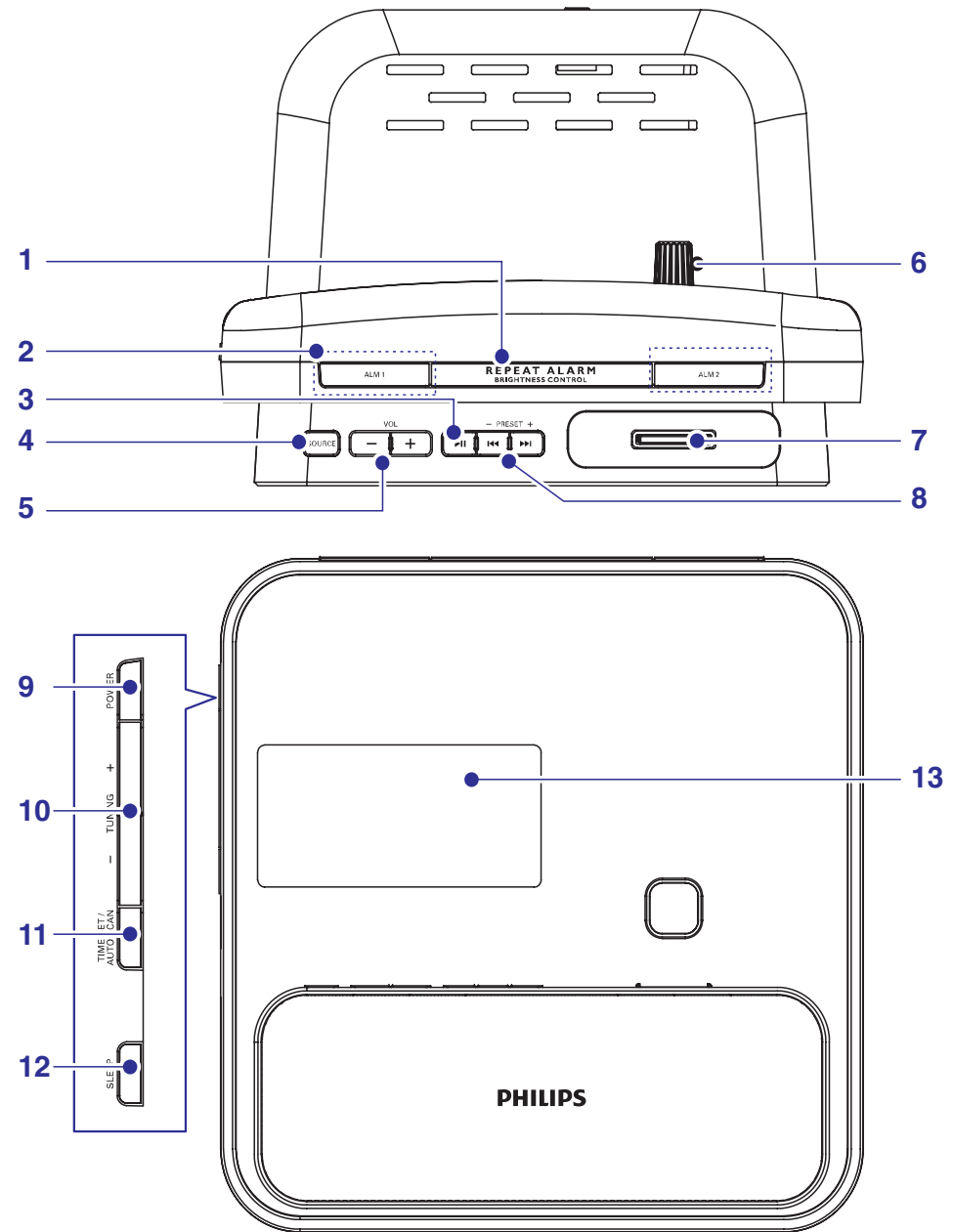

... TEIE ÜHILDUV MEELELAHUTUSSEADE

7. iPod/iPhone pesa

- Sisestage iPod/iPhone.

8. ◀ / ▶ / PRESET +/-

- Läheb eelmisele/järgmisele audiofailile.
- Otsib audiofaili piires.
- Valib eelseadistatud raadiojaama.
- Kohandab kellaaega.

9. POWER

- Lülitab seadme sisse või lülitab ooteolekusse.

10. TUNING + / -

- Häälestab raadiojaamale.
- Kohandab kellaaega.

11. TIME SET / AUTO SCAN

- Seadistab kella.
- Programmeerib raadiojaamu.

12. SLEEP

- Seadistab unetaimeri.

13. Ekraani paneel

- Näitab hetkeseisu.

... TEISED FUNKTSIOONID

Unetaimeri seadistamine

See seade saab automaatselt lülituda ooteolekusse pärast teatud ajaperioodi möödumist.

1. Vajutage **SLEEP** korduvalt, et valida ajaperioodi (minutites).
↳ Kui unetaimer on aktiveeritud kuvatakse ekraanil **zZ**.

Unetaimeri deaktiveerimine

1. Vajutage **SLEEP** korduvalt kuni [**SLP OFF**] (unetaimer väljas) kuvatakse.
↳ Kui unetaimer on deaktiveeritud, kaob **zZ** ekraanilt.



Märkus

- Kui unetaimer on aktiveeritud väheneb lõpuks helitugevus.





Ekraani ereduse kohandamine

1. Vajutage **BRIGHTNESS CONTROL** korduvalt, et valida erinevaid ekraani ereduse tasemeid.





6. TEISED FUNKTSIOONID

Äratuse aja määramine

Saate määrata kaks äratuse aega, mis algavad erinevatel aegadel.

1. Kontrollige, et olete määranud õige kellaaja.
2. Vajutage ja hoidke **ALM1** või **ALM2** 2 sekundit.
↳  või  ja tunninumbrid hakkavad vilkuma.
3. Vajutage **TUNING +/-** korduvalt, et määrata tunde.
4. Vajutage **ALM1** või **ALM2**, et kinnitada.
↳  või  ja minutite numbrid hakkavad vilkuma.
5. Korrake samme 3-4, et määrata minuteid.
6. Korrake samme 3-4, et valida, kas äratus peab helisema nädala sees või nädalavahetusel.
7. Korrake samme 3-4, et valida äratuse heli allikas.
8. Korrake samme 3-4, et määrata äratuse helitugevus.

Äratuse taimer aktiveerimine ja deaktiveerimine

1. Vajutage **ALM1** või **ALM2** korduvalt, et aktiveerida või deaktiveerida taimer.
↳ Kui taimer on aktiveeritud kuvatakse  **1** või  **2**.
↳ Kui taimer on deaktiveeritud kaovad  **1** või  **2**.

Äratuse kordamine

1. Kui äratus heliseb vajutage **REPEAT ALARM/BRIGHTNESS CONTROL**.
↳ Äratus kordab helisemist minuteid hiljem.

Nõuanne

- Saate vajutada **TUNING+/-**, et kohandada intervalli, millal äratust korratakse.

Äratuse helisemise lõpetamine

1. Kui äratus heliseb vajutage vastavat **ALM1** või **ALM2**.
↳ Äratus lõpetatakse, kuid äratuse seadistused jäävad alles.

Äratuse seadistuste vaatamine

1. Vajutage **ALM1** või **ALM2**.

3. ALUSTAMINE

Hoiatus

- Nuppude või protseduuride teistsugune kasutamine, kui siin juhendis on kirjeldatud võib põhjustada ohtlikku kiirguspaljastust või teisi ohtlikke olukordi.

Alati järgige juhendeid selles peatükis järjest. Kui kontakteerute Philipsiga, siis teilt küsitakse toote mudeli- ja seerianumbrit. Mudeli- ja seerianumber on aparadi tagaküljel. Kirjutage need numbrid siia:

Mudelinumber: _____

Seerianumber: _____

Vooluvõrguga ühendamine

Hoiatus

- Toote kahjustamise oht! Kontrollige, et voolutugevus vastab sellele, mis on kirjutatud seadme tagaossa või alla.
- Elektrišoki oht! Kui ühendate voolujuhtme vooluvõrgust lahti, tõmmake alati pistiku lähedalt. Ärge kunagi tõmmake juhtmest!
- Enne vooluadapteri ühendamist, kontrollige, et olete teinud ära kõik teised ühendused.

Märkus

- Tüüpplaat on baasüksuse allosas.

1. Valmistage ette AC vooluadapter.

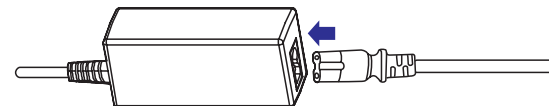

... ALUSTAMINE

- Ühendage üks adapteri ots **DC IN** pesaga baasüksusel.

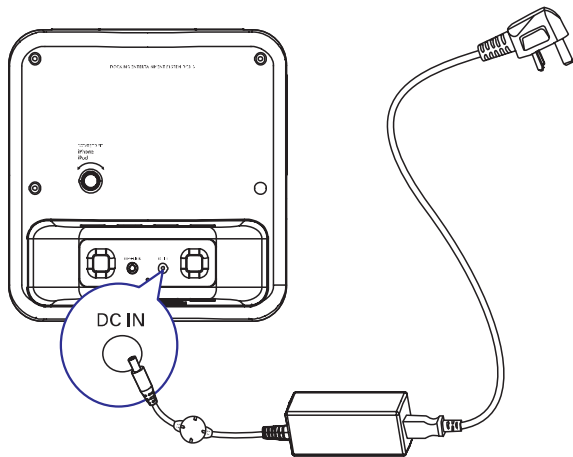

- Ühendage teine vooluadapteri ots seina pistikupesasse.

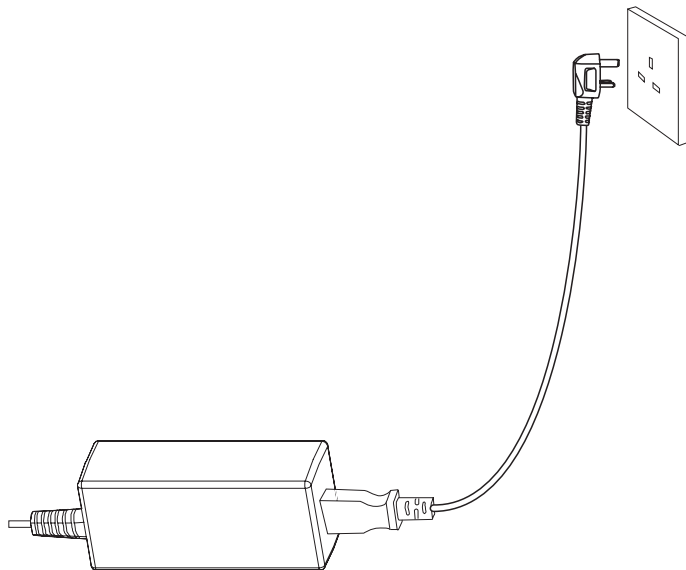

... RAADIO KUULAMINE

Raadiojaamade manuaalne programmeerimine

Saate programmeerida maksimaalselt 20 eelseadistatud raadiojaama.

- Häälestage raadiojaamale.
- Vajutage **TIME SET/AUTO SCAN**, et aktiveerida programmeerimise režiimi.
- Vajutage **PRESET +/-**, et valida number.
- Vajutage **TIME SET/AUTO SCAN**, et kinnitada.
↳ Eelseadistatud number ja raadiojaama sagedus kuvatakse.
- Korrake ülalmainitud samme, et programmeerida teisi raadiojaamu.

Märkus

- Programmeeritud raadiojaama ülekirjutamiseks salvestage uus raadiojaam selle kohale.

Eelseadistatud raadiojaama valimine

- Vajutage **PRESET +/-**, et valida eelseadistatud raadiojaama number.

5. RAADIO KUULAMINE

Märkus

- Ainult FM raadio vastuvõtt on võimalik selle seadmega.

Raadiojaama häälestamine

Nõuanne

- Asetage antenn televiisorist, videomakist ja teistest kiirguse allikatest võimalikult kaugemale.
- Optimaalseks vastuvõtuks tõmmake antenn pikaks ning kohandage selle asendit.

1. Vajutage **SOURCE**, et valida FM.
2. Vajutage ja hoidke **TUNING +/-** rohkem kui kaks sekundit.
 - ↳ **[SRCH]** (otsing) kuvatakse.
 - ↳ Raadio häälestab end tugeva vastuvõtuga raadiojaamale automaatselt.
3. Korra sammu 2, et häälestada enamatele raadiojaamadele.
 - Et häälestada nõrgale raadiojaamale, vajutage **TUNING +/-** korduvalt, kuni leiata optimaalse vastuvõtu.

Raadiojaamade automaatne programmeerimine

Saate programmeerida maksimaalselt 20 eelhäälestatud raadiojaama.

1. Häälestamise režiimis vajutage ja hoidke **TIME SET/AUTO SCAN** rohkem kui 2 sekundit, et aktiveerida programmeerimise režiim.
 - ↳ **[AUTO]** (automaatne) kuvatakse.
 - ↳ Kõik saada olevad raadiojaamad programmeeritakse vastuvõtusignaali tugevuse järjekorras.
 - ↳ Esimesena programmeeritud raadiojaam hakkab automaatselt mängima.

... ALUSTAMINE

Kellaaja ja kuupäeva määramine

1. Ooteolekus vajutage ja hoidke **TIME SET/AUTO SCAN** 2 sekundit.
 - ↳ Tunninumbri kuvatakse ja nad vilguvad.
2. Vajutage **TUNING +/-**, et seadistada tunde.
3. Vajutage **TIME SET/AUTO SCAN**, et kinnitada.
 - ↳ Minutinumbrid kuvatakse ja nad vilguvad.
4. Korra sammu 2-3, et seadistada minutid, aasta, kuu ja päev ning 12/24 tunni formaat.

Sisse lülitamine

1. Vajutage **POWER**.
 - ↳ Seade lülitub viimati valitud allikale.

Ooteolekusse lülitamine

1. Vajutage **POWER** uuesti, et lülitada seade ooteolekusse.
 - ↳ Kellaeg ja kuupäev (kui seadistatud) kuvatakse ekraani paneelil.

Märkus

- Kui seade on puutumata ooteolekus 15 minutit, muutub ekraan automaatselt tumedaks.
- Ekraani valgustamiseks vajutage ükskõik millist nuppu.

Helitugevuse kohandamine

1. Taasesituse ajal vajutage **VOL +/-**, et suurendada/vähendada helitugevust.

4. TAASESITUS

Taasesitus iPodi/iPhone'ilt

Saate nautida audiot iPodilt/iPhone'ilt läbi selle seadme.

Ühilduvad iPodid/iPhone'id

Ühilduvad iPodid/iPhone'id

- iPod classic, iPod touch, iPod nano, iPod 5 generatsioon (video), iPod värvilise ekraaniga, iPod mini.
- iPhone, iPhone 3G.

iPod/iPhone sisestamine seadmesse

1. Asetage iPod/iPhone pesasse.

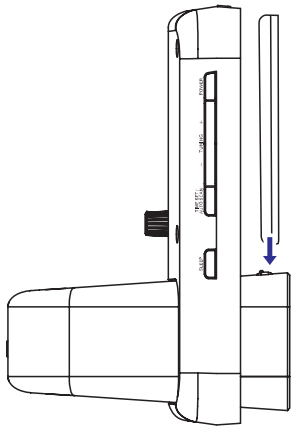

2. Keerake kohandajat, et sobitada iPod/iPhone.

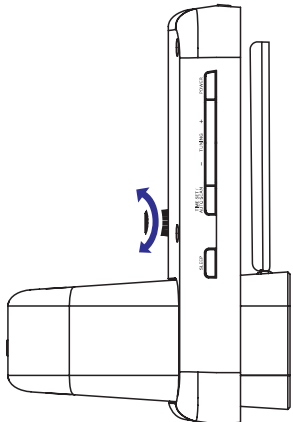

... TAASESITUS

iPodi/iPhone'i eemaldamine

1. Tõmmake iPod/iPhone pesast välja.

iPodi/iPhone'i kuulamine

1. Kontrollige, et iPod/iPhone on sisestatud õigesti.
2. Vajutage **SOURCE** korduvalt, et valida iPod/iPhone allikaks.
↳ Ühendatud iPod/iPhone hakkab automaatselt mängima.
 - Taasesituse peatamiseks/jätkamiseks vajutage **▶||**.
 - Loo vahele jätmiseks vajutage **◀◀ / ▶▶**.
 - Taasesituse ajal otsimiseks vajutage ja hoidke **◀◀ / ▶▶**, seejärel vabastage nupp, et jätkata normaalset taasesitust.

iPodi/iPhone'i laadimine

Kui seade on ühendatud vooluvõrguga, hakkab ühendatud iPod/iPhone end laadima.

Välise allika taasesitamine

Saate kuulata ka välist audioseadet läbi selle seadme.

1. Vajutage **SOURCE** korduvalt, et valida MP3 link allikaks.
2. Ühendage kaasasolev MP3 link kaabel:
 - **MP3 LINK** pesaga (3,5 mm) seadme tagaosas.
 - Kõrvaklappide pesaga välisel audioseadmel.
3. Alustage väliselt seadmelt taasesitust (vaadake välise seadme kasutusjuhendit).