



# Οδηγός γρήγορης έναρξης

CD181/CD186

**PHILIPS**

## Σημαντικές οδηγίες ασφαλείας

- Χρησιμοποιείτε μόνο την τροφοδοσία ρεύματος που αναγράφεται στα τεχνικά στοιχεία.
- Μην αφήνετε το προϊόν να έρχεται σε επαφή με υγρά.
- Εάν η μπαταρία αντικατασταθεί από λάθος τύπο μπαταρίας υπάρχει κίνδυνος πρόκλησης έκρηξης.
- Απορρίψτε τις χρησιμοποιημένες μπαταρίες σύμφωνα με τις οδηγίες. (Ανατρέξτε στο online εγχειρίδιο χρήσης)

## Επισκόπηση

### Ηχείο

- Εύρεση συσκευών χειρός.
- Δήλωση επιπλέον συσκευών (κρατήστε πατημένο).

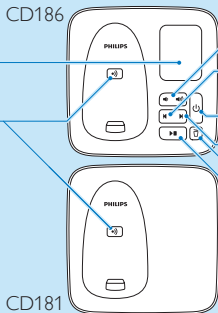

Ρύθμιση της έντασης του ηχείου.

Κατά την ακρόαση των μηνυμάτων, πατήστε για να ακούσετε το μήνυμα από την αρχή.

- Στο πρώτο δευτερόλεπτο αναπαραγωγής του τρέχοντος μηνύματος, πατήστε για να ακούσετε το προηγούμενο μήνυμα.

Ενεργοποίηση/απενεργοποίηση του τηλεφωνητή.

Μετάβαση στο επόμενο μήνυμα.

- Διαγραφή των τρεχόντων μηνυμάτων.
- Διαγραφή όλων των μηνυμάτων (κρατήστε πατημένο).

Εναρξη/λήξη ακρόασης ηχογραφημένων μηνυμάτων.

Ηχείο  
Ακουστικό  
Μικρόφωνο



	Σε κλήση	Σε λειτουργία αδράνειας	Σε μενού
<b>MENU/OK</b>	Είσοδος στο μενού επιλογών	Είσοδος στο μενού επιλογών	Επιβεβαίωση επιλογής
<b>REDIAL/C</b>	Είσοδος στη λίστα επανάκλησης	Είσοδος στη λίστα επανάκλησης	Ακύρωση ενέργειας
	Αύξηση της έντασης	Είσοδος στον τηλεφωνικό κατάλογο	Κύλιση προς τα πάνω
	Μείωση της έντασης	Είσοδος στο αρχείο καταγραφής κλήσεων	Κύλιση προς τα κάτω
	Πλήκτρο επανάκλησης* *ανάλογα με το δίκτυο	Πραγματοποίηση και λήψη κλήσεων	
	Τερματισμός κλήσεων	Ενεργοποίηση/Απενεργοποίηση συσκευής χειρός (κρατήστε πατημένο)	Έξοδος από μενού/ ενέργεια
	Σίγαση/κατάργηση της σίγασης του μικροφώνου.		
	Ενεργοποίηση/ απενεργοποίηση του ηχείου.	Πραγματοποίηση και λήψη κλήσεων	



||. Εμφανίζει τη σύνδεση μεταξύ της συσκευής χειρός και της βάσης. Όσο πιο πολλές μπάρες εμφανίζονται, τόσο πιο καλή είναι η σύνδεση.

☎. Δηλώνει μια ληφθείσα κλήση στο αρχείο καταγραφής κλήσεων.

☎. Δηλώνει μια εξερχόμενη κλήση στη λίστα επανάκλησης.

☎. Αναβοσβήνει όταν υπάρχει νέα αναπάντητη κλήση. Παραμένει αναμμένο κατά την περιήγηση στις αναπάντητες κλήσεις του αρχείου καταγραφής κλήσεων.

☎. Αναβοσβήνει σε περίπτωση εισερχόμενης κλήσης. Παραμένει αναμμένο κατά τη διάρκεια μιας κλήσης.

🔊. Έχει ενεργοποιηθεί η ανοιχτή ακρόαση.

🎵. Έχει απενεργοποιηθεί ο ήχος κλήσης.

💬. Τηλεφωνητής: αναβοσβήνει όταν υπάρχει νέο μήνυμα. Παραμένει αναμμένο όταν είναι ενεργοποιημένος ο τηλεφωνητής.

✉. Εάν χρησιμοποιείτε φωνητικό ταχυδρομείο από τον πάροχό σας, αυτό το εικονίδιο αναβοσβήνει όταν υπάρχει ένα νέο μήνυμα. Παραμένει αναμμένο όταν τα φωνητικά μηνύματα έχουν ήδη αναγνωστεί στο αρχείο καταγραφής κλήσεων.

Το εικονίδιο δεν εμφανίζεται όταν δεν υπάρχει κανένα φωνητικό μήνυμα.

\* Αυτή η υπηρεσία εξαρτάται από δίκτυο

Εμφανίζεται όταν πραγματοποιείται

▲▼ κύλιση προς τα πάνω/κάτω σε μια λίστα και αυξομειώνεται η ένταση του ήχου.

▶ Υπάρχουν περισσότερα ψηφία στα δεξιά. Πατήστε το **REDIAL/C** για ανάγνωση.

# 1 Σύνδεση

## Σύνδεση του σταθμού βάσης

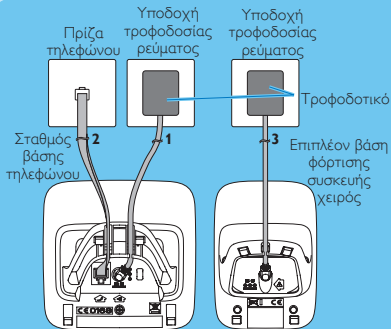

- 1 Συνδέστε κάθε άκρο του τροφοδοτικού:
  - στην υποδοχή εισόδου συνεχούς ρεύματος που βρίσκεται στο κάτω μέρος του σταθμού βάσης,
  - στην πρίζα.
- 2 Συνδέστε κάθε άκρο του καλωδίου τηλεφώνου:
  - στην υποδοχή τηλεφώνου που βρίσκεται στο κάτω μέρος του σταθμού βάσης,
  - στην υποδοχή τηλεφώνου στον τοίχο.

Μόνο για την έκδοση πολλαπλών συσκευών χειρός:



- 3 Συνδέστε κάθε άκρο του τροφοδοτικού:
  - στην υποδοχή εισόδου συνεχούς ρεύματος που βρίσκεται στο κάτω μέρος της επιπλέον βάσης φόρτισης συσκευής χειρός,
  - στην πρίζα.

# 2

## ΞΕΚΙΝΩΝΤΑΣ

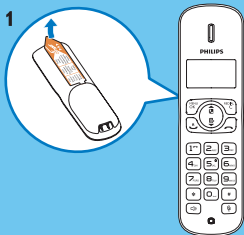
### Διαμόρφωση του τηλεφώνου σας



- 1 Η συσκευή χειρός έχει ήδη τοποθετημένες μπαταρίες. Τραβήξτε την ταινία της μπαταρίας από τη θύρα μπαταρίας πριν τη φόρτιση.
- 2 Όταν χρησιμοποιήσετε το τηλέφωνο για πρώτη φορά, θα δείτε ένα μήνυμα καλωσορίσματος (ανάλογα με τη χώρα). Μετά το μήνυμα καλωσορίσματος, πατήστε το **MENU/OK**.
- 3 Ορίστε τη χώρα και γλώσσα, εάν σας ζητηθεί.
- 4 Ρυθμίστε την ημερομηνία και την ώρα.
  - Εάν η ώρα είναι σε μορφή 12 ωρών, πατήστε το κουμπί  , για να επιλέξετε **[ΠΜ]** ή **[ΜΜ]**.

## Φόρτιση του τηλεφώνου

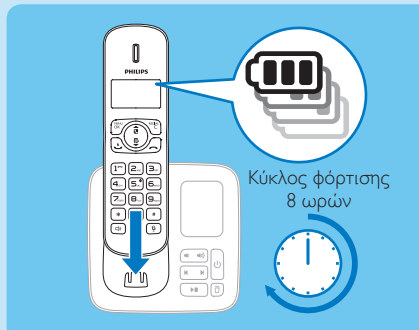

Τοποθετήστε τη συσκευή χειρός στο σταθμό βάσης για να τη φορτίσετε. Όταν η συσκευή χειρός είναι τοποθετείται σωστά στο σταθμό βάσης, ακούγεται ένας χαρακτηριστικός ήχος.

↳ Η συσκευή χειρός φορτίζεται.

**Σημείωση** Φορτίστε τις μπαταρίες 8 ώρες πριν από την πρώτη χρήση.

### Ελέγξτε το επίπεδο φόρτισης της μπαταρίας





Όταν η συσκευή χειρός είναι εκτός σταθμού βάσης/ βάσης φόρτισης, οι γραμμές υποδεικνύουν το επίπεδο φόρτισης της μπαταρίας (πλήρης, μέτρια και χαμηλή). Όταν η συσκευή χειρός βρίσκεται πάνω στο σταθμό βάσης/βάση φόρτισης, οι γραμμές αναβοσβήνουν μέχρι να ολοκληρωθεί η φόρτιση.





Αναβοσβήνει το εικονίδιο άδειας μπαταρίας και ακούγεται προειδοποιητικός ήχος. Το επίπεδο φόρτισης της μπαταρίας είναι χαμηλό και απαιτείται επαναφόρτιση.

# 3 Απολαύστε

## Κλήση

- Για να πραγματοποιήσετε μια κλήση, πατήστε το  και πληκτρολογήστε τον επιθυμητό αριθμό τηλεφώνου.
- Για να απαντήσετε σε μια κλήση, πατήστε το  όταν χτυπήσει το τηλέφωνο.
- Για να τερματίσετε μια κλήση, πατήστε το .

## Ένταση ήχου ακουστικού

Πατήστε  ή  για να προσαρμόσετε την ένταση κατά τη διάρκεια μιας κλήσης.

## Ευρετήριο

### Προσθήκη καταχώρησης

- 1 Πατήστε **MENU/OK** και, στη συνέχεια, **[ΚΑΤΑΛΟΓΟΣ]** > **[ΠΡΟΣΘ. ΝΕΟΥ]** και κατόπιν, πατήστε **MENU/OK** για επιβεβαίωση.
- 2 Πληκτρολογήστε το όνομα και πατήστε **MENU/OK** για επιβεβαίωση.
- 3 Πληκτρολογήστε τον αριθμό και πατήστε **MENU/OK** για επιβεβαίωση.

### Κλήση από τον τηλεφωνικό κατάλογο

- 1 Πατήστε  ή πατήστε **MENU/OK** > **[ΚΑΤΑΛΟΓΟΣ]** > **[ΠΡΟΒΟΛ]** για πρόσβαση στον τηλεφωνικό κατάλογο.

2 Επιλέξτε με επαφή.

- 3 Πατήστε  για να πραγματοποιήσετε την κλήση.

### Μνήμη άμεσης πρόσβασης

Έχετε 2 μνήμες άμεσης πρόσβασης (πλήκτρα 1 και 2). Για αυτόματη πληκτρολόγηση του αποθηκευμένου τηλεφωνικού αριθμού, πατήστε και κρατήστε πατημένα τα πλήκτρα σε λειτουργία αδράνειας. Ανάλογα με τη χώρα σας, τα πλήκτρα 1 και 2 είναι προρυθμισμένα στο **[1\_ΦΩΝ. ΤΑΧ.]** (αριθμός φωνητικού ταχυδρομείου) και στο **[2\_ΥΠ. ΠΛΗΡ.]** (αριθμός υπηρεσίας πληροφοριών) του παρόχου υπηρεσιών σας αντίστοιχα (ανάλογα με το δίκτυο).



## Αρχείο καταγραφής κλήσεων

- 1 Πατήστε το  και επιλέξτε μια καταχώρηση.

### Για να πραγματοποιήσετε μια κλήση

- 2 Πατήστε .

### Για να δείτε περισσότερες λεπτομέρειες

- 2 Πατήστε **MENU/OK**.
- 3 Επιλέξτε **[ΠΡΟΒΟΛ]**.

### Για να αποθηκεύσετε μια καταχώρηση κλήσης στον τηλεφωνικό κατάλογο

- 2 Πατήστε **MENU/OK**.
- 3 Επιλέξτε **[ΑΠΟΘ/ΣΗ ΑΡΙΘ.]**.
- 4 Πατήστε **MENU/OK** για επιβεβαίωση.
- 5 Εισαγάγετε το όνομα.
- 6 Πατήστε **MENU/OK** για επιβεβαίωση.
- 7 Πατήστε **MENU/OK** για αποθήκευση.

### Για να διαγράψετε μια καταχώρηση κλήσης

- 2 Πατήστε **MENU/OK**.
- 3 Επιλέξτε **[ΔΙΑΓΡΑΦΗ]** or **[ΔΙΑΓΡΑΦΗ ΟΛΩΝ]**.
- 4 Πατήστε **MENU/OK** για επιβεβαίωση.

## Λίστα επανάκλησης

- 1 Πατήστε το **REDIAL/C** και επιλέξτε μια καταχώρηση.

### Για να πραγματοποιήσετε μια κλήση

- 2 Πατήστε .

### Για να αποθηκεύσετε μια καταχώρηση κλήσης στον τηλεφωνικό κατάλογο

- 2 Πατήστε **MENU/OK**.
- 3 Επιλέξτε **[ΑΠΟΘ/ΣΗ ΑΡΙΘ.]**.
- 4 Πατήστε **MENU/OK** για επιβεβαίωση.
- 5 Εισαγάγετε το όνομα.
- 6 Πατήστε **MENU/OK** για επιβεβαίωση.
- 7 Πατήστε **MENU/OK** για αποθήκευση.

### Για να διαγράψετε μια καταχώρηση κλήσης

- 2 Πατήστε **MENU/OK**.
- 3 Επιλέξτε **[ΔΙΑΓΡΑΦΗ]** or **[ΔΙΑΓΡΑΦΗ ΟΛΩΝ]**.
- 4 Πατήστε **MENU/OK** για επιβεβαίωση.

## Εγγραφή μηνύματος τηλεφωνητή (μόνο για το CD186)

- 1 Πατήστε **MENU/OK** > **[ΤΗΛΕΦΩΝΗΤΗΣ]** > **[ΜΗΝΥΜΑ]** και, στη συνέχεια, πατήστε το **MENU/OK** για επιβεβαίωση.
- 2 Επιλέξτε το **[ΜΟΝΟ ΑΠΑΝΤΗΣ]** ή **[ΗΧΟΓ. ΕΠΙΣΗΣ]** και πατήστε το **MENU/OK** για επιβεβαίωση.
- 3 Επιλέξτε το **[ΗΧΟΓΡΑΦΗΣΗ ΝΕΟ]** και, στη συνέχεια, πατήστε το **MENU/OK** για επιβεβαίωση.
- 4 Ξεκινήστε την ηχογράφιση του μηνύματος, κοντά στο μικρόφωνο μετά το χαρακτηριστικό ήχο.
- 5 Πατήστε το **MENU/OK** για να σταματήσει η ηχογράφιση.  
↳ Μπορείτε να ακούσετε το ηχογραφημένο μήνυμα από τη συσκευή χειρός.

## Δήλωση συσκευών χειρός

Μπορείτε να δηλώσετε τις επιπρόσθετες συσκευές χειρός στο σταθμό βάσης. Ο σταθμός βάσης μπορεί να δεχτεί έως 4 συσκευές χειρός.

- 1 Πατήστε το **MENU/OK** στη συσκευή χειρός.
- 2 Επιλέξτε το **[ΥΠΗΡΕΣΙΕΣ]** > **[ΚΑΤΑΧΩΡΙΣΗ]** και, στη συνέχεια, πατήστε **MENU/OK** για επιβεβαίωση.
- 3 Κρατήστε πατημένο το **•••** στο σταθμό βάσης για 5 δευτερόλεπτα.
- 4 Πληκτρολογήστε το PIN του συστήματος (0000).
- 5 Πατήστε το **MENU/OK** για να επιβεβαιώσετε το PIN.  
↳ Η διαδικασία της δήλωσης ολοκληρώνεται σε λιγότερο από 2 λεπτά.

## Επαναφορά προεπιλεγμένων ρυθμίσεων

Μπορείτε να επαναφέρετε τις ρυθμίσεις του τηλεφώνου σας στις αρχικές εργοστασιακές ρυθμίσεις.

- 1 Πατήστε **MENU/OK**.
- 2 Επιλέξτε **[ΥΠΗΡΕΣΙΕΣ]** > **[ΕΠΑΝΑΦΟΡΑ]** και, στη συνέχεια, πατήστε το **MENU/OK** για επιβεβαίωση.  
↳ Στη συσκευή χειρός εμφανίζεται ένα αίτημα επιβεβαίωσης.
- 3 Πατήστε **MENU/OK** για επιβεβαίωση.  
↳ Πραγματοποιείται επαναφορά όλων των ρυθμίσεων  
↳ Εμφανίζεται η οθόνη υποδοχής.

## Τεχνικά στοιχεία

### Μπαταρία

- GP: PH50AAAHC: 2 επαναφορτιζόμενες μπαταρίες AAA NiMH 1,2V 500mAh
- BYD: H-AAA500A-Z: 2 επαναφορτιζόμενες μπαταρίες AAA NiMH 1,2V 500mAh

### Τροφοδοτικό

Σταθμός βάσης και βάση φόρτισης:

- Philips: SSW-1920EU-2/SSW-1920UK-2/S003PV0600050/S003PB0600050:  
Είσοδος: 100-240V 50/60Hz 0,2A,  
Έξοδος: 6V 500mA

**Σημείωση** Με το παρόν, η Philips Consumer Lifestyle δηλώνει ότι το CD181/CD186 συμμορφώνεται με τις ουσιαστικές απαιτήσεις και τις λοιπές σχετικές διατάξεις της Οδηγίας 1999/5/EK. Μπορείτε να βρείτε τη Δήλωση συμμόρφωσης στη διεύθυνση [www.p4c.philips.com](http://www.p4c.philips.com).

## Συχνές ερωτήσεις

### Δεν εμφανίζεται μπάρα σήματος στην οθόνη.

- Η συσκευή χειρός είναι εκτός εμβέλειας. Μετακινήστε τη πιο κοντά στο σταθμό βάσης.
- Εάν η συσκευή χειρός εμφανίσει την ένδειξη **[ΜΗ ΕΓΓΕΓΡΑΜΜΕΝ]**, τοποθετήστε τη συσκευή χειρός στη βάση, μέχρι να εμφανιστεί η μπάρα σήματος.

### Εάν δεν μπορέσω να δηλώσω τις επιπλέον συσκευές χειρός στο σταθμό βάσης, τι μπορώ να κάνω;

Η μνήμη της βάσης σας είναι πλήρης. Καταργήστε τη δήλωση των συσκευών χειρός που δεν χρησιμοποιείτε και δοκιμάστε ξανά.

### Δεν μπορώ να αλλάξω τις ρυθμίσεις του φωνητικού ταχυδρομείου. Τι να κάνω;

Η διαχείριση της υπηρεσίας φωνητικού ταχυδρομείου έγκειται στον πάροχο υπηρεσιών σας και δεν αποτελεί δυνατότητα του ίδιου

του τηλεφώνου. Επικοινωνήστε με τον πάροχο υπηρεσιών σας για να αλλάξετε τις ρυθμίσεις.

### Δεν υπάρχει ήχος κλήσης

- Ελέγξτε τις συνδέσεις του τηλεφώνου.
- Η συσκευή χειρός είναι εκτός εμβέλειας. Μετακινήστε τη πιο κοντά στο σταθμό βάσης.

### Η συσκευή χειρός που βρίσκεται πάνω στη βάση φόρτισης δεν φορτίζει.

- Βεβαιωθείτε ότι οι μπαταρίες είναι σωστά τοποθετημένες.
- Βεβαιωθείτε ότι η συσκευή χειρός έχει τοποθετηθεί σωστά στη βάση φόρτισης. Το εικονίδιο μπαταρίας κινείται κατά τη διάρκεια της φόρτισης.
- Οι επαφές φόρτισης είναι βρόμικες. Αποσυνδέστε πρώτα την παροχή ρεύματος και καθαρίστε τις επαφές με ένα νωπό πανί.
- Οι μπαταρίες είναι ελαττωματικές. Αγοράστε καινούργιες από τον αντιπρόσωπό σας.

### Κενή οθόνη

- Βεβαιωθείτε ότι οι μπαταρίες είναι φορτισμένες.

- Βεβαιωθείτε ότι υπάρχει σύνδεση στο ρεύμα και σε γραμμή τηλεφώνου.

### Κακός ήχος (παράσιτα, ηχώ, κ.λπ.)

- Η συσκευή χειρός είναι σχεδόν εκτός εμβέλειας. Μετακινήστε τη πιο κοντά στο σταθμό βάσης.
- Το τηλέφωνο λαμβάνει παρεμβολές από κοντινές ηλεκτρικές συσκευές. Μετακινήστε το σταθμό βάσης μακριά από αυτές.
- Το τηλέφωνο βρίσκεται σε μέρος με τοίχους μεγάλου πάχους. Μετακινήστε τη βάση μακριά από αυτούς.

### Η συσκευή χειρός δεν χτυπάει.

Βεβαιωθείτε ότι ο ήχος κλήσης της συσκευής χειρός είναι ενεργοποιημένος.

### Δεν εμφανίζεται η αναγνώριση καλούντος.

- Η υπηρεσία δεν έχει ενεργοποιηθεί. Συμβουλευτείτε τον πάροχο υπηρεσιών σας.
- Τα στοιχεία του καλούντος δεν εμφανίζονται ή δεν είναι διαθέσιμα.

# Καλώς ήρθατε στη Philips

Δηλώστε το προϊόν στη διεύθυνση [www.philips.com/welcome](http://www.philips.com/welcome)

## Χρειάζεστε βοήθεια;

Εγχειρίδιο χρήσης / Ηλεκτρονική βοήθεια

[www.philips.com/support](http://www.philips.com/support)



Όταν ένα προϊόν διαθέτει το σύμβολο ενός διαγραμμένου κάδου απορριμμάτων με ρόδες, το προϊόν αυτό καλύπτεται από την Ευρωπαϊκή Οδηγία 2002/96/EK.

Απαγορεύεται η αναπαραγωγή του συνόλου ή μέρους του παρόντος χωρίς την έγγραφη συγκατάθεση του ιδιοκτήτη πνευματικών δικαιωμάτων. Τα εμπορικά σήματα ανήκουν στην Koninklijke Philips Electronics N.V. ή των αντίστοιχων ιδιοκτητών τους.

© 2013 Koninklijke Philips Electronics N.V.

Με την επιφύλαξη παντός δικαιώματος.

# CE 0168



QSG\_CD181-186\_EL\_V4.0  
WK13043