

EXP3320 . EXP3321 . EXP3322 . EXP3361
EXP3362 . EXP3364 . EXP3365

Преносим MP3-CD плейър

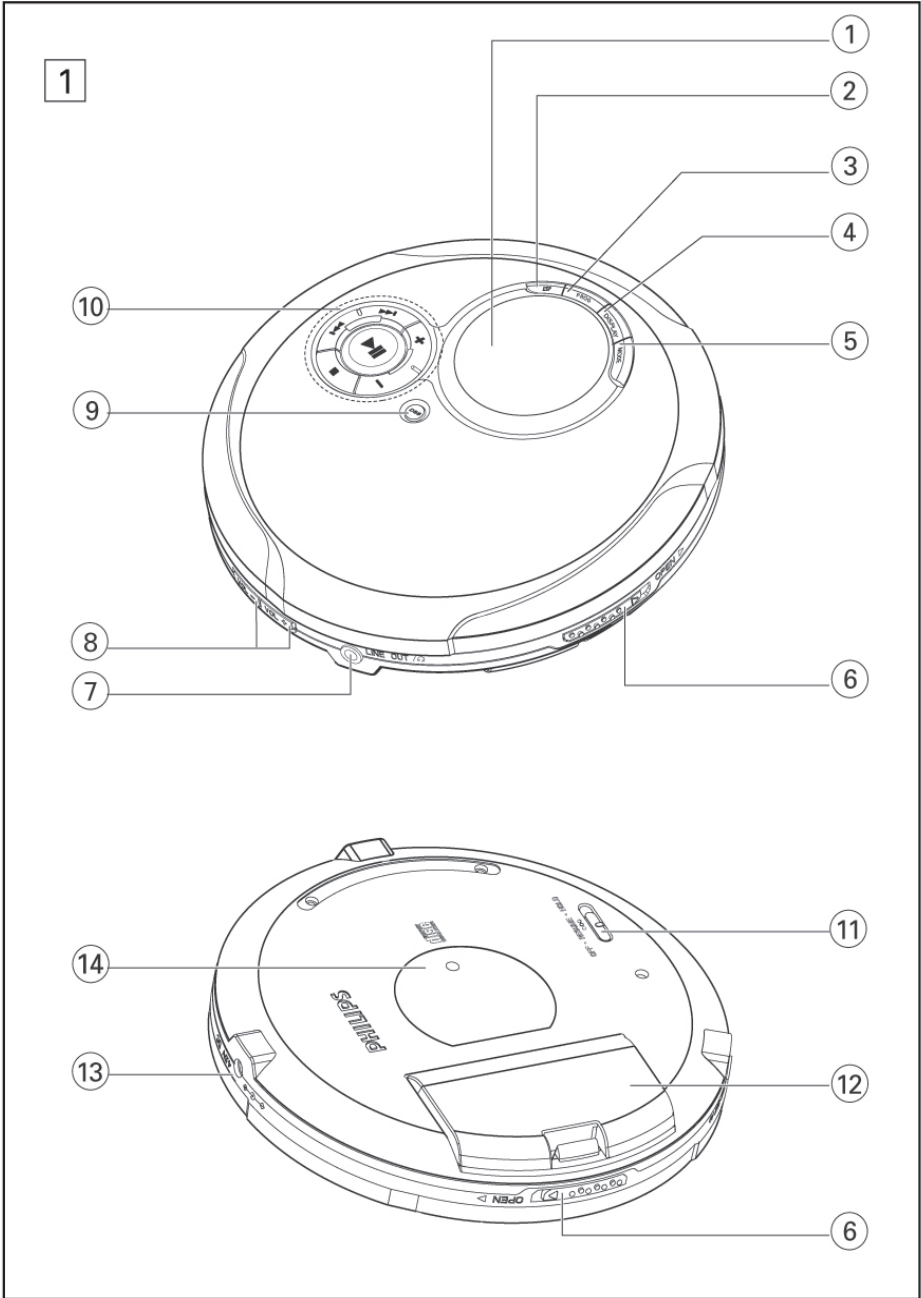

PHILIPS



2

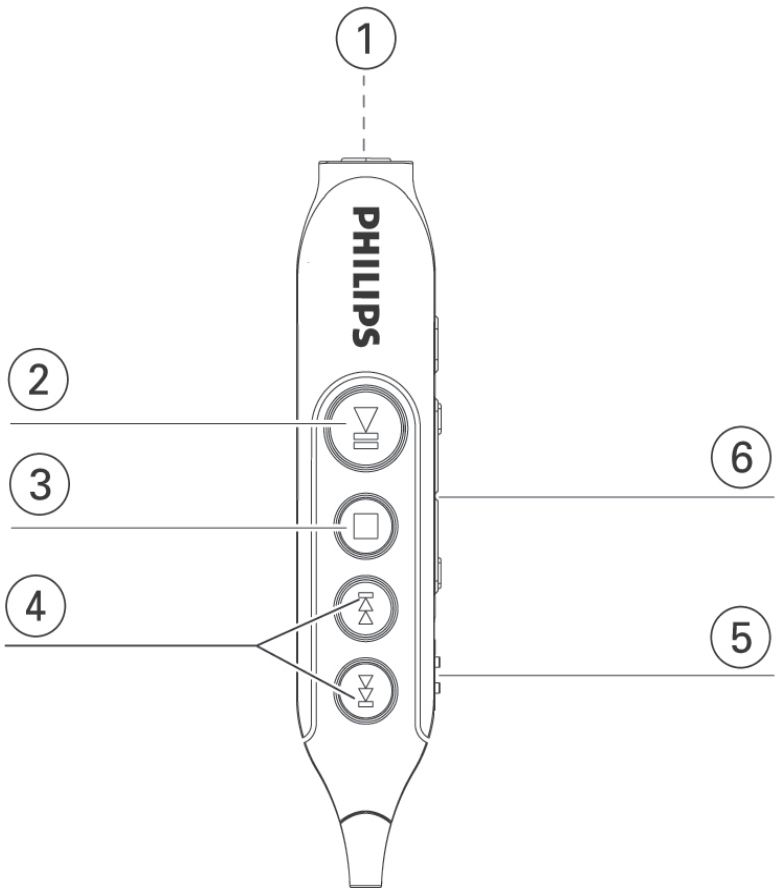

БЪРЗ СПРАВОЧНИК

1 OPEN

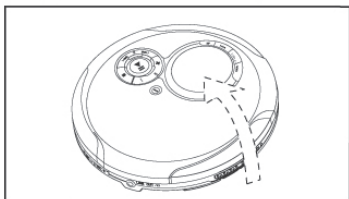

2

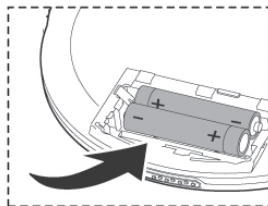
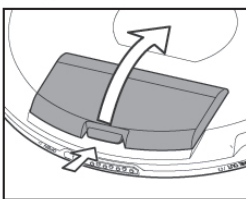

3 CD



4

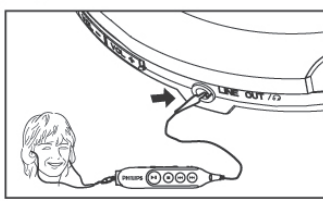

5 OFF+RESUME+HOLD

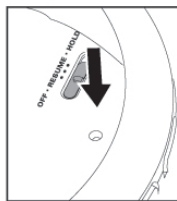

6 PLAY

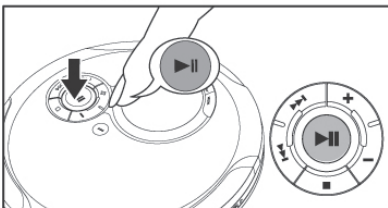

7 VOLUME + -

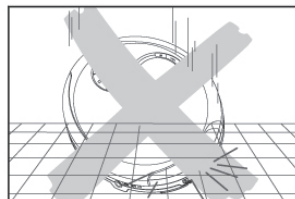
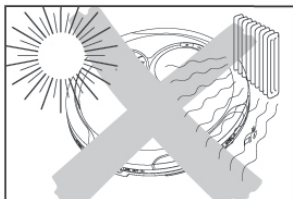
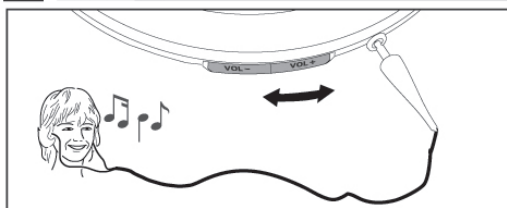

БУТОНИ

Обърнете се за справка към фиг. 1, стр. 2

Акcesoари включени в комплекта:

- 1 x слушалки HL351
- 1 x дистанционно управление, AY3785
- 1 x EXPANIUM CD-ROM (безплатен musicmatch софтуер)
- 1 x AY3550 FM стерео предавател (моля, прочетете инструкциите, които се доставят с предавателя)
- 1 x AAA вратичка за батерии
- 1 x калъф
- 1 x AC адаптер AY3162

Бутони

1. екран
2. **ESP**
 - избиране между режим с пестене на батерии и режим ESP, който предотвратява прекъсванията на музиката в следствие на сътресения.
3. **PROG**
 - програмиране на песните и преглеждане на програмата.
4. **DISPLAY**
 - само при MP3/WMA-CD: избиране на информация за песента и албума.
5. **MODE**
 - избиране на опции за възпроизвеждане като **Shuffle** и **Repeat**
6. **OPEN▶**
 - отваряне на капака на CD плейъра.
7. **🔊 LINE OUT**
 - 3,5мм жак за свързване на:
 - слушалки;
 - това устройство към аудио входа на вашето стерео оборудване;
 - дистанционно управление (не при всички версии).
8. **VOL +/-**
 - за нагласяване на звука.
9. **DBV**
 - усилване на ниските честоти: натиснете и задръжте за 2 секунди, за да вкл./изкл. акустичната обратна връзка.
10. **▶||**
 - включване на устройството, стартиране и прекъсване на възпроизвеждането.

- /+
 - само за MP3/WMA-CD: избиране на предишен/следващ албум или прескачане назад/напред.
 - ◀◀ ▶▶
 - прескачане и търсене на песен назад или напред.
 -
 - спиране на възпроизвеждането/изтриване на програмираните песни и изключване на устройството.
11. **OFF – RESUME – HOLD**
 - OFF изключва Hold и Resume; Resume служи за запаметяване на последната позиция на диска преди изключване; Hold заключва всички бутони (само на устройството).
 12. Вратичка за AA батерии
 13. **4.5VDC**
 - жак за свързване на външно захранване.
 14. табелка с типа.

Дистанционно управление

AY3785 (не при всички версии, виж фиг. 2, стр.3)

1. **🔊**
 - 3.5мм жак за слушалки
2. **▶||**
 - включване на устройството, стартиране и прекъсване на възпроизвеждането.
3. **■**
 - спиране на възпроизвеждането/изтриване на програмираните песни и изключване на устройството.
4. **◀◀ ▶▶**
 - прескачане и търсене на песен назад или напред.
5. **HOLD**
 - заключва всички бутони (само на устройството).
6. **Volume +/-**
 - за нагласяване на звука.

Свързване на дистанционното управление

Използвайте жичното дистанционно управление AY 3785. Бутоните на дистанционното управление имат същите функции, както и съответстващите им бутони на плейъра.

1. Проверете дали плейъра е изключен.
2. Свържете стабилно дистанционното управление към жака **LINE OUT**  на плейъра.
3. Свържете стабилно слушалките към жака на дистанционното управление.
4. За да включите плейъра и стартирате възпроизвеждане, натиснете бутона **▶||** на дистанционното управление.
5. Нагласете нивото на звука на плейъра и дистанционното управление.

Полезни съвети:

- Проверете дали превключвателя **HOLD** на дистанционното управление е в положение **OFF**, ако желаете да управлявате плейъра от дистанционното управление.

Батерии

(включени в комплекта или доставяни допълнително)

В този плейър можете да използвате 2 размера батерии:

- алкални батерии тип **AAA (LR03, UM4)** или **AA (LR6, UM3)**.

Полезни съвети:

- За да се наслаждавате на по-дълго време на възпроизвеждане, използвайте батерии тип AA.
- Не използвайте в комбинация стари и нови батерии, както и такива от различни типове.
- Извадете батериите ако са стари или плейъра няма да се използва дълго време.

Батериите съдържат химически вещества и трябва да се изхвърлят на подходящите за целта места.

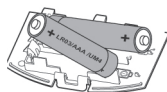

Вкарване на AAA (LR03, UM4) или AY 3363 батерии

1. Отворете отделението за батериите.
2. Вкарайте две алкални батерии тип **AAA (LR03, UM4)**.
3. Нагласете заредената с **AAA** батерии вратичка в отделението за батерии.

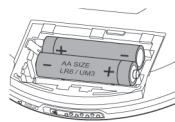





Вкарване на AA (LR6, UM3)

1. Отворете отделението за батериите.
2. Вкарайте две алкални батерии тип **AA (LR6, UM3)**.
3. Затворете отделението за батерии с маркираната с AA вратичка.

Индикатор за батериите

Следните индикатори на екрана показват нивото на батериите:

-  Батерията е пълна
-  Батерията е 2/3 пълна
-  Батерията е 1/3 пълна
-  Батерията е празна или за подмяна. Когато батериите са за подмяна на екрана ще започне да мига  и се появява *Replace batteries*. Вие също така ще чуете и звуков сигнал.

Средно време на живот на батериите при нормални обстоятелства

Тип на батериите	Пестене на енергия	
	Аудио CD	MP3/WMA-CD
Алкални AA	10ч	20ч
Алкални AAA	5ч	10ч
Презарядни	4ч	8ч
Еco-PLUS NIMH батерии		

Захранващ адаптор

(включен в комплекта или доставян допълнително)

Използвайте само адаптора AY3162 (4,5V/450mA прав ток, положителния полюс на централния пин). Всеки друг продукт може да повреди плейъра.

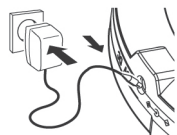

1. Проверете дали местното напрежение отговаря на напрежението на адаптора.
2. Свържете захранващия адаптор към плейъра и контакта в стената.

Забележка:

- *Винаги изключвайте адаптора, ако няма да го използвате.*

ОБЩА ИНФОРМАЦИЯ

CD плейър и дискове

- Не докосвайте лещите А на устройството.
- Не излагайте устройството, батериите или дисковете на влага, дъжд, пясък или силна топлина (причинена от нагревателни уреди или директна светлина).
- За почистване на устройството използвайте мек, леко навлажнен парцал. Не използвайте почистващи препарати, тъй като може да имат корозиращ ефект.
- За да почистите диск, избършете го с движения в права линия от центъра към краищата, с помощта на мек парцал. Почистващите препарати може да повредят диска.
- Върху лещите може да се кондензира влага ако устройството се внесе рязко от студено в топло помещение. В този момент възпроизвеждането на диск не е възможно. Оставете устройството в топлото помещение докато влагата не се изпари.
- Активни мобилни телефони в близост до устройството може да доведат до смущения.
- Не изпускайте устройството, тъй като това може да доведе до повреди.

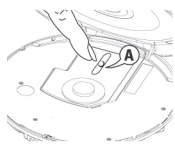

Информация за околната среда

Целият ненужен опаковъчен материал е премахнат. Ние направихме най-доброто, за да може лесно да се раздели опаковката на три моно материала: картон (кутия), полистиренова пяна (буфери) и полиетилен (пликове).

Вашето устройство се състои от материали, които може да се рециклират ако устройството се разглоби от специализирана компания. Спазвайте местните разпореджания за изхвърлянето на опаковъчните материали, изхабените батерии и старото оборудване.

MP3/WMA музикални файлове

Технологията за компресиране на музика MP3 (MPEG Audio Layer 3) и WMA (Windows Media Audio) чувствително намалява оригиналния размер на цифровите данни на аудио диск, като се запазва CD качеството.

Как да се сдобиете с MP3/WMA файлове

Можете да изтеглите легални музикални файлове от интернет на вашия компютър или да ги създадете от вашите собствени аудио дискове с помощта на подходящ софтуер за кодиране. За да постигнете добро качество на звука трябва да използвате компресия от 128 или повече kbps при MP3 файловете и 96kbps при WMA файловете.

Как да създадете MP3/WMA диск

Запишете музикалните файлове от харддиска на вашия компютър на CDR или CDRW с помощта на CD записвачка. За да създадете собствен MP3 диск можете да използвате включения в комплекта диск EXPANIUM CD-ROM (с безплатен **Music Match Jukebox** софтуер). За повече информация посетете www.musicmatch.com.

Полезни съвети:

- Проверете дали MP3 файловете имат разширение **.mp3**, а WMA файловете **.wma**.
- Общият брой музикални файлове и албуми на един диск е около 350 (с типична дължина на името около 20 символа).
- Дължината на имената на файловете влияе върху броя песни за възпроизвеждане. Повече файлове може да бъдат записани на един диск, ако са с по-къси имена.

Windows Media Audio е запазена марка на Microsoft Corporation.

Musicmatch Inc. е запазена марка на Microsoft Corporation.

Всички запазени марки принадлежат на техните собственици.

СЛУШАЛКИ / ИЗПОЛЗВАНЕ В КОЛА

Слушалки HL351

- Свържете слушалките включени в комплекта към жака **LINE OUT** ⚡

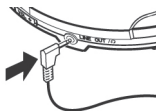

Забележка:

- Жакът ⚡ **LINE OUT** може да се използва за свързване на плейъра към **HIFI** система. Нагласете звука на вашата **HIFI** система и **CD** плейър.

Важно!

Безопасност за слуха

Не увеличавайте звука прекалено много, когато слушате със слушалките. Специалистите ви предупреждават, че продължителното слушане на висок звук може трайно да увреди слуха ви.

Безопасност на пътя

Не използвайте слушалките, когато управлявате превозно средство. Това може да създаде опасност и е незаконно в много държави.

Използване в кола (кабелите за връзка са включени в комплекта или се доставят допълнително)

Поставете плейъра на хоризонтална, стабилна, без вибрации повърхност. Проверете дали е на сигурно място и няма да пречи на шофьора и пътниците.

За да използвате включения в комплекта **УКВ стерео предавател AY3550** прочетете упътването, което е приложено към предавателя.

Възпроизвеждане на диск

С това устройство можете да възпроизведете всички видове аудио дискове (предварително записани аудио дискове, финализирани аудио CDR и CDRW) и MP3/WMA-CD. Не се опитвайте да възпроизведете CD-ROM, CDi, VCD, DVD или компютърни дискове.

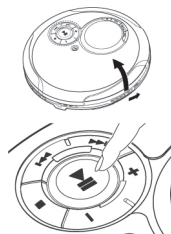

1. Натиснете плъзгача **OPEN** ▶, за да отворите капака на CD плейъра.
2. Вкарайте диск с напечатаната страна отгоре, като го натиснете леко в средата, така че да влезе в центъра.
3. Затворете капака, като го натиснете надолу.
4. За да започне възпроизвеждането натиснете **▶II**.

- При аудио диск на екрана се появява номерът на текущата песен, CDA-Track и изминалото време. При MP3/WMA CD на екрана се появяват номерът на албума/песента, изминалото време, а името на файла преминава през екрана.

Полезен съвет:

- *Типа на песента се означава с курсор при WMA, MP3 и CD съответно.*

Пауза

- Натиснете ►||.
 - Изминалото време започва да мига.
- За да продължите възпроизвеждането натиснете отново ►||.



За да спрете възпроизвеждането

- Натиснете ■.
 - На екрана се появяват общият брой на песните, броя на албумите при MP3-CD и общото време за възпроизвеждане (само на аудио диск).
- За да изключите плейъра, натиснете още веднъж ■.
- За да извадите диска го хванете в краищата и натиснете издатината в центъра докато повдигате диска нагоре.

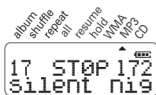

Забележки:

- Ако в рамките на 70 секунди не бъде подадена команда, плейърът се изключва автоматично.

Нагласяване нивото на звука

- Нагласете звука като натиснете **VOL** +/- на CD плейъра или дистанционното управление.

Нагласяване на басите

Има три опции на DBB (Динамично усилване на басите):

- **Off**: няма усилване на басите
 - **DBB 1**: умерено усилване на басите
 - **DBB 2**: по-голямо усилване на басите.
- Натиснете **DBB** един или повече пъти, за да изберете усилване на басите.
- Ако функцията DBB е активирана на екрана се появява **DBB12**.



Информация за песните и албумите (при MP3/WMA дискове)

По време на възпроизвеждане натиснете няколко пъти **DISPLAY**, за да изберете информацията, която да се изобрази на екрана.:

- **Album**: името на албума,
- **Artist**: името на изпълнител (ако тази информация е достъпна в ID3 името),
- **Title**: името на песента (ако тази информация е достъпна в ID3 името),
- Изминалото време,
- **Filename**: името на файла.

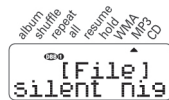
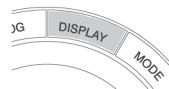

Избраната информация се появява на екрана заедно с номера на албума/песента и изминалото време.

Полезни съвети:

- При аудио дискове се появи **Audio-Track**, когато натиснете бутон **DISPLAY**.
- ID3 индекса е част от MP3 файла. Той съдържа различна информация за песента, като например заглавие или име на изпълнител. Когато записвате MP3/WMA-CD, въведете пълна ID3 информация във вашия софтуер за кодиране.

ИЗБИРАНЕ И ТЪРСЕНЕ НА ПЕСЕН

Избиране на песен и търсене из всички дискове

Избиране на песен по време на възпроизвеждане

- Натиснете за кратко **◀◀** или **▶▶**, един или няколко пъти, за да прескочите в началото на текущата, предишната или следваща песни.
- Възпроизвеждането продължава от избраната песен.

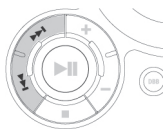

Търсене на пасаж по време на възпроизвеждане

1. За да намерите даден пасаж задръжте натиснат **◀◀** или **▶▶**.
 - Започва търсенето, а възпроизвеждането продължава с намален звук.
2. Освободете бутона, когато достигнете желания пасаж.
 - Продължава нормалното възпроизвеждане.

Избиране на албуми и песни от MP3/WMA диск

Избиране на албум по време на възпроизвеждане

- Натиснете за кратко **-** или **+**, един или няколко пъти, за да прескочите в началото на първата песен в текущия, предишния или следващия албум.
- Възпроизвежда се първата песен на избрания албум.

Избиране на песен по време на възпроизвеждане

1. Задръжте натиснат **-** или **+**, за да прескочите в началото на предишната или следваща MP3 песен.
 - Прескачането започва и се ускорява след 5 секунди.

2. Освободете бутона на желаната песен.
 - Възпроизвеждането продължава от избраната песен.

Полезни съвети:

- Когато се възпроизвежда програмата, бутоните **-** и **+** са неактивни.

Програмиране номерата на песните

Можете да маркирате около 50 песни и да ги съхраните в паметта. Когато възпроизвеждате MP3/WMA диск, можете да изберете 50-те песни от различни албуми. Можете да съхраните всяка песен повече от един път.

1. Спрете възпроизвеждането.
 - На екрана се изобразява общият брой албуми/песни (само за MP3/WMA дискове). При аудио дискове се изобразяват общият брой песни и общото време за възпроизвеждане.
2. Изберете песен с **-** или **+**, **◀◀** или **▶▶** (**-** или **+** само за MP3/WMA диск).
3. Натиснете **PROG**, за да запаметите песента.
 - За кратко се появява *Added to Program*. Появява се *Prog*, номера на програмираната песен и *P*, плюс броят на запаметените песни.
4. Изберете и съхранете всички песни по този начин.
5. За да стартирате възпроизвеждането на програмата натиснете **▶▶**.
 - Появява се **prog** и започва възпроизвеждането.

За да прегледате програма

1. Спрете възпроизвеждането с бутона **■**.
2. Задръжте натиснат бутона **PROG** за повече от 2 секунди.
 - Всички запазени песни ще се появят последователно, както и съобщението *Program review*.

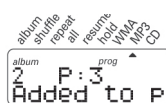

Полезни съвети:

- Ако натиснете **PROG** и няма избрана песен, на екрана ще се появи **Select track**.
- Ако се опитате да запаметите повече от 50 песни ще се появи **Program full**.

Изтриване на програма

- Натиснете **■**:
- Еднократно, ако сте в спряло положение.
- Два пъти по време на възпроизвеждане.
 - На екрана се появява *Program cleared*. **PROG** изчезва и програмата се изтрива.



Полезни съвети:

- Програмата ще бъде изтрита и ако прекъснете захранването или отворите капака на CD плейъра, или ако устройството се изключи автоматично.

Запаметяване на последната позиция – RESUME

Вие можете да запаметите последната позиция при възпроизвеждане. Когато рестартирате, възпроизвеждането ще продължи от там от където сте спрели (RESUME). Можете също така да заключите всички бутони на плейъра. Когато натиснете някой бутон няма да има никаква реакция (HOLD). За да включите тези функции използвайте плъзгача OFF-RESUME-HOLD.

RESUME - продължаване откъдето сте спрели

1. Превключете плъзгача на **RESUME** по време на възпроизвеждане, за да активирате тази функция.
 - На екрана се появява **▲** до **resume**.
2. Когато желаете да спрете възпроизвеждането натиснете **■**.
3. За да продължите възпроизвеждането натиснете **▶||**.
 - Възпроизвеждането продължава от там, от където сте спрели.
- За да деактивирате **RESUME** превключете плъзгача на **OFF**.
 - **▲** изчезва от **resume**.

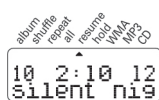

Избиране на различни режими на възпроизвеждане

Избраният режим се маркира с един или повече курсори **▲**.

1. По време на възпроизвеждане натиснете няколко пъти **MODE**, за да изберете:
 - **SHUFFLE**: всички песни на диска се възпроизвеждат еднократно в случаен ред.
 - **SHUFFLE REPEAT ALL**: всички песни на диска се възпроизвеждат непрекъснато в случаен ред.
 - **REPEAT**: текущата песен се възпроизвежда непрекъснато.
 - **REPEAT ALL**: целият диск се възпроизвежда непрекъснато.
 - **ALBUM SHUFFLE** (само при MP3-CD): всички песни на текущия албум се възпроизвеждат еднократно в случаен ред.
 - **ALBUM SHUFFLE REPEAT ALL** (само при MP3-CD): всички песни на текущия албум се възпроизвеждат непрекъснато в случаен ред.
 - **ALBUM REPEAT ALL** (само при MP3-CD): всички песни на текущия албум се възпроизвеждат непрекъснато.
2. За да се върнете към нормален режим натиснете няколко пъти **MODE**, докато курсорите изчезнат от екрана.

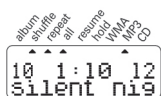
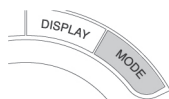

ESP и пестене на енергия

С обикновен преносим диск плейър музиката може да прескача или да спре, ако плейъра се разклати. ESP предотвратява загубата на звук в следствие на вибрации или удари. По този начин се гарантира непрекъснато възпроизвеждане. **ESP не предпазва устройството от повреди причинени от изпускане.**

Режимът за пестене на енергия позволява да се удължи работата на батерията.

- По време на възпроизвеждане натиснете един или два пъти **ESP**, за да включите или изключите тази функция.

- **ESP** вкл.: появява се **ESP**.

- **ESP** изкл.: **ESP** изчезва, появява *Powersaving*. Пестенето на енергия се включва.



200 сек. Магическа защита против прескачане!

Средно време за възпроизвеждане, когато защитата против прескачане е включена:

Секунди	тип на песен
200	WMA (64kbps)
100	MP3 (128kbps)
45	Аудио диск

ЗАКЛЮЧВАНЕ НА БУТОНИТЕ, ЗВУКОВ СИГНАЛ

HOLD - заключване на всички бутони

Този плейър има двойна функция за заключване, за да се предотврати случайното натискане на бутони. Можете да изберете заключване на всички бутони на плейъра, дистанционното управление или и двете! Просто нагласете съответния плъзгач **HOLD** в желаното положение. Например:

- Нагласете плъзгача **OFF-RESUME-HOLD** в положение **HOLD**, за да активирате функцията заключване на бутоните на плейъра.



- До **Hold** се появява **▲**. Всички бутони са заключени и когато натиснете някой бутон на екрана се появява **Hold**. Ако плейърът е изключен, **Hold** се появява само ако натиснете **▶II**.

- За да изключите функцията **HOLD**, нагласете плъзгача на **OFF**.

- Всички бутони са отключени.

Полезни съвети:

- Ако деактивирате **HOLD** като нагласите плъзгача в положение **RESUME**, ще активирате функцията **RESUME**.

- Ако сте активирали функцията **HOLD** за дистанционното управление, не се появява индикатора **Hold**.

Звуков сигнал

Звуковият сигнал потвърждава, че сте натиснали бутон или, че батериите са изхабени.

- Задръжте натиснат бутон **DBB** за 2 секунди, за да вкл./изкл. звуковия сигнал.

- Появява се **Beep**. Сигналът е включен.
- Появява се **No beep**. Сигналът е изключен.

Полезни съвети:

- По подразбиране звуковият сигнал е включен.