

Register your product and get support at
www.philips.com/welcome

PD7022
PD7022B



CS Příručka pro uživatele 3

PL Instrukcja obsługi 91

EL Εγχειρίδιο χρήσης 25

PT Manual do utilizador 113

FI Käyttöopas 47

RU РУКОВОДСТВО ПОЛЬЗОВАТЕЛЯ 135

HU Felhasználói kézikönyv 69

SK Príručka uživateľa 159

PHILIPS

Obsah

1	Důležité informace	4
	Důležité bezpečnostní pokyny	4
	Oznámení	6
2	Přenosný DVD přehrávač	9
	Úvod	9
	Obsah dodávky	9
	Celkový pohled na hlavní jednotku	10
	Přehled druhé obrazovky.	12
3	Začínáme	13
	Příprava	13
	Připojení druhé obrazovky	14
	Připojení napájení	15
4	Použití přehrávače	16
	Zapnutí	16
	Výběr jazyka OSD	16
	Přehrávání disků	16
	Možnosti přehrávání	17
5	Úprava nastavení	18
	Nastavení hlavní jednotky	18
	Nastavení druhé obrazovky	19
6	Širší využití přehrávače	20
	Připojení dalších zařízení	20
	Připojte napájení ze zdroje v domácnosti	21
7	Informace o produktu	22
8	Řešení problémů	23

1 Důležité informace

Důležité bezpečnostní pokyny

- ① Přečtěte si tyto pokyny.
- ② Pokyny si uložte k pozdějšímu nahlédnutí.
- ③ Respektujte všechna upozornění.
- ④ Dodržujte všechny pokyny.
- ⑤ Zařízení nepoužívejte poblíž vody.
- ⑥ K čištění používejte pouze suchou tkaninu.
- ⑦ Zařízení neinstalujte v blízkosti zdrojů tepla (radiátory, přímotopy, sporáky apod.) nebo jiných přístrojů (včetně zesilovačů) produkujících teplo.
- ⑧ Síťový kabel chraňte před pošlapáním nebo přiskřípnutím. Zvláštní pozornost je třeba věnovat vidlicím, zásuvkám a místu, kde kabel opouští přístroj.
- ⑨ Používejte pouze doplňky nebo příslušenství doporučené výrobcem.
- ⑩ Během bouřky či v době, kdy se přístroj nebude delší dobu používat, odpojte síťový kabel ze zásuvky.
- ⑪ Veškeré opravy svěřte kvalifikovanému servisnímu technikovi. Přístroj by měl být přezkoušen kvalifikovanou osobou zejména v případech poškození síťového kabelu nebo vidlice, v situacích, kdy do přístroje vnikla tekutina nebo nějaký předmět, přístroj byl vystaven dešti či vlhkosti, nepracuje normálně nebo utrpěl pád.
- ⑫ Přístroj nesmí být vystaven kapající nebo stříkající tekutině.
- ⑬ Na přístroj nepokládejte žádné nebezpečné předměty (např. předměty naplněné tekutinou nebo hořící svíčky).
- ⑭ Pokud je jako odpojovací zařízení použito SÍŤOVÉ napájení nebo sdružovač, mělo by být odpojovací zařízení připraveno k použití.



Varování

- Neodstraňujte kryt přístroje.
- Nikdy nemažte žádnou část tohoto přístroje.
- Nepokládejte toto zařízení na jiné elektrické zařízení.
- Zařízení nevystavujte přímému slunci, otevřenému ohni nebo žáru.
- Nikdy se nedívejte do laserového paprsku uvnitř zařízení.
- Ujistěte se, že máte vždy snadný přístup k síťovému kabelu, vidlici nebo adaptéru, abyste mohli toto zařízení odpojit od napájení.

Bezpečnost poslechu

Při poslechu používejte přiměřenou hlasitost.

- Poslech se sluchátky při vysoké hlasitosti může poškodit sluch. Tento výrobek dokáže vytvářet zvuky v intenzitě, která může u normální osoby způsobit ztrátu sluchu, dokonce i při poslechu kratším než 1 minuta. Vyšší rozsah zvuku je nabízen pro ty, kteří již trpí postižením sluchu.
- Zvuk může být klamavý. Během poslechu se ‚pohodlná úroveň‘ nastavení hlasitosti přizpůsobuje vyšší hlasitosti zvuku. To znamená, že to, co po delším poslechu zní ‚normálně‘, je ve skutečnosti hlasitě a vašemu sluchu škodí. Abyste této situaci zabránili, nastavte hlasitost na bezpečnou úroveň dříve, než se váš sluch přizpůsobí, a nastavení neměňte.

Nastavení bezpečné úrovně hlasitosti:

- Nastavte nízkou úroveň hlasitosti.
- Pomalu hlasitost zvyšujte, dokud neuslyšíte zvuk pohodlně a čistě, bez zkreslení.

Poslouchejte přiměřenou dobu:

- Ztrátu sluchu může způsobit dokonce i poslech při normálně ‚bezpečné‘ úrovni hlasitosti po delší dobu.
- Své zařízení používejte rozumně a dopřejte si patřičné přestávky.

Při používání sluchátek dodržujte následující pravidla.

- Poslouchejte při přiměřené hlasitosti po přiměřeně dlouhou dobu.
- Po přizpůsobení svého sluchu již neupravujte hlasitost.
- Nenastavujte hlasitost na tak vysokou úroveň, abyste neslyšeli zvuky v okolí.

- V situacích, kdy hrozí nebezpečí, buďte opatrní nebo zařízení přestaňte na chvíli používat. Sluchátka nepoužívejte při řízení motorových vozidel, jízdě na kole, skateboardu apod. Mohlo by dojít k nebezpečné dopravní situaci a v mnoha zemích je používání sluchátek za jízdy zakázáno.



Výstraha

- Použití ovládacích prvků nebo úpravy provádění funkcí, které jsou v rozporu se zde uvedenými informacemi, mohou způsobit škodlivé ozáření a nebezpečný provoz.

Oznámení

Veškeré změny nebo úpravy tohoto zařízení, které nebyly výslovně schváleny společností Philips Consumer Electronics, mohou mít za následek ztrátu autorizace k používání tohoto zařízení.



Tento výrobek odpovídá požadavkům Evropské unie na vysokofrekvenční odrušení.

Informace o ochraně životního prostředí

Veškerý zbytečný obalový materiál byl vynechán. Snažili jsme se, aby bylo možné obalový materiál snadno rozdělit na tři materiály: lepenku (krabice), polystyrén (ochranné balení) a polyetylen (sáčky, ochranné fólie z lehčeného plastu).

Systém se skládá z materiálů, které je možné v případě demontáže odbornou firmou recyklovat a opětovně použít. Při likvidaci obalových materiálů, vybitých baterií a starého zařízení se řiďte místními předpisy.

Recyklace



Výrobek je navržen a vyroben z vysoce kvalitního materiálu a součástí, které je možné recyklovat.

Je-li výrobek označen tímto symbolem přeškrtnuté popelnice, znamená to, že se na něj vztahuje směrnice EU 2002/96/EC:



Nevyhazujte toto zařízení do běžného domácího odpadu. Informujte se o místních předpisech týkajících se odděleného sběru elektrických a elektronických výrobků. Správnou likvidací starého výrobku pomůžete předejít možným negativním dopadům na životní prostředí a zdraví lidí.



Vytváření neoprávněných kopií materiálů, jejichž kopírování není povoleno, včetně počítačových programů, souborů, pořadů a zvukových nahrávek, může být porušením autorských práv a představovat trestný čin. Toto zařízení by se k těmto účelům nemělo používat.

Nahrávání a přehrávání materiálů může vyžadovat souhlas. Viz zákon Copyright Act z roku 1956 a zákony Performer's Protection Act z roku 1958 až 1972.

Tento výrobek využívá technologii ochrany autorských práv, která je chráněna konkrétními patenty v USA a dalšími právy duševního vlastnictví společnosti Macrovision Corporation a dalších vlastníků práv. Použití této technologie ochrany autorských práv musí být schváleno společností Macrovision Corporation, a pokud společnost Macrovision Corporation neschválí jiné použití, je určeno pouze pro domácí a další omezené sledování. Zpětná analýza a dekompilace jsou zakázány.



DivX, DivX Certified a příslušná loga jsou obchodní známky společnosti DivX, Inc. a jsou použity v souladu s licencí.



Vyrobeno s licencí od společnosti Dolby Laboratories.

„Dolby“ a symbol dvojitého D jsou obchodní známky společnosti Dolby Laboratories.

Zařízení je opatřeno tímto štítkem:



ČESKA REPUBLIKA

Výstraha! Tento přístroj pracuje s laserovým paprskem. Při nesprávné manipulaci s přístrojem (v rozporu s tímto návodem) může dojít k nebezpečnému ozáření. Proto přístroj za chodu neotevírejte ani nesnímejte jeho kryty. Jakoukoli opravu vždy svěřte specializovanému servisu.

Nebezpečí! Při sejmutí krytů a odjištění bezpečnostních spínačů hrozí nebezpečí neviditelného laserového záření!

Chraňte se před přímým zásahem laserového paprsku.

Pokud byste z jakéhokoli důvodu přístroj demontovali, vždy nejdříve vytáhněte síťovou zástrčku.

Přístroj chraňte před jakoukoli vlhkostí i před kapkami vody.

ČESKA REPUBLIKA

Záruka: Pokud byste z jakéhokoli důvodu přístroj demontovali, vždy nejdříve vytáhněte síťovou zástrčku.

Přístroj chraňte před jakoukoli vlhkostí i před kapkami vody.

2 Přenosný DVD přehrávač

Gratulujeme k nákupu a vítáme Vás mezi uživateli výrobků společnosti Philips! Chcete-li využívat všech výhod podpory nabízené společností Philips, zaregistrujte svůj výrobek na stránkách www.philips.com/welcome.

Úvod

Přenosný přehrávač DVD přehrává digitální videodisky, které odpovídají univerzálnímu standardu DVD Video. Přehrávač umožňuje přehrávat celovečerní filmy v kvalitě srovnatelné se skutečným kinem, včetně stereofonního nebo vícekanálového zvuku (podle disku a nastavení přehrávače).

Umožňuje volbu zvukové stopy, jazyka titulků a záběrů z různých pohledových úhlů (opět podle disku DVD). Kromě toho můžete omezit přehrávání disků, které nejsou vhodné pro děti.

Na tomto přehrávači DVD lze přehrávat následující typy disků (včetně CD-R, CD-RW, DVD±R a DVD±RW):

- DVD Video
- Video CD
- Zvukový disk CD
- MP3 CD
- DivX
- Disky se soubory JPEG

Obsah dodávky

Zkontrolujte a ověřte obsah balení:

- Hlavní jednotka x 1
- Druhá obrazovka x 1
- Síťový adaptér x 1, typ ASUC12E-090080 (Philips)
- Adaptér do auta x 1
- Kabel AV x 2
- Upevňovací popruh x 2
- Uživatelský manuál x 1
- Stručný návod k rychlému použití x 1

Celkový pohled na hlavní jednotku

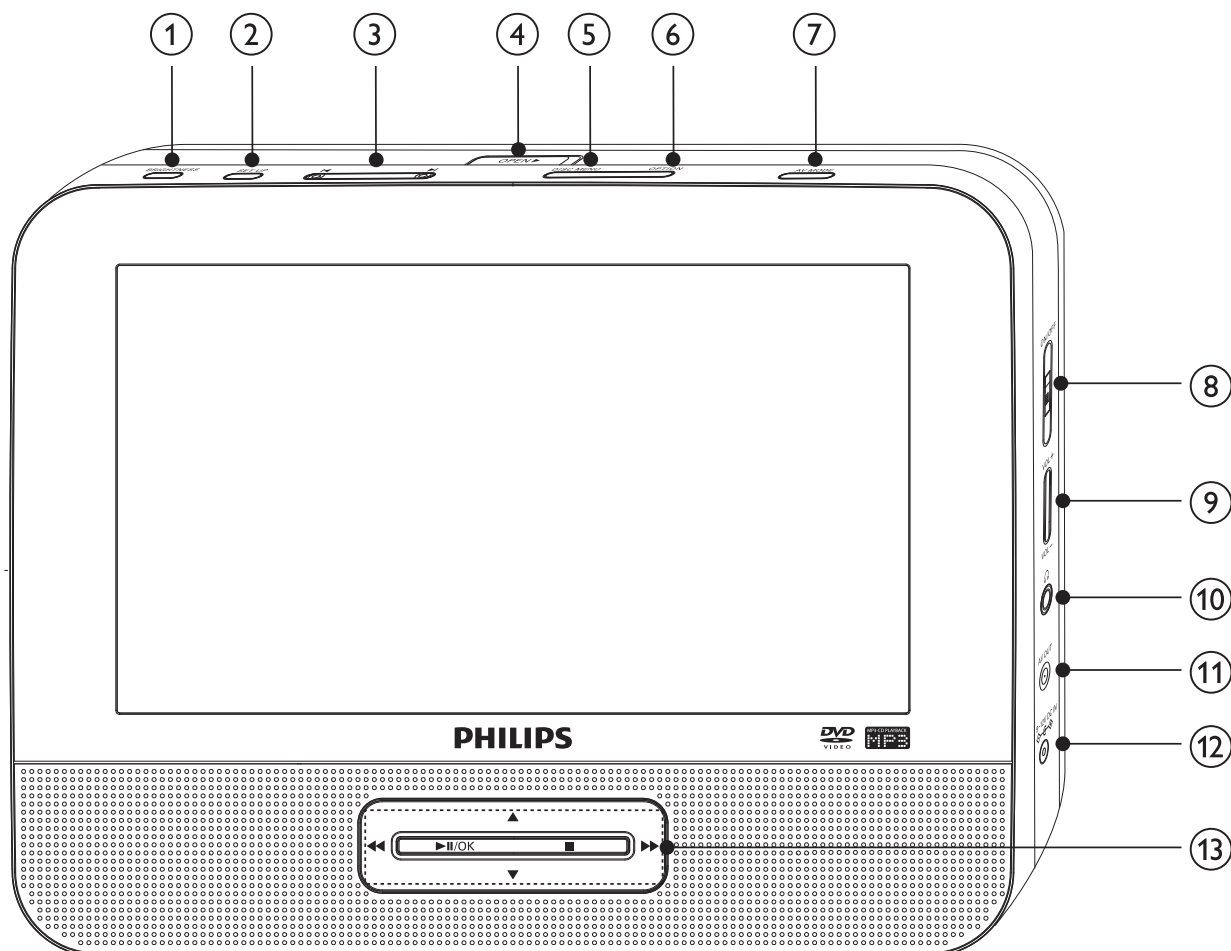

- ① **BRIGHTNESS**
 - Nastavení jasu obrazovky.
- ② **SETUP**
 - Slouží k otevření nebo ukončení nabídky nastavení.
- ③ **◀, ▶**
 - Přejít na předcházející nebo následující titul, kapitolu nebo stopu.
- ④ **OPEN ▶**
 - Otevře přihrádku na disk.
- ⑤ **DISC MENU**
 - U disku DVD otevře nebo ukončí nabídku disku.
 - U disku VCD zapne nebo vypne režim PBC (řízení přehrávání).
 - Pro disk VCD verze 2.0 nebo disk SVCD při aktivovaném řízení PBC slouží k návratu do nabídky.

- ⑥ **OPTIONS**
- Otevírá možnosti týkající se aktuální aktivity nebo výběru.
- ⑦ **AV MODE**
- Přepíná mezi režimy PAL a NTSC.
- ⑧ **ON/OFF**
- Zapne/vypne DVD přehrávač.
- ⑨ **VOL +/-**
- Slouží ke zvýšení nebo snížení hlasitosti.
- ⑩ 
- Konektor k připojení sluchátek.
- ⑪ **AV OUT**
- Konektor výstupu zvuku/video..
- ⑫ **DC IN**
- Napájecí zásuvka.
- ⑬ **▲, ▼, ◀◀, ▶▶**
- Slouží k procházení nabídek.
- ◀◀, ▶▶**
- Vyhledávání zpět nebo vpřed různými rychlostmi.
- ▶||/OK**
- Potvrdí zadání nebo výběr.
 - Spustí, pozastaví nebo znovu spustí přehrávání disku.
-
- Zastaví přehrávání disku.

Přehled druhé obrazovky.

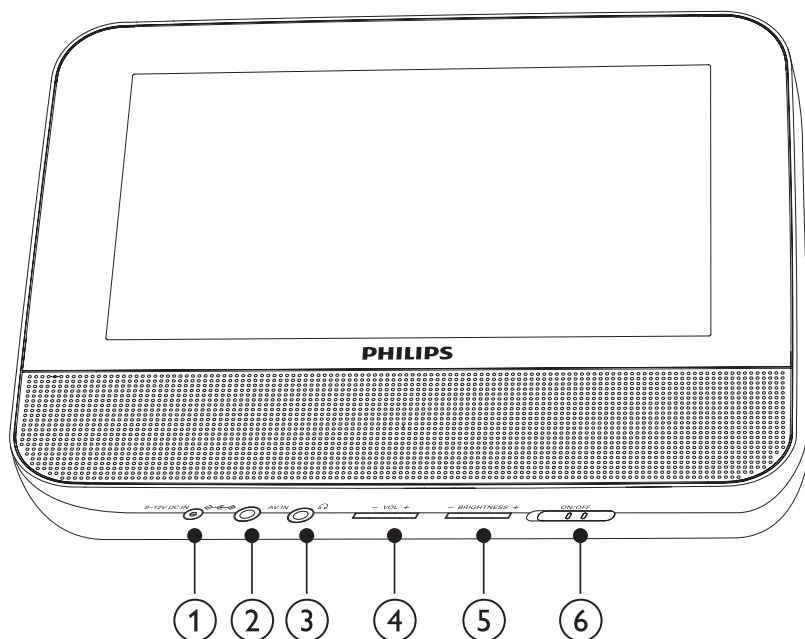

- ① **DC IN**
 - Napájecí zásuvka.
- ② **AV IN**
 - Konektor vstupu zvuku a videa.
- ③ 
 - Konektor k připojení sluchátek.
- ④ **VOL +/-**
 - Zvýšení nebo snížení hlasitosti.
- ⑤ **BRIGHTNESS +/-**
 - Nastavení jasu obrazovky.
- ⑥ **OFF/ON**
 - Vypne nebo zapne druhou obrazovku.

3 Začínáme



Výstraha

- Ovládací prvky používejte pouze podle popisu uvedeného v této příručce.
- Vždy dodržujte pořadí pokynů této kapitoly.

Jestliže se obrátíte na společnost Philips, budete požádáni o číslo modelu a sériové číslo přehrávače. Číslo modelu a sériové číslo se nacházejí na spodní straně přehrávače. Napište si čísla sem:

Model No. (číslo modelu) _____

Serial No. (sériové číslo) _____

Příprava

Chcete-li používat přehrávač v automobilu, připevněte jej spolu s druhou obrazovkou na zadní stranu opěrek pro hlavu na předních sedadel.

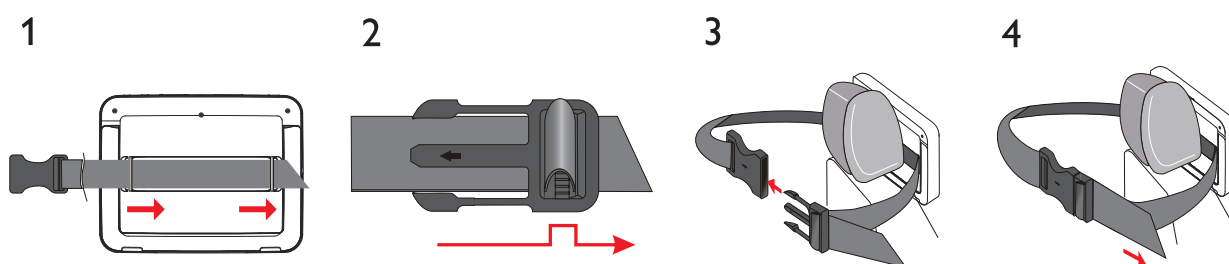

- 1 Protáhněte popruh poutky na zadní straně hlavní jednotky.
- 2 Podržte sponu tak, aby vyznačená šipka mířila směrem k vám, poté ji připojte k popruhu.
- 3 Umístěte hlavní jednotku na zadní stranu opěrky pro hlavu a zapněte sponu.
- 4 Zatáhnutím za popruh připevněte hlavní jednotku k opěrce pro hlavu.
 - Připojení druhé obrazovky provedte opakováním výše uvedených kroků.

Připojení druhé obrazovky



Výstraha

- Před připojením druhé obrazovky vypněte přehrávač.

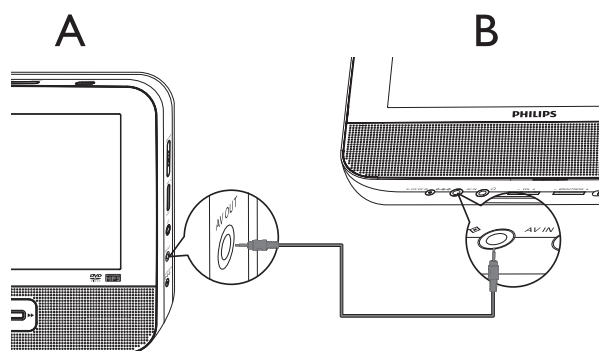

A: hlavní jednotka; B: druhá obrazovka

- 1 Připojte dodaný kabel AV ke:
 - konektoru **AV OUT** na hlavní jednotce.
 - konektoru **AV IN** na druhé obrazovce.

Připojení napájení



Výstraha

- Hrozí nebezpečí poškození přístroje! Ověřte, zda napětí v elektrické síti odpovídá napětí, které je vyznačeno na zadní nebo spodní straně přehrávače.
- Nebezpečí úrazu elektrickým proudem! Při odpojování síťového adaptéru vytahujte vždy ze zdířky konektor. Nikdy netahejte za kabel.

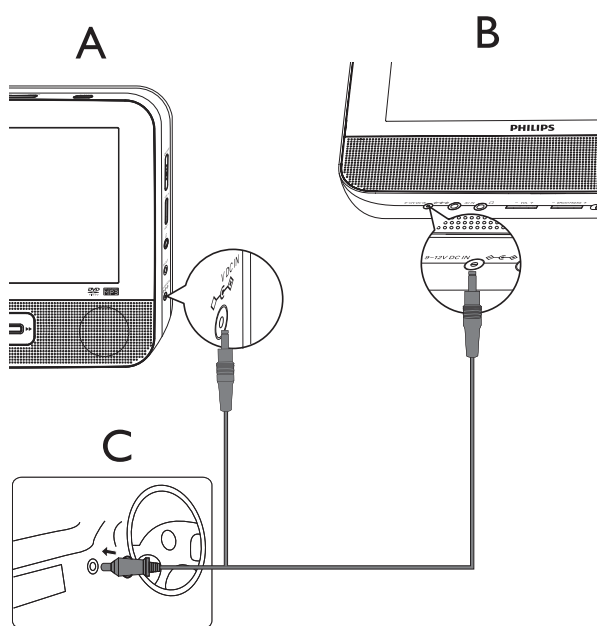

A: hlavní jednotka; B: druhá obrazovka; C: automobilový zapalovač cigaret

- 1 Připojte jeden konec dvojitého konektoru kabelu pro střídavý proud do konektoru **DC IN** na hlavní jednotce.
- 2 Připojte druhý konec dvojitého konektoru kabelu pro střídavý proud do konektoru **DC IN** na druhé obrazovce.
- 3 Připojte samostatný konektor do zásuvky automobilového zapalovače cigaret.

4 Použití přehrávače

Zapnutí

- 1 Posuňte přepínač **ON/OFF** na hlavní jednotce do polohy **ON**.
 - Chcete-li zapnout druhou obrazovku, posuňte přepínač **OFF/ON** na druhé obrazovce do polohy **ON**.
-

Výběr jazyka OSD

Pro text nabídky na obrazovce lze vybrat jiný jazyk.

- 1 Stiskněte tlačítko **SETUP**.
 - ↳ Zobrazí se nabídka nastavení.
 - 2 Vyberte možnost **[General] > [Language]**.
 - 3 Stisknutím tlačítka **▶** vyberte volbu.
 - 4 Stisknutím tlačítka **OK** volbu potvrďte.
 - 5 Stisknutím tlačítka **SETUP** nastavení ukončíte.
-

Přehrávání disků

- 1 Posuňte stranou jezdec **OPEN ▶** na hlavní jednotce.
 - 2 Vložte disk tak, aby štítkem směřoval nahoru.
 - 3 Zavřete zásuvku disku.
 - ↳ Přehrávání se automaticky spustí. Pokud ne, stiskněte tlačítko **▶||** /**OK**.
- Pokud se zobrazí nabídka, vyberte položku a stiskem tlačítka **▶||/OK** spustíte přehrávání.
 - Pokud chcete přehrávání pozastavit, stiskněte tlačítko **▶||/OK**. Přehrávání obnovte dalším stisknutím tlačítka.
 - Pokud chcete přehrávání ukončit, stiskněte tlačítko **■** dvakrát.
 - Chcete-li vybrat předchozí/další položku, stiskněte **◀** nebo **▶**.
 - Vyhledávání obrazu/zvuku zahájíte stisknutím nebo opakovaným stisknutím tlačítka **◀◀** nebo **▶▶**.

Možnosti přehrávání

- 1 Během přehrávání stiskněte tlačítko **OPTIONS** a vyberte některé možnosti přehrávání.
- 2 Postupujte podle pokynů na obrazovce.

5 Úprava nastavení

Nastavení hlavní jednotky

Abyste získali maximální požitek z přehrávání, použijte tlačítko **SETUP** pro jemné doladění nastavení.

- 1 Stiskněte tlačítko **SETUP**.
↳ Zobrazí se nabídka nastavení.
- 2 Pomocí navigačních tlačítek vyberte možnost a potvrďte ji pomocí tlačítka **OK**.

[General]	
[Language]	Výběr jazyka nabídky na obrazovce (OSD).
[PBC settings]	Zapnutí/vypnutí funkce řízení přehrávání.
[Power save]	Nastavení úsporného režimu.
[DivX (VOD)]	Jak získat registrační kód pro DivX.
[DivX subtitles]	Výběr jazyka titulků DivX.
[Parental(DVD)]	Výběr rodičovského nastavení.
[Set password]	Změna stávajícího hesla.
[Factory settings]	Obnovit tovární nastavení?
[Video]	
[LCD Display]	Nastavení poměru stran zobrazení na obrazovce.
[TV standard]	Nastavení formátu výstupu videa do TV systému
[Brightness]	Nastavení jasu obrazovky.
[Contrast]	Nastavení kontrastu obrazovky.
[Audio]	
[Dolby]	Nastavení výstupu Dolby.
[Version]	Kontrola informace o verzi.

- 3 Stisknutím tlačítka ◀ se vraťte do předcházející nabídky.
- 4 Stisknutím tlačítka **SETUP** nastavení ukončíte.

Nastavení druhé obrazovky

Můžete také nastavit druhou obrazovku.

- Chcete-li nastavit úroveň hlasitosti u druhé jednotky, stiskněte tlačítko **VOL -/+** na druhé obrazovce.
- Chcete-li nastavit jas druhé obrazovky, stiskněte tlačítko **BRIGHTNESS -/+** na druhé obrazovce.

6 Širší využití přehrávače

Připojení dalších zařízení



Výstraha

- Před připojením k dalším zařízením přehrávač vypněte.

Přehrávač lze připojit k televizoru nebo zesilovači pro provoz DVD nebo Karaoke.

Kabely AV (kabel AV připojený k televizoru není dodáván s přístrojem) zapojte do konektorů podle barev: žlutý kabel je určen pro žlutý videokonektor, červený/bílý kabel pro červený/bílý audiokonektor.

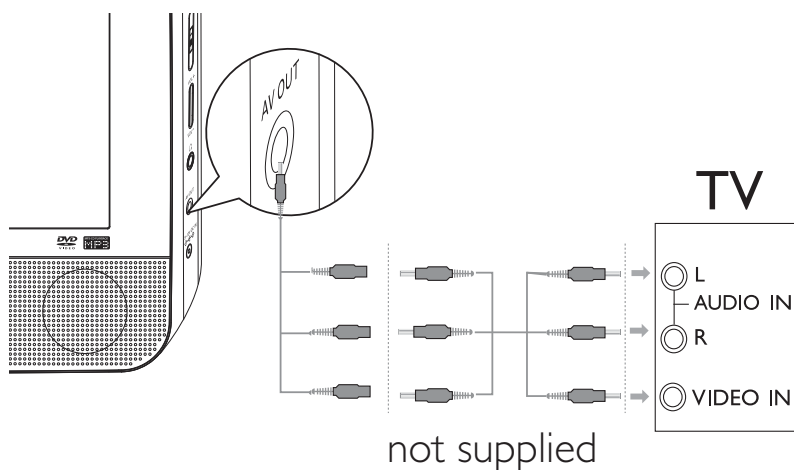

Připojte napájení ze zdroje v domácnosti



Výstraha

- Hrozí nebezpečí poškození přístroje! Ověřte, zda napětí v elektrické síti odpovídá napětí, které je vyznačeno na zadní nebo spodní straně přehrávače.
- Nebezpečí úrazu elektrickým proudem! Při odpojování síťového adaptéru vytahujte vždy ze zdířky konektor. Nikdy netahejte za kabel.

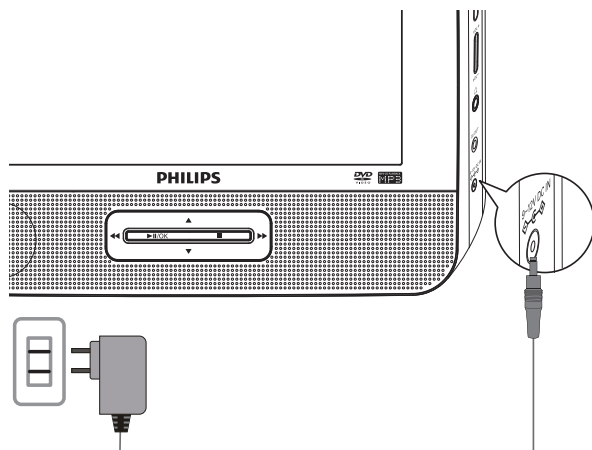

- 1 Napájecí kabel pro střídavý proud připojte do:
 - konektoru **DC IN** na hlavní jednotce.
 - zásuvky napájení.

7 Informace o produktu



Poznámka

- Informace o produktu jsou předmětem změn bez předchozího upozornění.

Rozměry	
– hlavní jednotka	200 × 155 × 39 mm
– druhá obrazovka	200 × 155 × 21 mm
Hmotnost	
– hlavní jednotka	0,7 kg
– druhá obrazovka	0,4 kg
Napájení	Vstup: 100–240 V 50/60 Hz, 0,3 A Výstup: 9 V ss 0,8 A
Spotřeba energie	9 W
Rozsah provozní teploty	0–45 °C
Vlnová délka laseru	650 nm
Obrazový systém	NTSC a PAL
Kmitočtová charakteristika	20 Hz – 20 KHz ± 1 dB
Poměr signálu k šumu	≥ 80 dB
Zkreslení zvuku a šum	≤ -80 (1 KHz)
Odstup kanálů	≥ 80 dB
Dynamický rozsah	≥ 80 dB
Výstup zvuku (analogový zvuk)	Úroveň výstupu: 2 V ± 10 %
Impedance při zátěži	10 KΩ
Výstup videa	Úroveň výstupu: 1 V _{p-p} ± 20 %
Impedance při zátěži	75 Ω

8 Řešení problémů



Varování

- Nebezpečí úrazu elektrickým proudem. Nikdy neodstraňujte kryt přehrávače.

Pokud chcete zachovat platnost záruky, neopravujte systém sami. Jestliže dojde k problémům s přehrávačem, před kontaktováním servisu zkontrolujte následující možnosti. Pokud problém není vyřešen, zaregistrujte přehrávač a získajte podporu na adrese www.philips.com/welcome.

Nefunguje napájení

- Zkontrolujte, zda jsou oba kontakty síťového kabelu správně zapojeny.
- Zkontrolujte, zda je v automobilovém zapalovači cigaret nebo zásuvce napájení proud.

Bez zvuku

- Zkontrolujte, zda je kabel AV zapojen správně.

Obraz je zkreslený

- Vyčistěte disk. Disk setřete čistou, měkkou bezprašnou tkaninou od středu směrem k okraji.
- Ověřte si, zda je formát videovýstupu disku kompatibilní s televizorem.
- Formát videovýstupu změňte tak, aby odpovídal vašemu televizoru nebo programu.
- LCD monitor byl vyroben za použití velmi přesné technologie. Mohou se však na něm objevit trvale viditelné drobné černé nebo jasné (červené, modré, zelené) body. Jedná se o normální důsledek výrobního procesu a nejedná se o závadu.

Disk nelze přehrát

- Ujistěte se, že je disk vložen štítkem vzhůru.
- Vyčistěte disk. Disk setřete čistou, měkkou bezprašnou tkaninou od středu směrem k okraji.
- Zkontrolujte, zda disk není vadný vyzkoušením jiného disku.

Přehrávač je teplý na dotyk

- Při dlouhodobém používání se povrch přehrávače zahřeje. To je zcela normální.

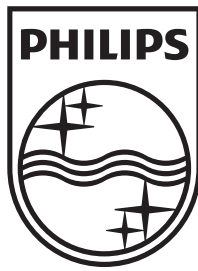

© 2011 Koninklijke Philips Electronics N.V.

All rights reserved.

PD7022_12_UM_Sunplus_V5.0

