

Register your product and get support at

www.philips.com/welcome

AJH5100



EL Εγχειρίδιο χρήσης

PHILIPS

Πίνακας περιεχομένων

1	Σημαντικό	3
	Ασφάλεια	3

2	Το ρολόι-ραδιόφωνο	4
	Εισαγωγή	4
	Περιεχόμενα συσκευασίας	4
	Επισκόπηση της κύριας μονάδας	5

3	Ξεκινήστε	6
	Σύνδεση στο ρεύμα	6
	Plug and set	6
	Επιλογή ζώνης ώρας	6
	Ρύθμιση ρολογιού	6
	Αντικατάσταση μπαταρίας	7

4	Κύρια χαρακτηριστικά	7
	Ακρόαση ραδιοφώνου FM	7
	Ακρόαση χαλαρωτικής μουσικής	7
	Απολαύστε το διακοσμητικό φωτισμό	8
	Προσαρμογή έντασης	8

5	Άλλες λειτουργίες	9
	Ρύθμιση αφύπνισης	9
	Ρύθμιση χρονοδιακόπτη διακοπής λειτουργίας	9
	Επιλογή λειτουργίας θερινής ώρας (DST)	10
	Προσαρμογή φωτεινότητας οθόνης	10

6	Πληροφορίες προϊόντος	10
	Προδιαγραφές	10

7	Αντιμετώπιση προβλημάτων	11
----------	---------------------------------	-----------

1 Σημαντικό

Ασφάλεια

- Διαβάστε αυτές τις οδηγίες.
- Ακολουθήστε όλες τις οδηγίες.
- Μην καλύπτετε τις οπές εξαερισμού. Εγκαταστήστε τη μονάδα σύμφωνα με τις οδηγίες του κατασκευαστή.
- Μην εγκαταστήσετε τη μονάδα κοντά σε πηγές θερμότητας όπως σώματα καλοριφέρ, ανοίγματα εκροής θερμού αέρα, φούρνους ή άλλες συσκευές (συμπεριλαμβανομένων ενισχυτών) που παράγουν θερμότητα.
- Προστατέψτε το καλώδιο ρεύματος ώστε να μην πατηθεί ή κοπεί, ειδικά στα βύσματα, στις υποδοχές κυκλώματος και στο σημείο όπου εξέρχονται από τη συσκευή.
- Χρησιμοποιείτε μόνο μέρη/εξαρτήματα εγκεκριμένα από τον κατασκευαστή.
- Αποσυνδέστε τη συσκευή από την πρίζα κατά τη διάρκεια καταιγίδων ή όταν δεν χρησιμοποιείται για μεγάλο χρονικό διάστημα.
- Οποιαδήποτε επισκευή πρέπει να γίνεται από εξειδικευμένο προσωπικό. Είναι απαραίτητη η επισκευή της συσκευής όταν έχει υποστεί οποιαδήποτε βλάβη, όπως εάν υποστεί βλάβη το καλώδιο ή το βύσμα τροφοδοσίας, εάν χυθεί υγρό ή πέσουν αντικείμενα πάνω στη συσκευή, εάν η συσκευή εκτεθεί σε βροχή ή υγρασία, εάν δεν λειτουργεί κανονικά ή έχει πέσει.
- Διατηρείτε την μπαταρία μακριά από θερμότητα, ήλιο ή φωτιά. Μην απορρίπτετε ποτέ την μπαταρία στη φωτιά.
- Αντικαταστήστε την μπαταρία μόνο με μια ίδιου ή παρόμοιου τύπου.
- Η μπαταρία περιέχει χημικές ουσίες, κατά συνέπεια πρέπει να απορρίπτεται σωστά.
- Κρατήστε την μπαταρία μακριά από παιδιά.
- Η συσκευή δεν πρέπει να εκτίθεται σε υγρά.
- Μην τοποθετείτε πηγές κινδύνου πάνω στη συσκευή (π.χ. αντικείμενα που περιέχουν υγρά, αναμμένα κεριά).
- Όπου χρησιμοποιείται το βύσμα του προσαρμογέα Direct Plug-in ως συσκευή αποσύνδεσης, η συσκευή αποσύνδεσης θα πρέπει να παραμένει λειτουργική.

2 Το ρολόι-ραδιόφωνο

Συγχαρητήρια για την αγορά σας και καλωσορίσατε στη Philips! Για να επωφεληθείτε πλήρως από την υποστήριξη που προσφέρει η Philips, καταχωρήστε το προϊόν σας στη διεύθυνση www.philips.com/welcome.

Εισαγωγή

Με αυτό το ρολόι-ραδιόφωνο μπορείτε:

- να ακούτε ραδιόφωνο FM,
- να βλέπετε την ώρα,
- να ορίζετε μια αφύπνιση,
- να ρυθμίζετε τη ζώνη ώρας και τη θερινή ώρα,
- να ξυπνάτε με το κουδούνισμα του ξυπνητηριού, το ραδιόφωνο ή έναν από τους ήχους μουσικής που είναι αποθηκευμένοι στο ρολόι-ραδιόφωνο, και
- να απολαμβάνετε διακοσμητικό φωτισμό και μουσική.

Περιεχόμενα συσκευασίας

Ελέγξτε και αναγνωρίστε τα περιεχόμενα της συσκευασίας:

- Κύρια μονάδα (με μπαταρία)
- Οδηγός γρήγορης έναρξης
- Φυλλάδιο δεδομένων ασφαλείας

Επισκόπηση της κύριας μονάδας

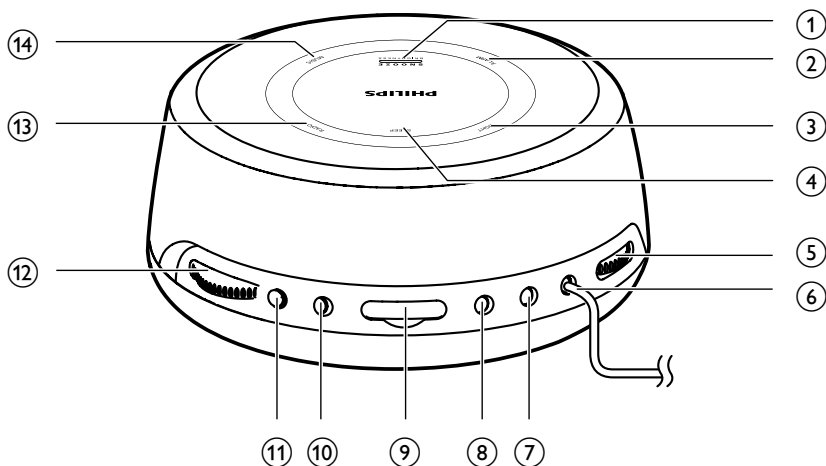

① SNOOZE/BRIGHTNESS

- Επανάληψη αφύπνισης.
- Προσαρμογή φωτεινότητας οθόνης.

② ALARM

- Ενεργοποίηση/απενεργοποίηση αφύπνισης.

③ LIGHT

- Ενεργοποίηση/απενεργοποίηση του διακοσμητικού φωτισμού.
- Μείωση της φωτεινότητας του ατμοσφαιρικού φωτισμού.

④ SLEEP

- Ρύθμιση χρονοδιακόπτη διακοπής λειτουργίας.

⑤ VOL

- Προσαρμογή έντασης.

⑥ Καλώδιο τροφοδοσίας και κεραία

⑦ LIGHT•COLOR

- Επιλογή χρώματος για το διακοσμητικό φωτισμό.

⑧ SET TIME

- Ρύθμιση ώρας.

⑨ BATTERY

- Αντικατάσταση μπαταρίας.

⑩ 12/24H •DST

- Επιλογή μορφής 12/24 ωρών.
- Ενεργοποίηση/απενεργοποίηση της λειτουργίας θερινής ώρας.

⑪ TIME ZONE

- Επιλογή ζώνης ώρας.

⑫ + TUNING -

- Συντονισμός σε ραδιοφωνικούς σταθμούς FM.
- Προσαρμογή ρυθμίσεων.

⑬ RADIO

- Ενεργοποίηση/απενεργοποίηση του ραδιοφώνου FM.

⑭ MUSIC

- Ενεργοποίηση/απενεργοποίηση μουσικής.

3 ΞΕΚΙΝΗΣΤΕ

Ακολουθείτε πάντα τις οδηγίες στο παρόν κεφάλαιο με τη σειρά που αναφέρονται.

Σύνδεση στο ρεύμα

! Προσοχή

- Κίνδυνος φθοράς του προϊόντος! Βεβαιωθείτε ότι η τάση του ρεύματος αντιστοιχεί στην τάση που αναγράφεται στην πίσω πλευρά ή στο κάτω μέρος του ρολογιού-ραδιοφώνου.
- Κίνδυνος ηλεκτροπληξίας! Όταν αποσυνδέετε το τροφοδοτικό AC από την πρίζα, τραβάτε πάντα το βύσμα από την υποδοχή. Μην τραβάτε ποτέ το καλώδιο.

☰ Σημείωση

- Η πινακίδα του τύπου βρίσκεται στο κάτω μέρος του ρολογιού-ραδιοφώνου.

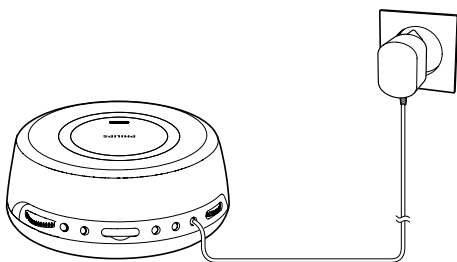

Plug and set

Η ώρα έχει προρυθμιστεί από το εργοστάσιο. Όταν η συσκευή συνδέεται στο ρεύμα, η ρυθμισμένη ώρα εμφανίζεται αυτόματα. Η ενσωματωμένη μπαταρία ιόντων λιθίου μπορεί να διατηρεί τη ρύθμιση του ρολογιού ακόμη και εάν διακοπεί η παροχή ρεύματος.

Επιλογή ζώνης ώρας

Αν τα ψηφία της προρυθμισμένης ώρας δεν αντιστοιχούν με την τοπική ώρα, πρέπει να αλλάξετε τις ρυθμίσεις της ζώνης ώρας.

1 Σε λειτουργία αναμονής, πατήστε **TIME ZONE**.

↳ Ο τρέχων αριθμός ζώνης ώρας αναβοσβήνει στην οθόνη ενδείξεων.

2 Πατήστε επανειλημμένα **TIME ZONE** για να επιλέξετε ζώνη ώρας (ρυθμιζόμενη από -1 έως +12).

Για την Ευρώπη:

Ωρα Δυτικής Ευρώπης (WET)	+0
Ωρα Κεντρικής Ευρώπης (CET)	+1 (προεπιλογή)
Ωρα Ανατολικής Ευρώπης (EET)	+2
Ωρα Μόσχας (MST)	+3

Ρύθμιση ρολογιού

Σε λειτουργία αναμονής, μπορείτε να ρυθμίσετε το ρολόι με μη αυτόματο τρόπο.

1 Πατήστε **SET TIME** για 2 δευτερόλεπτα.

↳ Τα ψηφία της ώρας αναβοσβήνουν.

2 Περιστρέψτε το κουμπί **+ TUNING** - για να ρυθμίσετε την ώρα.

3 Πατήστε **SET TIME** για επιβεβαίωση.

↳ Τα ψηφία των λεπτών αναβοσβήνουν.

4 Επαναλάβετε τα βήματα 2-3 για να ρυθμίσετε τα λεπτά και τη μορφή 12 ή 24 ωρών.

✱ Συμβουλή

- Μπορείτε επίσης να επιλέξετε τη μορφή 12 ή 24 ωρών πατώντας επανειλημμένα το **12/24H DST**.

Αντικατάσταση μπαταρίας

Σημείωση

- Μπορείτε να χρησιμοποιήσετε μόνο εναλλασσόμενο ρεύμα (AC) ως τροφοδοσία. Η προεγκατεστημένη μπαταρία λιθίου CR2032 μπορεί να διατηρήσει μόνο την ώρα και την αφύπνιση.
- Όταν η συσκευή έχει αποσυνδεθεί από την πηγή τροφοδοσίας, ο οπίσθιος φωτισμός οθόνης είναι επίσης απενεργοποιημένος.

Μόλις εμφανιστεί η ένδειξη χαμηλής στάθμης μπαταρίας , αντικαταστήστε την μπαταρία όπως φαίνεται στην εικόνα.

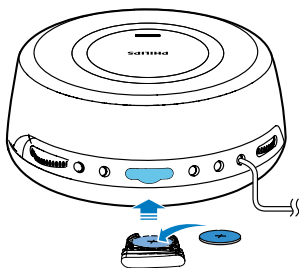

4 Κύρια χαρακτηριστικά

Ακρόαση ραδιοφώνου FM

Σημείωση

- Τοποθετήστε την κεραία όσο το δυνατόν πιο μακριά από την τηλεόραση, το VCR ή άλλες πηγές ακτινοβολίας.
- Για βέλτιστη λήψη, προεκτείνετε πλήρως την κεραία και προσαρμόστε τη θέση της.

- 1 Πατήστε **RADIO** για να ενεργοποιήσετε το ραδιόφωνο FM.
 - Για να απενεργοποιήσετε το ραδιόφωνο FM, πατήστε ξανά **RADIO**.
- 2 Περιστρέψτε το κουμπί **+ TUNING** - για να συντονιστείτε σε ένα ραδιοφωνικό σταθμό FM.

Ακρόαση χαλαρωτικής μουσικής

Με αυτό το ρολόι-ραδιόφωνο, μπορείτε να χαλαρώνετε ακούγοντας ρεαλιστικούς ήχους της φύσης και απαλή μουσική.

- 1 Στη λειτουργία αναμονής, πατήστε **MUSIC** για να ενεργοποιήσετε τους ήχους που είναι αποθηκευμένοι στο ρολόι-ραδιόφωνο.
 - Για διακοπή της αναπαραγωγής μουσικής, πατήστε ξανά **MUSIC**.
- 2 Περιστρέψτε το κουμπί **+ TUNING** - για να επιλέξετε έναν ήχο.
Οι 15 διαθέσιμοι ήχοι είναι οι εξής:

Αριθμός ήχου	Όνομα ήχου
1	Βροχή
2	Κεραυνός
3	Ρυάκι
4	Ωκεανός
5	Δάσος τη νύχτα
6	Φωτιά
7	Άνεμος
8	Μελωδοί
9	Τρένο
10	Κενό
11	Καρδιά
12	Λευκός θόρυβος
13	Μουσική ύπνου 1
14	Μουσική ύπνου 2
15	Μουσική ύπνου 3

Προσαρμογή έντασης

Περιστρέψτε το κουμπί **VOL** για να ρυθμίσετε την ένταση του ήχου.

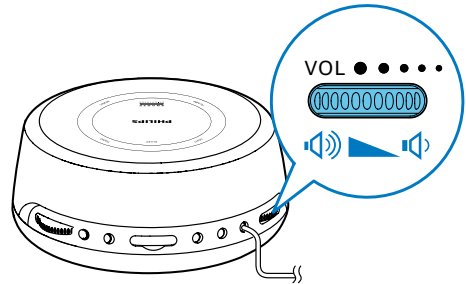

Απολαύστε το διακοσμητικό φωτισμό

Το ρολόι-ραδιόφωνο διαθέτει ρυθμιζόμενο διακοσμητικό φωτισμό. Μπορείτε να προσαρμόσετε το χρώμα του φωτισμού ανάλογα με τη διάθεσή σας.

Για να ενεργοποιήσετε ή να απενεργοποιήσετε το διακοσμητικό φωτισμό:

- 1 Στη λειτουργία αναμονής, πατήστε **LIGHT** για να ενεργοποιήσετε τον διακοσμητικό φωτισμό.
 - Πατήστε **LIGHT** δύο φορές για να μειώσετε τη φωτεινότητα του διακοσμητικού φωτισμού.
- 2 Για να απενεργοποιήσετε το διακοσμητικό φωτισμό, πατήστε ξανά **LIGHT**.

Για να επιλέξετε χρώμα για το διακοσμητικό φωτισμό:

Πατήστε επανειλημμένα **LIGHT•COLOR** για να επιλέξετε ένα χρώμα.

5 Άλλες λειτουργίες

Ρύθμιση αφύπνισης



Σημείωση

- Βεβαιωθείτε ότι έχετε ρυθμίσει σωστά το ρολόι.

- 1 Στη λειτουργία αναμονής, πατήστε **ALARM** για 2 δευτερόλεπτα για να μεταβείτε στη λειτουργία ρύθμισης αφύπνισης.
↳ Τα ψηφία της ώρας αναβοσβήνουν.
- 2 Περιστρέψτε το κουμπί **+ TUNING** - για να ρυθμίσετε την ώρα.
- 3 Πατήστε **ALARM** για επιβεβαίωση.
↳ Τα ψηφία των λεπτών αναβοσβήνουν.
- 4 Επαναλάβετε τα βήματα 2-3 για να ρυθμίσετε τα λεπτά.
- 5 Επαναλάβετε τα βήματα 2-3 για να επιλέξετε μια πηγή αφύπνισης.
 - **TUNE** και εικονίδιο **FM**: επιλέξτε ως ήχο αφύπνισης το σταθμό FM που ακούγατε την τελευταία φορά.



- **BUZ** και εικονίδιο **(•)**: επιλέξτε ως ήχο αφύπνισης το βομβητή.



- **Nx (1-5)** και εικονίδιο **♪**: επιλέξτε ως ήχο αφύπνισης έναν από τους πέντε προαποθηκευμένους ήχους.

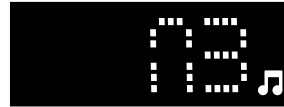

- 6 Επαναλάβετε τα βήματα 2-3 για να ρυθμίσετε την ένταση της αφύπνισης.
↳ Εμφανίζονται η ώρα αφύπνισης και το εικονίδιο αφύπνισης.

Οι πέντε προαποθηκευμένοι ήχοι παρατίθενται παρακάτω:

n1 Καμπάνα

n2 Ζούγκλα

n3 Πουλί

n4 Μουσική αφύπνισης 1

n5 Μουσική αφύπνισης 2

Ενεργοποίηση/απενεργοποίηση αφύπνισης

Πατήστε επανειλημμένα **ALARM**.

- ↳ Το εικονίδιο αφύπνισης εμφανίζεται όταν η αφύπνιση είναι ενεργοποιημένη και εξαφανίζεται όταν είναι απενεργοποιημένη.

Επανάληψη αφύπνισης

Όταν ηχεί η αφύπνιση, πατήστε **SNOOZE**.

- ↳ Η αφύπνιση αναβάλλεται και επαναλαμβάνεται εννέα λεπτά αργότερα.

Ρύθμιση χρονοδιακόπτη διακοπής λειτουργίας

Αυτό το ρολόι-ραδιόφωνο μπορεί να μεταβαίνει αυτόματα σε λειτουργία αναμονής μετά από ένα καθορισμένο χρονικό διάστημα.

Πατήστε επανειλημμένα **SLEEP**, για να επιλέξετε το χρονικό διάστημα του χρονοδιακόπτη διακοπής λειτουργίας (σε λεπτά).

↳ Όταν ο χρονοδιακόπτης διακοπής λειτουργίας είναι ενεργοποιημένος, εμφανίζεται το **zZ**.

Για να απενεργοποιήσετε το χρονοδιακόπτη διακοπής λειτουργίας, πατήστε επανειλημμένα το **SLEEP** μέχρι να εμφανιστεί η ένδειξη **[OFF]** (ανενεργό).

15 → 30 → 60 → 90 → 120

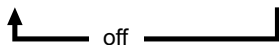

Επιλογή λειτουργίας θερινής ώρας (DST)

Για χώρες με θερινή ώρα (DST), το ρολόι-ραδιόφωνο σας προσφέρει την επιλογή DST, ώστε να προσαρμόσετε την ώρα στη θερινή ώρα.

Σε κατάσταση αναμονής, πατήστε και κρατήστε πατημένο το **12/24H DST** για δύο δευτερόλεπτα.

↳ Το ρολόι πάει μία ώρα μπροστά.



Σημείωση

- Για να εξέλθετε από τη λειτουργία DST, επαναλάβετε την παραπάνω διαδικασία.

Προσαρμογή φωτεινότητας οθόνης

Πατήστε επανειλημμένα **BRIGHTNESS** για να επιλέξετε διαφορετικά επίπεδα φωτεινότητας: υψηλό, μεσαίο και χαμηλό.

6 Πληροφορίες προϊόντος



Σημείωση

- Οι πληροφορίες προϊόντος υπόκεινται σε αλλαγή χωρίς προειδοποίηση.

Προδιαγραφές

Ενισχυτής

Όνομαστική ισχύς εξόδου 0,6W RMS

Ηχείο

Σύνθετη αντίσταση ηχείων 8 ohm

Οδηγός ηχείου 1,5"

Δέκτης

Εύρος συντονισμού FM: 87,5 - 108 MHz

Βήμα συντονισμού FM: 50 KHz

Ευαισθησία

– Μονοφωνικός, λόγος σήματος προς θόρυβο 26dB FM: <22 dBf

– Στερεοφωνικός, λόγος σήματος προς θόρυβο 46dB FM: <51,5 dBf

Αναζήτηση επιλεκτικότητας FM: <28 dBu

Συνολική αρμονική παραμόρφωση FM: <5%

Λόγος σήματος προς θόρυβο FM: >50 dBA

Γενικές πληροφορίες

Ρεύμα AC	100-240 V, 50/60 Hz
Κατανάλωση ενέργειας σε λειτουργία	3 W
Κατανάλωση ενέργειας κατά την αναμονή	<1 W
Διαστάσεις – Κύρια μονάδα (Π × Υ × Β)	144 × 144 × 65 χιλ.
Βάρος – Με τη συσκευασία – Κύρια μονάδα	0,73 κ. 0,45 κ.

7 Αντιμετώπιση προβλημάτων



Προειδοποίηση

- Μην αφαιρείτε ποτέ το περίβλημα από το ρολόι-ραδιόφωνο.

Για να εξακολουθεί να ισχύει η εγγύηση, μην επιχειρήσετε να επιδιορθώσετε το ρολόι-ραδιόφωνο μόνοι σας.

Εάν αντιμετωπίσετε προβλήματα ενώ χρησιμοποιείτε το ρολόι-ραδιόφωνο, ελέγξτε τα παρακάτω σημεία πριν ζητήσετε επισκευή. Εάν το πρόβλημα εξακολουθεί να υφίσταται, επισκεφθείτε την ιστοσελίδα της Philips (www.philips.com/support). Όταν επικοινωνείτε με τη Philips, βεβαιωθείτε ότι βρίσκεστε κοντά στο ρολόι-ραδιόφωνο και ότι έχετε διαθέσιμα τον αριθμό μοντέλου και το σειριακό αριθμό.

Η συσκευή δεν τροφοδοτείται με ρεύμα

- Βεβαιωθείτε ότι το βύσμα τροφοδοσίας AC είναι σωστά συνδεδεμένο.
- Βεβαιωθείτε ότι περνάει ρεύμα από την πρίζα AC.

Το ρολόι-ραδιόφωνο δεν ανταποκρίνεται

- Αποσυνδέστε και επανασυνδέστε το βύσμα τροφοδοσίας AC και στη συνέχεια ενεργοποιήστε ξανά τη μονάδα.

Κακή ραδιοφωνική λήψη

- Αυξήστε την απόσταση μεταξύ της μονάδας και της τηλεόρασης ή του VCR.
- Προεκτείνετε πλήρως την κεραία FM.

Η αφύπνιση δεν λειτουργεί

- Ρυθμίστε σωστά το ρολόι/την αφύπνιση.

Η ρύθμιση ρολογιού/αφύπνισης διαγράφηκε

- Υπήρξε διακοπή ρεύματος ή αποσυνδέθηκε το βύσμα τροφοδοσίας.
- Ρυθμίστε εκ νέου το ρολόι/την αφύπνιση.

8 Σημείωση



Το παρόν προϊόν συμμορφώνεται με τις προδιαγραφές της Ευρωπαϊκής Κοινότητας για παρεμβολές ραδιοφωνικών σημάτων. Οποιοσδήποτε αλλαγές ή τροποποιήσεις πραγματοποιηθούν στη συσκευή χωρίς τη ρητή έγκριση της WOOX Innovations ενδέχεται να ακυρώσουν το δικαίωμα του χρήστη για λειτουργία της συσκευής.



Το προϊόν είναι σχεδιασμένο και κατασκευασμένο από υψηλής ποιότητας υλικά και εξαρτήματα, τα οποία μπορούν να ανακυκλωθούν και να ξαναχρησιμοποιηθούν.



Όταν ένα προϊόν διαθέτει το σύμβολο ενός διαγραμμένου κάδου απορριμμάτων με ρόδες, το προϊόν αυτό καλύπτεται από την Ευρωπαϊκή Οδηγία 2002/96/EK.

Ενημερωθείτε σχετικά με το ανεξάρτητο τοπικό σύστημα συλλογής ηλεκτρικών και ηλεκτρονικών προϊόντων.

Μην παραβείτε τους τοπικούς κανονισμούς και μην απορρίψετε τα παλιά σας προϊόντα μαζί με τα υπόλοιπα οικιακά απορρίμματα. Η σωστή μέθοδος απόρριψης των παλιών σας προϊόντων συμβάλλει στην αποφυγή αρνητικών επιπτώσεων για το περιβάλλον και την ανθρώπινη υγεία.



Το προϊόν σας περιέχει μπαταρίες που καλύπτονται από την Ευρωπαϊκή Οδηγία

2006/66/EK, και δεν μπορούν να απορριφθούν μαζί με τα συνηθισμένα απορρίμματα του σπιτιού σας. Ενημερωθείτε σχετικά με την ισχύουσα τοπική νομοθεσία για τη χωριστή συλλογή μπαταριών καθώς η σωστή μέθοδος απόρριψης των μπαταριών συμβάλλει στην αποφυγή αρνητικών επιπτώσεων για το περιβάλλον και την ανθρώπινη υγεία.

Πληροφορίες σχετικά με την προστασία του περιβάλλοντος

Κάθε περιττό στοιχείο συσκευασίας έχει παραληφθεί. Η συσκευασία έχει γίνει έτσι ώστε να είναι εύκολος ο διαχωρισμός σε τρία υλικά: χαρτόνι (κουτί), αφρώδες πολυστερένιο (υλικό προστασίας από χτυπήματα) και πολυαιθυλένιο (σακούλακια, προστατευτικό αφρώδες φύλλο). Το σύστημα αποτελείται από υλικά που μπορούν να ανακυκλωθούν και να επαναχρησιμοποιηθούν εάν αποσυναρμολογηθεί από μια ειδικευμένη εταιρεία. Τηρείτε τους τοπικούς κανονισμούς σχετικά με την απόρριψη υλικών συσκευασίας, άδειων μπαταριών ή παλιού εξοπλισμού.

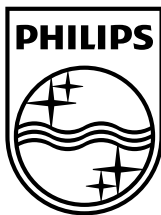

Specifications are subject to change without notice.
2014 © WOOX Innovations Limited. All rights reserved.
Philips and the Philips' Shield Emblem are registered
trademarks of Koninklijke Philips N.V. and are used by WOOX
Innovations Limited under license from Koninklijke Philips N.V.

AJH5100_12_UM_V2.0

