

PHILIPS

Mira

Бездротовий телефон
(M560)

Бездротовий телефон з
автовідповідачем (M565)



Посібник користувача

Зареєструйте свій виріб і отримайте підтримку тут:

www.philips.com/support

Зміст

1 Важливі заходи безпеки	3
2 Ваш телефон	4
Комплектація	4
Огляд телефону	5
Огляд базової станції	6
3 Початок роботи	7
Під'єднання базової станції	7
Встановлення батарей із комплекту	8
Налаштування телефону (залежно від країни)	8
Зміна PIN-коду віддаленого доступу (для M565)	9
Заряджання трубки	9
Перевірка рівня заряду батарей	9
Що таке режим очікування?	10
Піктограми дисплея	10
Перевірка потужності сигналу	11
Увімкнення або вимкнення трубки	11
4 Виклики	12
Здійснення виклику	12
Відповідь на виклик	12
Завершення виклику	13
Налаштування гучності динаміка/гучномовця	13
Вимкнення мікрофона	13
Увімкнення/вимкнення гучномовця	13
Здійснення другого виклику	13
Відповідь на другий виклик	13
Перехід від одного виклику до іншого	13
Конференц-зв'язок із зовнішніми абонентами	14
5 Внутрішні виклики і конференц-зв'язок	15
Здійснення виклику на іншу трубку	15
Здійснення "конференції по телефону"	15
6 Текст і номери	17
Введення тексту і номерів	17
Перехід від верхнього регістру до нижнього і навпаки	17
7 Телефонна книга	18
Перегляд записів телефонної книги	18
Пошук записів телефонної книги	18
Здійснення виклику з телефонної книги	18
Доступ до телефонної книги під час здійснення виклику	19
Додавання запису	19
Редагування запису	19
Видалення запису	19
Видалення усіх записів	19
8 Журнал викликів	20
Тип списку викликів	20
Перегляд записів викликів	20
Збереження запису виклику в телефонній книзі	21
Телефонування за номером пропущеного виклику	21
Видалення запису виклику	21
Видалення усіх записів викликів	21
9 Список номерів повторного набору	22
Перегляд записів номерів повторного набору	22
Повторний набір номера	22
Збереження запису виклику в телефонній книзі	22
Видалення запису повторного набору	22
Видалення усіх записів повторного набору	23

10 Налаштування телефону	24
Параметри звуку	24
Назва трубки	25
Встановлення дати й часу	25
Налаштування мови дисплея	25
Режим ECO+	25

11 Автовідповідач	26
Увімкнення або вимкнення автовідповідача	26
Налаштування мови автовідповідача	26
Повідомлення	26
Вхідні повідомлення	27
Налаштування затримки дзвінка	28
Віддалений доступ	28

12 Режим приватності	30
Заборона викликів (блокування вихідних викликів)	30
Блокування вхідних викликів	30
Зміна PIN-коду/пароля режиму приватності	31

13 Послуги	32
Тип списку викликів	32
Автоматичний конференц-зв'язок	32
Номер абонента / автоматичне визначення номера	32
Авто префікс	33
Вибір тривалості повторного виклику	33
Режим набору номера	33
Автоналаштування часу	34
Реєстрація додаткових трубок	34
Скасування реєстрації трубок	35
Відновлення заводських налаштувань	35

14 Технічні дані	36
-------------------------	----

15 Примітка	37
Заява про відповідність	37
Відповідність стандарту GAP	37
Відповідність стандартам щодо електромагнітних полів (ЕМП)	37
Утилізація старого виробу і батареї	37

16 Питання й відповіді	39
-------------------------------	----

17 Додаток	41
Таблиці введення тексту і номерів	41

1 Важливі заходи безпеки

Вимоги до живлення

- Цей виріб потребує підключення до джерела змінного струму 100-240 В. У випадку збою в електропостачанні зв'язок буде перервано.
- Напруга в мережі має класифікацію TNV-3 (Telecommunication Network Voltages, напруга телекомунікаційних мереж) відповідно до стандарту EN 60950.



Попередження

- Електрична мережа – це зона небезпеки. Єдиний спосіб вимкнути зарядний пристрій – це витягнути його з розетки. Електрична розетка має завжди бути в легкодоступному місці.

Для запобігання пошкодженню та збоїв у роботі виробу



Увага!

- Використовуйте лише блок живлення, вказаний у цьому посібнику користувача.
- Використовуйте лише батареї, вказані у цьому посібнику користувача.
- Ризик вибуху батареї у випадку її заміни батареєю невідповідного типу.
- Утилізуйте використані батареї, дотримуючись інструкцій.
- Не кидайте батареї у вогонь.
- Завжди використовуйте кабелі, що додаються до виробу.
- Не допускайте контакту батарей або контактів зарядного пристрою з металевими предметами.
- Не допускайте контакту виробу з дрібними металевими предметами. Це може погіршити якість звуку і пошкодити виріб.
- Можливе потрапляння металевих предметів у телефонну трубку, якщо вони знаходяться біля або на трубці.
- Не використовуйте цей виріб у місцях, де є небезпека вибуху.

- Не відкривайте слухавку, базову станцію або зарядний пристрій, оскільки вони є джерелом високої напруги.
- Розетку для обладнання, яке потрібно під'єднувати до мережі, слід встановлювати поряд і в легкодоступному місці.
- Увімкнення функції “вільні руки” може спричинити раптове збільшення гучності звуку навушників до дуже високого рівня: слідкуйте, щоб трубка не була надто близько до вуха.
- Цей виріб неможливо використовувати для здійснення екстрених викликів у випадку збою в електропостачанні. Потрібно подбати про альтернативну можливість для здійснення екстрених викликів.
- Не допускайте контакту виробу з рідинами.
- Не використовуйте засоби для чищення із вмістом спирту, денатурату чи абразивних речовин, оскільки це може пошкодити телефон.
- Обережіть телефон від дії надмірного тепла нагрівального обладнання або прямих сонячних променів.
- Не кидайте телефон і слідкуйте, щоб на нього не падали інші предмети.
- Увімкнені мобільні телефони поблизу можуть створювати перешкоди для роботи цього виробу.

Робоча температура і температура зберігання

- Використовуйте виріб у приміщенні з температурою від 0 °C до +40 °C (до 90% відносної вологості).
- Зберігайте виріб у приміщенні з температурою від -20 °C до +45 °C (до 95% відносної вологості).
- Ресурс батареї може бути меншим в умовах низької температури.

2 Ваш телефон

Вітаємо Вас із покупкою і ласкаво просимо до клубу Philips!
Щоб уповні скористатися підтримкою, яку пропонує Philips, зареєструйте свій виріб на веб-сайті www.philips.com/welcome.

Комплектація



Трубка**

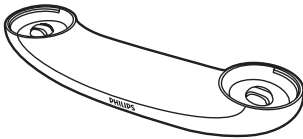

Базова станція (з двома роз'ємами)

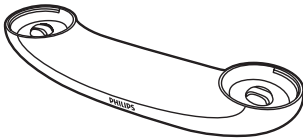

Зарядний пристрій (з одним роз'ємом)**

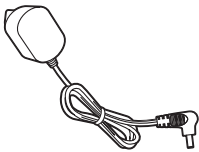

Адаптер джерела живлення**



Двожильний мережевий кабель*

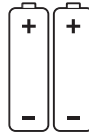

2 акумуляторні батареї типу AAA**



Гарантія



Посібник користувача



Короткий посібник користувача

Примітка

- * У деяких країнах спочатку слід під'єднати адаптер до мережевого кабелю, а потім під'єднати мережевий кабель до роз'єму для телефону.
- ** В упаковках з кількома трубками постачаються додаткові трубки, зарядні пристрої, адаптери живлення та батареї.

Огляд телефону

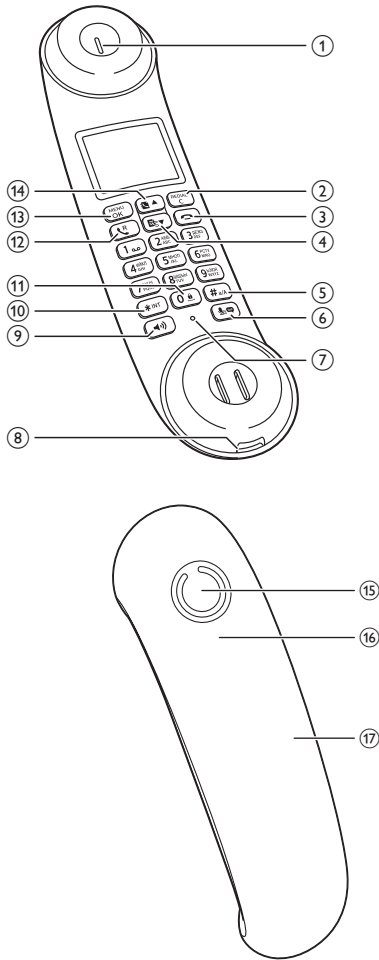

① Динамік

② REDIAL/C

- Видалення тексту або цифр.
- Скасування операції.
- Доступ до списку номерів повторного набору.

③

- Завершення виклику.
- Вихід із меню/операції.
- Натискайте та утримуйте для увімкнення/вимкнення трубки.

④

- Прокручування вниз у меню.
- Зменшення гучності динаміка/гучномовця.
- Доступ до журналу викликів у режимі очікування.

⑤ # *A

- Натисніть і утримуйте для введення паузи під час виклику.
- Перехід до верхнього/нижнього регістру під час редагування.

⑥ (для M560) або / (для M565)

- Увімкнення/вимкнення мікрофона.
- Доступ до меню автовідповідача у режимі очікування (лише для M565).
- Прослуховування нових повідомлень з автовідповідача (лише для M565).

⑦ Мікрофон

⑧ Отвір кришки батарейного відсіку

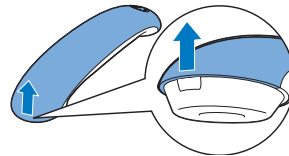

⑨

- Увімкнення/вимкнення динаміка телефону.
- Здійснення й отримання викликів через динамік.

⑩ *INT

- Натискайте та утримуйте для здійснення внутрішнього виклику (лише для моделі з кількома трубками).
- Встановлення режиму набору номера (режим імпульсного набору

номера або тимчасовий тоновий режим).

⑪ **0***

- Натискайте для введення пробілу під час редагування тексту.
- Натискайте та утримуйте для блокування/розблокування клавіатури в режимі очікування.

⑫ **☎^R**

- Здійснення й отримання викликів.
- Кнопка повторного виклику (ця функція залежить від мережі).

⑬ **MENU/OK**

- Доступ до головного меню.
- Підтвердження вибору.
- Доступ до меню параметрів.
- Натискайте для переходу до телефонної книги під час виклику.

⑭ **🔍 ▲**

- Прокручування вгору у меню.
- Збільшення гучності динаміка/гучномовця.
- Доступ до телефонної книги в режимі очікування.

⑮ **Гучномовець**

⑯ **Світлодіодний індикатор**

- Вимкнений: немає нових подій.
- Увімкнений: протягом 2 секунд під час встановлення трубки на базову станцію.
- Блимає: нові пропущені виклики/нові повідомлення на автовідповідачі, нові повідомлення голосової пошти.
- Швидко блимає: нові вхідні виклики.

⑰ **Задня кришка трубки**

Огляд базової станції

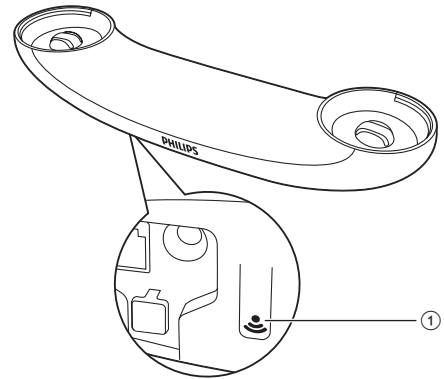

① **●)**

- Натисніть для пошуку трубок.
- Натисніть та утримуйте для переходу в режим реєстрації.

3 Початок роботи

Увага!

- Перед тим як під'єднувати і встановлювати телефон, потрібно прочитати заходи безпеки у розділі "Важливі заходи безпеки".

Під'єднання базової станції

Попередження

- Ризик пошкодження виробу! Перевірте, чи напруга в мережі відповідає значенню напруги, вказаному позаду або знизу телефону.
- Для заряджання батарей використовуйте лише адаптер живлення, що входить у комплект.

Примітка

- Підписавшись на послугу високошвидкісного Інтернету цифрової абонентської лінії (DSL) через свою телефонну лінію, між двожилиним мереживим кабелем телефону та роз'ємом для кабелю живлення потрібно встановити DSL-фільтр. Фільтр усуває проблеми, пов'язані з появою шумів та визначенням номера абонента, які виникають через використання цифрової абонентської лінії. Детальнішу інформацію про DSL-фільтри можна отримати у свого постачальника послуги DSL.
- Табличка з даними знаходиться у нижній частині базової станції.

- 1 Під'єднайте два кінці адаптера живлення до:
 - вхідного роз'єму постійного струму у нижній частині базової станції;
 - розетки на стіні.
- 2 Під'єднайте кожен кінець двожилоного мереживого кабелю до:
 - роз'єму для телефону у нижній частині базової станції;
 - роз'єму для телефону на стіні.

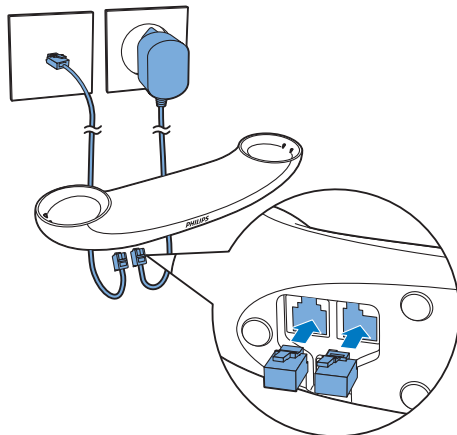

- 3 Під'єднайте два кінці адаптера джерела живлення до (лише для моделі з кількома трубками):
 - вхідного роз'єму постійного струму у нижній частині зарядного пристрою для додаткової трубки;
 - розетки на стіні.

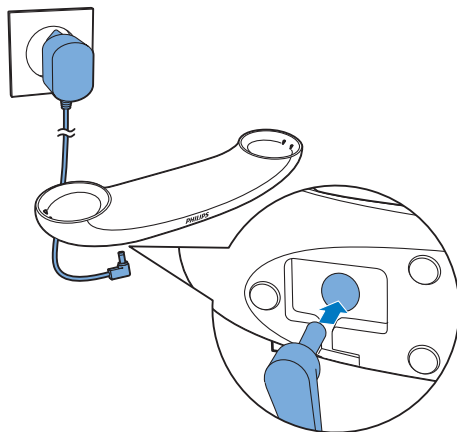

Встановлення трубки

Батареї попередньо встановлені у трубку.
Перед заряджанням зніміть із кришки батарейного відсіку стрічку з інформацією щодо батарей.

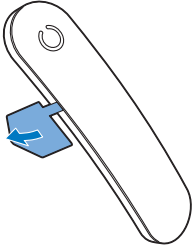

Увага!

- Ризик вибуху! Тримайте батареї подалі від джерела тепла, сонячних променів або вогню. Ніколи не утилізуйте батареї у вогні.
- Використовуйте лише батареї з комплекту.
- Ризик зменшення терміну експлуатації батарей! Ніколи не використовуйте одночасно батареї різних марок або типів.

Примітка

- Перед першим використанням заряджайте батареї протягом 8 годин.
- Якщо під час заряджання батарей трубка нагрівається, це нормально.

Попередження

- Перед тим як встановлювати батареї у батарейний відсік, перевірте їх полярність. Неправильна полярність може пошкодити виріб.

Налаштування телефону (залежно від країни)

- 1 У разі використання телефону вперше з'являється привітання.
- 2 Натисніть **MENU/OK**.

Вибір країни/мови

Виберіть країну/мову та для підтвердження натисніть **MENU/OK**.

- ↳ Налаштування країни/мови збережено.

Примітка

- Параметр налаштування країни/мови залежить від країни. Якщо привітання не з'являється, це означає, що країну/мову попередньо вибрано для Вашої країни. Потім можна встановити дату й час.

Щоб переналаштувати мову, виконайте подані нижче дії.

- 1 Виберіть **MENU/OK** > [**Налашт. тел.**] > [**Мова**], потім натисніть **MENU/OK** для підтвердження.
- 2 Виберіть мову і для підтвердження натисніть **MENU/OK**.
↳ Налаштування збережено.

Встановлення дати й часу

- 1 Натисніть **MENU/OK**.
- 2 Виберіть **[Налашт. тел.] > [Дата й час]**, після чого для підтвердження натисніть **MENU/OK**.
- 3 За допомогою цифрових кнопок введіть дату та для підтвердження натисніть **MENU/OK**.
↳ На екрані трубки з'явиться меню налаштування часу.
- 4 За допомогою цифрових кнопок введіть час.
- 5 Щоб підтвердити, натисніть **MENU/OK**.

Зміна PIN-коду віддаленого доступу (для M565)

Примітка

- Стандартний PIN-код віддаленого доступу автовідповідача – "0000". З міркувань безпеки його потрібно змінити.

- 1 Натисніть **[📞] / [📧] або MENU/OK > [Автовідповідач]**.
- 2 Виберіть **[Віддал. доступ] > [Змінити PIN]**, після чого для підтвердження натисніть **MENU/OK**.
- 3 Введіть старий PIN-код і для підтвердження натисніть **MENU/OK**.
- 4 Введіть новий PIN-код і для підтвердження натисніть **MENU/OK**.
- 5 Введіть новий PIN-код ще раз і для підтвердження натисніть **MENU/OK**.
Налаштування збережено.

Заряджання трубки

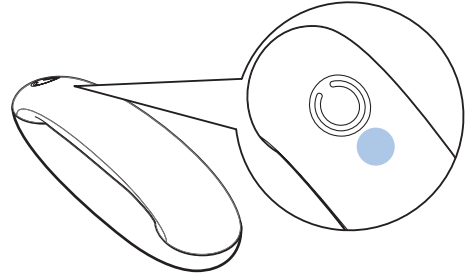

Заряджайте трубку, встановлюючи її на док-станцію у будь-якому напрямку. Якщо трубку встановлено на базову станцію належним чином, чути звук встановлення (див. 'Налаштування сигналу встановлення на док-станцію' на сторінці 23).

↳ Трубка починає заряджатися.

Примітка

- Перед першим використанням заряджайте батареї протягом 8 годин.
- Якщо під час заряджання батареї трубка нагрівається, це нормально.

Тепер телефон готовий до використання.

Перевірка рівня заряду батареї

Піктограма батареї повідомляє про поточний рівень заряду батареї.

- Якщо трубку не встановлено на базову станцію, поділki повідомляють про рівень заряду батареї (високий, середній і низький).
- Якщо трубку встановлено на базову станцію/зарядний пристрій, поділki блимають до завершення заряджання.

	Блимає піктограма розрядженої батареї. Батарея розрядилася і її потрібно зарядити.
--------------------------------------------------------------------------------	------------------------------------------------------------------------------------





Якщо батарея розрядиться, трубка вимкнеться. Коли Ви розмовляєте по телефону, чути попереджувальний сигнал, що повідомляє про низький рівень заряду батареї. Після попередження зв'язок буде перервано.









Що таке режим очікування?



Вважається, що телефон перебуває в режимі очікування, коли він у стані бездіяльності. На екрані в режимі очікування відображаються назва і номер трубки, дата і час.

Піктограми дисплея

У режимі очікування зображені на головному екрані піктограми повідомляють про доступні на телефоні функції.

Піктограма	Опис
	Якщо трубку не встановлено на базову станцію/зарядний пристрій, поділки повідомляють про стан батареї (від повного до низького заряду). Якщо трубку встановлено на базову станцію/зарядний пристрій, поділки переміщуються до завершення зарядження.
	
	
	Блимає піктограма розрядженої батареї і лунає попереджувальний сигнал. Батарея розрядилася і її потрібно зарядити.

	Індикація рівня зв'язку трубки з базовою станцією. Щоб більше поділок, то кращий сигнал.
	Відображається без блимання під час перегляду вхідних викликів, на які було дано відповіді, у журналі викликів.
	Повідомляє про вихідний дзвінок у списку номерів повторного набору.
	Блимає, коли пропущено новий дзвінок або виконується перегляд непрочитаних пропущених викликів у журналі викликів. Відображається без блимання під час перегляду прочитаних пропущених викликів у журналів викликів.
	Блимає під час вхідного виклику. Відображається без блимання у режимі розмови.
	Увімкнено гучномовець.
	Сигнал дзвінка вимкнено.
	Автовідповідач (лише M565): блимає, коли надходить нове повідомлення або заповнено пам'ять. Відображається, коли увімкнено автовідповідач.
	Блимає у разі надходження нового голосового повідомлення. Відображається без блимання після перегляду голосових повідомлень у журналі викликів. Не відображається у разі відсутності голосового повідомлення.

	З'являється під час прокручування списку вгору/вниз чи збільшення/зменшення рівня гучності.
	Справа доступні інші цифри. Для прочитання натисніть REDIAL/C .
ECO+	Активовано режим ECO+ .

Перевірка потужності сигналу

	Кількість поділок повідомляє про стан зв'язку трубки з базовою станцією. Що більше поділок, то кращий зв'язок.
---------------------------------------------------------------------------------	----------------------------------------------------------------------------------------------------------------

- Перед тим як телефонувати або відповідати на дзвінки та користуватися функціями телефону, перевірте, чи трубку під'єднано до базової станції.
- Коли під час телефонної розмови лунає попереджувальний сигнал, це означає, що трубка розряджається або знаходиться поза межами робочого діапазону. Зарядіть батарею або перенесіть трубку ближче до базової станції.

Примітка

- Якщо увімкнено режим **ECO+**, потужність сигналу не відображається (див. 'Режим ECO+' на сторінці 24).

Увімкнення або вимкнення трубки

Натискайте та утримуйте  для увімкнення або вимкнення трубки.

4 Виклики

Примітка

- У випадку збою в електропостачанні здійснювати екстрені виклики неможливо.

Порада

- Перевіряйте потужність сигналу перед здійсненням виклику або під час виклику (див. 'Перевірка потужності сигналу' на сторінці 11).



Здійснення виклику

Здійснювати виклики можна таким чином:



- Звичайний виклик.
- Виклик із попереднім набором номера.

Здійснити виклик можна також зі списку номерів повторного набору (див. 'Повторний набір номера' на сторінці 22), телефонної книги (див. 'Здійснення виклику з телефонної книги' на сторінці 18) та журналу викликів (див. 'Телефонування за номером пропущеного виклику' на сторінці 21).

Звичайний виклик

- 1 Натисніть  або .
- 2 Наберіть номер телефону.
 - ↳ Виконується виклик за набраним номером.
 - ↳ Відображається тривалість здійснення поточного виклику.



Виклик із попереднім набором номера

- 1 Наберіть номер телефону.
 - Щоб стерти цифру, натисніть **REDIAL/C**.
 - Щоб вставити паузу, натисніть і утримуйте клавішу **#**#**.
- 2 Щоб зателефонувати за набраним номером, натисніть  або .

Примітка

- Тривалість розмови поточного виклику відображається на таймері виклику.
- Якщо чути попереджувальний сигнал, це означає, що телефон розряджається або знаходиться поза межами робочого діапазону. Зарядіть батарею або перенесіть телефон ближче до базової станції.

Відповідь на виклик

У разі надходження вхідного виклику телефон дзвонить. Щоб відповісти на виклик, натисніть клавішу  або .

Попередження

- Коли дзвонить телефон або коли увімкнено функцію "вільні руки", тримайте трубку подалі від вуха, щоб не пошкодити слух.

Примітка

- Послуга визначника номера абонента доступна у разі підписки на цю послугу у постачальника послуг.

Порада

- Коли виклик пропущено, з'являється відповідне повідомлення.

Вимкнення сигналу дзвінка для поточного вхідного виклику

Коли телефон дзвонить, натисніть **REDIAL/C**, щоб тимчасово вимкнути сигнал дзвінка для поточного вхідного виклику.

Завершення виклику

Завершити виклик можна таким чином:



- Натисніть .
- Поставте трубку на базову станцію або зарядну підставку.

Налаштування гучності динаміка/гучномовця

Щоб налаштувати гучність під час виклику, натискайте   / .

- ↳ Гучність динаміка/гучномовця налаштовано і телефон знову буде відображати екран дзвінків.

Вимкнення мікрофона

- 1 Під час виклику натисніть кнопку .
 - ↳ На екрані трубки з'явиться **[Без звуку]**.
 - ↳ Абонент Вас не чує, але Ви його можете чути.
- 2 Натисніть кнопку  знову, щоб увімкнути мікрофон.
 - ↳ Тепер можна спілкуватися з абонентом.

Увімкнення/вимкнення гучномовця

Натисніть .

Здійснення другого виклику

Примітка

- Ця послуга залежить від мережі. Зверніться до свого оператора мережі щодо роботи цієї послуги.





- 1 Під час виклику натисніть кнопку .
 - ↳ Перший виклик утримується.
- 2 Наберіть другий номер.
 - ↳ Номер, відображений на екрані, набрано.

Відповідь на другий виклик

Примітка

- Ця послуга залежить від мережі.

Коли лунає переривчастий сигнал, що повідомляє про вхідний виклик, відповіді на нього можна таким чином:

- 1 Натисніть клавішу  та , щоб відповіді на виклик.
 - ↳ Перший виклик утримується, а телефон під'єднано до другого виклику.
- 2 Натисніть клавішу  та  для завершення поточного виклику і відповіді на перший виклик.

Перехід від одного виклику до іншого

Примітка

- Ця послуга залежить від мережі. Зверніться до свого оператора мережі щодо роботи цієї послуги.

Натисніть  та **2nd**.

- ↳ Поточний виклик утримується, а телефон під'єднано до іншого виклику.

Конференц-зв'язок із зовнішніми абонентами

Примітка

- Ця послуга залежить від мережі та країни. З питанням роботи та додаткової плати за послугу зверніться до свого постачальника послуг.

Коли на різних лініях у вас є два активних виклики, натисніть , а потім **3rd**.

- ↳ Два виклики об'єднано, і телефон перебуває в режимі конференц-зв'язку.



5 Внутрішні виклики і конференц-зв'язок

Внутрішній виклик – це виклик, який здійснюється на іншу трубку, що використовує ту саму базову станцію. Конференц-зв'язок передбачає розмову між Вами, користувачем іншої трубки та зовнішніми абонентами.

Здійснення виклику на іншу трубку

Примітка

- Якщо на базовій станції зареєстровано 2 трубки, натисніть та утримуйте *INT, щоб здійснити виклик на іншу трубку.

- 1 Натисніть і утримуйте клавішу *INT.
↳ Для моделей із кількома трубками: з'являться доступні для внутрішнього зв'язку трубки; після цього перейдіть до кроку 2.
↳ Для моделей із двома трубками: задзвонить інша трубка; після цього перейдіть до кроку 3.
- 2 Виберіть трубку і для підтвердження натисніть **MENU/OK**.
↳ Вибрана трубка дзвонить.
- 3 На вибраній трубці натисніть клавішу .
↳ Встановлено режим внутрішнього виклику.
- 4 Натисніть , щоб завершити внутрішній виклик.

Під час виклику

Під час виклику можна перемикаєти із зв'язку з однією трубкою на зв'язок з іншою трубкою:

- 1 Натисніть і утримуйте клавішу *INT.
↳ Поточний виклик утримується.
↳ Для моделей із кількома трубками: з'являться доступні для внутрішнього зв'язку трубки; після цього перейдіть до кроку 2.
↳ Для моделей із двома трубками: задзвонить інша трубка; після цього перейдіть до кроку 3.
- 2 Виберіть трубку і для підтвердження натисніть **MENU/OK**.
↳ Зачекайте на відповідь іншого абонента.
- 3 На вибраній трубці натисніть клавішу .
↳ Встановлено режим внутрішнього виклику.



Перемикання між викликами

Щоб перейти від зовнішнього виклику до внутрішнього виклику і навпаки, натисніть та утримуйте *INT.

Здійснення "конференції по телефону"

Тристоронній конференц-зв'язок – це телефонна розмова між Вами, користувачем іншої трубки та зовнішніми абонентами. Для такого конференц-зв'язку потрібно, щоб дві трубки були зареєстровані на одній і тій самій базовій станції.

Під час зовнішнього виклику

- 1 Натисніть та утримуйте *INT, щоб розпочати внутрішній виклик.
 - ↳ Зовнішній виклик утримується.
 - ↳ Для моделей із кількома трубками: з'являться доступні для внутрішнього зв'язку трубки; після цього перейдіть до кроку 2.
 - ↳ Для моделей із двома трубками: задзвонить інша трубка; після цього перейдіть до кроку 3.
- 2 Виберіть трубку і для підтвердження натисніть MENU/OK.
 - ↳ Вибрана трубка дзвонить.
- 3 На вибраній трубці натисніть клавішу .
 - ↳ Встановлено режим внутрішнього виклику.
- 4 Натисніть MENU/OK.
 - ↳ Тепер телефон перебуває у режимі тристороннього конференц-зв'язку із зовнішнім абонентом і користувачем вибраної трубки.
- 5 Щоб завершити конференц-виклик, натисніть .

Примітка

- Натисніть клавішу , щоб приєднатися до конференц-зв'язку з користувачем іншої трубки, у разі якщо для параметра [Послуги] > [Конференція] вибрано значення [Авто].

Примітка

- Якщо під час конференц-виклику один із абонентів завершив розмову, інший абонент залишається на зв'язку з абонентом зовнішнього виклику.



Під час конференц-виклику

- 1 Натисніть та утримуйте клавішу *INT, щоб утримувати зовнішній дзвінок і повернутися до внутрішнього дзвінка.
 - ↳ Зовнішній виклик утримується.
- 2 Щоб знову встановити конференц-зв'язок, натисніть клавішу MENU/OK.

6 Текст і номери

Можна вводити текст і номери для назви трубки, записів телефонної книги та інших пунктів меню.

Введення тексту і номерів

- 1 Для введення вибраного символу натискайте раз або кілька разів буквено-цифрову кнопку.
- 2 Для видалення символу натискайте **REDIAL/C**. Для видалення усіх символів натисніть та утримуйте **REDIAL/C**. Для переміщення курсору вліво або вправо натискайте   та  .
- 3 Для введення пробілу натискайте **0#**.



Примітка

- Про відповідність символів і цифр клавішам читайте в розділі "Додаток".

Перехід від верхнього регістру до нижнього і навпаки

За замовчанням перша літера кожного слова в реченні відображається у верхньому регістрі, а решта літер – у нижньому. Для переходу від верхнього регістру до нижнього і навпаки натискайте та утримуйте

#в/А,

7 Телефонна книга

У телефонній книзі цього телефону можна зберігати до 100 записів. Перейти до телефонної книги можна з базової станції. Ім'я запису може мати до 14 символів, а номер – до 24 цифр.

Доступні 2 пам'яті безпосереднього доступу (клавіші 1 та 2). Залежно від країни, клавіші 1 та 2 є попередньо налаштованими на номер голосової пошти та номер інформаційної служби Вашого постачальника послуг. Якщо натиснути й утримувати клавішу в режимі очікування, збережений номер телефону буде набрано автоматично.



Примітка

- Наявність пам'яті безпосереднього доступу залежить від країни.

Перегляд записів телефонної книги

Примітка

- Переглядати записи телефонної книги можна на екрані лише однієї трубки.





- 1 Щоб перейти до списку записів телефонної книги, натисніть   або виберіть **MENU/OK** > **[Телеф. книга]** > **[Показати]** > **MENU/OK**.
- 2 Виберіть контакт і перегляньте доступні дані.

Пошук записів телефонної книги



Шукати записи телефонної книги можна таким способом:

- Прокрутити список контактів.
- Вести перший символ імені контакту.



Прокрутка списку контактів

- 1 Щоб перейти до списку записів телефонної книги, натисніть   або **MENU/OK** > **[Телеф. книга]** > **[Показати]**.
- 2 Щоб переглянути записи телефонної книги, натисніть   та .

Введення першого символу імені контакту

- 1 Щоб перейти до списку записів телефонної книги, натисніть   або **MENU/OK** > **[Телеф. книга]** > **[Показати]**.
- 2 Натисніть буквено-цифрову кнопку, що відповідає потрібному символу.
↳ З'явиться перший запис, який починається цим символом.

Здійснення виклику з телефонної книги

- 1 Щоб перейти до списку записів телефонної книги, натисніть   або виберіть **MENU/OK** > **[Телеф. книга]** > **[Показати]** > **MENU/OK**.
- 2 Виберіть зі списку телефонної книги контакт.
- 3 Щоб здійснити виклик, натисніть клавішу .

Доступ до телефонної книги під час здійснення виклику

- 1 Натисніть **MENU/OK**.
- 2 Виберіть контакт і натисніть **MENU/OK**, щоб переглянути номер.



Додавання запису

Примітка

- Якщо телефонна книга повна, на екрані трубки з'являється повідомлення. Щоб додати нові записи, потрібно видалити деякі вже наявні записи.
- У випадку зміни номера запису новий номер замінить старий.

- 1 Натисніть **MENU/OK**.
- 2 Виберіть [**Телеф. книга**] > [**Додати новий**], після чого для підтвердження натисніть **MENU/OK**.
- 3 Введіть ім'я і для підтвердження натисніть **MENU/OK**.
- 4 Введіть номер і для підтвердження натисніть **MENU/OK**.
↳ Новий запис збережено.

Порада

- Щоб вставити паузу, натисніть і утримуйте клавішу **#0/A**.
- Для введення вибраного символу натискайте раз або кілька разів буквено-цифрову кнопку.
- Для видалення символу натискайте **REDIAL/C**. Для переміщення курсору вліво або вправо натискайте  та .

Редагування запису

- 1 Натисніть **MENU/OK**.
- 2 Виберіть [**Телеф. книга**] > [**Редагувати**], після чого для підтвердження натисніть **MENU/OK**.
- 3 Виберіть контакт і для підтвердження натисніть **MENU/OK**.
- 4 Відредагуйте ім'я і для підтвердження натисніть **MENU/OK**.
- 5 Відредагуйте номер і для підтвердження натисніть **MENU/OK**.
↳ Запис збережено.

Видалення запису

- 1 Натисніть **MENU/OK**.
- 2 Виберіть [**Телеф. книга**] > [**Видалити**], після чого для підтвердження натисніть **MENU/OK**.
- 3 Виберіть контакт і для підтвердження натисніть **MENU/OK**.
↳ На екрані трубки з'явиться запит щодо підтвердження.
- 4 Щоб підтвердити, натисніть **MENU/OK**.
↳ Запис видалено.

Видалення усіх записів

- 1 Натисніть **MENU/OK**.
- 2 Виберіть [**Телеф. книга**] > [**Видалити все**] і для підтвердження натисніть **MENU/OK**.
↳ На екрані трубки з'явиться запит щодо підтвердження.
- 3 Щоб підтвердити, натисніть **MENU/OK**.
↳ Видаляються усі записи (окрім записів 2 пам'ятей безпосереднього доступу).

8 Журнал ВИКЛИКІВ



У журналі викликів зберігається історія всіх пропущених та отриманих викликів. В історії вхідних викликів подається ім'я і номер абонента, час і дата виклику. Ця функція доступна у разі підписки на послугу визначника номера абонента у постачальника послуг.

У телефоні можна зберігати до 50 записів викликів. Піктограма журналу викликів на екрані трубки блимає, повідомляючи про пропущені виклики. Якщо абонент дозволяє відображати свої ідентифікаційні дані, можна переглянути його ім'я чи номер. Записи викликів відображаються у хронологічному порядку із останнім отриманим викликом на початку списку.

Примітка

- Перед тим як телефонувати безпосередньо зі списку викликів, перевірте, чи номер у списку дійсний.

Піктограми на екрані повідомляють про пропущені/отримані дзвінки.

Піктограми	Опис
	Відображається без блимання під час перегляду вхідних викликів у журналі викликів.
	Блимає, коли пропущено дзвінок. Відображається без блимання під час перегляду пропущених дзвінків у журналі викликів.

Тип списку викликів

Можна налаштувати перегляд усіх вхідних викликів чи лише пропущених викликів із журналу викликів.



Примітка

- Можливість використання цієї функції залежить від країни.

Вибір типу списку викликів

- 1 Натисніть **MENU/OK**.
- 2 Виберіть **[Послуги] > [Тип сп. викл.]**, після чого для підтвердження натисніть **MENU/OK**.
- 3 Виберіть параметр і для підтвердження натисніть **MENU/OK**.



Перегляд записів викликів

- 1 Натисніть  .
- ↳ Відображається журнал вхідних викликів.
- 2 Для отримання детальнішої інформації виберіть запис, натисніть **MENU/OK**, після чого виберіть **[Показати]**.

Збереження запису виклику в телефонній книзі

- 1 Натисніть  ▼.
↳ Відображається журнал вхідних викликів.
- 2 Виберіть запис і натисніть **MENU/OK** для підтвердження.
- 3 Виберіть **[Зберегти номер]** і натисніть **MENU/OK** для підтвердження.
- 4 Введіть та відредагуйте ім'я і для підтвердження натисніть **MENU/OK**.
- 5 Введіть та відредагуйте номер і для підтвердження натисніть **MENU/OK**.
↳ Запис збережено.

Телефонування за номером пропущеного виклику

- 1 Натисніть  ▼.
- 2 Виберіть у списку запис.
- 3 Щоб здійснити виклик, натисніть клавішу .

Видалення запису виклику

- 1 Натисніть  ▼.
↳ Відображається журнал вхідних викликів.
- 2 Виберіть запис і натисніть **MENU/OK** для підтвердження.
- 3 Виберіть **[Видалити]** і натисніть **MENU/OK** для підтвердження.
↳ На екрані трубки з'являється запит щодо підтвердження.
- 4 Щоб підтвердити, натисніть **MENU/OK**.
↳ Запис видалено.

Видалення усіх записів викликів

- 1 Натисніть  ▼.
↳ Відображається журнал вхідних викликів.
- 2 Щоб перейти до меню параметрів, натисніть **MENU/OK**.
- 3 Виберіть **[Видалити все]** і натисніть **MENU/OK** для підтвердження.
↳ На екрані трубки з'являється запит щодо підтвердження.
- 4 Щоб підтвердити, натисніть **MENU/OK**.
↳ Усі записи видалено.

9 Список номерів повторного набору

У списку номерів повторного набору зберігається історія набраних номерів. Зберігаються імена та/або номери абонентів, до яких Ви телефонували. У телефоні можна зберігати до 20 записів номерів повторного набору.

Перегляд записів номерів повторного набору

Натисніть **REDIAL/C**.

Повторний набір номера

- 1 Натисніть **REDIAL/C**.
- 2 Виберіть запис і натисніть **↵**.
↳ Виконується виклик за набраним номером.

Збереження запису виклику в телефонній книзі

- 1 Щоб перейти до списку набраних номерів, натисніть клавішу **REDIAL/C**.
- 2 Виберіть запис і натисніть **MENU/OK** для підтвердження.
- 3 Виберіть [**Зберегти номер**] і натисніть **MENU/OK** для підтвердження.
- 4 Введіть та відредагуйте ім'я і для підтвердження натисніть **MENU/OK**.
- 5 Введіть та відредагуйте номер і для підтвердження натисніть **MENU/OK**.
↳ Запис збережено.

Видалення запису повторного набору

- 1 Щоб перейти до списку набраних номерів, натисніть клавішу **REDIAL/C**.
- 2 Виберіть запис і натисніть **MENU/OK** для підтвердження.
- 3 Виберіть [**Видалити**] і для підтвердження натисніть **MENU/OK**.
↳ На екрані трубки з'являється запит щодо підтвердження.
- 4 Щоб підтвердити, натисніть **MENU/OK**.
↳ Запис видалено.

Видалення усіх записів повторного набору

- 1 Щоб перейти до списку набраних номерів, натисніть кнопку **REDIAL/C**.
- 2 Щоб перейти до меню параметрів, натисніть **MENU/OK**.
- 3 Виберіть **[Видалити все]** і натисніть **MENU/OK** для підтвердження.
 - ↳ На екрані трубки з'являється запит щодо підтвердження.
- 4 Щоб підтвердити, натисніть **MENU/OK**.
 - ↳ Усі записи видалено.

10 Налаштування телефону

Можна встановити власні налаштування для персоналізації свого телефону.

Параметри звуку

Налаштування гучності мелодії дзвінка трубки

Можна вибрати один із 5 рівнів гучності мелодії дзвінка або **[Вимкнути]**.

- 1 Натисніть **MENU/OK**.
- 2 Виберіть **[Налашт. тел.] > [Звуки] > [Гучність дзв.]**, потім натисніть **MENU/OK** для підтвердження.
- 3 Виберіть рівень гучності і для підтвердження натисніть **MENU/OK**.
↳ Налаштування збережено.

Налаштування мелодії дзвінка трубки

У наявності 10 мелодій дзвінка.

- 1 Натисніть **MENU/OK**.
- 2 Виберіть **[Налашт. тел.] > [Звуки] > [Мелодії дзвін.]**, потім натисніть **MENU/OK** для підтвердження.
- 3 Виберіть мелодію дзвінка і натисніть **MENU/OK** для підтвердження.
↳ Налаштування збережено.

Налаштування тонів клавіш

Тон клавіш – це звук, який чути під час натиснення клавіш трубки.

- 1 Натисніть **MENU/OK**.
- 2 Виберіть **[Налашт. тел.] > [Звуки] > [Тон кнопок]**, потім натисніть **MENU/OK** для підтвердження.
- 3 Виберіть **[Увімкнути]/[Вимкнути]** і для підтвердження натисніть **MENU/OK**.
↳ Налаштування збережено.

Налаштування сигналу встановлення на док-станцію

Сигнал встановлення на док-станцію лунає під час встановлення трубки на базову станцію або зарядний пристрій.

- 1 Натисніть кнопку **MENU/OK**.
- 2 Виберіть **[Налашт. тел.] > [Звуки] > [Звук бази]**, потім натисніть **MENU/OK** для підтвердження.
- 3 Виберіть **[Увімкнути]/[Вимкнути]** і для підтвердження натисніть **MENU/OK**.
↳ Налаштування збережено.

Налаштування сигналу батареї

Сигнал батареї – це звук, який лунає, коли рівень заряду батареї є низьким і її потрібно зарядити.

- 1 Натисніть **MENU/OK**.
- 2 Виберіть **[Налашт. тел.] > [Звуки] > [Сигнал батареї]**, потім натисніть **MENU/OK** для підтвердження.
- 3 Виберіть **[Увімкнути]/[Вимкнути]** і для підтвердження натисніть **MENU/OK**.
↳ Налаштування збережено.

Назва трубки

Назва трубки може містити до 12 символів. Вона відображається на екрані трубки в режимі очікування.

- 1 Натисніть **MENU/OK**.
- 2 Виберіть **[Налашт. тел.] > [Ім'я телефону]**, після чого для підтвердження натисніть **MENU/OK**.
- 3 Введіть або відредагуйте назву. Щоб стерти символ, натисніть **REDIAL/C**.
- 4 Щоб підтвердити, натисніть **MENU/OK**.
↳ Налаштування збережено.

Встановлення дати й часу

Читайте підрозділ "Встановлення дати й часу" розділу "Початок роботи".

Налаштування мови дисплея

Примітка

- Ця функція доступна лише в моделях із підтримкою кількох мов.
- Наявні мови відрізняються залежно від країни.

- 1 Натисніть **MENU/OK**.
- 2 Виберіть **[Налашт. тел.] > [Мова]**, після чого для підтвердження натисніть **MENU/OK**.
- 3 Виберіть мову і натисніть **MENU/OK** для підтвердження.
↳ Налаштування збережено.

Режим ECO+

Коли увімкнено режим **ECO+**, він усуває випромінювання, джерелом якого є трубка та базова станція, у режимі очікування.

- 1 Натисніть **MENU/OK**.
- 2 Виберіть **[Налашт. тел.] > [Режим ECO+]** і натисніть **MENU/OK** для підтвердження.
- 3 Виберіть **[Увімкнути]/[Вимкнути]**, потім натисніть **MENU/OK** для підтвердження.
↳ Налаштування збережено.
↳ Через деякий час у режимі очікування з'явиться індикатор **ECO+**.

Примітка

- Для належної роботи функції **ECO+** слідкуйте, щоб усі трубки, зареєстровані на базовій станції, були M560/M565.
- Коли увімкнено режим **ECO+**, час роботи в режимі очікування зменшується. Це пов'язано з тим, що в режимі **ECO+** базова станція не передає жодних сигналів у режимі очікування. Тому трубка повинна частіше "намагатися почути" сигнали від базової станції для виявлення вхідних викликів чи інших запитів із неї. Також сповільнюється доступ трубки до таких функцій, як налаштування виклику, журнал викликів, пошуковий виклик і перегляд телефонної книги. Трубка не повідомлятиме про втрату зв'язку в разі припинення електропостачання чи виходу за межі робочого діапазону.



11 Автовідповідач

Примітка

- Доступно лише для M565.

Телефон обладнано автовідповідачем, який фіксує всі пропущені виклики, коли його увімкнено. Перейти до параметрів автовідповідача можна на відстані, а змінити їх можна за допомогою меню автовідповідача на трубці.

Увімкнення або вимкнення автовідповідача

- 1 Натисніть  /  або MENU/OK > [Автовідповідач].
- 2 Виберіть [Увімк./вимк.] > [Увімкнути]/[Вимкнути] і для підтвердження натисніть MENU/OK.
- 3 Коли автовідповідач увімкнено, виберіть [Записати також]/ [Без запису] і натисніть MENU/OK для підтвердження.
↳ Налаштування збережено.

Примітка

- [Записати також] означає відповіді на дзвінки та запис повідомлень. [Без запису] означає лише відповіді на виклики, повідомлення не записуються.



↳ Налаштування збережено.

Налаштування мови автовідповідача

Примітка

- Ця функція доступна лише в моделях із підтримкою кількох мов.

Мова автовідповідача – це мова вихідних повідомлень.



- 1 Натисніть  /  або MENU/OK > [Автовідповідач].
- 2 Виберіть [Мова гол.пошти] і натисніть MENU/OK для підтвердження.
- 3 Виберіть мову і натисніть MENU/OK для підтвердження.
↳ Налаштування збережено.

Повідомлення

Повідомлення автовідповідача – це повідомлення, яке надходить абоненту, коли автовідповідач відповідає на виклик. Автовідповідач має 2 попередньо записані вихідні повідомлення: [Записати також] та [Без запису].

Запис повідомлення



Максимальна тривалість звучання вихідного повідомлення, яке можна записати, становить 3 хвилини. Записане нове повідомлення автоматично заміняє старе.

- 1 Натисніть  /  або MENU/OK > [Автовідповідач].
- 2 Виберіть [Привітання] і натисніть MENU/OK для підтвердження.
- 3 Виберіть [Без запису] або [Записати також], потім натисніть MENU/OK для підтвердження.
- 4 Виберіть [Запис] і натисніть MENU/OK для підтвердження.
- 5 Після звукового сигналу розпочніть запис близько від мікрофона.
- 6 Натисніть MENU/OK, щоб припинити запис, або запис припиниться через 3 хвилини.
↳ Щойно записане повідомлення можна прослухати за допомогою трубки.

Примітка

- Записуючи повідомлення, потрібно промовляти ближче до мікрофона.



Прослуховування поточного повідомлення

- 1 Натисніть  /  або MENU/OK > [Автовідповідач].
- 2 Виберіть [Привітання] і для підтвердження натисніть MENU/OK.
- 3 Виберіть [Без запису] або [Записати також], потім натисніть MENU/OK для підтвердження.
- 4 Виберіть [Відтвор.] і натисніть MENU/OK для підтвердження.
↳ Поточне повідомлення можна прослухати.

Примітка

- Прослуховування повідомлення припиняється відразу ж після підняття трубки для відповіді на вхідний виклик.

Відновлення стандартного вихідного повідомлення

- 1 Натисніть  /  або MENU/OK > [Автовідповідач].
- 2 Виберіть [Привітання] і натисніть MENU/OK для підтвердження.
- 3 Виберіть [Записати також] або [Без запису], потім натисніть MENU/OK для підтвердження.
- 4 Виберіть [Викор. станд.] і натисніть MENU/OK для підтвердження.
↳ На екрані трубки з'явиться запит щодо підтвердження.
- 5 Щоб підтвердити, натисніть MENU/OK.
↳ Стандартне вихідне повідомлення відновлено.

Вхідні повідомлення



Тривалість звучання кожного повідомлення може становити до 3 хвилин. Коли надходять нові повідомлення, на автовідповідачі та трубці блимає індикатор нового повідомлення.

Примітка

- Якщо Ви піднімаєте трубку, коли абонент залишає повідомлення, запис призупиняється і з абонентом можна поговорити безпосередньо.
- Якщо пам'ять повна, автовідповідач автоматично переходить у режим [Без запису]. Видалить старі повідомлення для отримання нових.

Прослуховування вхідних повідомлень

Прослуховувати вхідні повідомлення можна у такому порядку, в якому їх записано.

- Якщо є нові повідомлення, для їх прослуховування натисніть  / . Якщо немає нових повідомлень, натисніть  /

- ☎, після чого натисніть **MENU/OK** для прослуховування старих повідомлень.
- Виберіть **MENU/OK > [Автовідповідач] > [Відтвор.]** і для підтвердження натисніть **MENU/OK**.
 - ↳ Починається відтворення нових повідомлень. Старі повідомлення починають відтворюватися, якщо немає нових повідомлень.
- Щоб зупинити відтворення повідомлень, натисніть кнопку **REDIAL/C**.
- Щоб перейти до меню параметрів, натисніть **MENU/OK**.
- Щоб збільшити/зменшити гучність, натисніть **🔊▲ / 🔊▼**.

Видалення вхідного повідомлення

- 1 Під час прослуховування повідомлення натисненням кнопки **MENU/OK** можна викликати меню параметрів.
- 2 Виберіть **[Видалити]** і натисніть **MENU/OK** для підтвердження.
 - ↳ Поточне повідомлення видалено.

Видалення всіх старих вхідних повідомлень

- 1 Натисніть **🔊 / ☎** або **MENU/OK > [Автовідповідач]**
- 2 Виберіть **[Видалити все]** і натисніть **MENU/OK** для підтвердження.
 - ↳ На екрані трубки з'явиться запит щодо підтвердження.
- 3 Щоб підтвердити, натисніть **MENU/OK**.
 - ↳ Всі старі повідомлення видаляються.

Примітка

- Видалити можна лише прочитані повідомлення. Видалені повідомлення не відновлюються.

Налаштування затримки дзвінка

Можна налаштувати кількість разів, яку повинен прозвеніти телефон перед тим, як автовідповідач відповість на виклик.

- 1 Натисніть **🔊 / ☎** або **MENU/OK > [Автовідповідач]**
- 2 Виберіть **[Затримка дзв.]** і натисніть **MENU/OK** для підтвердження.
- 3 Виберіть нове налаштування і для підтвердження натисніть **MENU/OK**.
 - ↳ Налаштування збережено.

Примітка

- Перед тим як скористатися цією функцією, потрібно увімкнути автовідповідач.

Порада

- Коли переходите до параметрів автовідповідача на відстані, для встановлення затримки дзвінка радимо вибрати режим **[Економія]**. Це ефективний спосіб керування повідомленнями, який економить Ваші гроші. Коли надходять нові повідомлення, автовідповідач відповідає на виклик після 3 дзвінків. Коли немає повідомлень, він відповідає після 5 дзвінків.

Віддалений доступ



Автовідповідачем можна керувати, перебуваючи за межами дому. Просто зателефонуйте на свій телефон із телефону з тоновим набором і введіть 4-значний PIN-код.

Примітка



- PIN-код віддаленого доступу такий самий, що й PIN-код системи. Попередньо визначений PIN-код – 0000.

Увімкнення/вимкнення віддаленого доступу

Можна дозволити або заблокувати віддалений доступ до автовідповідача.

- 1 Натисніть  /  або **MENU/OK** > **[Автовідповідач]**
- 2 Виберіть **[Віддал. доступ]** і для підтвердження натисніть **MENU/OK**.
- 3 Виберіть **[Увімкнути]/[Вимкнути]** і для підтвердження натисніть **MENU/OK**.
↳ Налаштування збережено.

Зміна PIN-коду

- 1 Натисніть  /  або **MENU/OK** > **[Автовідповідач]**.
- 2 Виберіть **[Віддал. доступ]** > **[Змінити PIN]**, після чого для підтвердження натисніть **MENU/OK**.
- 3 Введіть старий PIN-код і для підтвердження натисніть **MENU/OK**.
- 4 Введіть новий PIN-код і для підтвердження натисніть **MENU/OK**.
- 5 Введіть новий PIN-код ще раз і для підтвердження натисніть **MENU/OK**.
↳ Налаштування збережено.

Віддалений доступ до автовідповідача

- 1 Зателефуйте на свій домашній номер з телефону з тоновим набором.
- 2 Коли почуєте вихідне повідомлення, введіть #.
- 3 Введіть PIN-код.
↳ Тепер Ви маєте доступ до автовідповідача і можете прослуховувати нові повідомлення.

Примітка

- Перед тим як виклик буде завершено, можна двічі ввести PIN-код.

- 4 Щоб активувати певну команду, натисніть відповідну клавішу. Список доступних функцій див. нижче у таблиці "Команди віддаленого доступу".

Примітка

- Коли повідомлень немає, телефон автоматично завершує виклик, якщо протягом 8 секунд не натиснути жодної клавіші.

Команди віддаленого доступу

Кнопка	Функція
1	Прослуховування попереднього повідомлення.
2	Прослуховування повідомлень.
3	Перехід до наступного повідомлення.
6	Видалення поточного повідомлення.
7	Увімкнення автовідповідача (недоступно під час прослуховування повідомлень).
8	Зупинення відтворення повідомлення.
9	Вимкнення автовідповідача. (Недоступно під час прослуховування повідомлень).

12 Режим приватності

Можна відкрити меню режиму приватності, щоб заблокувати вихідні та вхідні виклики.

Заборона викликів (блокування вихідних викликів)

Можна заблокувати вихідні дзвінки на певні номери, такі як дзвінки за кордон чи дзвінки на номери небажаних "гарячих ліній", заборонивши виклики, які починаються певними цифрами. Можна створити 2 групи номерів із максимум 4 цифрами у кожній з них. У разі здійснення виклику за номером, який починається однією із цих 2 груп номерів, його буде заборонено.

Увімкнення/вимкнення режиму блокування вихідних викликів

- 1 Натисніть **MENU/OK**.
- 2 Виберіть **[Приват. режим]** і натисніть **MENU/OK** для підтвердження.
- 3 Введіть PIN-код/пароль режиму приватності. Стандартний PIN-код/пароль – 0000. Потім натисніть **MENU/OK** для підтвердження.
- 4 Виберіть **[Забор. виклику] > [Режим блокув.] > [Увімкнути]/[Вимкнути]** і для підтвердження натисніть **MENU/OK**.
↳ Налаштування збережено.

Додавання нових номерів до списку блокування вихідних викликів

- 1 Натисніть **MENU/OK**.
- 2 Виберіть **[Приват. режим]** і натисніть **MENU/OK** для підтвердження.
- 3 Введіть PIN-код/пароль режиму приватності. Стандартний PIN-код – 0000. Потім натисніть **MENU/OK** для підтвердження.
- 4 Виберіть **[Забор. виклику] > [Блокув. номера]**, після чого для підтвердження натисніть **MENU/OK**.
- 5 Виберіть зі списку номер і для підтвердження натисніть **MENU/OK**.
- 6 Відредагуйте номер і для підтвердження натисніть **MENU/OK**.
↳ Налаштування збережено.

Блокування вхідних викликів

До чорного списку можна внести номери, щоб заблокувати вхідні виклики від деяких небажаних номерів. Можна створити 4 групи номерів із максимум 24 цифрами у кожній з них. У випадку надходження вхідного виклику, номер якого розпочинається на цифри одної з таких 4-х груп, сигнал дзвінка буде вимкнено.

Приклад:

Номер блокування = 0123

Номер вхідного виклику = 0123456789

Виклик буде заблоковано.

Номер блокування = 23456789

Номер вхідного виклику = 03123456789

Виклик не буде заблоковано.

Примітка

- Перед використанням цієї функції потрібно підписатися на послугу визначника номера абонента.
- Ім'я контакту не відобразиться в телефонній книзі, якщо номер такого контакту збігатиметься із записом у чорному списку.

Увімкнення/вимкнення чорного списку

- 1 Натисніть **MENU/OK**.
- 2 Виберіть **[Приват. режим]** і натисніть **MENU/OK** для підтвердження.
- 3 Введіть PIN-код/пароль режиму приватності. Стандартний PIN-код – 0000. Потім натисніть **MENU/OK** для підтвердження.
- 4 Виберіть **[Блокув. викл.] > [Блокування] > [Увімкнути]/[Вимкнути]** і для підтвердження натисніть **MENU/OK**.
↳ Налаштування збережено.

Додавання номерів у чорний список

- 1 Натисніть **MENU/OK**.
- 2 Виберіть **[Приват. режим]** і натисніть **MENU/OK** для підтвердження.
- 3 Введіть PIN-код/пароль режиму приватності. Стандартний PIN-код – 0000. Потім натисніть **MENU/OK** для підтвердження.
- 4 Виберіть **[Блокув. викл.] > [Номер блокув.]**, після чого для підтвердження натисніть **MENU/OK**.
- 5 Введіть номер і для підтвердження натисніть **MENU/OK**.
↳ Налаштування збережено.

Зміна PIN-коду/пароля режиму приватності

- 1 Натисніть **MENU/OK**.
- 2 Виберіть **[Приват. режим]** і натисніть **MENU/OK** для підтвердження.
- 3 Введіть старий PIN-код/пароль. Стандартний PIN-код – 0000. Потім натисніть **MENU/OK** для підтвердження.
- 4 Виберіть **[Змінити PIN]** і натисніть **MENU/OK** для підтвердження.
- 5 Введіть новий PIN-код/пароль і натисніть **MENU/OK** для підтвердження.
- 6 Введіть новий PIN-код/пароль ще раз і натисніть **MENU/OK** для підтвердження.
↳ Налаштування збережено.

13 Послуги

Цей телефон підтримує ряд функцій, потрібних для керування викликами.

Тип списку викликів

Можна налаштувати перегляд усіх вхідних викликів чи лише пропущених викликів із журналу викликів.

Примітка

- Можливість використання цієї функції залежить від країни.

Вибір типу списку викликів

- 1 Натисніть **MENU/OK**.
- 2 Виберіть **[Послуги]** > **[Тип сп. викл.]** для підтвердження натисніть **MENU/OK**.
- 3 Виберіть параметр і для підтвердження натисніть **MENU/OK**.

Автоматичний конференц-зв'язок

Щоб під'єднатися до зовнішнього виклику для розмови з іншим абонентом, натисніть клавішу .

Примітка

- Ця функція доступна лише для моделей із кількома трубками.

Увімкнення/вимкнення автоматичного конференц-зв'язку

- 1 Натисніть **MENU/OK**.
- 2 Виберіть **[Послуги]** > **[Конференція]**, після чого для підтвердження натисніть **MENU/OK**.
- 3 Виберіть **[Авто]/[Вимкнути]** і для підтвердження натисніть **MENU/OK**.
↳ Налаштування збережено.

Номер абонента / автоматичне визначення номера

Трубку можна налаштувати так, щоб під час вхідного виклику на екрані відображалися дані про абонента.

Увімкнення/вимкнення відображення інформації про абонента

- 1 Натисніть **MENU/OK**.
- 2 Виберіть **[Послуги]** > **[Caller ID/ABN]**, після чого для підтвердження натисніть **MENU/OK**.
- 3 Виберіть **[Авто]/[ABN увімк.]/[ABN вимк.]** і для підтвердження натисніть **MENU/OK**.
↳ Налаштування збережено.

Встановлення довжини номера абонента

- 1 Натисніть **MENU/OK**.
- 2 Виберіть **[Послуги] > [Caller ID/ABN] > [Кільк. цифр]**, потім натисніть **MENU/OK** для підтвердження.
- 3 Виберіть нове налаштування і для підтвердження натисніть **MENU/OK**.
↳ Налаштування збережено.

Авто префікс

Завдяки цій функції номер вихідного виклику перевіряється і форматується перед тим, як за ним буде здійснено виклик. Номер-префікс може замінити номер-визначник, встановлений у меню. Наприклад, Ви встановили 604 як номер-визначник, а 1250 - як номер-префікс. Якщо набрати номер 6043338888, під час здійснення виклику його буде змінено на 12503338888.

Примітка

- Максимальна довжина номера-визначника – 5 цифр. Максимальна довжина номера авто префікса – 10 цифр.
- Можливість використання цієї функції залежить від країни.

Налаштування авто префікса

- 1 Натисніть **MENU/OK**.
- 2 Виберіть **[Послуги] > [Автопрефікс]**, після чого для підтвердження натисніть **MENU/OK**.
- 3 Введіть номер-визначник і для підтвердження натисніть **MENU/OK**.
- 4 Введіть номер-префікс для підтвердження натисніть **MENU/OK**.
↳ Налаштування збережено.

Примітка

- Щоб вставити паузу, натисніть і утримуйте клавішу **#**#**.
- Якщо номер-префікс встановлено, а номер-визначник відсутній, номер-префікс буде додаватися до всіх вихідних викликів.
- Якщо набраний номер починається з * та #, функція недоступна.

Вибір тривалості повторного виклику

Перед тим як відповісти на другий виклик, потрібно правильно налаштувати тривалість повторного виклику. Зазвичай для телефону вже вибрано тривалість повторного виклику. Можна вибрати один із 3 параметрів: **[Короткий]**, **[Середній]** та **[Довгий]**. Кількість доступних параметрів відрізняється залежно від країни. Детальнішу інформацію можна отримати у свого постачальника послуг.

- 1 Натисніть **MENU/OK**.
- 2 Виберіть **[Послуги] > [Час повт.викл.]**, після чого для підтвердження натисніть **MENU/OK**.
- 3 Виберіть параметр і для підтвердження натисніть **MENU/OK**.
↳ Налаштування збережено.

Режим набору номера

Примітка

- Ця функція доступна лише у моделях, які підтримують як тоновий, так і імпульсний набір.

Режим набору номера – це телефонний сигнал, який використовується у Вашій країні. Цей телефон підтримує тоновий (DTMF) та імпульсний (ротаційний) набір. Для отримання детальнішої інформації зверніться до свого постачальника послуг.

Встановлення режиму набору номера

- 1 Натисніть **MENU/OK**.
- 2 Виберіть **[Послуги] > [Режим набору]** і для підтвердження натисніть **MENU/OK**.
- 3 Виберіть режим набору номера і для підтвердження натисніть **MENU/OK**.
↳ Налаштування збережено.

Примітка

- Якщо телефон у режимі імпульсного набору номера, під час виклику натисніть клавішу **жлт**, щоб тимчасово увімкнути тоновий режим. Введені для цього виклику цифри будуть передаватися як тонові сигнали.

Автоналаштування часу

Примітка

- Ця послуга залежить від мережі.
- Перед використанням цієї функції потрібно підписатися на послугу визначника номера абонента.

Ця функція забезпечує автоматичну синхронізацію дати і часу на телефоні із телефонною мережею загального користування (PSTN). Для синхронізації дати перевірте, чи встановлено поточний рік.

- 1 Натисніть **MENU/OK**.
- 2 Виберіть **[Послуги] > [Автогодинник]**, після чого для підтвердження натисніть **MENU/OK**.
- 3 Виберіть **[Увімкнути]/[Вимкнути]**. Натисніть **MENU/OK**.
↳ Налаштування збережено.

Реєстрація додаткових трубок

На базовій станції можна зареєструвати додаткові трубки. На базовій станції можна зареєструвати до 4 трубок.

- 1 Зареєструвати трубку можна таким чином:
 - Якщо трубка перебуває в стані **[Незареєстров.]**, натисніть **MENU/OK**.
 - Якщо трубка в стані **[Пошук...]** та **[Недоступний]**, натисніть **MENU/OK > [Послуги] > [Реєструвати] > MENU/OK**.
- 2 На базовій станції натисніть та утримуйте **••** 10 секунд.
- 3 Введіть PIN-код системи. Для виправлення натискайте **REDIAL/C**. Потім для підтвердження PIN-коду натисніть **MENU/OK**.
↳ Реєстрація триває менше 2 хвилин. Базова станція автоматично присвоєє трубці номер.

Примітка

- Якщо PIN-код неправильний або протягом певного часу базової станції знайдено не було, на екрані трубки з'явиться відповідне повідомлення.
- Якщо реєстрації не відбулося, від'єднайте адаптер живлення від базової станції і під'єднайте його знову. Зачекайте 15 секунд, а потім повторіть процедуру реєстрації.
- Попередньо визначений PIN-код – 0000. Змінити його неможливо.

Скасування реєстрації трубок

- 1 Натисніть **MENU/OK**.
- 2 Виберіть **[Послуги] > [Скас. реєстр.]**, після чого для підтвердження натисніть **MENU/OK**.
- 3 Введіть PIN-код системи. (Попередньо визначений PIN-код – 0000). Для видалення номеру натискайте **REDIAL/C**.
- 4 Виберіть трубку, для якої потрібно скасувати реєстрацію.
- 5 Щоб підтвердити, натисніть **MENU/OK**.
↳ Реєстрацію для трубки скасовано.

Порада

- Назва трубки відображається у режимі очікування біля номера трубки.

Примітка

- Трубка не може самостійно скасувати реєстрацію.

Відновлення заводських налаштувань

Налаштування телефону можна скинути до початкових заводських налаштувань.

- 1 Натисніть **MENU/OK**.
- 2 Виберіть **[Послуги] > [Скинути]**, після чого для підтвердження натисніть **MENU/OK**.
↳ На екрані трубки з'явиться запит щодо підтвердження.
- 3 Щоб підтвердити, натисніть **MENU/OK**.
↳ Усі налаштування (крім даних телефонної книги та кнопок прямого доступу) скидаються.

14 Технічні дані

Загальні технічні характеристики та функції

- Тривалість розмови: 16 годин
- Тривалість очікування: 250 годин
- Робочий діапазон у приміщенні: 50 метрів
- Робочий діапазон на вулиці: 300 метрів
- Телефонна книга на 100 записів
- Список номерів повторного набору на 20 записів
- Журнал викликів на 50 записів
- Автовідповідач із можливістю запису до 30 хвилин
- Підтримка стандарту визначення номера абонента: FSK, DTMF

Батарея

- Philips: 2 акумуляторні нікель-металгідридні (Ni-MH) батареї типу AAA 1,2 В 500 мАгод.

Адаптер джерела живлення

Базова станція і зарядний пристрій

- Тип: S003GV0600050, вхід: 100-240 В змін. струму, 50/60 Гц 150 мА; вихід: 6 В пост. струму, 500 мА

Вихідна РЧ потужність

- < 24 дБм

Частотний діапазон

- 1880 МГц ~ 1900 МГц

Споживання енергії

- Споживання енергії у режимі очікування: прибл. 0,7 Вт (M560), 0,75 Вт (M565)

Вага та розміри

- Трубка: 132 г
213 x 50 x 44 мм (В x Ш x Г)
- Базова станція: 86 г
35 x 215 x 50 мм (В x Ш x Г)
- Зарядний пристрій: 72 г
35 x 215 x 50 мм (В x Ш x Г)

15 Примітка

Заява про відповідність

Цим повідомленням компанія Gibson Innovations стверджує, що цей виріб відповідає важливим вимогам та іншим відповідним умовам Директиви 2014/53/EU. Заяву про відповідність можна знайти на веб-сайті www.p4c.philips.com.

Відповідність стандарту GAP

Стандарт GAP гарантує відповідність усіх трубок і базових станцій DECT™ GAP основним діючим стандартам незалежно від їхньої моделі. Трубка і базова станція сумісні із стандартом GAP, який гарантує наявність таких основних функцій: реєстрація трубки, підняття трубки, здійснення та отримання викликів. Додаткові функції можуть не підтримуватись, якщо Ви додатково користуєтесь виробами інших моделей. Щоб зареєструвати і використовувати цю трубку із базовою станцією іншої моделі, що відповідає стандарту GAP, спочатку виконайте вказівки з інструкції виробника, а потім вказівки у цьому посібнику для реєстрації трубки. Щоб зареєструвати трубку іншої моделі для сумісної роботи з базовою станцією, виберіть на базовій станції режим реєстрації, а потім виконайте вказівки з інструкції виробника трубки.

Відповідність стандартам щодо електромагнітних полів (ЕМП)

Цей пристрій відповідає усім чинним стандартам та правовим нормам, що стосуються впливу електромагнітних полів.

Утилізація старого виробу і батареї



Виріб виготовлено з високоякісних матеріалів і компонентів, які можна переробити та використовувати повторно.



Цей символ на виробі означає, що цей виріб відповідає вимогам Директиви ЄС 2012/19/EU.



Цей символ означає, що виріб містить батареї, які відповідають вимогам Директиви ЄС 2013/56/EU і які не можна утилізувати зі звичайними побутовими відходами. Дізнайтеся про місцеву систему розділеного збору електричних та електронних пристроїв і батарей. Дотримуйтесь місцевих правил і не утилізуйте цей виріб та батареї зі звичайними побутовими відходами. Належна утилізація старих виробів і батарей допоможе запобігти негативному впливу на навколишнє середовище та здоров'я людей.

Виймання одноразових батарей
Як вийняти одноразові батареї, див. у підрозділ "Питання й відповіді".



Наявність цього логотипу на виробі свідчить про грошовий внесок компанії на підтримку відповідної національної системи повторної переробки матеріалів.

Інформація про довкілля

Для упаковки виробу було використано лише потрібні матеріали. Ми подбали про те, щоб упаковку можна було легко розділити на три види матеріалу: картон (коробка), пінополістирол (амортизуючий матеріал) та поліетилен (пакети, захисний пінопластовий лист).

Система містить матеріали, які в розібраному вигляді можна здати на переробку та повторне використання у відповідний центр. Утилізуйте пакувальні матеріали, використані батареї та непотрібні пристрої відповідно до місцевих правових норм.

16 Питання й відповіді

На екрані немає поділки сигналу.

- Трубка поза межами робочого діапазону. Перенесіть трубку ближче до базової станції.
- Якщо на екрані трубки з'являється повідомлення **[Незареєстров.]**, зареєструйте її.

Порада

- Додаткові відомості читайте в підрозділі "Реєстрація додаткових трубок" розділу "Послуги".

Неможливо з'єднати (зареєструвати) додаткові трубки з базовою станцією. Що робити?

Пам'ять базової станції повна.

Скасуйте реєстрацію для трубок, які не використовуються, і спробуйте ще раз.

Порада

- Додаткові відомості читайте в підрозділі "Скасування реєстрації трубок" розділу "Послуги".

Діапазон малий. Як його можна покращити?

Діапазон може бути різним залежно від факторів зовнішнього середовища, наприклад, наявності електричних пристроїв чи стін.

- Перенесіть базову станцію в інший куток/кімнату.
- Перенесіть базову станцію подалі від інших електричних пристроїв поруч, які можуть спричиняти перешкоди в діапазоні (наприклад, маршрутизатори, телевізор, радіоприймач тощо).
- Не кладіть базову станцію на металевий стіл або металеву підставку.

Трубка виконує пошук або недоступна. Що робити?

- Перевірте, чи базову станцію під'єднано до мережі.
- Перенесіть трубку ближче до базової станції.
- Зареєструйте трубку на базовій станції.

Вибрано мову, якої я не знаю. Що робити?

- 1 Натисніть , щоб повернутися до екрана режиму очікування.
- 2 Натисніть **MENU/OK**, щоб відкрити екран головного меню.
- 3 На екрані з'явиться один із варіантів тексту нижче:

Настр. телеф. > Язык

Phone setup > Language

Налаштув. тел. > Мова

Tel. nustat. > Kalba

Telef. seadis. > Keel

Tālr. iestat. > Valoda

- 4 Виберіть його для доступу до параметрів мови.

- 5 Виберіть свою мову.

Я вибрав(-ла) не ту країну на екрані привітання, що робити?

Можна скинути налаштування телефону до початкових заводських налаштувань (див. 'Відновлення заводських налаштувань' на сторінці 34).

Звук виклику відсутній / немає вільної лінії.

- Перевірте під'єднання телефону.
- Трубка поза межами робочого діапазону. Перенесіть трубку ближче до базової станції.
- Трубка в стані **[Пошук...]** або **[Недоступний]**. Зареєструйте трубку на базовій станції.

Сигнал встановлення на док-станцію відсутній.

- Трубку не встановлено на базову станцію/зарядний пристрій належним чином.
- Контакти зарядного пристрою брудні. Спочатку вимкніть електропостачання і протріть контакти вологою ганчіркою.

Неможливо змінити параметри голосової пошти. Що робити?

Налаштувати параметри голосової пошти з телефону неможливо, оскільки послуга голосової пошти надається постачальником послуг. З питанням зміни параметрів зверніться до свого постачальника послуг.

Трубка на зарядному пристрої не заряджається або батарея розряджається надто швидко.

- Перевірте, чи батареї вставлено належним чином.
- Перевірте, чи трубку правильно встановлено на зарядний пристрій. Якщо увімкнено сигнал встановлення на док-станцію, він пролунає у разі встановлення трубки на зарядну підставку.
- Контакти зарядного пристрою брудні. Спочатку вимкніть електропостачання і протріть контакти вологою ганчіркою.
- Батарею заряджено не повністю. Залиште трубку на зарядній підставці протягом не менше 8 годин або поки піктограма батареї на екрані трубки не перестане пробігати і не почне показувати повний заряд.
- Батареї старі або пошкоджені. Придбайте і замініть їх на нові акумуляторні батареї із тими ж технічними характеристиками. Щоб зняти кришку батарейного відсіку, дивіться інструкції на малюнку далі.

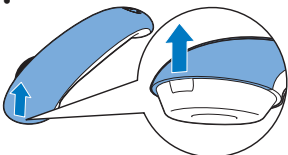

Піктограм немає.

- Перевірте, чи заряджено батареї.
- Перевірте живлення і під'єднання телефону.

Погана якість звуку (потріскування, відлуння тощо).

- Трубка наближається до межі робочого діапазону. Перенесіть трубку ближче до базової станції.
- На роботу телефону впливають електричні пристрої, що знаходяться поблизу. Перенесіть базову станцію подалі від них.
- Телефон у приміщенні із грубими стінами. Перенесіть базову станцію подалі від них.
- Телефон отримує перешкоди від з'єднання DSL (цифрової абонентської лінії). Встановіть фільтр DSL для запобігання шуму. З питань придбання фільтра DSL зверніться до свого постачальника послуг.

Телефон не дзвонить.

- Перевірте, чи увімкнено мелодію дзвінка трубки.
- Перевірте, чи трубку зареєстровано на базовій станції.

Інформація про абонента не відображається.

- Послугу не увімкнено. Зверніться до свого постачальника послуг.
- Інформація про абонента невідома або недоступна.

На трубці не відображаються символи * та #.

Символи * та # відображаються на РК-дисплеї як малі символи "n" та "o" відповідно. Це нормально через 7 сегмент у 2-му рядку дисплея (символи можна знайти на цих 4 кнопках: *INT та #*A).

Примітка

- Якщо подані вище поради не допомагають усунути проблему, від'єднайте трубку і базову станцію від мережі. Через 1 хвилину спробуйте ще раз.

17 Додаток

Таблиці введення тексту і номерів

Клавіша Символи верхнього регістру (для англійської, французької, німецької, італійської, турецької, португальської, іспанської, голландської, датської, фінської, норвезької, шведської, румунської, польської, чеської, угорської, словацької, словенської, хорватської, литовської, естонської, латвійської, болгарської мов)

0	Пробіл . 0 , / ; : " ' ! ; ? ; * + - % \ ^ ~
1	1 @ _ # = < > () & € £ \$ ¥ [] { } ¢ § ...
2	A B C 2 à â Æ á ã ä å Æ ç Ć
3	D E F 3 è é ê ë Ë ë Ë Δ Φ
4	G H I 4 ĝ í î ï Ĩ Ğ
5	J K L 5 Λ
6	M N O 6 ñ ó ô õ ö Ö
7	P Q R S 7 ς ξ Π Θ Σ
8	T U V 8 ù ú û ü Ů Ů
9	W X Y Z 9 ø Ω Ξ Ψ Ž

Клавіша Символи нижнього регістру (для англійської, французької, німецької, італійської, турецької, португальської, іспанської, голландської, датської, фінської, норвезької та шведської мов)

0	Пробіл . 0 , / ; : " ' ! ; ? ; * + - % \ ^ ~
1	1 @ _ # = < > () & € £ \$ ¥ [] { } ¢ § ...
2	a b c 2 à â æ á ã ä å æ ç ĉ
3	d e f 3 è é ê ë ë ë Δ Φ
4	g h i 4 ĝ í î ï Ĩ Ğ

5	j k l 5 Λ
6	m n o 6 ñ ó ô õ ö Ö
7	p q r s 7 ς ξ Π Θ Σ
8	t u v 8 ù ú û ü Ů Ů
9	w x y z 9 ø Ω Ξ Ψ Ž

Клавіша Символи верхнього регістру (для російської та української мов)

0	Пробіл . 0 , / ; : " ' ! ; ? ; * + - % \ ^ ~
1	1 @ _ # = < > () & € £ \$ ¥ [] { } ¢ § ...
2	A B В Г Г 2 A B C Æ Ä Å Ç
3	Д Е Ё Є Ж З З D E F É Δ Φ
4	И І Ї Й К Л 4 G H I Г
5	М Н О П 5 J K L Λ
6	Р С Т У 6 M N O Ñ Ö
7	Ф Х Ц Ч 7 P Q R S П Θ Σ Β
8	Ш Щ Ъ Ы 8 T U V Ü
9	Ъ Э Ю Я 9 W X Y Z Ø Ω Ξ Ψ

Клавіша Символи нижнього регістру (для російської та української мов)

0	Пробіл . 0 , / ; : " ' ! ; ? ; * + - % \ ^ ~
1	1 @ _ # = < > () & € £ \$ ¥ [] { } ¢ § ...
2	a б в г г 2 a b c à æ ä å
3	д е ё є ж з 3 d e f è é Δ Φ
4	и і ї й к л 4 g h i i Г
5	м н о п 5 j k l Λ
6	р с т у 6 m n o ñ ö ö
7	ф х ц ч 7 p q r s П Θ Σ Β
8	ш щ ъ ы 8 t u v ü ü
9	ъ э ю я 9 w x y z ø Ω Ξ Ψ



2016 © Gibson Innovations Limited. Усі права застережено
Цей виріб виготовлено компанією Gibson Innovations Ltd. і він реалізується під її
відповідальність, також Gibson Innovations Ltd. виступає гарантом стосовно цього виробу.
Philips і емблема щита Philips є зареєстрованими товарними знаками Koninklijke Philips N.V.
і використовуються за ліцензією Koninklijke Philips N.V.

UM_M560_M565_51_UK_V1.0
WK1618

