

DE

Bedienungsanleitung



Laden Sie das Mobilteil bzw. die Mobilteile vor Inbetriebnahme für 24 Stunden auf

PHILIPS

4	Wichtige Informationen
4	Sicherheitshinweise
4	Aufstellungshinweise
4	Support
5	Verpackungsinhalt
6	Ihr SE735
6	Übersicht über das Mobilteil
9	Übersicht über die Basisstation
10	Grundfunktionen Ihres SE735
12	Anschließen Ihres SE735
13	Inbetriebnahme
18	USB-Anschluss
23	Gesprächsfunktionen
28	Telefonbuch
33	Anrufliste
36	SMS
45	Uhr & Alarm
48	Persönliche Benutzereinstellungen
55	Erweiterte Einstellungen
61	Netzdienste
64	Spiele
66	Anrufbeantworter (AB)
74	Fehlersuche und -beseitigung
78	Wichtige Informationen
79	Stichwortverzeichnis

Sicherheitshinweise

Bei Stromausfall kann mit diesem Gerät nicht telefoniert werden. Sorgen Sie also entsprechend dafür, dass Sie auch in solchen Notfällen telefonieren können.

Wichtige Hinweise zur Vermeidung von Beschädigung oder Funktionsstörungen:

- Halten Sie das Gerät von Flüssigkeiten fern.
- Zerlegen Sie das Gerät nicht. Sie könnten mit gefährlichen Spannungen in Berührung kommen.
- Verwenden Sie nur Akkus des im Lieferumfang enthaltenen Typs.
- Klingelt das Telefon während eines ankommenden Anrufs oder wenn Sie den Lautsprecher aktivieren bzw. aktiviert haben, halten Sie das Mobilteil bitte nicht zu nah an Ihr Ohr, da die Lautstärke des Ruftons Ihr Gehör schädigen könnte.
- Setzen Sie das Telefon nicht übermäßigen Temperaturen aus, die von Wärmequellen und Heizeinrichtungen ausgehen. Setzen Sie das Telefon nicht dem direkten Sonnenlicht aus.
- Lassen Sie Ihr neues Telefon nicht herunterfallen oder Gegenstände auf Ihr Telefon fallen.
- Verwenden Sie keine Reinigungsmittel, die Alkohol, Ammoniak, Benzol oder Scheuermittel enthalten, da dadurch das Gerät beschädigt werden könnte.
- Sind Handys in direkter Umgebung eingeschaltet, kann dies Störverhalten des Telefons bewirken.

Wichtige Hinweise zu Betriebs- und Aufbewahrungstemperatur

- Betreiben Sie das Gerät nur in einer Temperaturumgebung von 0 bis 35° C (32 bis 95° F).
- Bewahren Sie das Gerät nur einer Temperaturumgebung von -20 bis 45° C (-4 bis 113° F) auf.
- Die Leistungsdauer des Akkus kann in einer niedrigen Temperaturumgebung entsprechend kurz sein.

Aufstellungshinweise

Am Aufstellungsort benötigt dieses Gerät eine 220-240 V Stromversorgung mit Einphasen-Wechselstrom, ausgenommen IT-Installationen gemäß Norm EN 60-950. Bei einem Stromausfall kann die Verbindung abgebrochen werden.

Das elektrische Netz wird gemäß der Norm EN 60-950 als gefährlich eingestuft. Das Gerät kann nur durch Ziehen des Netzsteckers von der Stromversorgung getrennt werden. Verwenden Sie daher eine für Sie gut zugängliche Steckdose, die sich in der Nähe des Gerätes befindet.

Die Spannung im Telefonnetz wird als TNV-3 (Telecommunication Network Voltages) gemäß der Definition in der Norm EN 60-950 eingestuft.

Support

Weitere Informationen zu Fehlersuche und -beseitigung:

Fehlersuche und -beseitigung: Seite 74

Weitere Informationen zum Online-Support von Philips finden Sie auf folgender Website:

Online-Hilfe

www.philips.com/support

Verpackungsinhalt

DE

Das folgende Zubehör ist im Lieferumfang Ihres neuen SE735 enthalten:



Mobilteil

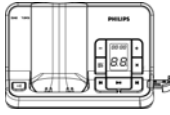

Basisstation



Netzteil für
die Basisstation



Netzanschlusskabel



2 wiederaufladbare
AAA-Akkus



Gürtelclip

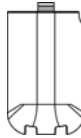

Akkufachabdeckung



Headset



USB-Kabel



Garantiekarte



Bedienungsanleitung



Kurzbedienungs-
anleitung



CD-ROM mit
Installations-Software







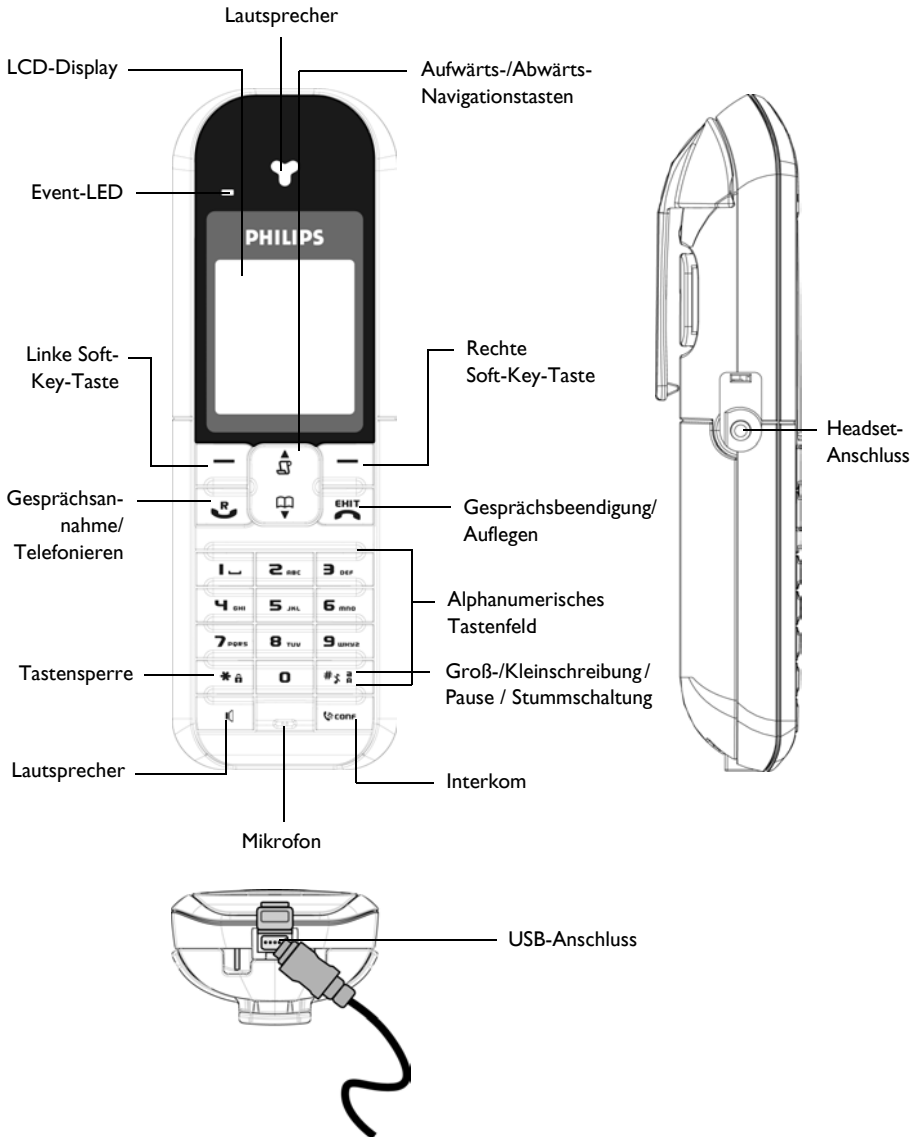



Der Telefon-Adapter kann möglicherweise nicht an das Telefonkabel angebracht werden. In diesem Fall müssen Sie zuerst den Telefon-Adapter an das Telefonkabel anschließen, bevor Sie das Telefonkabel an der Telefonbuchse einstecken.

Im Lieferumfang von Multi-Mobilteil-Systemen sind entsprechend noch ein Hörer oder mehr zusätzliche Mobilteile, Ladeschalen mit Netzteilen und zusätzliche wiederaufladbare Akkus enthalten.

Übersicht über das Mobilteil



Bedientasten des Mobilteils

Funktion	Beschreibung
 (Linke Soft-Key-Taste)	Aufrufen des Hauptmenüs im Standby-Modus. Auswählen der auf dem Display des Mobilteils direkt darüber angezeigten Funktion. Aktivieren der Stummschaltung (Mute) während eines Gesprächs. Schalten Sie die Hintergrundbeleuchtung ein.
 (Rechte Soft-Key-Taste)	Aufrufen der Wahlwiederholungsliste im Standby-Modus. Auswählen der auf dem Display des Mobilteils direkt darüber angezeigten Funktion. Einleiten eines zweiten Anrufs, Rufumleitung oder Aufrufen des Telefonbuchs während eines Gesprächs. Schalten Sie die Hintergrundbeleuchtung ein.
	Annehmen eines ankommenden externen oder internen Anrufs. Einfügen von R für Betreiberdienste bei bestehender Verbindung.
	Beenden von Gesprächen. Zurückgehen in den Standby-Modus. <i>Lang drücken</i> im Standby-Modus zum Ausschalten des Mobilteils, <i>kurz drücken</i> zum Wiedereinschalten des Mobilteils.
	Aufrufen der Anrufliste im Standby-Modus. Nach oben Durchblättern einer Menüliste oder Aufrufen der vorherigen Eintragung aus Telefonbuch oder Anrufliste. Erhöhen der Hörerlautstärke während eines Gesprächs. Zurückgehen um ein Zeichen im Eingabemodus.
	Aufrufen des Telefonbuchs im Standby-Modus. Nach unten Durchblättern einer Menüliste oder Aufrufen der nächsten Eintragung aus Telefonbuch oder Anrufliste. Verringern der Hörerlautstärke während eines Gesprächs. Vorrücken um ein Zeichen im Eingabemodus.
	Einleiten eines internen Anrufs.
	Annehmen eines ankommenden Anrufs im Freisprechmodus. An- und Ausschalten des Lautsprechers* während eines Gesprächs.
	Wählen # im Standby-Modus. <i>Lang drücken</i> für Stummschaltung des Ruf tons im Standby-Modus. <i>Lang drücken</i> zum Einfügen einer Pause im Wahlverfahren. <i>Lang drücken</i> zum Wechseln zwischen Groß- und Kleinschreibung im Eingabemodus.
	Wählen * im Standby-Modus. <i>Lang drücken</i> zum Aktivieren und Deaktivieren der Tastensperre.











Soft-Key-Taste

ZURÜCK	<i>Kurz drücken</i> , um nach Durchblättern des Menüs in den vorherigen Menüpunkt zurückzugehen.
--------	--------------------------------------------------------------------------------------------------

***ACHTUNG!** Das Umschalten in den Freisprechmodus kann auch zur Folge haben, dass die Hörerlautstärke plötzlich sehr stark zunimmt. Halten Sie das Mobilteil bitte nicht zu nah an Ihr Ohr.





Angezeigte Symbole auf dem Display des Mobilteils

Im Standby-Modus können verschiedene Symbole auf dem Display des Mobilteils angezeigt werden.

	Das Mobilteil ist angemeldet und befindet sich in Funktionsreichweite der Basisstation. Wenn dieses Symbol blinkt, befindet sich das Mobilteil außer Reichweite oder sucht nach einer Basis.
	Dieses Symbol zeigt Ihnen die 3 verschiedenen Zustände der Akkukapazität an.
	Die Ruftonlautstärke ist stumm geschaltet.
	Tastensperre ist aktiviert.
	Ankommender externer Anruf, Verbindungsaufbau zu einem externen Anruf oder bereits mit einem externen Gespräch belegte Leitung.
	Ankommender interner Anruf, Verbindungsaufbau zu einem internen Anruf oder bereits mit einem internen Anruf belegte Leitung.
	Der Lautsprecher ist AN.
	Weckfunktion ist aktiviert.
	SMS-Empfang ist aktiviert. Das Symbol blinkt, wenn der SMS-Speicher voll ist.
	Der Anrufbeantworter (AB) ist eingeschaltet. Das Symbol blinkt, wenn der Nachrichtenspeicher des Anrufbeantworters voll ist.
	Der Modus Anruf-Schutz ist aktiviert.

Bei neuen Ereignissen wie z. B. verpasste Anrufe, neue SMS, neue Sprachbox-Nachrichten oder neue Nachrichten auf dem Anrufbeantworter, werden folgende Symbole zusammen mit der Anzahl der jeweiligen Ereignisse in der Mitte des Display des Mobilteils angezeigt.





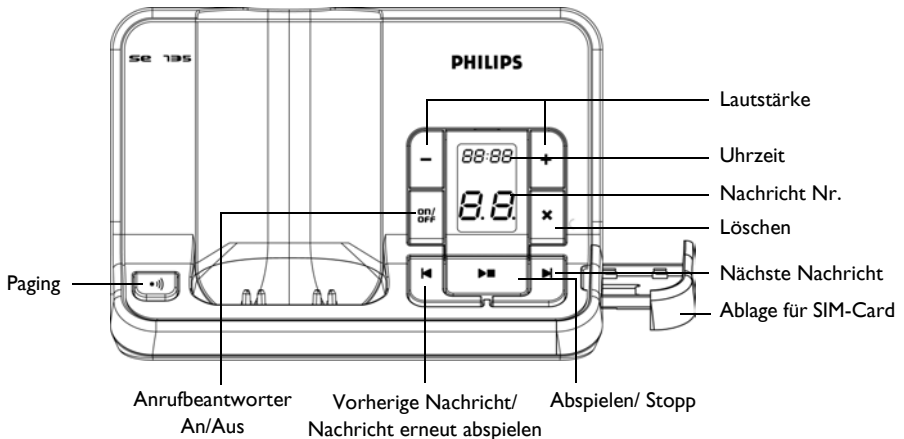

Nehmen Sie nicht am Dienst Anruferidentifikation (CLI) teil, erhalten Sie abgesehen vom Empfang neuer Nachrichten auf dem Anrufbeantworter keine Benachrichtigung bei neuen Ereignissen. Ansonsten wird Ihnen dann dementsprechend kein Symbol in der Mitte des Mobilteildisplays angezeigt, dass Sie auf verpasste Anrufe, neu erhaltene Sprachbox-Nachrichten oder auch neu empfangene SMS hinweist.

	Sie haben neue SMS-Nachrichten erhalten. Links neben dem Symbol werden Ihnen auch die Anzahl neuer SMS angezeigt.
	Sie haben einen oder mehrere Anrufe verpasst. Die Anzahl der verpassten Anrufe wird Ihnen dann links neben diesem Symbol angezeigt.
	Sie haben neue Sprachbox-Nachrichten erhalten. Die Anzahl der neuen Nachrichten wird Ihnen zudem links neben dem entsprechenden Symbol angezeigt.
	Sie haben neue Nachrichten auf Ihrem Anrufbeantworter. Links neben diesem Symbol wird Ihnen auch die Anzahl der neuen Nachrichten angezeigt.

Übersicht über die Basisstation



Bedientasten der Basisstation

	Paging-Suche nach Mobilteil. <i>Taste lang drücken</i> zum Starten des Anmeldevorgangs.
	<i>Taste kurz drücken</i> zum Ein-/Ausschalten des Anrufbeantworters.
	Erhöhen der Lautstärke des Lautsprechers während der Wiedergabe von Nachrichten. Verringern der Lautstärke des Lautsprechers während der Wiedergabe von Nachrichten.
	Löschen einer Nachricht während der Wiedergabe. <i>Taste lang drücken</i> zum Löschen aller Nachrichten, wenn sich der AB im Standby-Modus befindet (zu diesem Zeitpunkt noch nicht abgehörte Nachrichten werden dabei nicht gelöscht).
	Abspielen von Nachrichten (in Reihenfolge ihres Eingangs). Stoppen der Wiedergabe von Nachrichten.
	Zurückgehen zur vorherigen Nachricht bei Tastendruck zu Beginn der Wiedergabe der jeweils ausgewählten Nachricht. Erneutes Abspielen der jeweils ausgewählten Nachricht bei Tastendruck nach einer Sekunde der Wiedergabe der jeweils ausgewählten Nachricht.
	Vorwärtsspringen zur nächsten Nachricht bei laufender Wiedergabe einer Nachricht.

LCD-Anzeige Nachrichtenzähler	<p>Anzeige der Uhrzeit, wenn der AB ausgeschaltet ist oder sich im Standby-Modus befindet.</p> <p>Anzeige von Datum und Uhrzeit sowie Nummer der jeweils aufgezeichneten Nachricht bei laufender Wiedergabe.</p> <p>Blinken: Anzeige der Anzahl neuer Nachrichten.</p> <p>Nichtblinken: Anzeige der Anzahl alter Nachrichten.</p> <p>Blinksignal 2 Balken: Anzeige der vollen Speicherkapazität.</p> <p>Anzeige der Lautstärke (L0 - L9) bei Drücken der Taste(n) .</p> <p>Anzeige der Nummer der jeweils ausgewählten Nachricht bei laufender Wiedergabe.</p>
-------------------------------	-------------------------------------------------------------------------------------------------------------------------------------------------------------------------------------------------------------------------------------------------------------------------------------------------------------------------------------------------------------------------------------------------------------------------------------------------------------------------------------------------------------------------------------------------------------------------------------------------------------------------------------------------







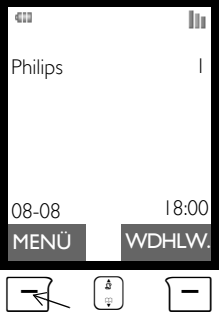

Grundfunktionen Ihres SE735

Nachstehend finden Sie eine Übersicht über die Menüoptionen Ihres neuen SE735. Für genauere Informationen zu den einzelnen Optionen des Menüs sehen Sie bitte in den entsprechenden Abschnitten dieser Bedienungsanleitung nach.

Menü	Beschreibung	Seite
SMS 	Einstellen, Schreiben/Lesen von SMS, etc.	36
TELEFONBUCH 	Hinzufügen, Bearbeiten, Verwalten von Telefonbucheinträgen und Kopieren der Telefonbucheinträge von einer SIM-Card.	28
UHR & ALARM 	Einstellen von Datum und Uhrzeit, Stellen des Weckers, Einstellen des Alarmtones sowie des Modus Anruf-Schutz	45
PERS.EINSTELL. 	Einrichten von Ton des Mobilteils, Hintergrund, Bild anzeigen, Kontrast, Name des Mobilteils, automatischer Gesprächsannahme bzw. -beendigung, Sprachauswahl, Raumüberwachung, Dauer der Beleuchtung und Theme Colour.	48
ERW.EINSTELL. 	Einstellen von Flash Dauer, Wahlverfahren, Anrufsperr, Babyruf, An-/Abmelden von Mobilteil(en), Auswählen von Basis, PIN ändern, Telefon auf Werkseinstellungen zurücksetzen, Einstellen von automatischer Vorwahl, Konferenz und Demo-Modus	55
NETZDIENSTE 	Einrichten von Rufumleitung, Sprachbox, Rückruf und Rufnummeranzeige	61
SPIELE 	Spielen	64
ANRUFBEANT. 	Einrichten, Abspielen und Löschen von Nachrichten, Memo aufneh., etc.	66

Navigation durch das Menü

Nachstehend finden Sie grundlegende Schritte zum Bewegen in Menüs und Optionen:

Funktion	Taste(n)	Abbildung
<p>Aufrufen von Hauptmenü/ Menüoptionen</p>	<p>Auswählen von MENÜ durch Drücken der direkt darunter befindlichen Taste (linke Soft-Key-Taste )</p>	
<ul style="list-style-type: none"> • Aufrufen eines bestimmten Menüs/einer bestimmten Option • Bestätigen Ihrer Auswahl 	<ol style="list-style-type: none"> 1. Drücken Sie die Taste  zum Durchblättern bis zum gewünschten Menü/zur gewünschten Option 2. Auswählen von WÄHLEN durch Drücken der direkt darunter befindlichen Taste (linke Soft-Key-Taste ) 	
<p>In diesem Beispiel ist der Wecker auf Einmalig eingestellt.</p> <ul style="list-style-type: none"> • Ändern Ihrer Auswahl. • Bestätigen Ihrer Auswahl. • Zurückgehen zur vorherigen Menüebene oder in die Standby-Anzeige 	<ol style="list-style-type: none"> 1. Drücken Sie die Taste  zum Durchblättern bis zur gewünschten Option 2. Auswählen von WÄHLEN durch Drücken der direkt darunter befindlichen Taste (linke Soft-Key-Taste ) 3. Auswählen von ZURÜCK durch Drücken der direkt darüber befindlichen Taste (rechte Soft-Key-Taste ) 	

Anschließen Ihres SE735

Der Aufstellungsort der Basisstation kann einen entscheidenden Einfluss auf Leistungsreichweite und den einwandfreien Betrieb Ihres neuen SE735 haben (siehe dazu auch nachstehenden TIPP).

Anschließen der Basisstation

1. Stellen Sie die Basisstation an einer leicht zugänglichen Stelle in der Nähe von Telefonanschlussbuchse und Netzsteckdosen auf.
2. Schließen Sie Netzanschluss- und Telefonkabel an die jeweiligen Anschlussbuchsen an der Rückseite der Basisstation an.

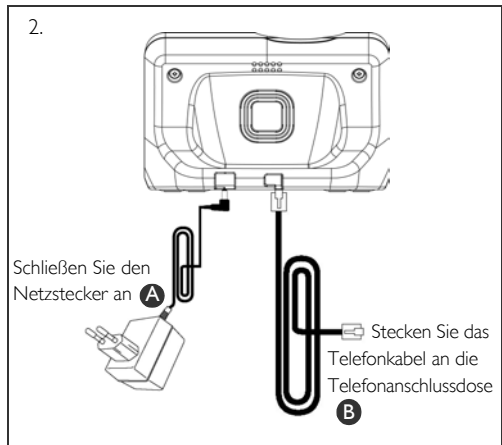
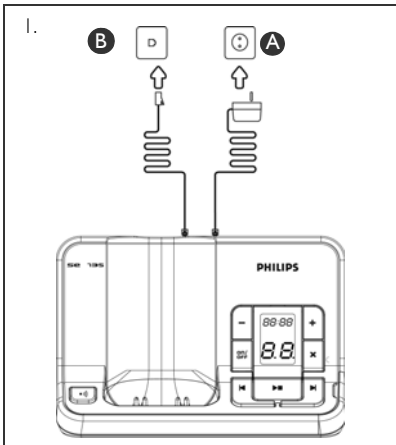

3. Stecken Sie das andere Ende vom Telefonanschlusskabel an der Telefonanschlussdose und das andere Ende des Netzanschlusskabels an der Netzsteckdose ein.

Der Telefon-Adapter kann möglicherweise nicht an das Telefonkabel angebracht werden. In diesem Fall müssen Sie zuerst den Telefon-Adapter an das Telefonkabel anschließen, bevor Sie das Telefonkabel an der Telefonbuchse einstecken.

TIPP Vermeiden Sie die Aufstellung der Basisstation in direkter Umgebung von großen Metallobjekten wie beispielsweise Aktenschränken und in direkter Nähe von Wärmequellen wie Heizkörpern oder auch anderen elektrischen Geräten. Dies kann Reichweite und auch Tonqualität beeinträchtigen. Auch die Innen- und Außenwandstärke von Gebäuden kann die Signalübertragung von der Basisstation und zur Basisstation nachhaltig beeinflussen.

ACHTUNG! Die Basisstation selbst verfügt über keinen eigenen AN/AUS-Schalter. Ist der Netzadapter an die Einheit und an die Netzsteckdose angeschlossen, wird das Gerät mit Strom versorgt. Das Gerät kann nur durch Ziehen des Netzadapters von der Netzsteckdose von der Stromversorgung getrennt werden. Stellen Sie deshalb sicher, dass die Netzsteckdose für Sie leicht zugänglich ist.

Netzadapter und Telefonanschlusskabel müssen ordnungsgemäß angebracht bzw. angeschlossen sein, da das Gerät durch falsches Anschließen beschädigt werden kann.

Verwenden Sie immer das im Lieferumfang enthaltene Telefonanschlusskabel. Anderenfalls kann es sein, dass Sie kein Freizeichen hören.

Einlegen der Akkus

Im Lieferumfang Ihres neuen SE735 sind 2 wiederaufladbare Akkus enthalten, mit denen Sie ungefähr bis zu 12 Stunden telefonieren können. Die Standby-Zeit beträgt bis zu 168 Stunden. Bevor Sie das Mobilteil in Betrieb nehmen können, müssen die Akkus eingelegt und voll aufgeladen sein.

1. Schieben Sie die Akkufachabdeckung auf.

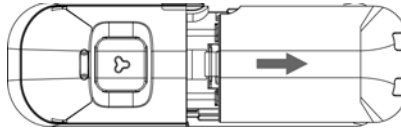

2. Legen Sie die Akkus, wie in der Abbildung gezeigt, ein und schließen Sie die Akkufachabdeckung wieder.

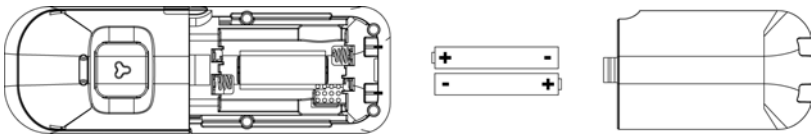

Laden der Akkus

1. Legen Sie dann das Mobilteil in die Ladeschale der Basisstation. Wurde das Mobilteil richtig in die Ladeschale eingelegt, hören Sie einen Signalton.
2. Eine Lade-Animation auf dem Display des Mobilteils zeigt Ihnen den Ladevorgang an.



3. Lassen Sie das Mobilteil in der Ladeschale, bis die Akkus voll aufgeladen sind (mindestens 24 Stunden).
4. Das Mobilteil ist dann voll aufgeladen, wenn Ihnen anstelle der Lade-Animation  auf dem Display angezeigt wird.

Vor erstmaliger Inbetriebnahme sollten Sie das Mobilteil für mindestens 24 Stunden aufladen.

Warnanzeige für niedrige Akkukapazität

Die Akkukapazität wird Ihnen oben links auf dem Display des Mobilteils angezeigt. Ist die Akkukapazität gering, blinkt das Akkusymbol entsprechend auf dem Display des Mobilteils.

Ist die Akkukapazität äußerst gering, schaltet sich das Telefon automatisch aus und die zu diesem Zeitpunkt ausgeführte Funktion wird auch nicht gespeichert.

Warnanzeige bei Überschreiten der Reichweite

Die Funktionsreichweite des Telefons beträgt bis zu 50 bzw. 300 Meter in bzw. außerhalb von Gebäuden. Wird die Funktionsreichweite des Mobilteils überschritten, fängt das Antennen-Symbol  an, zu blinken.

Verwenden des Gürtelclips

Mit dem Gürtelclip können Sie das Mobilteil bequem bei sich tragen.







1. Um den Gürtelclip am Mobilteil anzubringen, bringen Sie die Befestigungen des Clips an den entsprechenden Aufnahmen auf der Rückseite des Mobilteils an und befestigen Sie letzteres sicher.



2. Zum Entfernen des Mobilteils vom Gürtelclip drücken Sie den Clip einfach aus den Befestigungen.

Einrichten Ihres SE735





Vor Inbetriebnahme Ihres neuen SE735 müssen Sie erst die jeweils zutreffende Ländereinstellung vornehmen. Nachdem Sie das Telefon für ein paar Minuten aufgeladen haben, wird Ihnen WILLKOMMEN in verschiedenen Sprachen auf dem Display angezeigt. Zum Einrichten Ihres Telefons befolgen Sie die nachstehenden Anweisungen:

1. Blättern Sie mit der Taste  durch die Liste, bis Sie WILLKOMMEN in Ihrer jeweils gewünschten Sprache gefunden haben, und drücken Sie dann  **WÄHLEN**.
2. Blättern Sie dann mit der Taste  bis zu Ihrem Land.
3. Drücken Sie nun die Taste  **WÄHLEN** zum Bestätigen Ihrer Auswahl.
4. Blättern Sie danach mit der Taste  zu Ihrem jeweiligen Betreiber (falls erforderlich).
5. Drücken Sie dann erneut  **WÄHLEN** zur Bestätigung Ihrer Auswahl.
6. Die Standardeinstellungen für Telefonleitung und Menüsprache des von Ihnen ausgewählten Landes werden daraufhin automatisch eingerichtet.

Ohne vorherige Einrichtung der Länderauswahl können Sie nicht telefonieren oder ankommende Anrufe entgegennehmen.

Je nach Land kann es sein, dass WILLKOMMEN nicht auf dem Display angezeigt wird. In diesem Fall müssen Sie nicht Land-/Betreiber-/Spracheinstellungen vornehmen.

Einstellen von Datum und Uhrzeit

1. Drücken Sie die Taste  **MENÜ**.
2. Blättern Sie dann mit der Taste  bis zu **Uhr & Alarm** und drücken Sie dann  **WÄHLEN**.
3. Drücken Sie dann erneut  **WÄHLEN** zum Aufrufen von **Datum & Zeit**.
4. Geben Sie dann die Uhrzeit (hh:mm) und das Datum (TT/MM/JJJ) ein und drücken Sie  **OK**.

ACHTUNG! Ist Ihr Telefon mittels eines Adapters an einen ISDN-Anschluss angeschlossen, werden Datum und Uhrzeit möglicherweise nach einem jeden Anruf aktualisiert. Die Verfügbarkeit der synchronisierten Aktualisierung von Datum und Uhrzeit ist von Ihrem jeweiligen Netzwerkbetreiber abhängig. Überprüfen Sie also bitte die Datum- und Uhrzeiteinstellungen Ihrer ISDN-Anlage oder kontaktieren Sie gegebenenfalls Ihren jeweiligen Netzwerkbetreiber.

Jetzt ist Ihr Telefon betriebsbereit!

Grundfunktionen Ihres SE735

Anrufen

Geben Sie die Telefonnummer (maximal 20 Ziffern) ein und drücken Sie dann die Taste  zum Wählen der Nummer.

Für weitere Informationen hierzu sehen Sie bitte unter "Anrufen" auf Seite 23 nach.

Entgegennehmen eines Anrufs oder Beenden eines Gesprächs

Drücken Sie die Taste  zum Entgegennehmen eines Gesprächs.

Drücken Sie die Taste  zum Beenden eines Gesprächs.

Für weitere Informationen hierzu sehen Sie bitte unter den Abschnitten "Entgegennehmen eines Anrufs" auf Seite 24 bzw. "Beenden eines Gesprächs" auf Seite 24 nach.

Ein-/Ausschalten des Mobilteils

Halten Sie die Taste  für 3 Sekunden zum Ausschalten des Mobilteils im Standby-Modus gedrückt.

Drücken Sie kurz die Taste  zum erneuten Einschalten des Mobilteils.

Tastensperre aktivieren/deaktivieren

Halten Sie die Taste  für 2 Sekunden gedrückt, um die Tastensperre im Standby-Modus zu aktivieren bzw. zu deaktivieren.

Paging

Mit der Paging-Funktion können Sie ein Mobilteil, das Sie suchen, ausfindig machen, vorausgesetzt, dass es sich in Reichweite befindet und über aufgeladene Akkus verfügt.

Drücken Sie hierfür kurz die Taste  an der Basisstation. Das Mobilteil klingelt dann.

Haben Sie das Mobilteil wiedergefunden, drücken Sie eine beliebige Taste zum Beenden der Paging-Funktion.

Standby-Modus

Erfolgt am Mobilteil für 30 Sekunden keine Eingabe im Einstellungs-, Review-, Eingabemodus, etc., wechselt das Mobilteil automatisch wieder in den Standby-Modus. Das Mobilteil wechselt außerdem auch wieder in den Standby-Modus, wenn es in die Basisstation zurückgelegt wird.

Beleuchtung von Display und Tastenfeld

Die Dauer der Hintergrundbeleuchtung beträgt 40 Sekunden nach einer jeden Aktivierung wie z. B. ankommender Anruf, Drücken von Tasten, Entnehmen des Mobilteils aus der Basisstation, etc. Die Farbe der Beleuchtung des LCD-Displays und des Tastenfelds ist WEISS.

Für weitere Informationen auch zur Einrichtung sehen Sie bitte im Abschnitt "Dauer der Beleuchtung" auf Seite 54 nach.

Event-LED

Das Event-LED auf dem Mobilteil blinkt bei neu erhaltenen Nachrichten auf dem Anrufbeantworter. Nehmen Sie am Dienst Anruferidentifikation (CLI) teil, blinkt das Event-LED auch bei neuen Anrufen, neu empfangenen SMS oder auch neuen Sprachbox-Nachrichten auf.

Standardeinstellungen

Lautstärke des Ruftons	Mittel
Lautstärke des Hörers	Lautstärke 3
Lautstärke des Lautsprechers	Lautstärke 3
Tastenton	An
Hintergrund	
Kontrast	Level 2
Auto.Annahme	Aus
Auto.Auflegen	An
Raumüberwach.	Aus
Alarm	Aus
Sperr-Modus	Aus
SMS-Empfang	An
PIN	0000

Inbetriebnahme

DE

Anrufbeantworter

Antw-Modus	Antw+Aufnehmen
Klingelanzahl	5
Ansagetext	Voreingestellt auf Antw+Aufnehmen-Modus
Anrufüberwachung der Basisstation	An mit voreingestellter Lautstärke des Lautsprechers
Anrufüberwachung des Mobilteils	Aus
Lautsprecher der Basis	Level 5
Fernabfrage	Deaktiviert

USB-Anschluss

Auf Ihr neues SE735 können Sie Melodien (max. Größe 20 KB, MIDI-Format), Wallpaper und Hintergrundbilder (128 x 160 Pixel) sowie Porträts für die Funktion FotoCall (96 x 64 Pixel) von Ihrem Computer auf Ihr Mobilteil via USB übertragen. Auf dem Mobilteil sind schon einige Melodien, Wallpaper (Hintergrundbilder) und FotoCall-Bilder gespeichert. Sie finden diese auch auf der Installations-CD-ROM.

Bevor Sie Dateien von Ihrem PC auf das Mobilteil übertragen können, müssen Sie zuerst die PC-Telefon-Download-Software installieren.

Installieren der USB-Software zum Übertragen

1. Legen Sie die im Lieferumfang Ihres neuen SE735 enthaltene CD-ROM in das CD-ROM-Laufwerk Ihres Computers ein.
2. Befolgen Sie die auf dem Bildschirm angezeigten Anweisungen zur vollständigen Installation der PC Download Software und des USB-Treibers.
3. Während der Installation der Software werden Sie in Dialogfenstern dazu aufgefordert, einzelne Installationsvorgänge anzunehmen oder abzulehnen und dementsprechend abzubrechen. Es wird empfohlen, alle Installationsschritte anzunehmen und mit der Installation fortzufahren.
4. Gegebenenfalls müssen Sie nach erfolgter Installation Ihren PC neu starten.

Sollte die Installation nicht automatisch erfolgen, das Installationsprogramm also nicht automatisch aufgerufen werden, durchsuchen Sie die Inhalte der CD-ROM über den Windows Explorer und starten Sie die Installation der Software durch Doppelklicken der Datei Setup.exe.

Systemvoraussetzungen:

CPU	Pentium II 350 MHz, vergleichbar oder besser
Betriebssystem	Microsoft Windows 2000, Microsoft Windows XP oder Windows ME
RAM	64 MB oder besser
Mindestanforderung, Festplattenspeicherplatz (mind.)	150 MB
Anschluss	USB 1.1 oder besser
CD-ROM-Laufwerk	8x CD-ROM-Laufwerk oder schneller
Bildschirmauflösung / Monitor	800 x 600 Pixel oder besser
Display	High-Color-Darstellung (16 Bit) oder besser

Anschließen des Mobilteils an Ihren PC

Die USB-Verbindung kann nur dann hergestellt werden, wenn sich das Mobilteil im Standby-Modus befindet und die Beleuchtung eingeschaltet ist. Befinden Sie sich auf dem Mobilteil in einem Menü oder läuft der Bildschirmschoner auf dem Mobilteil, drücken Sie die Taste  bzw. irgendeine beliebige Taste, um in den Standby-Modus zu gehen, und schließen Sie daraufhin erst das Mobilteil an Ihren PC an.

Zum Anschließen des Mobilteils an Ihren PC stecken Sie das eine Ende des USB-Anschlusskabels an der entsprechenden Buchse, die Sie am unteren Ende des Mobilteils finden, und das andere Ende an der entsprechenden Anschlussbuchse des USB-Ports an Ihrem Computer ein. Haben Sie das USB-Kabel angeschlossen, wird Ihnen auf dem Display für ca. 12 Sekunden Bitte warten und danach USB-Verbindung angezeigt.

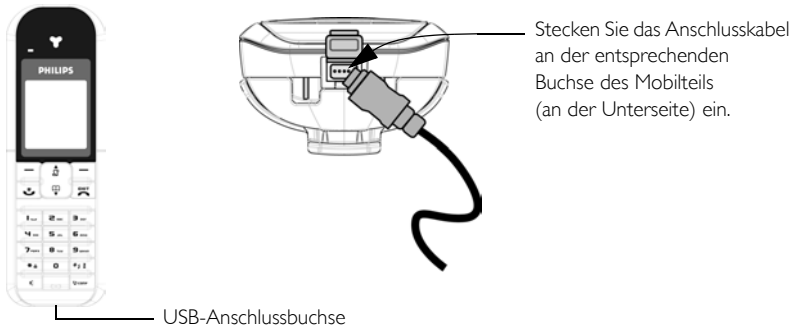

Befindet sich das Mobilteil im Modus USB-Übertragung, sind alle Tasten des Mobilteils solange gesperrt, bis Sie das USB-Kabel wieder vom Mobilteil trennen.

Erhalten Sie während dem Modus USB-Übertragung einen Anruf, stoppt die Übertragung. Vom Mobilteil wird dann ein Signalton ausgegeben und auf dem Display wird Ihnen Externer Anruf angezeigt, allerdings nicht die Rufnummer oder der Name des Anrufers. Um den Anruf dann entgegenzunehmen, drücken Sie die Taste .

Übertragen von Melodien

Auf Ihrem neuen SE735 sind schon 16 Melodien gespeichert. Sie können aber jederzeit zusätzliche Melodien (max. Größe 20 KB) auf Ihrem Mobilteil speichern oder auch vorhandene Melodien durch andere ersetzen, indem Sie eine neue Melodie von Ihrem PC einfach mittels USB-Anschluss auf das Mobilteil übertragen.

1. Starten Sie hierfür PC-Telefon-Download-Software auf Ihrem PC durch Auswählen von Start > Programme > PC-Telefon-Download-Software.
2. Klicken Sie nun links im angezeigten Fenster das Symbol Klingelton an, um sich die MIDI-Dateien anzeigen zu lassen, die zur Verfügung stehen und als Melodie auf dem Mobilteil verwendet werden können.

USB-Anschluss

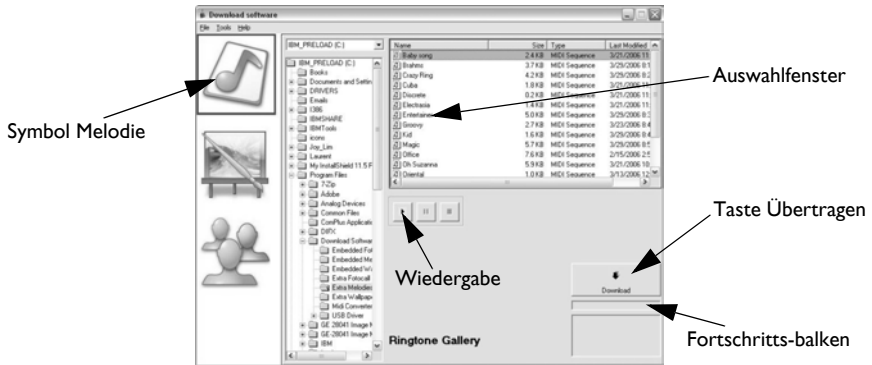

- Wählen Sie nun im Auswahlfenster die MIDI-Datei aus, die Sie auf das Mobilteil übertragen wollen. Klicken Sie **WIEDERGABE** an, um die jeweils ausgewählte MIDI-Datei anzuhören. So stellen Sie sicher, dass Sie die Melodie auf Ihr Mobilteil übertragen, die Sie auch wirklich übertragen wollen.
- Stellen Sie nun noch sicher, dass das Mobilteil an Ihren PC angeschlossen ist, und klicken Sie nun **Übertragen** an.
Der Fortschrittsbalken informiert Sie über den Fortschritt des Vorgangs bzw. die erfolgreiche Übertragung.
- Wurde die Übertragung erfolgreich abgeschlossen, trennen Sie das Mobilteil sicher von Ihrem PC.

Übertragen von Hintergrundbildern

Auf Ihrem neuen SE735 sind schon 6 Wallpapers (Hintergrundbilder) gespeichert. Die können das 3. Wallpaper dadurch überschreiben, indem Sie ein neues Hintergrundbild von Ihrem PC einfach mittels USB-Anschluss auf das Mobilteil übertragen. Das 4. Wallpaper ist ein leerer Hintergrund (ohne Bild).

- Starten Sie hierfür **PC-Telefon-Download-Software** auf Ihrem PC durch Auswählen von **Start > Programme > PC-Telefon-Download-Software**.
- Klicken Sie nun links im angezeigten Fenster das **Symbol Wallpaper** an, um sich die Bilddateien (BMP, JPG und GIF) anzeigen zu lassen, die zur Verfügung stehen und als Hintergrundbild auf dem Mobilteil verwendet werden können.
- Wählen Sie dann im Auswahlfenster das Bild aus, das Sie auf das Mobilteil übertragen wollen.

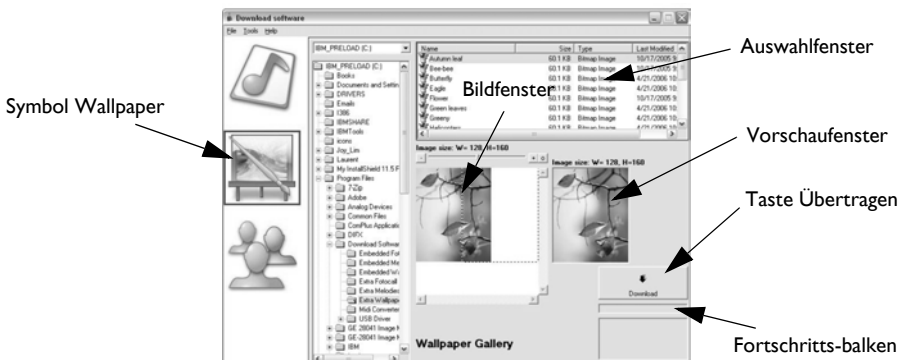

- Das von Ihnen jeweils ausgewählte Bild wird Ihnen dann im Bildfenster in seiner eigentlichen Größe angezeigt.
Sie können nun im Bildfenster die Größe ändern und so auch festlegen, welcher Ausschnitt des Bildes als Wallpaper und damit als Hintergrundbild auf Ihrem Mobilteil angezeigt wird. Im Vorschaufenster sehen Sie dann eine Vorschau des Bildes mit den jeweils vorgenommenen Änderungen. Damit stellen Sie sicher, dass Sie das zukünftige Hintergrundbild Ihres Mobilteils so gestaltet haben, wie Sie es auch wünschen.
- Stellen Sie nun noch sicher, dass das Mobilteil an Ihren PC angeschlossen ist, und klicken Sie dann Übertragen an.
Der Fortschrittsbalken informiert Sie über den Fortschritt des Vorgangs bzw. die erfolgreiche Übertragung.
- Wurde die Übertragung erfolgreich abgeschlossen, trennen Sie das Mobilteil sicher von Ihrem PC.

Übertragen von Porträts

Auf Ihrem neuen SE735 sind schon 20 FotoCall-Bilder gespeichert. Sie können aber jederzeit zusätzliche FotoCall-Bilder auf Ihrem Mobilteil speichern oder auch bereits vorhandene durch andere Bilder mit Hilfe der Übertragung über USB-Anschluss ersetzen.

- Starten Sie PC-Telefon-Download-Software auf Ihrem PC durch Auswählen von Start > Programme > PC-Telefon-Download-Software.
- Klicken Sie nun links im angezeigten Fenster das Symbol FotoCall an, um sich die Porträts anzeigen zu lassen, die für die Funktion FotoCall zur Verfügung stehen und als Porträtbilder auf dem Mobilteil verwendet werden können.

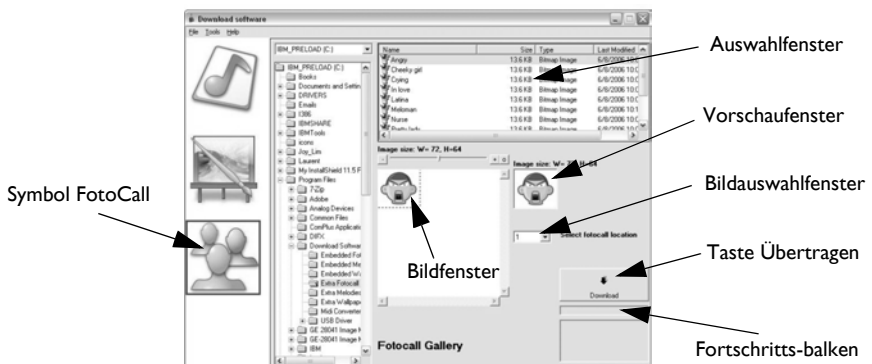

- Wählen Sie dann im Auswahlfenster das Photo aus, das Sie auf das Mobilteil übertragen wollen.
- Das von Ihnen jeweils ausgewählte Bild wird Ihnen dann im Bildfenster in seiner eigentlichen Größe angezeigt.
Sie können nun im Bildfenster die Größe ändern und so auch festlegen, welcher Ausschnitt des Bildes als FotoCall-Bild angezeigt werden soll. Im Vorschaufenster sehen Sie dann eine Vorschau des Bildes mit den jeweils vorgenommenen Änderungen. Damit stellen Sie sicher, dass Sie das jeweilige FotoCall-Bild so gestaltet haben, wie Sie es auch wünschen.



5. Wählen Sie dann im Bildauswahlfenster die Position (1 bis 20) des FotoCall-Bildes aus, das Sie auf Ihrem Mobilteil damit überschreiben wollen. Haben Sie zum Beispiel "3" ausgewählt, dann wird das bis dahin auf Position 3 gespeicherte FotoCall-Bild auf Ihrem Mobilteil von diesem neuen Bild ersetzt.
6. Stellen Sie dann noch sicher, dass das Mobilteil an Ihren PC angeschlossen ist, und klicken Sie Übertragen an. Der Fortschrittsbalken informiert Sie über den Fortschritt des Vorgangs bzw. die erfolgreiche Übertragung.
7. Wurde die Übertragung erfolgreich abgeschlossen, trennen Sie das Mobilteil sicher von Ihrem PC.

Anrufen



Wählen

1. Geben Sie die Telefonnummer (maximal 20 Ziffern) ein.
2. Drücken Sie dann die Taste , um die Nummer zu wählen.

Direktwahl





1. Drücken Sie die Taste  oder  zum Belegen der Leitung.
2. Geben Sie dann die Telefonnummer ein.

Anruf aus der Wahlwiederholungsliste

1. Drücken Sie die Taste  **WAHLW.** im Standby-Modus.
2. Blättern Sie dann mit der Taste  zu einem Eintrag in der Wahlwiederholungsliste.
3. Drücken Sie dann die Taste , um die Nummer zu wählen.



TIPP Das Mobilteil speichert die letzten 7 Nummern, die Sie gewählt haben. Die jeweils zuletzt gewählte Nummer wird Ihnen dabei als erste Nummer in der Wahlwiederholungsliste angezeigt. Befindet sich zu einer wiederholt gewählten Nummer ein Eintrag in Ihrem Telefonbuch, wird Ihnen anstelle der Nummer der jeweils im Telefonbuch eingetragene Name des Kontaktes angezeigt.



Anruf aus der Anrufliste

1. Drücken Sie die Taste  im Standby-Modus.
2. Drücken Sie dann  **WÄHLEN** zum Aufrufen der Anrufliste.
3. Blättern Sie dann mit der Taste  bis zu einem Eintrag in der Anrufliste.
4. Drücken Sie dann die Taste , um die Nummer zu wählen.

Sie müssen am Dienst Anruferidentifikation teilnehmen, um sich die Nummer des Anrufers oder den jeweiligen Eintrag in der Anrufliste anzeigen zu lassen. Für mehr Informationen hierzu sehen Sie bitte auch unter "Anrufliste" auf Seite 33 nach.

Anruf aus dem Telefonbuch

1. Drücken Sie die Taste  im Standby-Modus.
2. Blättern Sie dann mit der Taste  zu einem Telefonbucheintrag.
3. Drücken Sie dann die Taste , um die Nummer zu wählen.

TIPP Anstelle des Durchblätterns mit der Taste  zum Durchsuchen der Einträge in Ihrem Telefonbuch können Sie auch die Zifferntaste drücken, die dem ersten Buchstaben des Eintrages entspricht, den Sie suchen. So werden Ihnen z. B. durch Drücken der Taste  alle Einträge mit A am Anfang angezeigt. Drücken Sie die Taste  erneut, werden Ihnen alle Einträge mit B am Anfang angezeigt, und so weiter.

Entgegennehmen eines Anrufs

Klingelt das Telefon, drücken Sie die Taste .

Entgegennehmen eines Anrufs im Freisprechmodus

Klingelt das Telefon, drücken Sie die Taste .

Ankommende Anrufe beenden alle anderen Ereignisse und Funktionen. Bei jedem ankommenden Anruf werden alle anderen zu diesem Zeitpunkt ausgeführten Ereignisse und Funktionen wie z. B. Einstellungen, Navigation durch das Menü, etc. abgebrochen.

TIPP Ist die Funktion *Auto.Annahme* (siehe dazu auch Seite 52) aktiviert, können Sie nur durch Entnehmen des Mobilteils aus der Basisstation das Gespräch entgegennehmen. Standardmäßig ist diese Funktion in den Werkseinstellungen deaktiviert.

ACHTUNG! Klingelt das Mobilteil während eines ankommenden Anrufs, halten Sie das Mobilteil bitte nicht zu nah an Ihr Ohr, da die Lautstärke des Ruftons Ihr Gehör schädigen könnte.

Beenden eines Gesprächs

Zum Beenden eines Gesprächs drücken Sie einfach die Taste .

Die Gesprächsdauer wird Ihnen auf dem Display des Mobilteils für ca. 5 Sekunden angezeigt.

TIPP Ist die Funktion *Auto.Auflegen* (siehe dazu auch Seite 53) aktiviert, können Sie allein durch Zurücklegen des Mobilteils in die Schale der Basisstation das Gespräch beenden. Standardmäßig ist diese Funktion in den Werkseinstellungen aktiviert.



Funktionen während eines Gesprächs

Die folgenden Optionen und Funktionen stehen Ihnen während eines laufenden Gesprächs zur Verfügung:



Anpassen der Hörerlautstärke

1. Drücken Sie die Taste  zum Auswählen von bzw. zwischen Lautstärke 1 und bzw. bis Lautstärke 5.

Stummschaltung des Mobilteils aktivieren/deaktivieren

1. Während eines Gesprächs können Sie die Taste  **STUMMI** drücken, um das Mikrofon auszuschalten, so dass Sie der andere Teilnehmer dann nicht mehr hören kann.
2. Drücken Sie die Taste  **STUMMO**, um das Mikrofon einzuschalten.

Lautsprecher

1. Drücken Sie die Taste  zum Anschalten des Lautsprechers.
2. Drücken Sie die Taste  erneut, um in den normalen Modus zurückzuwechseln.

ACHTUNG! Das Umschalten bzw. Anschalten des Lautsprechers kann auch zur Folge haben, dass die Hörerlautstärke plötzlich sehr stark zunimmt. Halten Sie das Mobilteil bitte nicht zu nah an Ihr Ohr.

Anpassen der Lautstärke des Lautsprechers

1. Drücken Sie die Taste  zum Auswählen von bzw. zwischen Lautstärke 1 und bzw. bis Lautstärke 5.



Einleiten eines zweiten Gesprächs (abhängig von Ihrem Netzanbietervertrag)

1. Drücken Sie die Taste  **OPTION** und wählen Sie dann 2. Gespräch aus, um einen Anruf in der Leitung zu halten und ein zweites externes Gespräch einzuleiten.

Anrufumlegung (abhängig von Ihrem Netzanbietervertrag)

1. Drücken Sie die Taste  **OPTION** und wählen Sie dann Anrufumlegung aus. Auf dem Display wird Ihnen dann R4 angezeigt.
2. Geben Sie dann die Nummer des Telefons ein, auf das Sie Ihre ankommenden Anrufe umleiten wollen.

Aufrufen des Telefonbuchs





1. Drücken Sie die Taste  **OPTION** und wählen Sie dann Telefonbuch aus, um das Telefonbuch aufzurufen und sich die Einträge anzeigen zu lassen.
2. Drücken Sie  beim jeweils ausgewählten Telefonbucheintrag, wird die entsprechende Nummer gewählt.

Interkom

Diese Funktion steht Ihnen nur bei Vorhandensein von mindestens 2 angemeldeten Mobilteilen zur Verfügung. Sie können mit dieser Option gebührenfreie interne Gespräche führen, externe Anrufe von einem auf ein anderes Mobilteil übertragen sowie die Konferenz-Funktion nutzen.

Aufbauen einer Interkom-Verbindung mit einem anderen Mobilteil



Um diese Funktion nutzen zu können, müssen mindestens 2 Mobilteile an der Basisstation angemeldet sein (siehe dazu auch Seite 58 "Anmelden zusätzlicher Mobilteile").

1. Drücken Sie die Taste  im Standby-Modus.
2. Sind nur 2 Mobilteile an der Basis angemeldet, so wird die Interkom-Verbindung zwischen den beiden Mobilteilen unverzüglich hergestellt. Sind mehr als 2 Mobilteile an der Basis angemeldet, werden Ihnen die Nummern der für Interkom zur Verfügung stehenden Mobilteile angezeigt. Blättern Sie dann mit der Taste  bis zu Alle Mobiltl. und drücken Sie  **WÄHLEN** zum Anwählen aller verfügbarer Mobilteile oder blättern Sie bis einem bestimmten Mobilteil zum Anwählen dieses Mobilteils und drücken Sie erneut  **WÄHLEN**.



Ist ein Mobilteil nicht mit Ihrem SE730/735 kompatibel, ist diese Funktion gegebenenfalls nicht verfügbar.

Übertragen eines externen Anrufs auf ein anderes Mobilteil

1. Drücken Sie während eines Gesprächs lang die Taste , um einen externen Anruf in der Leitung zu halten (der Anrufer kann Sie dann nicht mehr hören).

2. Sind nur 2 Mobilteile an der Basis angemeldet, so wird die Interkom-Verbindung zwischen den beiden Mobilteilen unverzüglich hergestellt. Sind mehr als 2 Mobilteile an der Basis angemeldet, werden Ihnen dann die Nummern der für Interkom zur Verfügung stehenden Mobilteile angezeigt. Blättern Sie dann mit der Taste  bis zu Alle Mobiltl. und drücken Sie  **WÄHLEN** zum Anwählen aller verfügbarer Mobilteile oder blättern Sie bis einem bestimmten Mobilteil zum Anwählen dieses Mobilteils und drücken Sie erneut  **WÄHLEN**. Das jeweils von Ihnen angerufene Mobilteil klingelt.

Sollte kein Abnehmen des angerufenen Mobilteils erfolgen, so drücken Sie die Taste  zum Wiederaufnehmen des externen Anrufs.







3. Drücken Sie dann die Taste  auf dem angerufenen Mobilteil, um den internen Anruf entgegenzunehmen; die beiden Teilnehmer des internen Gesprächs können dann miteinander sprechen.
4. Drücken Sie nun die Taste  auf dem Mobilteil, mit dem der externe Anruf entgegengenommen wurde, um den externen Anruf auf das zweite, das von Ihnen angerufene Mobilteil zu übertragen.

Wechseln zwischen internen und externen Gesprächen

1. Drücken Sie die Taste  einmal zum Wechseln zwischen einem internen Anruf und einem externen Anruf.

Dreier-Konferenzverbindung







Über die Funktion der Konferenzverbindung können Teilnehmer an zwei Mobilteilen gleichzeitig (über Interkom) am externen Gespräch teilnehmen. Die drei Gesprächsteilnehmer können dann miteinander sprechen. Diese Art von Konferenzgesprächen muss nicht separat beim Netzanbieter beauftragt werden.

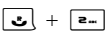

1. Halten Sie die Taste  gedrückt, um einen externen Anruf in der Leitung zu halten und zum Aufbauen einer Interkom-Verbindung (der Anrufer kann Sie dann nicht mehr hören).
2. Drücken Sie die Taste  dann lang, um sich die Nummern der für Interkom zur Verfügung stehenden Mobilteile anzeigen zu lassen. Blättern Sie dann mit der Taste  bis zu Alle Mobiltl. und drücken Sie  **WÄHLEN** zum Anwählen aller verfügbarer Mobilteile oder blättern Sie bis einem bestimmten Mobilteil zum Anwählen dieses Mobilteils und drücken Sie erneut  **WÄHLEN**. Das jeweils von Ihnen angerufene Mobilteil klingelt.
3. Drücken Sie dann die Taste  auf dem angerufenen Mobilteil, um den internen Anruf entgegenzunehmen; die beiden Teilnehmer des internen Gesprächs können dann miteinander sprechen.
4. Halten Sie dann auf dem Mobilteil, mit dem der externe Anruf entgegengenommen wurde, die Taste  für 2 Sekunden gedrückt, so wird die Dreier-Konferenzverbindung hergestellt; zudem wird dann Konferenz auf dem Display angezeigt.

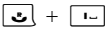
TIPP Ist Konferenz aktiviert (siehe dazu auch Seite 60), wird eine Dreier-Konferenzverbindung automatisch hergestellt, wenn ein Teilnehmer am zweiten Mobilteil dann abnimmt, wenn bereits ein externes Gespräch geführt wird.

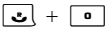
Anklopfen

Bei bestehendem Anklopfdienst wird vom Hörer ein Signalton ausgegeben, um Sie darüber zu informieren, dass ein zweiter Anruf ankommt. Bei bestehender Anruferidentifikation („Caller Line Identification“, CLI) wird Ihnen dann die Nummer oder auch der Name des zweiten Anrufers angezeigt. Kontaktieren Sie bitte Ihren jeweiligen Netzbetreiber für mehr Informationen zu diesem Service.

Taste	Funktion
 + 	Halten des geführten Gesprächs in der Leitung und Entgegennehmen des zweiten Anrufs.
 + 	Beenden des geführten Gesprächs und Entgegennehmen des zweiten Anrufs.
 + 	Abweisen des zweiten Anrufs und Fortführen des geführten Gesprächs.

Beim Anklopfdienst können Sie aber auch die Taste  **OPTION** zum Auswählen von **Annehm+Halten**, **Annehm+Ende** oder auch von **Abweisen** drücken. Zur Bestätigung Ihrer jeweiligen Auswahl blättern Sie mit der Taste  zu Ihrer jeweils gewünschten Option und drücken Sie dann  **OK**.

Die oben aufgeführten Funktionen können je nach Netz unterschiedlich sein.

Anruferidentifikation (CLI)

Am Sonderdienst Anruferidentifikation („Caller Line Identification“, CLI) nehmen Sie über Ihren jeweiligen Netzbetreiber teil. Nehmen Sie am Dienst Anruferidentifikation („Caller Line Identification“, CLI) teil, wird Ihnen die Identität des Anrufers (Nummer oder auch Name des jeweiligen Anrufers) beim Anruf auf dem Display des Mobilteils angezeigt. Nehmen Sie an diesem Dienst nicht teil oder ist die Nummer des Anrufers unterdrückt bzw. verborgen, werden Ihnen dementsprechend auch keine Informationen angezeigt. Kontaktieren Sie bitte Ihren jeweiligen Netzbetreiber für mehr Informationen zu diesem Service.

FotoCall

Mit dieser Funktion können Sie ein Bild einem Kontakt Ihres Telefonbuchs zuordnen. Nehmen Sie am Dienst Anruferidentifikation (CLI) über Ihren jeweiligen Netzbetreiber teil und Sie werden von einem Kontakt Ihres Telefonbuchs angerufen, wird Ihnen der Name des Anrufers zusammen mit dem jeweils diesem Kontakt zugewiesenen Bild auf dem Display des Mobilteils angezeigt. Haben Sie diesem Kontakt auch eine bestimmte Melodie zugeordnet, so wird diese dann wiedergegeben. Auf dem Mobilteil sind schon 20 FotoCall-Bilder gespeichert. Sie können aber auch jederzeit zusätzliche FotoCall-Bilder auf Ihrem Mobilteil speichern oder auch bereits vorhandene durch andere Bilder mit Hilfe der Übertragung über USB-Anschluss ersetzen (siehe dazu auch der Abschnitt "USB-Anschluss" auf Seite 18).

Nachstehend sehen Sie einige Beispiele von FotoCall-Bildern, die Ihnen zur Anzeige auf dem Display des Mobilteils zur Verfügung stehen.





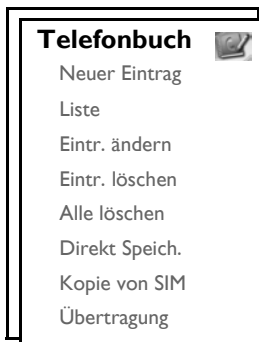





Für weitere Informationen auch zur Zuweisung von FotoCall-Bildern zu Kontakten in Ihrem Telefonbuch sehen Sie bitte auch im Abschnitt "Speichern eines Kontaktes im Telefonbuch" auf Seite 28 nach.







Im Telefonbuch Ihres neuen SE735 können Sie bis zu 250 Telefonbucheinträge speichern, einschließlich 10 mit direktem Zugriff (☐ bis ☐). Für einen jeden Telefonbucheintrag stehen Ihnen maximal 20 Ziffern für die Eingabe der jeweiligen Telefonnummer und 14 Zeichen für die Eingabe des jeweiligen Namens zur Verfügung.

Aufrufen des Telefonbuchs









1. Drücken Sie die Taste  im Standby-Modus oder drücken Sie die Taste  **MENÜ**; blättern Sie dann mit der Taste  zu Telefonbuch und drücken Sie dann  **WÄHLEN**; blättern Sie nun mit der Taste  bis zu Liste und drücken Sie  **WÄHLEN**.
2. Die Einträge in Ihrem Telefonbuch werden Ihnen in alphabetischer Reihenfolge angezeigt.
3. Drücken Sie die Taste  zum Durchblättern Ihres Telefonbuchs.



Wollen Sie sich mehr Angaben zu einem Eintrag in Ihrem Telefonbuch anzeigen lassen, drücken Sie die Taste  **ANZEIG**.

Zum Wählen einer Nummer aus Ihrem Telefonbuch blättern Sie mit der Taste  bis zum jeweiligen Telefonbucheintrag und drücken Sie dann die Taste .

TIPP Anstelle des Durchblätterns mit der Taste  durch die Einträge in Ihrem Telefonbuch können Sie die Zifferntaste drücken, die dem ersten Buchstaben des jeweiligen Eintrags entspricht, den Sie suchen. So werden Ihnen z. B. durch Drücken der Taste  alle Einträge mit A am Anfang angezeigt. Drücken Sie die Taste  erneut, so werden Ihnen alle Einträge mit B am Anfang angezeigt, usw.

Speichern eines Kontaktes im Telefonbuch

1. Drücken Sie die Taste  **MENÜ** und blättern Sie dann mit der Taste  zu Telefonbuch und drücken Sie dann die Taste  **WÄHLEN**; drücken Sie dann  **WÄHLEN** erneut zum Aufrufen von Neuer Eintrag.
2. Geben Sie dann den Namen des neuen Kontaktes ein (maximal 14 Zeichen) und drücken Sie  **OK**.
3. Geben Sie dann die Nummer (maximal 20 Ziffern) zu dem neuen Kontakt ein und drücken Sie  **OK**.
4. Geben Sie dann die Nummer der SMS-Box ein und drücken Sie  **OK** (nur für Deutschland).
5. Blättern Sie nun mit der Taste  zum Auswählen einer Gruppe (<Keine Gruppe>, <Gruppe A>, <Gruppe B>, <Gruppe C>) und drücken Sie  **WÄHLEN** zur Bestätigung.















6. Blättern Sie nun mit der Taste  zu einem Bild, das Sie diesem Kontakt zuweisen wollen, oder wählen Sie Kein Bild aus und drücken Sie  **WÄHLEN**.
Zur Bestätigung hören Sie einen entsprechenden Ton.

Nehmen Sie über Ihren jeweiligen Netzbetreiber am Dienst Anruferidentifikation (CLI) teil und haben Sie einem Kontakt ein bestimmtes Bild zugewiesen, so wird Ihnen bei einem jeden Anruf dieses Kontaktes das jeweils von Ihnen diesem Kontakt zugewiesene Bild sowie auch der Name des Anrufers auf dem Display des Mobilteils angezeigt.







Sie können verschiedenen Kontakten individuell auswählbare Gruppen Ihrer Wahl zuweisen. So können Sie einstellen, dass z. B. Gruppe A nur Kontakte und Telefonnummern enthält, die für Ihre Arbeit wichtig sind. Sie können auch eine spezielle Melodie dieser Gruppe zuweisen (siehe dazu auch "Rufton - Gruppen" auf Seite 49). Nehmen Sie über Ihren jeweiligen Netzbetreiber am Dienst Anruferidentifikation (CLI) teil, so hören Sie bei einem jeden Anruf eines Kontaktes dieser Gruppe den jeweils zugewiesenen Rufton dieser Gruppe.

TIPP Sie können bis zu 250 Einträge in Ihrem Telefonbuch speichern. Sind alle Speicherplätze belegt, können Sie keinen neuen Telefonbucheintrag mehr abspeichern. In diesem Fall müssen Sie erst bereits vorhandene Einträge löschen, um Platz für neue Einträge von Kontakten freizugeben.

Bearbeiten eines Telefonbucheintrags

1. Drücken Sie die Taste  **MENÜ** und blättern Sie dann mit der Taste  zu Telefonbuch und drücken Sie dann  **WÄHLEN**; blättern Sie nun mit der Taste  bis zu Eintr. ändern und drücken Sie  **WÄHLEN**.
2. Blättern Sie danach mit der Taste  bis zu dem Eintrag, den Sie bearbeiten wollen, und drücken Sie dann  **WÄHLEN**.
3. Drücken Sie nun  **LÖSCH** zum Löschen von Buchstaben um Buchstaben, geben Sie dann den Namen ein und drücken Sie  **OK**.
4. Drücken Sie  **LÖSCH** zum Löschen von Ziffer um Ziffer, geben Sie die Telefonnummer ein und drücken Sie abschließend  **OK**.
5. Geben Sie dann die Nummer der SMS-Box ein und drücken Sie  **OK** (nur für Deutschland).
6. Blättern Sie dann mit der Taste  zum Auswählen einer Gruppe (<Keine Gruppe>, <Gruppe A>, <Gruppe B>, <Gruppe C>) und drücken Sie dann  **WÄHLEN** zur Bestätigung.
7. Blättern Sie zu einem Bild, das Sie diesem Kontakt zuweisen wollen, oder wählen Sie Kein Bild aus und drücken Sie  **WÄHLEN**.
Zur Bestätigung hören Sie einen entsprechenden Ton.

Löschen eines Telefonbucheintrags

1. Drücken Sie die Taste  **MENÜ** und blättern Sie dann mit der Taste  zu Telefonbuch und drücken Sie dann  **WÄHLEN**; blättern Sie nun mit der Taste  bis zu Eintr. löschen und drücken Sie  **WÄHLEN**.
2. Blättern Sie nun bis zu dem Eintrag, den Sie aus dem Telefonbuch löschen wollen, und drücken Sie dann  **WÄHLEN**.
3. Drücken Sie dann  **OK** zur Bestätigung.
Zur Bestätigung hören Sie einen entsprechenden Ton.

Löschen aller Telefonbucheinträge

1. Drücken Sie die Taste **MENÜ** und blättern Sie dann mit der Taste zu Telefonbuch und drücken Sie dann **WÄHLEN**; blättern Sie nun mit der Taste bis zu Alle löschen und drücken Sie dann **WÄHLEN**.
2. Drücken Sie dann **OK** zur Bestätigung.
Zur Bestätigung hören Sie einen entsprechenden Ton.

Speichern von Nummer im direkten Speicher

Sie können bis zu 10 Nummern im direkten Speicher und so zum direkten Zugriff (Taste bis) abspeichern. Durch langes Drücken der jeweiligen Taste im Standby-Modus wird dann automatisch die jeweils gespeicherte Telefonnummer gewählt.

1. Drücken Sie die Taste **MENÜ**, blättern Sie mit der Taste zu Telefonbuch und drücken Sie dann **WÄHLEN**; blättern Sie nun mit der Taste bis zu Direkt Speich. und drücken Sie **WÄHLEN**.
2. Wählen Sie nun eine Taste (Taste 0 bis Taste 9) aus und drücken Sie dann **ANZEIG**. Ist diese Taste bereits mit einer Nummer belegt, wird Ihnen die jeweilige Nummer bzw. der Name angezeigt.
3. Ist diese Taste noch nicht mit einer Nummer belegt oder wollen Sie die zu diesem Zeitpunkt auf dieser Taste gespeicherte Nummer ändern, drücken Sie **WÄHLEN**; drücken Sie dann **WÄHLEN** erneut zum Auswählen von Hinzufügen.
4. Blättern Sie mit der Taste bis zu dem Eintrag, dessen Nummer Sie zum direkten Speicher hinzufügen wollen.
5. Drücken Sie nun **OK** zur Bestätigung.
Zur Bestätigung hören Sie einen entsprechenden Ton.

Löschen von Nummern aus dem direkten Speicher

1. Drücken Sie die Taste **MENÜ** und blättern Sie dann mit der Taste zu Telefonbuch und drücken Sie dann **WÄHLEN**; blättern Sie nun mit der Taste bis zu Direkt Speich. und drücken Sie **WÄHLEN**.
2. Wählen Sie nun eine Taste (Taste 0 bis Taste 9) aus und drücken Sie dann **ANZEIG**.
3. Drücken Sie dann **WÄHLEN** und blättern Sie mit der Taste bis zu Löschen und drücken Sie dann **WÄHLEN**.
4. Drücken Sie nun **OK** zur Bestätigung.
Zur Bestätigung hören Sie einen entsprechenden Ton.

Kopieren eines Telefonbuchs von einer SIM-Card

Mit dieser Funktion können Sie das Telefonbuch einer SIM-Card in das Telefonbuch Ihres Mobilteils kopieren.

1. Öffnen Sie dafür zuerst die Ablage für die SIM-Card an der Basisstation.

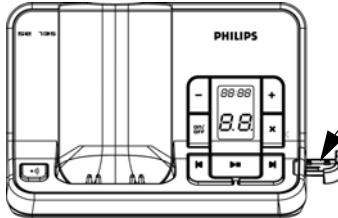

Entfernen Sie die Ablage für die SIM-Card

2. Schieben Sie dann die SIM-Card mit dem Mikrochip nach oben bis zum Anschlag zwischen die Halterungen.

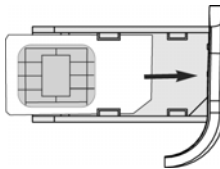

3. Bringen Sie die Ablage für die SIM-Card wieder fest und bis zum Anschlag an der Basisstation an.
4. Drücken Sie dann auf dem Mobilteil die Taste **MENÜ** und blättern Sie mit der Taste **↓** zu Telefonbuch und drücken Sie dann **WÄHLEN**; blättern Sie nun mit der Taste **↓** bis zu Kopie von SIM und drücken Sie dann **WÄHLEN**.
5. Blättern Sie danach mit der Taste **↓** bis zu Alle kopieren oder Eintrag wählen. Wählen Sie Alle kopieren aus, so werden nun alle Einträge von der SIM-Card in Ihr Telefonbuch kopiert. Wählen Sie Eintrag wählen aus, so können Sie nun die Einträge der SIM-Card durchsuchen und auswählen, welche Einträge Sie kopieren wollen (möglicherweise werden die auf Ihrer SIM-Card gespeicherten Einträge nicht in alphabetischer Reihenfolge angezeigt).
6. Drücken Sie nun **WÄHLEN** zur Bestätigung Ihrer jeweiligen Auswahl.
7. Geben Sie dann, falls erforderlich, die PIN der SIM-Card ein. Der Fortschritt des Kopiervorgangs wird Ihnen auf dem Display angezeigt.
8. Ihnen wird die Nachricht Übertragen! nach erfolgreicher Fertigstellung der Übertragung angezeigt.

Von Ihrem Mobilteil können alle standardmäßigen Inhalte eines SIM-Telefonbuchs, einschließlich 3 G SIM-Cards, gelesen werden. Sollte eine SIM-Card vom Mobilteil nicht gelesen werden können oder eine SIM-Card nicht gefunden werden können, so wird Ihnen auf dem Display die Fehlermeldung Keine SIM-Card angezeigt. Das Mobilteil kehrt dann wieder in das vorherige Menü zurück.

Sollte sich bereits ein Name bzw. Eintrag auf der SIM-Card befinden, der einem vorhandenen Namen bzw. Eintrag im Telefonbuch Ihres Mobilteils entspricht, werden Sie darauf hingewiesen bzw. gefragt, ob Sie den entsprechenden Telefonbucheintrag überschreiben wollen.

TIPP Sie können auch jederzeit **CANCEL** drücken, um den Vorgang abzubrechen.

9. Sie können Ihre SIM-Card nun wieder entnehmen und die Ablage/Abdeckung für die SIM-Card wieder anbringen.

Übertragen des Telefonbuchs

Mit dieser Funktion können Sie Ihr Telefonbuch von einem auf ein anderes Mobilteil übertragen. Voraussetzung ist nur, dass mindestens 2 Mobilteile an der Basisstation angemeldet sind.

1. Drücken Sie die Taste **MENÜ** und blättern Sie dann mit der Taste zu **Telefonbuch** und drücken Sie dann **WÄHLEN**; blättern Sie nun mit der Taste bis zu **Übertragung** und drücken Sie dann **WÄHLEN**.
2. Blättern Sie danach mit der Taste bis zu **Alle kopieren oder Eintrag wählen**.
Haben Sie **Alle kopieren** ausgewählt, so werden nun alle Einträge des Telefonbuchs von dem einen auf das bzw. die anderen, jeweils ausgewählten Mobilteile übertragen. Sollte sich im Telefonbuch des Mobilteils, auf das Sie die Einträge übertragen wollen, bereits ein Name bzw. Eintrag befinden, der genau dem entspricht, den Sie übertragen wollen, werden Sie darauf hingewiesen bzw. gefragt, ob Sie den entsprechenden Eintrag überschreiben wollen.
Haben Sie **Eintrag wählen** ausgewählt, so können Sie nun die Einträge des Telefonbuchs durchsuchen und auswählen, welche Einträge Sie kopieren wollen. Bei einem jedem ausgewählten Eintrag werden Sie auf dem bzw. den ausgewählten Mobilteilen zur Bestätigung des Überschreibens eines bereits vorhandenen Eintrags im jeweiligen Telefonbuch aufgefordert.

ÜBERSCHREIBEN? wird Ihnen dann auf dem bzw. den jeweils ausgewählten Mobilteilen angezeigt. Zum Bestätigen des Überschreibens drücken Sie **JA**. Um den Vorgang abzubrechen, drücken Sie **NEIN**.

3. Drücken Sie dann **WÄHLEN** zur Bestätigung.
4. Die Nummern der für die Übertragung zur Verfügung stehenden Mobilteile werden Ihnen dann angezeigt. Sind mehr als 2 Mobilteile angemeldet, so können Sie mit der Taste zu **Alle Mobiltl.** zum Auswählen aller Mobilteile blättern; wollen Sie ein bestimmtes Mobilteil auswählen, so können Sie mit der Taste durchblättern, um dieses dann auszuwählen.

Für die erfolgreiche Übertragung der Telefonbucheinträge müssen sich die jeweils ausgewählten Mobilteile entweder im Standby- oder Bildschirmschoner-Modus befinden.



5. Wollen Sie nun mit der Übertragung beginnen, drücken Sie **WÄHLEN** zur Bestätigung. Während des Vorgangs wird Ihnen der Fortschritt auf dem Display angezeigt.
6. Ihnen wird die Nachricht **Abgeschlossen!** nach erfolgreicher Fertigstellung der Übertragung angezeigt.

TIPP Sie können auch jederzeit **ZURÜCK** drücken, um den Vorgang abzubrechen. Sie können den Vorgang aber nur auf dem Mobilteil abbrechen, von dem aus Sie die Übertragung gestartet haben.











Das Menü Anrufliste bietet Ihnen schnellen Zugriff auf Anrufliste, Anrufbeant. sowie die Untermenüs von SMS. Von der Anrufliste werden die jeweils 30 letzten, ankommenden Anrufe gespeichert. Bei bestehender Anruferidentifikation (CLI) wird Ihnen dann der Name (oder auch die Nummer) des Anrufers sowie auch das Datum und die Uhrzeit des Anrufs angezeigt. Die Anrufe (sowohl verpasste als auch entgegengenommene Anrufe) werden Ihnen in Reihenfolge ihres Eingangs angezeigt, wobei der letzte Anruf an erster Stelle steht. Ist die Anrufliste leer, wird Ihnen Keine Einträge auf dem Display angezeigt.

Nehmen Sie am Dienst Anruferidentifikation (CLI) nicht teil, werden Ihnen dementsprechend auch keine Informationen in der Nachr. Liste angezeigt.







Aufrufen der Anrufliste

1. Drücken Sie hierfür im Standby-Modus die Taste , blättern Sie dann mit der Taste  bis zu Anrufliste, Anrufbeant. oder SMS und drücken Sie  WÄHLEN zum Aufrufen der entsprechenden Untermenüs.





Speichern eines Eintrags aus der Anrufliste im Telefonbuch

1. Drücken Sie die Taste  im Standby-Modus und dann  WÄHLEN zum Aufrufen von Anrufliste und blättern Sie nun mit der Taste  bis zu einem Eintrag und drücken Sie dann erneut  MENÜ.
2. Drücken Sie nun  WÄHLEN zum Num. Speich..
3. Geben Sie dann den Namen ein und drücken Sie  OK.
4. Bearbeiten Sie nun gegebenenfalls die Nummer und drücken Sie dann  OK.
5. Geben Sie dann die Nummer der SMS-Box ein und drücken Sie  OK.
6. Blättern Sie nun mit der Taste  zum Auswählen einer Gruppe (<Keine Gruppe>, <Gruppe A>, <Gruppe B>, <Gruppe C>) und drücken Sie  WÄHLEN zur Bestätigung.
7. Blättern Sie dann zu einem Bild, das Sie diesem Kontakt zuweisen wollen, oder wählen Sie Kein Bild aus und drücken Sie  WÄHLEN.
Zur Bestätigung hören Sie einen entsprechenden Ton.

Löschen eines Eintrags aus der Anrufliste

1. Drücken Sie die Taste  im Standby-Modus und dann  WÄHLEN zum Aufrufen von Anrufliste und blättern Sie nun mit der Taste  bis zu einem Eintrag und drücken Sie dann erneut  MENÜ.
2. Blättern Sie nun mit der Taste  bis zu Eintr. lösch. und drücken Sie dann zur Bestätigung  WÄHLEN.
3. Drücken Sie dann  OK zur Bestätigung.
Zur Bestätigung hören Sie einen entsprechenden Ton.

Löschen aller Einträge der Anrufliste

1. Drücken Sie die Taste  im Standby-Modus und dann  WÄHLEN zum Aufrufen von Anrufliste und drücken Sie dann erneut  MENÜ.
2. Blättern Sie mit der Taste  bis zu Alle löschen und drücken Sie dann zur Bestätigung  WÄHLEN.

- Drücken Sie dann  **OK** zur Bestätigung.
Zur Bestätigung hören Sie einen entsprechenden Ton.











Aufrufen der Wahlwiederholungsliste

- Drücken Sie die Taste  **WAHLW.** im Standby-Modus und blättern Sie dann mit der Taste  zum Durchsehen der Einträge.







Ansehen von mehr Informationen zu einem Eintrag in der Wahlwiederholungsliste

- Drücken Sie die Taste  **WAHLW.** im Standby-Modus und blättern Sie dann mit der Taste  zum Auswählen eines Eintrags.
- Drücken Sie die Taste  **MENÜ** und dann  **WÄHLEN** für Anzeigen.





Speichern eines Eintrags aus der Wahlwiederholungsliste im Telefonbuch

- Drücken Sie die Taste  **WAHLW.** im Standby-Modus und blättern Sie dann mit der Taste  zum Auswählen eines Eintrags.
- Drücken Sie dann die Taste  **MENÜ** und blättern Sie mit der Taste  bis zu Num. Speich und drücken Sie dann  **WÄHLEN**.
- Geben Sie dann den Namen ein und drücken Sie  **OK**.
- Bearbeiten Sie nun gegebenenfalls die Nummer und drücken Sie  **OK**.
- Geben Sie dann die Nummer der SMS-Box ein und drücken Sie  **OK** (nur für Deutschland).
- Blättern Sie nun mit der Taste  zum Auswählen einer Gruppe (<Keine Gruppe>, <Gruppe A>, <Gruppe B>, <Gruppe C>) und drücken Sie  **WÄHLEN** zur Bestätigung.
- Blättern Sie dann zu einem Bild, das Sie diesem Kontakt zuweisen wollen, oder wählen Sie Kein Bild aus und drücken Sie  **WÄHLEN**.
Zur Bestätigung hören Sie einen entsprechenden Ton.

Löschen einer Nummer aus der Wahlwiederholungsliste

- Drücken Sie die Taste  **WAHLW.** im Standby-Modus und blättern Sie dann mit der Taste  zum Auswählen eines Eintrags.
- Drücken Sie dann die Taste  **MENÜ** und blättern Sie mit der Taste  bis zu Löschen und drücken Sie dann  **WÄHLEN**.
- Drücken Sie dann  **OK** zur Bestätigung.
Zur Bestätigung hören Sie einen entsprechenden Ton.

Löschen aller Nummern aus der Wahlwiederholungsliste

1. Drücken Sie die Taste  **WAHLW.** im Standby-Modus.
2. Drücken Sie dann die Taste  **MENÜ** und blättern Sie mit der Taste  bis zu **Alle löschen** und drücken Sie  **WÄHLEN**.
3. Drücken Sie dann  **OK** zur Bestätigung.
Zur Bestätigung hören Sie einen entsprechenden Ton.



SMS steht für „Short Message Service“ oder Kurznachrichtendienst. Zum Nutzen dieses Dienstes müssen Sie an den Diensten Anruferidentifikation („Caller Line Identification“, CLI) sowie SMS Ihres Netzbetreibers teilnehmen. SMS-Kurzmitteilungen können über ein Telefon (Handy oder auch mittels eines kompatiblen Festnetzanschlusses) verschickt werden, vorausgesetzt, dass der Empfänger auch Teilnehmer an den Anruferidentifikation (CLI) und SMS ist.

Die Werkseinstellungen Ihres neuen SE735 entsprechen den Einstellungen des jeweiligen Hauptnetzbetreibers in Ihrem jeweiligen Land. Wollen Sie SMS-Kurzmitteilungen über einen anderen Dienstanbieter versenden und empfangen, müssen Sie die entsprechenden Nummern erst einstellen (siehe dazu auch Seite 43).

Sie können bis zu 10 SMS-Boxen (Box 0 bis Box 9) anlegen und eine jede mit einem Passwort schützen (nur für Deutschland).











Auf Ihrem SE735 können Sie bis zu 100 SMS-Kurzmitteilungen abspeichern (80 SMS in der Eingangsbox und 20 SMS in der Box Entwürfe), verteilt auf alle SMS-Boxen, wobei Ihnen maximal für eine jede Nachricht insgesamt 160 Zeichen zur Verfügung stehen.

Zum Senden und Empfangen von SMS muss mindestens eine SMS-Box eingerichtet sein. Box 0 ohne PIN ist standardmäßig schon eingerichtet (nur für Deutschland). Für weitere Informationen hierzu sehen Sie bitte im Abschnitt "SMS-Boxen (nur für Deutschland)" auf Seite 42 nach.

Schreiben und Senden einer SMS

- Drücken Sie die Taste **MENÜ** und dann **WÄHLEN** zum Aufrufen von SMS; drücken Sie dann **WÄHLEN** erneut zum Aufrufen von SMS schreiben.
- Blättern Sie nun mit der Taste bis zu der gewünschten SMS-Box (Box 0 bis Box 9) und drücken Sie dann **WÄHLEN** (nur für Deutschland).
Zum Übergehen dieses Schrittes können Sie aber auch **WÄHLEN** drücken, wenn Sie keine bestimmte SMS-Box aufrufen wollen.
- Geben Sie, falls erforderlich, die PIN ein und drücken Sie **OK**.







Taste	Funktion
	Drücken der Taste zum nach links Bewegen des Cursors um 1 Stelle. Gedrücktthalten der Taste zum Springen zu dem ersten Zeichen/der ersten Ziffer.
	Drücken der Taste zum nach rechts Bewegen des Cursors um 1 Stelle. Gedrücktthalten der Taste zum Springen zu dem letzten Zeichen/der letzten Ziffer.
LÖSCH	Drücken der Taste zum Löschen von dem vorherigen Zeichen/der vorherigen Ziffer. Drücken der Taste zum Zurückkehren in den vorherigen Menüpunkt, wenn keine Zeichen/Ziffern mehr auf dem Eingabedisplay angezeigt werden. <i>Taste lang drücken</i> zum Löschen aller Zeichen/Ziffern.
	<i>Lang drücken</i> zum Wechseln zwischen Groß- und Kleinschreibung.

Taste	Funktion
	Leerzeichen 1 @ _ # = < > () & € £ \$ ¥ [] { } ¢ §
	a b c 2 à ä ç å æ
	d e f 3 é è Δ Φ
	g h i 4 ì Γ
	j k l 5 Λ
	m n o 6 ñ ò ö
	p q r s 7 β Π Θ Σ
	t u v 8 ù ü
	w x y z 9 ø Ω Ξ Ψ
	. 0 , / : ; " ' ! ; ? ; . + - % \ ^ ~
	*

4. Geben Sie dann den Text der Nachricht ein und drücken Sie  OK.

Sie können bis zu 160 Zeichen pro SMS eingeben.

Erhalten Sie einen Anruf, während Sie eine SMS schreiben, wird der Vorgang unterbrochen. Wenn Sie zum Bearbeiten der SMS zurückgehen, wird die Nachricht automatisch wieder aufgerufen.

5. Geben Sie dann die Zielrufnummer ein und drücken Sie  OK. Sie können aber auch  **TEBUCH** drücken, um durch Ihre Telefonbuchliste zu blättern, und dann eine Telefonnummer auszuwählen; drücken Sie nun  **WÄHLEN** und danach  OK.
6. Geben Sie dann die gewünschte Boxnummer (0 bis 9) direkt ein und drücken Sie  OK (nur für Deutschland).
Zum Übergehen dieses Schrittes können Sie aber auch  OK drücken, wenn Sie keine bestimmte SMS-Box aufrufen wollen.

Standardmäßig ist die Zielbox die Box 0 (die Voreinstellung der Zielbox ist länderabhängig).

Wenn Sie die SMS an ein GSM-Handy verschicken, kann es sein, dass die Zielbox-Nummer leer ist.

- Drücken Sie dann  **WÄHLEN** zum Senden der jeweiligen Nachricht. Die SMS wird dann sofort verschickt.

SMS gesendet! wird Ihnen dann angezeigt, wenn die SMS erfolgreich verschickt wurde.

Konnte die SMS nicht verschickt werden, wird Ihnen auf dem Display Nicht gesend. angezeigt und die Nachricht wird im Zwischenspeicher zur weiteren Bearbeitung gespeichert.

ACHTUNG! Werden während des Schreibens einer SMS für 30 Sekunden keine Tasten gedrückt, kehrt das Mobilteil in den Standby-Modus zurück. Die jeweilige Nachricht wird aber automatisch in den SMS-Zwischenspeicher verschoben.







Eingangsbox

Die Nachrichten, die sich in der Eingangsbox befinden, werden Ihnen nach Empfangszeit geordnet angezeigt. Dabei steht die zuletzt empfangene Nachricht an erster Stelle. In der Eingangsbox können Sie bis zu 80 Nachrichten (verteilt auf Box 0 bis Box 9) speichern.



Wird eine neue SMS empfangen, werden Sie von einem Signalton darauf hingewiesen (siehe dazu auch "SMS-Ton" auf Seite 50) und auf dem Display wird Ihnen die Anzahl neuer Nachrichten angezeigt. Das Event-LED blinkt so lange, bis Sie die neu empfangene SMS gelesen haben.

ACHTUNG! Ist die Nachrichtenbox voll, können Sie keine neuen Nachrichten empfangen. Ist dies der Fall, löschen Sie einfach einige alte Nachrichten, um wieder neue Nachrichten empfangen zu können.

Lesen von Nachrichten in der Eingangsbox

- Drücken Sie die Taste  **MENÜ** und dann  **WÄHLEN** zum Aufrufen von SMS; blättern Sie dann mit der Taste  bis zu Eingangsbox und drücken Sie nun  **WÄHLEN**.
- Blättern Sie danach mit der Taste  zu Ihrer jeweils gewünschten Box-Nummer und drücken Sie dann  **WÄHLEN** (nur für Deutschland).

TIPP Befinden sich in einer SMS-Box neue SMS, die Sie noch nicht gelesen haben, ist die Nummer der entsprechenden SMS-Box grün hervorgehoben.

- Geben Sie dann die PIN ein und drücken Sie  **OK** (Für den Standardbenutzer ist die PIN nicht erforderlich).
- Durchblättern Sie nun die Liste der SMS-Kurznachrichten und wählen Sie die Nachricht aus, die Sie lesen wollen. Die Nachrichtenliste wird Ihnen dabei einschließlich der Telefonnummer des Absenders oder des entsprechenden Namens angezeigt (wenn sich ein Eintrag für diese Telefonnummer in Ihrem Telefonbuch befindet).
- Drücken Sie dann  **ANZEIG** zum Lesen der Nachricht.

TIPP Während des Lesens einer SMS drücken Sie die Taste  zum Durchblättern der Nachricht von einer Zeile zur nächsten und umgekehrt. Am Ende der Nachricht werden Ihnen die Telefonnummer des Absenders sowie Datum und Uhrzeit des Empfangs angezeigt.





6. Während des Lesens einer Nachricht drücken Sie die Taste  **MENÜ** zum Aufrufen der nachstehenden Optionen:

Antworten	Senden einer Antwort an den Absender der Nachricht
Bearbeiten	Weiterleiten der Nachricht an einen anderen Empfänger
Num. Speich.	Speichern der Nummer des Absenders in Ihrem Telefonbuch
Löschen	Löschen der jeweils ausgewählten Nachricht
Alle löschen	Löschen aller Nachrichten in der Eingangsbox





Drücken Sie die Taste  während des Lesens einer Nachricht/der Anzeige von der Nummer des Absenders/der Anzeige von Datum/Uhrzeit, wird die SMS-Funktion beendet und die Telefonnummer des Absenders der Nachricht gewählt.

Drücken Sie die Taste  zum Zurückkehren zur Liste der Nachrichten in der Eingangsbox.



Senden einer Antwort auf eine Nachricht in der Eingangsbox







1. Während des Lesens einer Nachricht drücken Sie die Taste  **MENÜ** zur Anzeige der Eingangsbox-Menüoptionen.
2. Blättern Sie nun mit der Taste  zu **Antworten** und drücken Sie dann  **WÄHLEN** zum Aufrufen der Texteingabe.
3. Nach Bearbeiten der Nachricht drücken Sie  **OK** zur Bestätigung.
4. Mehr Informationen dazu finden Sie unter den Schritten 5 bis 7 im Abschnitt "Schreiben und Senden einer SMS" auf Seite 36 zum Weiterleiten der Nachricht bzw. in den Schritten 1 bis 3 im Abschnitt "Speichern einer Nachricht in der Box Entwürfe" auf Seite 40 zum Speichern der Nachricht in der Box Entwürfe.

Weiterleiten einer Nachricht der Eingangsbox



1. Während des Lesens einer Nachricht drücken Sie die Taste  **MENÜ** zur Anzeige der Eingangsbox-Menüoptionen.
2. Blättern Sie dann mit der Taste  zu **Bearbeiten** und drücken Sie dann  **WÄHLEN** zum Aufrufen der Texteingabe, wenn Sie die Nachricht bearbeiten wollen.
3. Nach Bearbeiten der Nachricht drücken Sie  **OK** zur Bestätigung.
4. Mehr Informationen dazu finden Sie unter den Schritten 5 bis 7 im Abschnitt "Schreiben und Senden einer SMS" auf Seite 36 zum Weiterleiten der Nachricht bzw. in den Schritten 1 bis 3 im Abschnitt "Speichern einer Nachricht in der Box Entwürfe" auf Seite 40 zum Speichern der Nachricht in der Box Entwürfe.

Speichern der Telefonnummer des Absenders im Telefonbuch





1. Während des Lesens einer Nachricht drücken Sie die Taste  **MENÜ** zur Anzeige der Eingangsbox-Menüoptionen.
2. Blättern Sie dann mit der Taste  zu **Num. Speich.** und drücken Sie dann  **WÄHLEN**, um den Namen für diesen neuen Kontakt einzugeben.

3. Geben Sie nun den Namen ein und drücken Sie dann  **OK** zum Bearbeiten der Nummer.
4. Zur Bestätigung der Nummer drücken Sie einfach erneut  **OK**.
5. Geben Sie dann die Nummer der SMS-Box ein und drücken Sie  **OK** (nur für Deutschland).
6. Blättern Sie nun mit der Taste  zum Auswählen einer Gruppe, der Sie diesen neuen Kontakt hinzufügen wollen, und drücken Sie dann  **WÄHLEN** zur Bestätigung.
7. Drücken Sie nun die Taste  zum Auswählen eines Bildes, das Sie diesem Kontakt zuweisen wollen, und drücken Sie  **WÄHLEN**.
Zur Bestätigung hören Sie einen entsprechenden Ton und auf dem Display wird Ihnen wieder die Nachricht angezeigt.

Löschen einer Nachricht der Eingangsbox

1. Während des Lesens einer Nachricht drücken Sie die Taste  **MENÜ** zur Anzeige der Eingangsbox-Menüoptionen.
2. Blättern Sie dann mit der Taste  bis zu Löschen und drücken Sie dann  **WÄHLEN** zur Bestätigung des Löschens der jeweils ausgewählten Nachricht.



Löschen aller Nachrichten der Eingangsbox

1. Während des Lesens einer Nachricht drücken Sie die Taste  **MENÜ** zur Anzeige der Eingangsbox-Menüoptionen.
2. Blättern Sie dann mit der Taste  bis zu Alle löschen und drücken Sie dann  **WÄHLEN**.
3. Drücken Sie dann erneut die Taste  **WÄHLEN** zur Bestätigung des Löschens aller Nachrichten.







Entwürfe



Die SMS-Kurznachrichten, die Sie als Entwürfe speichern, werden automatisch in der Box Entwürfe gespeichert. In der Box Entwürfe können bis zu 20 Nachrichten gespeichert werden.

Speicher einer Nachricht in der Box Entwürfe

1. Haben Sie die Nachricht fertig gestellt, geben Sie die Telefonnummer und die Nummer der jeweils gewünschten Box ein und drücken Sie dann  **OK**.
2. Blättern Sie dann mit der Taste  bis zu Entw. speich..
3. Drücken Sie dann  **OK** zur Bestätigung.



Lesen und Bearbeiten von Entwürfen

1. Drücken Sie die Taste  **MENÜ** und dann  **WÄHLEN** zum Aufrufen von SMS; blättern Sie dann mit der Taste  bis zu Entwürfe und drücken Sie dann  **WÄHLEN**.
2. Blättern Sie nun mit der Taste  zu Ihrer jeweils gewünschten Box-Nummer und drücken Sie dann  **WÄHLEN** (nur für Deutschland).
3. Geben Sie nun die PIN ein und drücken Sie  **OK** (Für den Standardbenutzer ist die PIN nicht erforderlich).
4. Durchblättern Sie dann die Liste der SMS-Kurznachrichten und wählen Sie die Nachricht aus, die Sie lesen wollen.



- Drücken Sie dann die Taste  **ANZEIG** zum Lesen der jeweils ausgewählten Nachricht.
- Während des Lesens einer Nachricht drücken Sie die Taste  **MENÜ** zum Aufrufen der folgenden Optionen:

Bearbeiten	Bearbeiten und Versenden der Nachricht bzw. Speichern der Nachricht als Entwurf
Senden	Sofortiges Versenden der Nachricht
Löschen	Löschen der Nachricht
Alle löschen	Löschen aller Nachrichten in der Box Entwürfe



Bearbeiten von Entwürfen

- Während des Lesens einer Nachricht drücken Sie die Taste  **MENÜ** zur Anzeige der Menüoptionen der Box Entwürfe.
- Drücken Sie nun  **WÄHLEN** zum Bearbeiten der Nachricht.
- Nach Bearbeiten der Nachricht drücken Sie  **OK** zur Bestätigung.
- Mehr Informationen dazu finden Sie unter den Schritten 5 bis 7 im Abschnitt "Schreiben und Senden einer SMS" auf Seite 36 zum Weiterleiten der Nachricht bzw. in den Schritten 1 bis 3 im Abschnitt "Speichern einer Nachricht in der Box Entwürfe" auf Seite 40 zum Speichern der Nachricht in der Box Entwürfe.





Senden einer Nachricht aus der Box Entwürfe

- Während des Lesens einer Nachricht drücken Sie die Taste  **MENÜ** zur Anzeige der Menüoptionen der Box Entwürfe.
- Blättern Sie bis zu Senden und drücken Sie dann  **WÄHLEN** zur Bestätigung. Die SMS wird dann sofort verschickt.
SMS gesendet! wird Ihnen dann angezeigt, wenn die SMS erfolgreich verschickt wurde.

Löschen eines Entwurfs

- Während des Lesens einer Nachricht drücken Sie die Taste  **MENÜ** zur Anzeige der Menüoptionen der Box Entwürfe.
- Blättern Sie nun mit der Taste  bis zu Löschen und drücken Sie die Taste  **WÄHLEN** zur Bestätigung des Löschens der jeweils ausgewählten Nachricht.

Löschen aller Entwürfe

- Während des Lesens einer Nachricht drücken Sie die Taste  **MENÜ** zur Anzeige der Menüoptionen der Box Entwürfe.
- Blättern Sie dann mit der Taste  bis zu Alle löschen und drücken Sie dann  **WÄHLEN**.
- Drücken Sie dann erneut die Taste  **WÄHLEN** zur Bestätigung des Löschens aller Nachrichten.

SMS-Einstellungen

In diesem Menü können Sie die Einrichtung des Servers zum Senden und Empfangen von SMS-Kurznachrichten vornehmen. Mit Ihrem neuen SE735 können Sie Nachrichten von insgesamt 3 Service Center empfangen.

Jedes Service Center besteht aus 2 Nummern:

- Eingehende Nummer
- Abgehende Nummer







Die Länge von einer eingehenden wie auch abgehenden Nummer kann maximal 20 Ziffern umfassen.

Die eingehenden wie abgehenden Nummern Ihres neuen SE735 sind bereits für den Betrieb innerhalb des Telefonnetzes Ihres jeweiligen Landes eingestellt. Wir raten Ihnen dazu, diese Einstellungen nicht zu ändern. Für mehr Informationen oder im Fall von Betriebsstörungen kontaktieren Sie bitte Ihren Ortsnetzbetreiber.

Empfangen von SMS

Bei bestehenden Diensten Anruferidentifikation (CLI) und SMS über Ihren jeweiligen Netzbetreiber können Sie mit Ihrem neuen SE735 SMS-Kurznachrichten von einem anderen Telefon empfangen. Werksmäßig ist der Empfang von SMS standardmäßig auf Ein eingestellt, so dass Sie also SMS-Kurznachrichten empfangen können.

Aktivieren/Deaktivieren des Empfangs von SMS-Nachrichten

1. Drücken Sie die Taste  **MENÜ** und dann  **WÄHLEN** zum Aufrufen von SMS; blättern Sie dann mit der Taste  zu SMS Einstell. und drücken Sie dann  **WÄHLEN** und erneut  **WÄHLEN** zum Aufrufen von SMS-Empfang.
2. Blättern Sie dann mit der Taste  bis zu Ein oder Aus und drücken Sie dann  **WÄHLEN** zur Bestätigung Ihrer Auswahl.











Ist die Funktion SMS-Empfang auf Aus eingestellt, so können Sie trotzdem SMS verschicken.

SMS-Boxen (nur für Deutschland)

Zum Senden und Empfangen von SMS-Nachrichten muss mindestens 1 SMS-Box eingerichtet sein. Box 0 ohne PIN ist standardmäßig schon eingerichtet.

Sie können neue SMS-Boxen (Box 0 bis Box 9) anlegen und eine jede mit einem Passwort schützen.

Anlegen einer neuen SMS-Box (nur für Deutschland)

1. Drücken Sie die Taste  **MENÜ** und dann  **WÄHLEN** zum Aufrufen von SMS; blättern Sie nun mit der Taste  bis zu SMS Einstell. und drücken Sie dann die Taste  **WÄHLEN**; blättern Sie nun mit der Taste  zu SMS-Boxen und drücken Sie die Taste  **WÄHLEN**.
2. Drücken Sie nun  **MENÜ** und dann  **WÄHLEN** zum Aufrufen von Box hinzufügen.
3. Geben Sie dann einen Namen für die neue SMS-Box (maximal 14 Zeichen) ein und drücken Sie dann  **OK**.
4. Geben Sie die PIN (maximal 4 Ziffern) ein und drücken Sie dann  **OK**.
5. Geben Sie die PIN erneut ein und drücken Sie  **OK**.

Es steht Ihnen frei, eine PIN einzugeben. Wollen Sie die SMS-Box mit keiner PIN versehen, dann drücken Sie einfach  **OK**, wenn Sie dazu aufgefordert werden, eine PIN einzugeben.

6. Geben Sie dann die Nummer der SMS-Box ein und drücken Sie zur Bestätigung OK.
Haben Sie die zur Bestätigung erforderliche PIN richtig eingegeben, wird die neue SMS-Box dann eingerichtet. Danach hören Sie eine Klangmelodie und auf dem Display wird wieder die Liste der SMS-Boxen angezeigt.

Ändern der PIN einer SMS-Box (nur für Deutschland)

1. Drücken Sie die Taste MENÜ und dann WÄHLEN zum Aufrufen von SMS; blättern Sie dann mit der Taste bis zu SMS Einstell. und drücken Sie dann die Taste WÄHLEN; blättern Sie nun mit der Taste zu SMS-Boxen und drücken Sie die Taste WÄHLEN.
2. Blättern Sie dann mit der Taste bis zu der SMS-Box, deren PIN Sie ändern wollen, und drücken Sie dann die Taste WÄHLEN.
3. Blättern Sie nun mit der Taste bis zu PIN ändern und drücken Sie die Taste WÄHLEN.
4. Geben Sie daraufhin die alte PIN ein und drücken Sie OK.
5. Geben Sie dann die neue PIN ein und drücken Sie OK; geben Sie danach die neue PIN zur Bestätigung erneut ein.
6. Drücken Sie nun OK zur Bestätigung des Änderns der PIN.

Löschen einer SMS-Box (nur für Deutschland)

1. Drücken Sie die Taste MENÜ und dann WÄHLEN zum Aufrufen von SMS; blättern Sie dann mit der Taste bis zu SMS Einstell. und drücken Sie dann die Taste WÄHLEN; blättern Sie nun mit der Taste bis zu SMS-Boxen und drücken Sie die Taste WÄHLEN.
2. Blättern Sie dann mit der Taste bis zu der SMS-Box, die Sie löschen wollen, und drücken Sie dann die Taste WÄHLEN.
3. Blättern Sie nun mit der Taste bis zu Box löschen und drücken Sie dann WÄHLEN.
4. Geben Sie die PIN ein (falls erforderlich) und drücken Sie dann OK zur Bestätigung des Löschen der jeweils ausgewählten Box.

Ändern der Nummer einer SMS-Box (nur für Deutschland)

1. Drücken Sie die Taste MENÜ und dann WÄHLEN zum Aufrufen von SMS; blättern Sie nun mit der Taste zu SMS Einstell. und drücken Sie dann die Taste WÄHLEN; blättern Sie nun mit der Taste bis zu SMS-Boxen und drücken Sie die Taste WÄHLEN.
2. Blättern Sie dann mit der Taste bis zu der SMS-Box, deren Nummer Sie ändern wollen, und drücken Sie dann WÄHLEN.
3. Blättern Sie daraufhin mit der Taste bis zu Boxnr. ändern und drücken Sie dann die Taste WÄHLEN.
4. Geben Sie nun die neue Nummer für diese Box ein und drücken Sie OK zur Bestätigung des Änderns der Nummer der ausgewählten Box.

Einstellen der abgehenden Nummer

Die eingehenden und abgehenden Nummern Ihres neuen SE735 sind bereits für den Betrieb innerhalb des Telefonnetzes Ihres jeweiligen Landes eingestellt. Wir raten Ihnen dazu, diese Einstellungen nicht zu ändern. Für mehr Informationen oder im Fall von Betriebsstörungen kontaktieren Sie bitte Ihren Ortsnetzbetreiber.

1. Drücken Sie die Taste **MENÜ** und dann **WÄHLEN** zum Aufrufen von SMS; blättern Sie dann mit der Taste **↵** zu SMS Einstell. und drücken Sie dann die Taste **WÄHLEN**; blättern Sie nun mit der Taste **↵** bis zu SMS Zentrum 1, SMS Zentrum 2 oder SMS Zentrum 3 und drücken Sie dann **WÄHLEN**.
2. Drücken Sie nun erneut **WÄHLEN** zum Aufrufen von Abgehende Nr.
3. Geben Sie daraufhin die Nummer ein und drücken Sie dann **OK** zur Bestätigung Ihrer Eingabe. Zur Bestätigung hören Sie einen entsprechenden Ton.

Die maximale Länge einer abgehenden Nummer beträgt 20 Ziffern.

Einstellen der eingehenden Nummer

1. Drücken Sie die Taste **MENÜ** und dann **WÄHLEN** zum Aufrufen von SMS; blättern Sie dann mit der Taste **↵** zu SMS Einstell. und drücken Sie die Taste **WÄHLEN**; blättern Sie nun mit der Taste **↵** bis zu SMS Zentrum 1, SMS Zentrum 2 oder SMS Zentrum 3 und drücken Sie dann **WÄHLEN**.
2. Blättern Sie daraufhin mit der Taste **↵** bis zu Eingehende Nr. und drücken Sie dann **WÄHLEN**.
3. Geben Sie nun die Nummer ein und drücken Sie dann **OK** zur Bestätigung. Zur Bestätigung hören Sie einen entsprechenden Ton.

Die maximale Länge einer eingehenden Nummer beträgt 20 Ziffern.

Standard-SMS-Zentrum

Die Nummer des Standard-SMS-Zentrums ist 1.

Einstellen des Standard-SMS-Zentrums

1. Drücken Sie die Taste **MENÜ** und dann **WÄHLEN** zum Aufrufen von SMS; blättern Sie dann mit der Taste **↵** zu SMS Einstell. und drücken Sie dann die Taste **WÄHLEN**; blättern Sie nun mit der Taste **↵** bis zu Std. Zentrum und drücken Sie dann **WÄHLEN**.
2. Blättern Sie nun mit der Taste **↵** zu dem SMS-Zentrum, das Sie als Ihr Standard-SMS-Zentrum einrichten wollen (SMS Zentrum 1, SMS Zentrum 2 oder SMS Zentrum 3) und drücken Sie dann die Taste **WÄHLEN**.
Zur Bestätigung hören Sie einen entsprechenden Ton.

I. Rufton



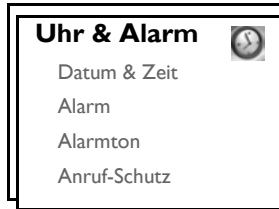

Ist diese Funktion auf Aus eingestellt, ertönt kein erster Rufton bei einem Sprachanruf (Voice Call). Dies ist besonders in Ländern nützlich, in denen eine rufende Anschlusskennung nach dem ersten Rufton verschickt wird; denn anderenfalls würden bei Eingang einer neuen Nachricht keine angeschlossenen Telefone klingeln.

Einstellen des I. Ruftons

1. Drücken Sie die Taste **MENÜ** und dann **WÄHLEN** zum Aufrufen von SMS; blättern Sie dann mit der Taste **↵** zu SMS Einstell. und drücken Sie dann die Taste **WÄHLEN**; blättern Sie nun mit der Taste **↵** bis zu I. Rufton und drücken Sie dann die Taste **WÄHLEN**.
2. Blättern Sie daraufhin mit der Taste **↵** zu Ein oder Aus und drücken Sie **WÄHLEN** zur Bestätigung Ihrer jeweiligen Auswahl.



Einstellen von Datum und Uhrzeit









1. Drücken Sie die Taste  **MENÜ** und blättern Sie dann mit der Taste  zu **Uhr & Alarm** und drücken Sie dann die Taste  **WÄHLEN**; drücken Sie danach die Taste  **WÄHLEN** erneut zum Aufrufen von **Datum & Zeit**.
2. Geben Sie dann die Uhrzeit (hh:mm) und das Datum (TT/MM/JJ) ein und drücken Sie dann die Taste  **OK**.

Geben Sie das Datum im Tag/Monat/Jahr-Format und die Zeit im 24-Stunden-Format ein.

3. Zur Bestätigung hören Sie einen entsprechenden Ton und auf dem Display wird Ihnen wieder das Menü **Uhr & Alarm** angezeigt.







Haben Sie einmal das Datum und die Uhrzeit eingestellt, so bleiben diese Angaben auch beim Entfernen der Akkus oder bei einem Stromausfall gespeichert erhalten.

Stellen des Alarms

1. Drücken Sie die Taste  **MENÜ**, blättern Sie mit der Taste  zu **Uhr & Alarm** und drücken Sie dann die Taste  **WÄHLEN**; blättern Sie nun mit der Taste  bis zu **Alarm** und drücken Sie dann die Taste  **WÄHLEN**.
2. Blättern Sie daraufhin mit der Taste  bis zu **Aus**, **Einmalig** oder **Täglich** und drücken Sie dann die Taste  **WÄHLEN**.
3. Haben Sie **Einmalig** oder **Täglich** ausgewählt, geben Sie nun die Weckzeit ein und drücken Sie zur Bestätigung  **OK**.
Zur Bestätigung hören Sie einen entsprechenden Ton und auf dem Display wird Ihnen wieder das vorherige Menü angezeigt.

Alarmton bzw. Alarm-Symbol werden bei der jeweils eingestellten Alarmzeit für nur 1 Minute klingeln bzw. blinken. Zum Ausschalten des Alarms drücken Sie einfach eine beliebige Taste auf dem Mobilteil.









Alarmton

1. Drücken Sie die Taste  **MENÜ**, blättern Sie dann mit der Taste  bis zu **Uhr & Alarm** und drücken Sie die Taste  **WÄHLEN**; blättern Sie nun mit der Taste  bis zu **Alarmton** und drücken Sie die Taste  **WÄHLEN**.
2. Blättern Sie darauf mit der Taste  zu der gewünschte Melodie (Alarmton 1, Alarmton 2 oder Alarmton 3) zum Abspielen der jeweils ausgewählten Weckmelodie.
3. Drücken Sie dann  **WÄHLEN** zum Einstellen bzw. Auswählen eines Alarms.

Anruf-Schutz













Diese Funktion steht Ihnen nur dann zur Verfügung, wenn Sie auch am Dienst Anruferidentifikation (CLI) über Ihren jeweiligen Netzbetreiber teilnehmen. Ist der Modus Anruf-Schutz aktiviert, klingelt das Telefon nur bei Anrufen von Gruppen, die Sie von dieser Funktion ausgenommen haben. Bei allen anderen Anrufen wird Ihnen auf dem Display eine entsprechende Nachricht eines ankommenden Anrufs angezeigt oder die Beleuchtung geht an, doch klingelt das Telefon nicht. Ist der Anrufbeantworter aktiviert, wird der jeweilige Anruf dann vom AB entgegengenommen und der Anrufer gebeten, eine Nachricht zu hinterlassen.

Ein-/Ausschalten des Modus Anruf-Schutz

1. Drücken Sie die Taste  **MENÜ** und blättern Sie dann mit der Taste  zu **Uhr & Alarm** und drücken Sie die Taste  **WÄHLEN**; blättern Sie danach mit der Taste  bis zu **Anruf-Schutz** und drücken Sie dann  **WÄHLEN**.
2. Drücken Sie nun  **WÄHLEN** erneut zum Aufrufen von Aktivieren.
3. Blättern Sie daraufhin mit der Taste  bis zu **Ein** oder **Aus**.
4. Drücken Sie dann die Taste  **WÄHLEN** zur Bestätigung Ihrer Auswahl.

Standardmäßig ist der Modus Anruf-Schutz auf **Aus** eingestellt.

Einstellen des Tages des Modus Anruf-Schutz

1. Drücken Sie die Taste  **MENÜ** und blättern Sie dann mit der Taste  zu **Uhr & Alarm** und drücken Sie dann die Taste  **WÄHLEN**; blättern Sie danach mit der Taste  zu **Anruf-Schutz** und drücken Sie die Taste  **WÄHLEN**; blättern Sie danach mit der Taste  bis zu **Tag** einstell. und drücken Sie  **WÄHLEN**.
2. Blättern Sie nun mit der Taste  zu Ihrer jeweils gewünschten Einstellung (**Ganze Woche**, **Werktags**, **Montag**, **Dienstag**,.... oder **Sonntag**) und drücken Sie dann  **WÄHLEN**.
3. Haben Sie **Ganze Woche** oder **Werktags** ausgewählt, drücken Sie zur Bestätigung erneut  **WÄHLEN**.
4. Haben Sie **Montag**, **Dienstag**,.... oder **Sonntag** ausgewählt, wird Ihnen dann "√" am Zeilenanfang als Bestätigung Ihrer jeweiligen Auswahl angezeigt. Sie können natürlich auch mehr als einen Tag auswählen.
5. Haben Sie Ihre jeweils gewünschte Auswahl getroffen, blättern Sie mit der Taste  bis zu **OK** und drücken Sie dann  **WÄHLEN** zur Bestätigung und zum Zurückgehen ins vorherigen Menü.

Einstellen der Zeit des Modus Anruf-Schutz

1. Drücken Sie die Taste **MENÜ** und blättern Sie dann mit der Taste **↕** zu Uhr & Alarm und drücken Sie dann **WÄHLEN**; blättern Sie danach mit der Taste **↕** zu Anruf-Schutz und drücken Sie dann **WÄHLEN**; blättern Sie nun mit der Taste **↕** bis zu Zeit einstell. und drücken Sie **WÄHLEN**.
2. Geben Sie nun Startzeit und Stoppzeit ein.
3. Drücken Sie daraufhin **OK** zur Bestätigung Ihrer jeweiligen Eingaben.

Standardmäßig ist als Startzeit 00:00 und als Stoppzeit 00:00 eingestellt.

Einstellen von zulässigen Anrufen

1. Drücken Sie die Taste **MENÜ** und blättern Sie dann mit der Taste **↕** zu Uhr & Alarm und drücken Sie die Taste **WÄHLEN**; blättern Sie nun mit der Taste **↕** zu Anruf-Schutz und drücken Sie dann **WÄHLEN**; blättern Sie danach mit der Taste **↕** bis zu Zulassen und drücken Sie **WÄHLEN**.
2. Blättern Sie nun zu Ihrer jeweils gewünschten Option (Standard, Gruppe A, Gruppe B oder Gruppe C).
3. Drücken Sie dann noch **OK** zur Bestätigung Ihrer jeweiligen Auswahl.

Standardmäßig ist voreingestellt, dass bei aktiviertem Anruf-Schutz kein Anruf irgendeiner Gruppe zugelassen wird.

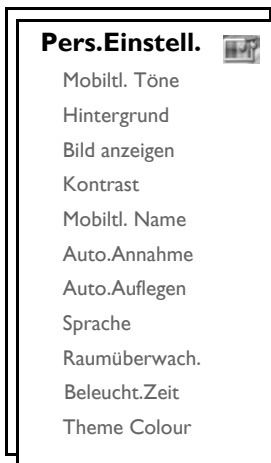







Mobilteil - Töne

Lautstärke des Ruftons

Zur Auswahl stehen Ihnen 5 Lautstärken des Ruftons (Ruhe, Niedrig, Mittel, Hoch und Ansteigend). Die voreingestellte Lautstärke ist Mittel.

Einstellen der Lautstärke des Ruftons

1. Drücken Sie die Taste  **MENÜ**, blättern Sie dann mit der Taste  zu Pers.Einstell. und drücken Sie dann  **WÄHLEN**; drücken Sie dann erneut  **WÄHLEN** zum Aufrufen von Mobiltl. Töne und drücken Sie dann nochmals  **WÄHLEN** zum Aufrufen von Rufton Lautst.
2. Blättern Sie dann mit der Taste  bis zum gewünschten Lautstärkepegel und drücken Sie dann die Taste  **WÄHLEN** zur Bestätigung Ihrer Auswahl.
Zur Bestätigung hören Sie einen entsprechenden Ton und auf dem Display wird Ihnen wieder das vorherige Menü angezeigt.

Haben Sie Ruhe ausgewählt, wird Ihnen dieses Symbol  auf dem Display angezeigt.

ACHTUNG! Klingelt das Mobilteil während eines ankommenden Anrufs, halten Sie das Mobilteil bitte nicht zu nah an Ihr Ohr, da die Lautstärke des Ruftons Ihr Gehör schädigen könnte.

Melodie des Ruftons

Ihnen stehen 16 Melodien auf Ihrem Mobilteil zur Verfügung.

Einstellen einer Melodie

1. Drücken Sie die Taste **MENÜ**, blättern Sie dann mit der Taste \updownarrow zu Pers.Einstell. und drücken Sie dann **WÄHLEN**; drücken Sie nun erneut **WÄHLEN** zum Aufrufen von Mobiltl. Töne und blättern Sie mit der Taste \updownarrow bis zu Melodie und drücken Sie dann die Taste **WÄHLEN**.
2. Blättern Sie nun mit der Taste \updownarrow zu einer Melodie zum Abspielen der Melodie.
3. Drücken Sie dann die Taste **WÄHLEN** zum Einstellen bzw. Auswählen der jeweiligen Melodie des Ruftons.
Zur Bestätigung hören Sie einen entsprechenden Ton und auf dem Display wird Ihnen wieder das vorherige Menü angezeigt.

Eigene Melodie

Sie können aber auch jederzeit zusätzliche Melodien auf Ihrem Mobilteil speichern oder auch vorhandene Melodien durch andere ersetzen, indem Sie eine neue Melodie von Ihrem PC einfach mittels USB-Anschluss auf das Mobilteil übertragen (siehe dazu auch Abschnitt "USB-Anschluss" auf Seite 18). Sie können zudem auch eigene Melodien aufnehmen (siehe dazu Seite 50).

Einstellen einer eigenen Melodie

1. Drücken Sie die Taste **MENÜ**, blättern Sie dann mit der Taste \updownarrow zu Pers.Einstell. und drücken Sie dann **WÄHLEN**; drücken Sie nun erneut **WÄHLEN** zum Aufrufen von Mobiltl. Töne und blättern Sie mit der Taste \updownarrow bis zu Meine Melodie und drücken Sie dann die Taste **WÄHLEN**.
2. Blättern Sie mit der Taste \updownarrow zu Aufgenommen oder Melodie übertr und drücken Sie dann **WÄHLEN**.
Zur Bestätigung hören Sie einen entsprechenden Ton und auf dem Display wird Ihnen wieder das vorherige Menü angezeigt.

Rufton - Gruppen

Um diese Funktion nutzen zu können, müssen Sie am Dienst Anruferidentifikation (CLI) teilnehmen. Siehe dazu auch "Anruferidentifikation (CLI)" auf Seite 27.

Mit dieser Menüoption können Sie die Melodien auswählen und einstellen, die dann bei einem ankommenden externen Anruf von einem Kontakt, der in Ihrem Telefonbuch abgespeichert und der Teil einer Gruppe ist, wiedergegeben werden. Sie können einer jeden Gruppe eine bestimmte Ruftonmelodie zuordnen.

Sie können zwischen drei Telefonbuchgruppen (Gruppe A, B, C) zum übersichtlichen Verwalten Ihrer Kontakte wählen. Jeder dieser Gruppen kann eine bestimmte Ruftonmelodie zugewiesen werden.

Einstellen eines Ruftons für eine Gruppe

1. Drücken Sie die Taste **MENÜ**, blättern Sie dann mit der Taste \updownarrow zu Pers.Einstell. und drücken Sie dann die Taste **WÄHLEN**; drücken Sie nun erneut die Taste **WÄHLEN** zum Aufrufen von Mobiltl. Töne und blättern Sie mit der Taste \updownarrow bis zu Rufton Gruppe und drücken Sie dann die Taste **WÄHLEN**.
2. Blättern Sie nun mit der Taste \updownarrow zu der Gruppe, der Sie eine bestimmte Ruftonmelodie zuordnen wollen, und drücken Sie dann die Taste **WÄHLEN**.
3. Blättern Sie danach mit der Taste \updownarrow zu einer Melodie, um diese Melodie abzuspielen.

Persönliche Benutzereinstellungen

- Drücken Sie dann **WÄHLEN** zum Zuordnen dieser Ruftonmelodie zu einer bestimmten Gruppe. Zur Bestätigung hören Sie einen entsprechenden Ton und auf dem Display wird Ihnen wieder das vorherige Menü angezeigt.

Tastenton

Drücken Sie eine Taste, so hören Sie einen einzelnen Signalton. Sie können diesen Tastenton an- oder ausschalten. Werksmäßig ist der Tastenton auf Ein voreingestellt.

Ein-/Ausschalten des Tastentons

- Drücken Sie die Taste **MENÜ**, blättern Sie dann mit der Taste zu Pers.Einstell. und drücken Sie dann **WÄHLEN**; drücken Sie nun erneut die Taste **WÄHLEN** zum Aufrufen von Mobiltl. Töne und blättern Sie mit der Taste bis zu Tastenton und drücken Sie **WÄHLEN**.
- Blättern Sie nun mit der Taste zu Ein oder Aus und drücken Sie die Taste **WÄHLEN** zur Bestätigung Ihrer jeweiligen Auswahl. Zur Bestätigung hören Sie einen entsprechenden Ton und auf dem Display wird Ihnen wieder das vorherige Menü angezeigt.

SMS-Ton

Ein Signalton wird jedes Mal ausgegeben, wenn Sie eine neue SMS empfangen haben. Sie können diesen SMS-Ton an- oder ausschalten. Werksmäßig ist der SMS-Ton auf Ein voreingestellt.

Ein-/Ausschalten des SMS-Tons

- Drücken Sie die Taste **MENÜ**, blättern Sie dann mit der Taste zu Pers.Einstell. und drücken Sie dann **WÄHLEN**; drücken Sie nun erneut die Taste **WÄHLEN** zum Aufrufen von Mobiltl. Töne und blättern Sie mit der Taste bis zu SMS-Ton und drücken Sie die Taste **WÄHLEN**.
- Blättern Sie dann mit der Taste zu Ein oder Aus und drücken Sie die Taste **WÄHLEN** zur Bestätigung Ihrer jeweiligen Auswahl. Zur Bestätigung hören Sie einen entsprechenden Ton und auf dem Display wird Ihnen wieder das vorherige Menü angezeigt.

Aufnehmen einer Melodie

Ihnen stehen 16 Melodien auf Ihrem Mobilteil zur Verfügung. Sie können auch zusätzlich eine Melodie auf Ihrem Mobilteil speichern oder eine vorhandene durch eine andere ersetzen, indem Sie eine neue Melodie aufnehmen und abspeichern. Ihnen stehen für die Aufnahme einer Melodie maximal 15 Sekunden zur Verfügung.

Aufnehmen einer Melodie

- Drücken Sie die Taste **MENÜ**, blättern Sie dann mit der Taste zu Pers.Einstell. und drücken Sie dann die Taste **WÄHLEN**; drücken Sie nun erneut **WÄHLEN** zum Aufrufen von Mobiltl. Töne und blättern Sie mit der Taste bis zu Melodie aufneh und drücken Sie dann **WÄHLEN**.
- Drücken Sie nun **START**, um die Aufnahme zu beginnen, und entsprechend drücken Sie die Taste **BEENDEN** zum Beenden und Speichern der Aufnahme. Die jeweils von Ihnen aufgenommene Melodie wird dann sofort wiedergegeben und auf dem Display wird Ihnen nach erfolgter Wiedergabe wieder das vorherige Menü angezeigt.

Hintergrund

Mit dieser Funktion können Sie das Hintergrundbild auswählen bzw. einstellen, das Ihnen dann im Standby-Modus auf dem Display angezeigt wird. Auf Ihrem neuen SE735 sind schon 6 Wallpapers (Hintergrundbilder) gespeichert. Die können das 3. Wallpaper dadurch überschreiben, indem Sie ein neues Hintergrundbild von Ihrem PC einfach mittels USB-Anschluss auf das Mobilteil übertragen. Das 4. Sehen Sie bitte auch unter "Standardeinstellungen" auf Seite 16 für Informationen zu dem voreingestellten Hintergrundbild nach.



Sie können auch ein weiteres Hintergrundbild herunterladen und ein bereits vorhandenes durch ein anderes Hintergrundbild ersetzen, indem Sie es von Ihrem PC einfach mittels USB-Anschluss auf Ihr Mobilteil übertragen (siehe dazu auch "USB-Anschluss" auf Seite 18).

Einstellen des Hintergrunds

1. Drücken Sie die Taste **MENÜ**, blättern Sie dann mit der Taste zu Pers.Einstell. und drücken Sie dann die Taste **WÄHLEN**; blättern Sie nun mit der Taste bis zu Hintergrund und drücken Sie die Taste **WÄHLEN**.
2. Blättern Sie mit der Taste zu einem Hintergrundbild und drücken Sie dann **WÄHLEN** zur Bestätigung.
Zur Bestätigung hören Sie einen entsprechenden Ton und auf dem Display wird Ihnen wieder das vorherige Menü angezeigt.

Anzeige von FotoCall-Bildern

Auf dem Mobilteil sind schon 20 FotoCall-Bilder gespeichert. Mit dieser Funktion können Sie sich alle FotoCall-Bilder, die auf dem Mobilteil gespeichert sind, anzeigen lassen.

Ansehen von FotoCall-Bildern







1. Drücken Sie die Taste **MENÜ**, blättern Sie dann mit der Taste zu Pers.Einstell. und drücken Sie dann die Taste **WÄHLEN**; blättern Sie nun mit der Taste bis zu Bild anzeigen und drücken Sie dann **WÄHLEN**.
2. Blättern Sie daraufhin mit der Taste , um sich Ihre FotoCall-Bilder anzusehen.

Sie können aber jederzeit zusätzliche FotoCall-Bilder auf Ihrem Mobilteil speichern oder auch bereits vorhandene durch andere Bilder mit Hilfe der Übertragung über USB-Anschluss ersetzen (siehe dazu auch "USB-Anschluss" auf Seite 18).

Kontrast

Ihnen stehen 3 Kontraststärken (Level 1, Level 2 oder Level 3) zur Auswahl. Standardmäßig ist Kontraststärke Level 2 eingestellt.







Einstellen der Kontraststärke

1. Drücken Sie die Taste  **MENÜ**, blättern Sie dann mit der Taste  zu Pers.Einstell. und drücken Sie dann die Taste  **WÄHLEN**; blättern Sie nun mit der Taste  bis zu Kontrast und drücken Sie dann  **WÄHLEN**.
2. Blättern Sie dann mit der Taste  zu Ihrer gewünschten Kontraststärke (Level 1, Level 2 oder Level 3) und drücken Sie dann die Taste  **WÄHLEN** zur Bestätigung Ihrer jeweiligen Auswahl. Zur Bestätigung hören Sie einen entsprechenden Ton und auf dem Display wird Ihnen wieder das vorherige Menü angezeigt.

Mobilteil - Name

Sie können eine Bezeichnung für das Mobilteil eingeben und sich diesen Namen dann auch im Standby-Modus anzeigen lassen. Werksmäßig ist PHILIPS als Name des Mobilteils voreingestellt.

Umbenennen des Mobilteils







1. Drücken Sie die Taste  **MENÜ**, blättern Sie dann mit der Taste  zu Pers.Einstell. und drücken Sie dann die Taste  **WÄHLEN**; blättern Sie nun mit der Taste  bis zu Mobiltl. Name und drücken Sie dann die Taste  **WÄHLEN**.
2. Bearbeiten Sie nun den Namen des Mobilteils und drücken Sie  **OK** zur Bestätigung. Zur Bestätigung hören Sie einen entsprechenden Ton und auf dem Display wird Ihnen wieder das vorherige Menü angezeigt.

Für die Bezeichnung des Mobilteils stehen Ihnen bis zu 14 Zeichen zur Verfügung. Werksmäßig ist PHILIPS als Name des Mobilteils voreingestellt.

Automatische Gesprächsannahme

Mit dieser Funktion können Sie ein Gespräch nur durch Entnehmen des Mobilteils aus der Basisstation entgegennehmen. Werksmäßig ist die automatische Gesprächsannahme auf Aus eingestellt. Sie müssen also die Taste  drücken, um ein Gespräch entgegennehmen zu können.

Einstellen der automatischen Gesprächsannahme







1. Drücken Sie die Taste  **MENÜ**, blättern Sie dann mit der Taste  zu Pers.Einstell. und drücken Sie dann die Taste  **WÄHLEN**; blättern Sie nun mit der Taste  bis zu Auto.Annahme und drücken Sie dann  **WÄHLEN**.
2. Blättern Sie daraufhin mit der Taste  zu Ein oder Aus und drücken Sie die Taste  **WÄHLEN** zur Bestätigung Ihrer jeweiligen Auswahl. Zur Bestätigung hören Sie einen entsprechenden Ton und auf dem Display wird Ihnen wieder das vorherige Menü angezeigt.

Automatische Gesprächsbeendigung

Mit dieser Funktion können Sie ein Gespräch automatisch nur durch Zurücklegen des Mobilteils in die Basisstation beenden.

Werksmäßig ist die automatische Gesprächsbeendigung auf Ein eingestellt.







Einstellen der automatischen Gesprächsbeendigung

1. Drücken Sie die Taste  **MENÜ**, blättern Sie dann mit der Taste  zu Pers.Einstell. und drücken Sie dann die Taste  **WÄHLEN**; blättern Sie nun mit der Taste  bis zu Auto.Auflegen und drücken Sie die Taste  **WÄHLEN**.
2. Blättern Sie daraufhin mit der Taste  zu Ein oder Aus und drücken Sie die Taste  **WÄHLEN** zur Bestätigung Ihrer jeweiligen Auswahl.
Zur Bestätigung hören Sie einen entsprechenden Ton und auf dem Display wird Ihnen wieder das vorherige Menü angezeigt.

Sprachauswahl

Von Ihrem neuen SE735 werden verschiedene Sprachen unterstützt.

Ändern der Spracheinstellung

1. Drücken Sie die Taste  **MENÜ**, blättern Sie dann mit der Taste  zu Pers.Einstell. und drücken Sie dann die Taste  **WÄHLEN**; blättern Sie nun mit der Taste  bis zu Sprache und drücken Sie dann die Taste  **WÄHLEN**.
2. Blättern Sie danach mit der Taste  zu Ihrer gewünschten Spracheinstellung und drücken Sie  **WÄHLEN** zur Bestätigung.
Zur Bestätigung hören Sie einen entsprechenden Ton und auf dem Display wird Ihnen wieder das vorherige Menü angezeigt.

Raumüberwachung





Wollen Sie diese Funktion nutzen, müssen mindestens 2 Mobilteile an der Basisstation angemeldet sein (siehe dazu auch Seite 58 "Anmelden zusätzlicher Mobilteile").

Mit dieser Funktion können Sie z. B. das Kinderzimmer überwachen und so auf Ihr Kind aufpassen. Legen Sie dafür das eine Mobilteil in das Zimmer, das Sie überwachen wollen. Wenn der Lautstärkepegel in der Nähe des Mikrofons des Mobilteils einen gewissen Grad überschreitet, so kann von diesem Mobilteil automatisch ein anderes, an derselben Basisstation angemeldetes Mobilteil angerufen werden.

Wollen Sie die Funktion Raumüberwachung nutzen, müssen Sie diese aktivieren (z. B. auf Mobilteil 1) und die Nummer des Mobilteils eingeben, das dann im Fall von Geräuschen im überwachten Zimmer angerufen werden soll (z. B. Mobilteil 2). Legen Sie das Mobilteil, auf dem Sie die Funktion Raumüberwachung aktiviert haben (z. B. Mobilteil 1), in das Zimmer, das Sie überwachen wollen. Wenn von diesem Mobilteil ein Lautstärkepegel festgestellt wird, der über einen gewissen Grad hinausgeht, wird automatisch ein interner Anruf von diesem Mobilteil zu dem jeweils von Ihnen ausgewählten Mobilteil (z. B. Mobilteil 2) durchgeführt.

Persönliche Benutzereinstellungen

Einschalten der Raumüberwachung

1. Drücken Sie die Taste  **MENÜ**, blättern Sie dann mit der Taste  zu Pers.Einstell. und drücken Sie dann die Taste  **WÄHLEN**; blättern Sie nun mit der Taste  bis zu Raumüberwach. und drücken Sie dann  **WÄHLEN**.

Im Modus Babyphone sind alle Tasten bis auf die Taste  **MENÜ** deaktiviert. Raumüberwach. wird Ihnen dann zudem auf dem Display angezeigt, wenn diese Funktion aktiviert ist. Ihnen stehen dann mit diesem Mobilteil auch nicht die normalen Funktionen wie z.B. telefonieren, Anrufe entgegennehmen, die Interkom-Funktion, Paging, etc. zur Verfügung.

2. Blättern Sie durch die Liste der verfügbaren Mobilteile und drücken Sie  **WÄHLEN** zum Auswählen des Mobilteils, das Sie anwählen wollen.







Auf dem jeweils ausgewählten Mobilteil stehen Ihnen aber alle Funktionen wie z.B. telefonieren, Anrufe entgegennehmen, die Interkom-Funktion, Paging, etc. wie gewohnt zur Verfügung.

Ausschalten der Raumüberwachung

1. Drücken Sie die Taste  **MENÜ**, wählen Sie Aus und drücken Sie dann  **WÄHLEN**.

Dauer der Beleuchtung







Einstellen der Beleuchtung

1. Drücken Sie die Taste  **MENÜ**, blättern Sie dann mit der Taste  zu Pers.Einstell. und drücken Sie dann die Taste  **WÄHLEN**; blättern Sie nun mit der Taste  bis zu Beleucht.Zeit und drücken Sie dann die Taste  **WÄHLEN**.
2. Wählen Sie nun zwischen 20 Sek, 40 Sek und 60 Sek aus und drücken Sie dann  **WÄHLEN** zur Bestätigung Ihrer jeweiligen Auswahl.
Zur Bestätigung hören Sie einen entsprechenden Ton.

Die Beleuchtung wird ein jedes Mal bei einem ankommenden Anruf, neuen Nachrichten, etc. aktiviert. Standardmäßig ist als Dauer der Beleuchtung 40 Sekunden voreingestellt.

Theme Colour

Einstellen des Theme Colour

1. Drücken Sie die Taste  **MENÜ**, blättern Sie dann mit der Taste  zu Pers.Einstell. und drücken Sie dann die Taste  **WÄHLEN**; blättern Sie nun mit der Taste  bis zu Theme Colour und drücken Sie dann die Taste  **WÄHLEN**.
2. Blättern Sie nun mit der Taste  zu Theme Colour 1, Theme Colour 2 oder Theme Colour 3 und drücken Sie  **WÄHLEN** zur Bestätigung Ihrer jeweiligen Auswahl.
Zur Bestätigung hören Sie einen entsprechenden Ton.

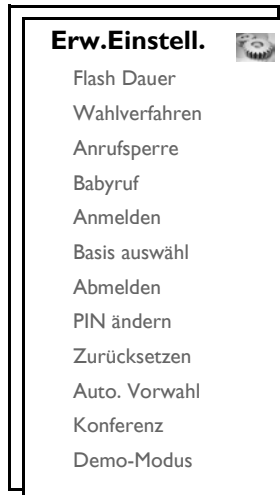











Flash Dauer

Mit Flash Dauer (oder auch Wähltonverzög.) wird die Zeitspanne bezeichnet, nach deren Ablauf die Verbindung getrennt wird, wenn Sie die Taste  gedrückt haben. Diese Dauer kann auf kurz, mittel oder lang eingestellt werden.

Der standardmäßige Wert der Flash Dauer, der auf Ihrem neuen SE735 voreingestellt ist, sollte für den Betrieb innerhalb des Telefonnetzes Ihres jeweiligen Landes gut geeignet sein; Sie müssen daran also eigentlich nichts ändern.

Einstellen der Flash Dauer

1. Drücken Sie die Taste  **MENÜ**, blättern Sie dann mit der Taste  zu **Erw.Einstell.** und drücken Sie dann  **WÄHLEN**; drücken Sie dann erneut  **WÄHLEN** zum Aufrufen von Flash Dauer.
2. Blättern Sie dann zum Auswählen bis zu Kurz / Mittel / Lang und drücken Sie  **WÄHLEN** zur Bestätigung Ihrer jeweiligen Auswahl.
Zur Bestätigung hören Sie einen entsprechenden Ton und auf dem Display wird Ihnen wieder das vorherige Menü angezeigt.

Diese Einstellung ist besonders bei Inanspruchnahme von Netzdiensten nützlich. Die Nutzung einiger dieser Dienste, auf die Sie mit den Tasten [ + , [ + , [ + ] zugreifen, wie z. B. Anklopfen, Rufumleitung, etc. sind abhängig von der jeweiligen Einstellung der Flash Dauer. Kontaktieren Sie bitte Ihren jeweiligen Netzbetreiber für mehr Informationen zu dieser Funktion.

Wahlverfahren

Der standardmäßige Wert des Wahlverfahrens, der auf Ihrem neuen SE735 voreingestellt ist, sollte für den Betrieb innerhalb des Telefonnetzes Ihres jeweiligen Landes gut geeignet sein; Sie müssen daran also eigentlich nichts ändern.

Es gibt 2 Wahlverfahren: Tonwahl oder Impulswahl

Einstellen des Wahlverfahrens

1. Drücken Sie die Taste **MENÜ**, blättern Sie dann mit der Taste $\left[\begin{smallmatrix} \uparrow \\ \downarrow \end{smallmatrix} \right]$ zu **Erw.Einstell.** und drücken Sie **WÄHLEN**; blättern Sie danach mit der Taste $\left[\begin{smallmatrix} \uparrow \\ \downarrow \end{smallmatrix} \right]$ bis zu **Wahlverfahren** und drücken Sie dann **WÄHLEN**.
2. Blättern Sie nun mit der Taste $\left[\begin{smallmatrix} \uparrow \\ \downarrow \end{smallmatrix} \right]$ zu **Tonwahl** oder **Impulswahl** und drücken Sie dann erneut **WÄHLEN** zur Bestätigung Ihrer jeweiligen Auswahl.
Zur Bestätigung hören Sie einen entsprechenden Ton und auf dem Display wird Ihnen wieder das vorherige Menü angezeigt.

Anruf Sperre

Mit der Funktion Anruf Sperre können Sie verhindern, dass die jeweils von Ihnen ausgewählten Mobilteile eine Telefonnummer anwählen können, die mit einer bestimmten Ziffernfolge beginnt. Sie können bis zu vier verschiedene Nummern sperren lassen, wobei Sie für eine jede bis zu 4 Ziffern eingeben können.

Aktivieren/Deaktivieren der Anruf Sperre

1. Drücken Sie die Taste **MENÜ**, blättern Sie dann mit der Taste $\left[\begin{smallmatrix} \uparrow \\ \downarrow \end{smallmatrix} \right]$ zu **Erw.Einstell.** und drücken Sie **WÄHLEN**; blättern Sie nun mit der Taste $\left[\begin{smallmatrix} \uparrow \\ \downarrow \end{smallmatrix} \right]$ bis zu **Anruf Sperre** und drücken Sie **WÄHLEN**.
2. Geben Sie nun die PIN ein, wenn Sie dazu aufgefordert werden, und drücken Sie **OK** zur Bestätigung.

Die voreingestellte PIN ist 0000.

3. Drücken Sie nun **WÄHLEN** zum Aufrufen von Sperr-Modus.
4. Blättern Sie mit der Taste $\left[\begin{smallmatrix} \uparrow \\ \downarrow \end{smallmatrix} \right]$ zu **Ein** oder **Aus** und drücken Sie dann **WÄHLEN** zur Bestätigung Ihrer jeweiligen Auswahl.
Zur Bestätigung hören Sie einen entsprechenden Ton und auf dem Display wird Ihnen wieder das vorherige Menü angezeigt.

Bearbeiten von gesperrten Nummern

1. Drücken Sie die Taste **MENÜ**, blättern Sie dann mit der Taste $\left[\begin{smallmatrix} \uparrow \\ \downarrow \end{smallmatrix} \right]$ zu **Erw.Einstell.** und drücken Sie **WÄHLEN**; blättern Sie nun mit der Taste $\left[\begin{smallmatrix} \uparrow \\ \downarrow \end{smallmatrix} \right]$ bis zu **Anruf Sperre** und drücken Sie **WÄHLEN**.
2. Geben Sie nun die PIN ein, wenn Sie dazu aufgefordert werden, und drücken Sie **OK** zur Bestätigung.

Die voreingestellte PIN ist 0000.

3. Blättern Sie danach mit der Taste $\left[\begin{smallmatrix} \uparrow \\ \downarrow \end{smallmatrix} \right]$ bis zu **Sperre Nr.** und drücken Sie **WÄHLEN**.
4. Blättern Sie nun mit der Taste $\left[\begin{smallmatrix} \uparrow \\ \downarrow \end{smallmatrix} \right]$ zu **Nummer 1**, **Nummer 2**, **Nummer 3** oder **Nummer 4** und drücken Sie **WÄHLEN**.

5. Geben Sie dann bis zu 4 Ziffern ein und drücken Sie dann **OK** zur Bestätigung Ihrer Eingabe. Zur Bestätigung hören Sie einen entsprechenden Ton und auf dem Display wird Ihnen wieder das vorherige Menü angezeigt.

Wird jetzt eine gesperrte Nummer gewählt, so wird keine Verbindung aufgebaut. Sie hören dann einen Fehlersignalton und das Telefon geht in den Standby-Modus zurück.

Babyruf

Ist die Funktion Babyruf aktiviert, so können Sie durch Drücken einer beliebigen Taste auf dem Mobilteil eine Nummer wählen. Dies ist besonders nützlich und praktisch zum direkten Anrufen von Notrufdiensten.

Bis zu 20 Ziffern stehen Ihnen für die Babyruf-Nummern zur Verfügung.

Aktivieren von Babyruf

1. Drücken Sie die Taste **MENÜ**, blättern Sie dann mit der Taste **↓** zu **Erw.Einstell.** und drücken Sie **WÄHLEN**; blättern Sie danach mit der Taste **↓** bis zu **Babyruf** und drücken Sie **WÄHLEN**.
2. Geben Sie dann die PIN ein, wenn Sie dazu aufgefordert werden, und drücken Sie **OK** zur Bestätigung.

Die voreingestellte PIN ist 0000.

3. Drücken Sie nun **WÄHLEN** zum Aufrufen von **Baby-Modus**.
4. Blättern Sie dann mit der Taste **↓** bis zu **Ein** und drücken Sie dann **WÄHLEN** zur Bestätigung.
5. Geben Sie dann eine Babyruf-Nummer ein und drücken Sie **OK** zur Bestätigung Ihrer Eingabe. Zur Bestätigung hören Sie einen entsprechenden Ton.

Deaktivieren von Babyruf

1. Drücken Sie lang die Taste **MENÜ** (wenn Babyruf zuvor aktiviert wurde).
2. Blättern Sie nun mit der Taste **↓** zu **Aus** und drücken Sie **WÄHLEN** zur Bestätigung.

Ändern der Babyruf-Nummern

1. Drücken Sie die Taste **MENÜ**, blättern Sie dann mit der Taste **↓** zu **Erw.Einstell.** und drücken Sie **WÄHLEN**; blättern Sie danach mit der Taste **↓** bis zu **Babyruf** und drücken Sie **WÄHLEN**.
2. Geben Sie dann die PIN ein, wenn Sie dazu aufgefordert werden, und drücken Sie **OK** zur Bestätigung.

Die voreingestellte PIN ist 0000.

3. Blättern Sie danach mit der Taste **↓** bis zu **Nummer** und drücken Sie **WÄHLEN**.
4. Ihnen wird daraufhin die zuletzt gespeicherte Babyruf-Nummer angezeigt (falls verfügbar).
5. Geben Sie nun die neue Babyruf-Nummer ein und drücken Sie **OK** zur Bestätigung Ihrer Eingabe. Zur Bestätigung hören Sie einen entsprechenden Ton und auf dem Display wird Ihnen wieder das vorherige Menü angezeigt.

Anmelden

Nachstehend wird Ihnen der Anmeldevorgang beschrieben, den Sie zur Anmeldung des Mobilteils Ihres neuen SE735 benötigen. Der Anmeldevorgang kann von Mobilteil zu Mobilteil unterschiedlich sein. Sehen Sie dazu bitte auch in den Anleitungen des Herstellers des jeweiligen Mobilteils nach, das Sie ansonsten zusätzlich anmelden wollen.









Zusätzliche Mobilteile müssen an der Basisstation angemeldet sein, bevor Sie diese benutzen können. Bis zu 6 Mobilteile können von Ihnen an einer Basisstation angemeldet werden.

Die PIN ist erforderlich, wenn Sie Mobilteile an- bzw. abmelden wollen. Die voreingestellte PIN ist 0000.

Anmelden zusätzlicher Mobilteile

1. Halten Sie an der Basisstation die Taste  für 3 Sekunden gedrückt. Beachten Sie, dass der Anmeldevorgang dann innerhalb einer Minute abgeschlossen werden muss.

Die Basisstation ist also für eine Minute bereit, die Anmeldung eines Mobilteils anzunehmen. Werden für 10 Sekunden keine Tasten auf dem Mobilteil gedrückt, so wird der Anmeldevorgang abgebrochen.

2. Drücken Sie nun gleichzeitig auf dem Mobilteil die Taste  **MENÜ**, blättern Sie mit der Taste  zu Erw.Einstell. und drücken Sie dann  **WÄHLEN**. Blättern Sie danach mit der Taste  bis zu Anmelden und drücken Sie  **WÄHLEN**.
3. Drücken Sie nun die Taste  zum Auswählen der Basis, an der Sie das Mobilteils anmelden wollen, und drücken Sie  **OK** zur Bestätigung.
4. Geben Sie nun die PIN ein, wenn Sie dazu aufgefordert werden, und drücken Sie dann  **OK** zum Starten des Anmeldevorgangs.







Ist die eingegebene PIN falsch, wird Ihnen Ungültige PIN angezeigt und das Mobilteil geht wieder in den Standby-Modus zurück.

Hören Sie einen entsprechenden Ton, bestätigt dies die erfolgreiche Anmeldung. Danach wird auf dem Display wieder der Standby-Modus angezeigt.

Basis auswählen







Ein ID937-Mobilteil kann an bis zu 4 verschiedenen SE735-Basisstationen angemeldet werden. Werksmäßig ist voreingestellt, dass sich das Mobilteil an BASIS 1 anmeldet. Haben Sie Beste Basis ausgewählt, so meldet sich das Mobilteil an der jeweils nächstgelegenen Basisstation an.

Manuelles Auswählen der besten Basis

1. Drücken Sie die Taste  **MENÜ**, blättern Sie mit der Taste  zu Erw.Einstell. und drücken Sie dann  **WÄHLEN**; blättern Sie nun mit der Taste  bis zu Basis auswahl und drücken Sie  **WÄHLEN**.
2. Blättern Sie danach mit der Taste  zu der gewünschten Basisstation und drücken Sie  **OK** zur Bestätigung Ihrer Auswahl.
3. Nun sucht das Mobilteil nach der Basisstation. Wurde die von Ihnen ausgewählte Basis gefunden, hören Sie einen Bestätigungston.

Abmelden

Abmelden eines Mobilteils







1. Drücken Sie die Taste  **MENÜ**, blättern Sie mit der Taste  zu **Erw.Einstell.** und drücken Sie dann  **WÄHLEN**. Blättern Sie danach mit der Taste  bis zu **Abmelden** und drücken Sie  **WÄHLEN**.
2. Geben Sie die PIN ein, wenn Sie dazu aufgefordert werden, und drücken Sie dann  **OK** zur Bestätigung.
3. Wählen Sie nun in der Ihnen angezeigten Liste das Mobilteil aus, das Sie abmelden wollen. Zur Bestätigung hören Sie einen entsprechenden Ton, wenn die Abmeldung erfolgreich durchgeführt wurde, und auf dem Display wird **Nicht angemeld** angezeigt.

Werden für 15 Sekunden keine Tasten auf dem Mobilteil gedrückt, wird der Abmeldevorgang abgebrochen, und das Mobilteil geht in den Standby-Modus zurück.



Ändern der PIN

Sie benötigen die PIN zum Einrichten bzw. Einstellen von Anrufsperr/Babyruf-Nummern, Anmelden/Abmelden von Mobilteilen sowie auch zum Fernzugriff auf den Anrufbeantworter. Die voreingestellte PIN ist 0000. Die PIN besteht aus 4 Ziffern. Mit dieser PIN können Sie auch die Einstellungen Ihres Mobilteils schützen. Ist die Eingabe der PIN erforderlich, so werden Sie von Ihrem Mobilteil dazu aufgefordert.

Ändern der PIN





1. Drücken Sie die Taste  **MENÜ**, blättern Sie mit der Taste  zu **Erw.Einstell.** und drücken Sie dann  **WÄHLEN**. Blättern Sie nun mit der Taste  bis zu **PIN ändern** und drücken Sie dann  **WÄHLEN**.
2. Geben Sie nun die aktuelle PIN ein, wenn Sie dazu aufgefordert werden, und drücken Sie danach  **OK** zur Bestätigung der Eingabe. Die eingegebenen Ziffern der PIN werden auf dem Display als Sternchen (*) angezeigt.



Wenn Sie eine falsche PIN eingegeben haben, wird Ihnen auf dem Display wieder das vorherige Menü angezeigt.

3. Geben Sie nun die neue PIN ein und drücken Sie  **OK**.
4. Geben Sie die neue PIN erneut ein und drücken Sie  **OK** zur Bestätigung des Änderns der PIN. Zur Bestätigung hören Sie dann entsprechenden Ton und es wird Ihnen die Nachricht **Neue PIN gesp.** angezeigt. Danach wird auf dem Display wieder das vorherige Menü angezeigt.

Zurücksetzen

Zurücksetzen auf Standardeinstellungen

1. Drücken Sie die Taste  **MENÜ**, blättern Sie mit der Taste  zu **Erw.Einstell.** und drücken Sie dann  **WÄHLEN**. Blättern Sie nun mit der Taste  bis zu **Zurücksetzen** und drücken Sie  **WÄHLEN**.







- Blättern Sie danach mit der Taste  bis zu Ja und drücken Sie  **WÄHLEN**.
Zur Bestätigung hören Sie einen entsprechenden Ton und das Gerät ist auf die Werkseinstellungen zurückgesetzt worden (Siehe dazu auch der Abschnitt "Standardeinstellungen" auf Seite 16).

Nach dem Zurücksetzen des Gerätes wird wieder der WILLKOMMEN-Modus angezeigt.

Automatische Vorwahl

Ihnen stehen bis zu 5 Ziffern für die Eingabe einer automatischen Vorwahlkennziffer zur Verfügung. Haben Sie eine Nummer eingerichtet, so wird die von Ihnen eingegebene Nummer automatisch der jeweils gewählten Nummer vorangestellt.

Einstellen einer automatischen Vorwahlkennziffer







- Drücken Sie die Taste  **MENÜ**, blättern Sie mit der Taste  zu Erw.Einstell. und drücken Sie dann  **WÄHLEN**. Blättern Sie nun mit der Taste  bis zu Auto. Vorwahl und drücken Sie  **WÄHLEN**.
- Die jeweils zuletzt gespeicherte Vorwahlkennziffer wird Ihnen nun angezeigt (falls verfügbar).
- Geben Sie dann eine Nummer ein und drücken Sie  **OK** zur Bestätigung Ihrer Eingabe.
Zur Bestätigung hören Sie einen entsprechenden Ton und auf dem Display wird Ihnen wieder das vorherige Menü angezeigt.

Konferenz







Ist der Modus „Konferenz“ aktiviert, so können Sie eine Dreier-Konferenzverbindung mit einem zweiten, an Ihrer Basisstation angemeldeten Mobilteil automatisch herstellen, wenn ein Teilnehmer am zweiten Mobilteil dann abnimmt, wenn bereits ein externes Gespräch geführt wird.

Standardmäßig ist dieser Modus in den Werkseinstellungen auf Aus eingestellt.

Aktivieren/Deaktivieren des Konferenz-Modus

- Drücken Sie die Taste  **MENÜ**, blättern Sie mit der Taste  zu Erw.Einstell. und drücken Sie dann  **WÄHLEN**. Blättern Sie nun mit der Taste  bis zu Konferenz und drücken Sie  **WÄHLEN**.
- Blättern Sie dann mit der Taste  zu Ein oder Aus und drücken Sie dann  **WÄHLEN** zur Bestätigung Ihrer jeweiligen Auswahl.
Zur Bestätigung hören Sie einen entsprechenden Ton und auf dem Display wird Ihnen wieder das vorherige Menü angezeigt.

Demo-Modus

- Drücken Sie die Taste  **MENÜ**, blättern Sie mit der Taste  zu Erw. Einstell. und drücken Sie dann  **WÄHLEN**. Blättern Sie nun mit der Taste  bis zu Demo-Modus und drücken Sie  **WÄHLEN**.
- Drücken Sie nun  **WÄHLEN** zum Starten des Demo-Modus.
Der Demo-Modus startet dann.
- Wollen Sie den Modus beenden, drücken Sie einfach .

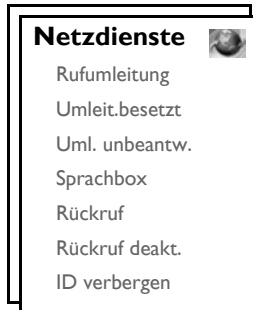









Über dieses Menü können Sie bequem auf einige der Netzdienste, die von **Telefonnetz/Netzanbietervertrag** abhängig sind, zugreifen, diese aktivieren bzw. deaktivieren. Kontaktieren Sie bitte Ihren jeweiligen Netzdienstbetreiber für mehr Informationen zu diesen Diensten.

Die standardmäßigen Nummern und Werte, die auf Ihrem neuen SE735 voreingestellt sind, sollten für den Betrieb innerhalb des Telefonnetzes Ihres jeweiligen Landes gut geeignet sein; Sie müssen also daran eigentlich nichts ändern.







Rufumleitung

Ihnen stehen 3 Optionen der Rufumleitung zur Verfügung: Unbedingte Rufumleitung, Rufumleitung im Besetztfall und Rufumleitung bei unbeantwortet.

Einrichten einer Nummer der Rufumleitung









1. Drücken Sie die Taste  **MENÜ**, blättern Sie mit der Taste  zu **Netzdienste** und drücken Sie  **WÄHLEN**.
2. Blättern Sie danach mit der Taste  bis zu der Art der Rufumleitung, die Sie einrichten wollen (Rufumleitung / Umleit.besetzt / Uml. unbeantw.) und drücken Sie  **WÄHLEN**.
3. Blättern Sie nun mit der Taste  bis zu **Einstellungen** und drücken Sie  **WÄHLEN** zum Eingeben der Nummer zur Rufumleitung.
4. Drücken Sie dann  **OK** zur Bestätigung.

Aktivieren der Rufumleitung

1. Drücken Sie die Taste  **MENÜ**, blättern Sie mit der Taste  zu **Netzdienste** und drücken Sie  **WÄHLEN**.
2. Blättern Sie nun bis zu der Art der Rufumleitung, die Sie einrichten wollen (Rufumleitung / Umleit.besetzt / Uml. unbeantw.) und drücken Sie dann  **WÄHLEN**.
3. Drücken Sie danach  **WÄHLEN** zum Auswählen von **Aktivieren**.
4. Die Nummernfolge für diesen ausgewählten Dienst wird dann gewählt.
5. Wurde die Nummer gewählt, drücken Sie die Taste  zum Zurückgehen in den Standby-Modus.

Haben Sie diese Funktion aktiviert, so werden je nach der von Ihnen eingestellten Option der Rufumleitung ankommende Anrufe auf die Nummer Ihrer Wahl umgeleitet.









Deaktivieren der Rufumleitung

1. Drücken Sie die Taste  **MENÜ**, blättern Sie mit der Taste  zu **Netzdienste** und drücken Sie  **WÄHLEN**.
2. Blättern Sie dann mit der Taste  bis zu der Art der Rufumleitung, die Sie einrichten wollen (Rufumleitung / Umleit.besetzt / Uml. unbeantw.) und drücken Sie  **WÄHLEN**.
3. Blättern Sie nun mit der Taste  zu **Deaktivieren** und drücken Sie  **WÄHLEN** zur Bestätigung.
4. Die Nummernfolge für diesen ausgewählten Dienst wird dann gewählt.
5. Wurde die Nummer gewählt, drücken Sie die Taste  zum Zurückgehen in den Standby-Modus.









Sprachbox

Über diese Funktion kann Ihnen ein Anrufer eine Sprachnachricht hinterlassen, wenn Sie den Anruf nicht entgegennehmen können oder wollen. Die Verfügbarkeit dieser Funktion ist sowohl von Ihrem Land als auch von Ihrem Netzanbietervertrag abhängig. Häufig fallen dabei Gebühren für Sie an, wenn Sie die Nachrichten abrufen wollen, die im Telefonnetz und nicht auf Ihrem Mobilteil gespeichert werden. Kontaktieren Sie daher bitte auch Ihren jeweiligen Netzdienstbetreiber für mehr Informationen zu dieser Funktion.

Einrichten der Nummer der Sprachbox









1. Drücken Sie die Taste  **MENÜ**, blättern Sie mit der Taste  zu **Netzdienste** und drücken Sie dann  **WÄHLEN**. Blättern Sie nun mit der Taste  bis zu **Sprachbox** und drücken Sie  **WÄHLEN**.
2. Drücken Sie  **WÄHLEN** zum Auswählen von Sprachbox 1.
3. Blättern Sie nun mit der Taste  zu **Einstellungen** und drücken Sie  **WÄHLEN**.
4. Bearbeiten Sie dann die Nummer der Sprachbox und drücken Sie abschließend  **OK**.

Aktivieren der Sprachbox

1. Drücken Sie die Taste  **MENÜ**, blättern Sie mit der Taste  zu **Netzdienste** und drücken Sie dann  **WÄHLEN**. Blättern Sie nun mit der Taste  zu **Sprachbox** und drücken Sie  **WÄHLEN**.
2. Drücken Sie  **WÄHLEN** zum Auswählen von Sprachbox 1.
3. Drücken Sie danach  **WÄHLEN** zum Auswählen von Aktivieren.
4. Die Nummernfolge für diesen ausgewählten Dienst wird dann gewählt.
5. Wurde die Nummer gewählt, drücken Sie die Taste  zum Zurückgehen in den Standby-Modus.

Rückruf

Einrichten der Rückrufnummer

1. Drücken Sie die Taste  **MENÜ**, blättern Sie mit der Taste  zu **Netzdienste** und drücken Sie dann  **WÄHLEN**. Blättern Sie nun mit der Taste  bis zu **Rückruf** und drücken Sie  **WÄHLEN**.
2. Blättern Sie danach mit der Taste  zu **Einstellungen** und drücken Sie  **WÄHLEN**.
3. Geben Sie nun die erforderliche Nummer für die Funktion Rückruf ein und drücken Sie  **OK**.

Aktivieren der Funktion Rückruf

1. Drücken Sie die Taste **MENÜ**, blättern Sie mit der Taste **↓** zu **Netzdienste** und drücken Sie dann **WÄHLEN**. Blättern Sie nun mit der Taste **↓** zu **Rückruf** und drücken Sie **WÄHLEN**.
2. Drücken Sie danach **WÄHLEN** zum Auswählen von Aktivieren.
3. Die Nummernfolge für diesen ausgewählten Dienst wird dann gewählt.
4. Wurde die Nummer gewählt, drücken Sie die Taste **↶** zum Zurückgehen in den Standby-Modus.

Deaktivieren der Funktion Rückruf

Einrichten der Deaktivierung der Funktion Rückruf

1. Drücken Sie die Taste **MENÜ**, blättern Sie mit der Taste **↓** zu **Netzdienste** und drücken Sie dann **WÄHLEN**. Blättern Sie nun mit der Taste **↓** bis zu **Rückruf deakt.** und drücken Sie **WÄHLEN**.
2. Blättern Sie danach mit der Taste **↓** zu **Einstellungen** und drücken Sie **WÄHLEN**.
3. Geben Sie nun die erforderliche Nummer für die Deaktivierung der Funktion Rückruf ein und drücken Sie **OK**.

Aktivieren der Deaktivierung der Funktion Rückruf

1. Drücken Sie die Taste **MENÜ**, blättern Sie mit der Taste **↓** zu **Netzdienste** und drücken Sie dann **WÄHLEN**. Blättern Sie nun mit der Taste **↓** bis zu **Rückruf deakt.** und drücken Sie **WÄHLEN**.
2. Drücken Sie danach **WÄHLEN** zum Auswählen von Aktivieren.
3. Die Nummernfolge für diesen ausgewählten Dienst wird dann gewählt.
4. Wurde die Nummer gewählt, drücken Sie die Taste **↶** zum Zurückgehen in den Standby-Modus.

ID verbergen

Einstellen der Funktion ID verbergen

1. Drücken Sie die Taste **MENÜ**, blättern Sie dann mit der Taste **↓** zu **Netzdienste** und drücken Sie **WÄHLEN**. Blättern Sie nun mit der Taste **↓** zu **ID verbergen** und drücken Sie **WÄHLEN**.
2. Blättern Sie danach mit der Taste **↓** zu **Einstellungen** und drücken Sie **WÄHLEN**.
3. Geben Sie nun die erforderliche Nummer zum Verbergen der ID ein und drücken Sie dann **OK**.

Aktivieren der Funktion ID verbergen

1. Drücken Sie die Taste **MENÜ**, blättern Sie mit der Taste **↓** zu **Netzdienste** und drücken Sie dann **WÄHLEN**. Blättern Sie nun mit der Taste **↓** bis zu **ID verbergen** und drücken Sie **WÄHLEN**.
2. Drücken Sie danach **WÄHLEN** zum Auswählen von Aktivieren.
3. Die Nummernfolge für diesen ausgewählten Dienst wird dann gewählt.
4. Wurde die Nummer gewählt, drücken Sie die Taste **↶** zum Zurückgehen in den Standby-Modus.

Deaktivieren der Funktion ID verbergen

1. Drücken Sie die Taste **MENÜ**, blättern Sie mit der Taste **↓** zu **Netzdienste** und drücken Sie dann **WÄHLEN**. Blättern Sie nun mit der Taste **↓** bis zu **ID verbergen** und drücken Sie **WÄHLEN**.
2. Blättern Sie dann mit der Taste **↓** zu **Deaktivieren** und drücken Sie **WÄHLEN** zur Bestätigung.
3. Die Nummernfolge für diesen ausgewählten Dienst wird dann gewählt.
4. Wurde die Nummer gewählt, drücken Sie die Taste **↶** zum Zurückgehen in den Standby-Modus.

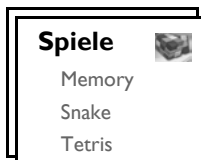

Memory

Ziel des Spieles ist es, möglichst schnell die Grafikpaare zu finden und paarweise aufzudecken. Sie haben gewonnen, wenn Sie alle 8 der in einer quadratischen Spielfläche angezeigten Paare aufgedeckt haben.

Starten des Spieles Memory

1. Drücken Sie die Taste **MENÜ**, blättern Sie mit der Taste **↓** zu Spiele und drücken Sie **WÄHLEN**. Drücken Sie dann erneut **WÄHLEN** zum Aufrufen des Spieles Memory.
2. Als Nächstes wird Ihnen eine Anleitung zum Spiel angezeigt.

Drücken Sie die Tasten **↑** / **←** / **→** / **↓** zum nach oben / links / rechts / unten Bewegen.
Drücken Sie die Taste **↵** zum Auswählen und Ansehen einer Karte.

3. Drücken Sie dann **WÄHLEN** oder die Taste **↵** zum Starten des Spieles.
4. Zum Verlassen des Spieles drücken Sie einfach die Taste **←**.

Snake

Bei diesem Spiel geht es darum, die Schlange so durch das Spielfeld zu steuern, um dabei möglichst viele „Futterblöcke“ aufzunehmen. Mit jedem Futterhappen wird die Schlange länger, desto größer ist zugleich aber auch Ihr Score. Doch vermeiden Sie Kollision mit sich selbst, denn dann ist das Spiel für die Schlange aus!

Starten des Spieles

1. Drücken Sie die Taste **MENÜ**, blättern Sie mit der Taste **↓** zu Spiele und drücken Sie dann **WÄHLEN**. Blättern Sie nun mit der Taste **↓** bis zu Snake und drücken Sie **WÄHLEN**.
2. Als Nächstes wird Ihnen eine Anleitung zum Spiel angezeigt.





Drücken Sie die Tasten **↑** / **←** / **→** / **↓** zum nach oben / links / rechts / unten Bewegen.
Wollen Sie das Spiel anhalten beziehungsweise wieder aufnehmen, drücken Sie die Taste **↵**. Für die Auswahl des Schwierigkeitsgrades drücken Sie die Taste **↓**.

3. Drücken Sie dann **WÄHLEN** oder die Taste **↵** zum Starten des Spieles.
4. Zum Verlassen des Spieles drücken Sie einfach die Taste **←**.

Tetris

Sie müssen die herunterfallenden Bausteine so drehen, dass sie letztendlich eine horizontale Reihe ergeben. Je mehr Bausteine Sie in einem Level wegräumen, desto höher ist Ihr Score.

Starten des Spiels Tetris

1. Drücken Sie die Taste  **MENÜ**, blättern Sie mit der Taste  zu Spiele und drücken Sie dann  **WÄHLEN**. Blättern Sie nun mit der Taste  bis zu Tetris und drücken Sie  **WÄHLEN**.
2. Als Nächstes wird Ihnen eine Anleitung zum Spiel angezeigt.

Drücken Sie die Tasten  /  /  /  zum Drehen / nach links / nach rechts / nach unten Bewegen.

3. Drücken Sie nun  **WÄHLEN** zum Starten des Spiels.
4. Zum Verlassen des Spiels drücken Sie einfach die Taste .

Anrufbeantworter (AB)

Anrufbeant.



- Abspielen
- Alle löschen
- Memo aufneh.
- Antw- Modus
- Anrufb An/Aus
- Antw.Einstell.

Ihr SE735 verfügt auch über einen Anrufbeantworter, der Anrufe aufzeichnen kann, wenn er angeschaltet ist. Der Anrufbeantworter kann bis zu 99 Nachrichten mit einer maximalen Aufnahmezeit von 30 Minuten aufzeichnen. Pro Nachricht stehen Ihnen maximal 3 Minuten zur Verfügung.



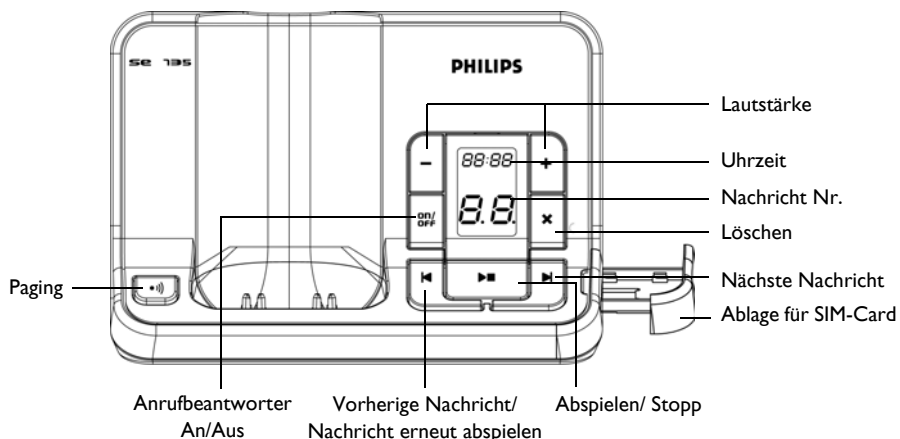

Bedientasten des Anrufbeantworters an der Basisstation Ihres SE735



	Paging-Suche nach Mobilteil. <i>Taste lang drücken</i> zum Starten des Anmeldevorgangs.
	<i>Taste kurz drücken</i> zum Ein-/Ausschalten des Anrufbeantworters.
	Erhöhen der Lautstärke des Lautsprechers während der Wiedergabe von Nachrichten. Verringern der Lautstärke des Lautsprechers während der Wiedergabe von Nachrichten.





Anrufbeantworter (AB)









DE

	Löschen einer Nachricht während der Wiedergabe. <i>Taste lang drücken</i> zum Löschen aller Nachrichten, wenn sich der AB im Standby-Modus befindet (zu diesem Zeitpunkt noch nicht angehörte Nachrichten werden dabei nicht gelöscht).
	Abspielen von Nachrichten (in Reihenfolge ihres Eingangs). Stoppen der Wiedergabe von Nachrichten.
	Zurückgehen zur vorherigen Nachricht bei Tastendruck zu Beginn der Wiedergabe der jeweils ausgewählten Nachricht. Erneutes Abspielen der jeweils ausgewählten Nachricht bei Tastendruck nach einer Sekunde der Wiedergabe der jeweils ausgewählten Nachricht.
	Vorwärtsspringen zur nächsten Nachricht bei laufender Wiedergabe einer Nachricht.
LCD-Anzeige Gesprächszähler	Anzeige der Uhrzeit, wenn der AB ausgeschaltet ist oder sich im Standby-Modus befindet. Anzeige von Datum und Uhrzeit sowie Nummer der jeweils ausgewählten Nachricht bei laufender Wiedergabe. Blinken: Anzeige der Anzahl neuer Nachrichten. Nichtblinken: Anzeige der Anzahl alter Nachrichten. Blinksignal 2 Balken: Anzeige der vollen Speicherkapazität. Anzeige der Lautstärke (L0 - L9) bei Drücken der Taste  . Anzeige der Nummer der jeweils ausgewählten Nachricht bei laufender Wiedergabe.







Abspielen von Nachrichten





Abspielen neuer Nachrichten über das Mobilteil

- Drücken Sie die Taste  **MENÜ**, blättern Sie mit der Taste  zu Anrufbeant. und drücken Sie dann  **WÄHLEN**. Drücken Sie nun erneut  **WÄHLEN** zum Auswählen von Abspielen.
- Die neuen Nachrichten werden über den Lautsprecher wiedergegeben. Während des Abspielens stehen Ihnen folgende Optionen zur Verfügung:

Anpassen der Lautstärke	Drücken Sie die Taste  .
Stoppen der Wiedergabe	Drücken Sie die Taste  zum Zurückgehen ins Menü Abspielen.
Wiederholen	Drücken Sie die Taste  MENÜ , blättern Sie dann mit der Taste  zum Auswählen von Wiederholen und drücken Sie  WÄHLEN .
Nächste Nachricht	Drücken Sie die Taste  MENÜ und blättern Sie mit der Taste  zum Auswählen von Nächste Nachr. Drücken Sie dann  WÄHLEN .







Anrufbeantworter (AB)

Vorherige Nachricht	Drücken Sie die Taste  MENÜ , blättern Sie mit der Taste  zum Auswählen von Vorh. Nachr. und drücken Sie dann  WÄHLEN .
Löschen einer Nachricht	Drücken Sie die Taste  MENÜ und blättern Sie mit der Taste  zum Auswählen von Löschen. Drücken Sie dann  WÄHLEN .
Umschalten der Wiedergabe auf den Hörer	Drücken Sie die Taste  .







TIPP Sie können sich Nachrichten auch auf folgendem Weg vorspielen lassen: drücken Sie die Taste  im Standby-Modus, blättern Sie dann mit der Taste  zu Anrufbeant. und drücken Sie dann  **WÄHLEN**. Drücken Sie dann erneut  **WÄHLEN** zum Auswählen von Abspielen.

Abspielen alter Nachrichten über das Mobilteil

Alte Nachrichten können Sie sich nur dann vorspielen lassen, wenn Sie keine neuen Nachrichten empfangen haben. Die als erste aufgezeichnete Nachricht wird dabei als erste abgespielt, gefolgt von der bzw. den nächsten Nachricht(en), die Sie empfangen haben. So werden alle empfangenen Nachrichten nacheinander wiedergegeben.

1. Drücken Sie die Taste  **MENÜ**, blättern Sie mit der Taste  zu Anrufbeant. und drücken Sie dann  **WÄHLEN**. Drücken Sie nun  **WÄHLEN** zum Auswählen von Abspielen.
2. Drücken Sie jetzt  **WÄHLEN**, werden Ihnen die Nachrichten in Reihenfolge ihres Eingangs, von der ersten bis zur letzten aufgezeichneten Nachricht, vorgespielt. Während der Wiedergabe der Nachrichten drücken Sie die Taste  **MENÜ** zum Auswählen und Zugriff auf die verfügbaren Optionen (für mehr Informationen zu den verfügbaren Optionen sehen Sie im Abschnitt "Abspielen neuer Nachrichten über das Mobilteil" auf Seite 67) nach.

Löschen aller Nachrichten

1. Drücken Sie die Taste  **MENÜ**, blättern Sie mit der Taste  zu Anrufbeant. und drücken Sie dann  **WÄHLEN**. Blättern Sie nun mit der Taste  bis zu Alle löschen und drücken Sie  **WÄHLEN**.
2. Drücken Sie dann  **OK** zum Bestätigen des Löschens aller Nachrichten.

Zu diesem Zeitpunkt noch nicht angehörte Nachrichten werden dabei nicht gelöscht.

Aufnehmen eines Memos

Sie können auch ein Memo aufnehmen, das Ihnen oder jedem anderen, der Ihren Anrufbeantworter mitbenutzt, als Erinnerungsnachricht dient. Ein aufgezeichnetes Memo wird vom Anrufbeantworter wie eine neue eingehende Nachricht behandelt. So blinkt dann auch die Anzeige, die den Empfang neuer Nachrichten signalisiert, auf. Für Informationen zum Abspielen des Memos sehen Sie bitte auch unter "Abspielen von Nachrichten" auf Seite 67.

1. Drücken Sie die Taste **MENÜ**, blättern Sie mit der Taste zu Anrufbeant. und drücken Sie dann **WÄHLEN**. Blättern Sie nun mit der Taste bis zu Memo aufneh. und drücken Sie **WÄHLEN**.
2. Drücken Sie dann **START**, um Ihr Memo aufzunehmen.
3. Drücken Sie **STOP** zum Beenden der Aufnahme.
4. Drücken Sie jederzeit einfach die Taste **ZURÜCK**, wenn Sie zum vorherigen Menü zurückgehen wollen.

Einstellen des Modus des Anrufbeantworters

1. Drücken Sie die Taste **MENÜ**, blättern Sie mit der Taste zu Anrufbeant. und drücken Sie dann **WÄHLEN**. Blättern Sie nun mit der Taste bis zu Antw-Modus und drücken Sie dann **WÄHLEN**.
2. Ihnen stehen 3 Antwortmodi zur Verfügung: Nur antworten, Antw+Aufnehmen oder VIP-Modus. Der von Ihnen jeweils ausgewählte Modus ist hervorgehoben.
3. Zum Ändern des Modus blättern Sie mit der Taste bis zu Ihrer Auswahl und drücken Sie dann **WÄHLEN**.

Haben Sie den Modus *Nur antworten* gewählt, so wird vom Anrufbeantworter nach einer gewissen Klingelanzahl ein ankommendes Gespräch zwar entgegengenommen, aber keine Nachricht aufgezeichnet. Der jeweilige Anrufer wird stattdessen gebeten, zu einem späteren Zeitpunkt erneut anzurufen.

Einrichten des Ansagetextes

1. Haben Sie den Modus des Anrufbeantworters auf *Nur antworten* oder *Antw+Aufnehmen* eingestellt, so können Sie nun die Art des Ansagetextes einrichten. Zur Auswahl stehen Ihnen *Voreingest.* oder *Persönlich*.
2. Der von Ihnen jeweils ausgewählte Modus ist hervorgehoben.
3. Um die jeweilige Einstellung zu ändern, blättern Sie mit der Taste bis zu Ihrer Auswahl und drücken Sie dann **WÄHLEN**.

Voreingestellter Ansagetext

Drücken Sie **WÄHLEN** zum Einrichten der Art des Ansagetextes als *Voreingest.*; haben Sie dies ausgewählt, so können Sie sich durch erneutes Drücken von **WÄHLEN** den Ansagetext vorspielen lassen. Sie können auch die Spracheinstellungen für den voreingestellten Ansagetext im Menü *Sprachauswahl* (siehe dazu auch Seite 73) ändern.

Persönlicher Ansagetext

Haben Sie als Art des Ansagetextes *Persönlich* ausgewählt, so können Sie sich nun entweder einen bereits vorhandenen Ansagetext vorspielen lassen oder auch Ihren eigenen, neuen Ansagetext aufzeichnen.



Abspielen Ihres persönlichen Ansagetextes

1. Blättern Sie mit der Taste bis zu *Nachr. absp.* und drücken Sie dann **WÄHLEN**.
2. Der vorhandene Ansagetext wird dann abgespielt. Nach der Wiedergabe wird Ihnen auf dem Display wieder das vorherige Menü angezeigt.



Ist kein Ansagetext vorhanden, so wird der voreingestellte Ansagetext wiedergegeben.

Anrufbeantworter (AB)

Aufnehmen eines persönlichen Ansagetextes

1. Blättern Sie mit der Taste  bis zu Nachr. aufneh. und drücken Sie dann  **WÄHLEN**.

Ihnen stehen bis zu 2 Minuten für Ihren Ansagetext zur Verfügung.

2. Drücken Sie die Taste  **START** zum Starten der Aufnahme und die Taste  **STOP** zum Beenden der Aufnahme.

Der aufgenommene Ansagetext wird Ihnen dann vorgespielt. Nach der Wiedergabe wird Ihnen auf dem Display wieder das vorherige Menü angezeigt.

Nehmen Sie einen neuen Ansagetext auf, so wird dadurch der zuvor aufgezeichnete Ansagetext automatisch gelöscht.

VIP-Modus













Diese Funktion steht Ihnen nur dann zur Verfügung, wenn Sie auch am Dienst Anruferidentifikation (CLI) über Ihren jeweiligen Netzbetreiber teilnehmen. Ist VIP-Modus aktiviert, so wird vom Telefon eine persönliche VIP-Begrüßungsnachricht abgespielt, wenn Sie von einem Kontakt in Ihrer VIP-Liste angerufen werden.

VIP-Modus ist automatisch aktiviert, wenn sich eine Nummer in Ihrer VIP-Liste befindet.

Die nachstehenden Optionen stehen Ihnen im VIP-Modus zur Verfügung:

VIP-Liste	Hinzufügen von Nummern zur oder Löschen von Nummern aus der VIP-Liste (maximal 6 Nummern).
Nur antworten	Aufnehmen und Abspielen des Ansagetextes für die Nummern bzw. Kontakte in Ihrer VIP-Liste im Nur antworten-Modus.
Antw+Aufnehmen	Aufnehmen und Abspielen des Ansagetextes für die Nummern bzw. Kontakte in Ihrer VIP-Liste im Antw+Aufnehmen-Modus

Hinzufügen von Nummern zur VIP-Liste

1. Drücken Sie die Taste  **MENÜ**, blättern Sie mit der Taste  zu Anrufbeant. und drücken Sie dann  **WÄHLEN**. Blättern Sie nun mit der Taste  bis zu Antw-Modus und drücken Sie  **WÄHLEN**.
2. Blättern Sie dann mit der Taste  bis zu VIP-Modus und drücken Sie  **WÄHLEN**.
3. Drücken Sie danach  **WÄHLEN** zum Aufrufen von VIP-Liste.
4. Die Nummern in Ihrer VIP-Liste werden Ihnen dann angezeigt. Befinden sich keine Nummer in der Liste, wird Ihnen auf dem Display Leer angezeigt.
5. Blättern Sie nun mit der Taste  zum Auswählen eines Eintrags und drücken Sie  **WÄHLEN**.
6. Drücken Sie  **WÄHLEN** zum Auswählen von Hinzufügen.
7. Blättern Sie mit der Taste  zum Auswählen einer Nummer bzw. eines Eintrags in Ihrem Telefonbuch und drücken Sie  **WÄHLEN**, um den jeweils ausgewählten Kontakt dann zur VIP-Liste hinzuzufügen.
8. Dann können Sie den Modus des Anrufbeantworters als Nur antworten oder auch Antw+Aufnehmen einstellen und zudem auswählen, welcher Art Ihr Ansagetext sein soll - Voreingest. oder Persönlich (VIP-Ansage).
Bitte sehen Sie auch in den vorherigen Abschnitten "Voreingestellter Ansagetext" bzw. "Persönlicher Ansagetext" für die Schritte zum Aufnehmen und Abspielen von Ansagetexten für Ihre VIP-Liste nach.

Löschen von Nummern aus der VIP-Liste

1. Drücken Sie die Taste **WÄHLEN** zum Aufrufen der VIP-Liste.
2. Die Nummern in Ihrer VIP-Liste werden Ihnen dann angezeigt.
3. Blättern Sie mit der Taste zum Auswählen eines Eintrags und drücken Sie dann **WÄHLEN**.
4. Blättern Sie mit der Taste dann bis zu Löschen und drücken Sie **WÄHLEN** zur Bestätigung des Löschens des jeweils ausgewählten Eintrags.

Ein-/Ausschalten des Anrufbeantworters

Ein-/Ausschalten des Anrufbeantworters

1. Drücken Sie die Taste **MENÜ**, blättern Sie mit der Taste zu Anrufbeant. und drücken Sie dann **WÄHLEN**. Blättern Sie nun mit der Taste bis zu Antw. An/Aus und drücken Sie **WÄHLEN**.
2. Blättern Sie danach mit der Taste zu Ein oder Aus und drücken Sie **WÄHLEN** zur Bestätigung Ihrer jeweiligen Auswahl.

Einstellungen des Anrufbeantworters

1. Drücken Sie die Taste **MENÜ**, blättern Sie mit der Taste zu Anrufbeant. und drücken Sie dann **WÄHLEN**. Blättern Sie nun mit der Taste bis zu Antw.Einstell. und drücken Sie **WÄHLEN**.

Klingelanzahl

Damit legen Sie die Klingelanzahl vor der Antwort und dem Abspielen Ihrer Begrüßungsnachricht durch den Anrufbeantworter fest. Sie können einstellen, dass der Anrufbeantworter nach 1 bis 7 Klingeln antwortet oder auch Gebührensparer auswählen. Standardmäßig ist als Klingelanzahl vor Antworten 5 eingestellt.

1. Drücken Sie die Taste **MENÜ**, blättern Sie mit der Taste zu Anrufbeant. und drücken Sie dann **WÄHLEN**. Blättern Sie nun mit der Taste bis zu Antw.Einstell. und drücken Sie **WÄHLEN**; drücken Sie dann erneut **WÄHLEN** zum Aufrufen von Klingelanzahl.
2. Blättern Sie dann mit der Taste bis zu Ihrer gewünschten Einstellung der Klingelanzahl (1 bis 7 oder Gebührensparer) und drücken Sie nun **WÄHLEN** zur Bestätigung Ihrer Auswahl.









Mit der Funktion Gebührensparer können Sie auch die Kosten eines Ferngesprächs sparen, wenn Sie per Fernabfrage Ihren Anrufbeantworter auf eventuelle neue Nachrichten überprüfen. Sind neue Nachrichten auf Ihrem Anrufbeantworter eingegangen, so wird nach 3 Klingelzeichen der Ansagetext abgespielt. Sind keine neuen Nachrichten vorhanden, so wird der Ansagetext nach 5 Klingelzeichen abgespielt. Wollen Sie also ohne zusätzliche Gesprächsgebühren überprüfen, ob neue Nachrichten für Sie eingegangen sind, so können Sie nach 4 Klingelzeichen aufliegen.

Anrufbeantworter (AB)

Fernzugriff auf den AB

Mit dieser Funktion können Sie Ihren Anrufbeantworter auf neue Nachrichten überprüfen oder auch andere Funktionen Ihres ABs abrufen, indem Sie den Anrufbeantworter anrufen und einen Fernzugangscod (der Ihrer PIN entspricht) auf einem Tastentelefon eingeben. Der Code für die Fernabfrage des ABs dient dem Vorbeugen des unautorisierten Zugriffs auf Ihren Anrufbeantworter. Dementsprechend muss die PIN geändert werden (siehe dazu auch Seite 59).

Aktivieren/Deaktivieren des Fernzugriffs auf den AB

1. Drücken Sie die Taste  **MENÜ**, blättern Sie mit der Taste  zu **Anrufbeant.** und drücken Sie dann  **WÄHLEN**. Blättern Sie nun mit der Taste  bis zu **Antw.Einstell.** und drücken Sie  **WÄHLEN**. Blättern Sie danach mit der Taste  bis zu **Fernabfrage** und drücken Sie  **WÄHLEN**.
2. Die jeweils von Ihnen ausgewählte Option ist hervorgehoben.
3. Blättern Sie nun mit der Taste  zu **Aktiviert** oder **Deaktiviert** und drücken Sie dann  **WÄHLEN** zur Bestätigung Ihrer jeweiligen Auswahl.

Der Code für die Fernabfrage des ABs dient dem Vorbeugen des unautorisierten Zugriffs auf den Anrufbeantworter durch externe Anrufer. Der Code für die Fernabfrage entspricht der PIN des Telefons. Um diese Funktion nutzen zu können, müssen Sie die PIN ändern (siehe dazu auch Seite 59).





Zugriff auf den Anrufbeantworter durch einen externen Anruf

1. Rufen Sie bei sich zuhause an. Der Anrufbeantworter nimmt das Gespräch entgegen und spielt Ihre Begrüßungsnachricht ab. Drücken Sie dann innerhalb von 8 Sekunden die Taste **#**.
2. Geben Sie daraufhin den Zugriffscod (entspricht der PIN des Telefons) ein. Ist der von Ihnen eingegebene Code nicht richtig, hören Sie ein Fehlersignal. Danach können Sie allerdings nochmals den Code für die Fernabfrage eingeben, bis Sie den richtigen Code eingegeben haben.

Der Anrufbeantworter wird die Verbindung unverzüglich trennen, wenn Sie die PIN nicht innerhalb von 8 Sekunden eingeben haben.



3. Ist der von Ihnen eingegebene Code richtig, hören Sie einen Bestätigungston. Haben Sie neue Nachrichten auf Ihrem Anrufbeantworter, so werden alle diese neu empfangenen Nachrichten nun abgespielt. Nach der Wiedergabe aller Nachrichten stoppt der AB.
Sind keine neuen Nachrichten eingegangen, werden vom Anrufbeantworter keine Nachrichten abgespielt.

In der nachstehenden Tabelle sehen Sie die vom AB akzeptierten Töne bzw. Tasten aufgelistet, die Sie zum Aufrufen der jeweiligen Funktionen benötigen:









	Vorherige Nachricht / Nachricht erneut abspielen.
	Abspielen alter Nachrichten / Stoppen des Abspielens.
	Nächste Nachricht.
	Löschen der jeweils ausgewählten Nachricht.
	Ein-/Ausschalten des Anrufbeantworters

Anrufüberwachung

Anrufüberwachung des Mobilteils

Wurde Mithören über das Mobilteil auf Ein eingestellt, so können Sie bei dieser Funktion zwischen Lautsprecher und Hörer durch Drücken der Taste  hin- und herschalten bzw. wechseln. Wollen Sie dann das Gespräch entgegennehmen, so drücken Sie einfach die Taste . Nehmen Sie das Gespräch entgegen, so wird die Aufzeichnung automatisch gestoppt. Drücken Sie die Taste , so wird die Verbindung getrennt und die Aufzeichnung verworfen.

Einstellen der Anrufüberwachung des Mobilteils









1. Drücken Sie die Taste  **MENÜ**, blättern Sie mit der Taste  zu Anrufbeant. und drücken Sie dann  **WÄHLEN**. Blättern Sie nun mit der Taste  bis zu Antw.Einstell. und drücken Sie  **WÄHLEN**. Blättern Sie danach mit der Taste  bis zu Mobilteil. überw und drücken Sie  **WÄHLEN**.
2. Die von Ihnen jeweils zuletzt ausgewählte Option ist hervorgehoben.
3. Blättern Sie nun mit der Taste  zu Ein oder Aus und drücken Sie dann  **WÄHLEN** zur Bestätigung Ihrer jeweiligen Auswahl.

Sind mehrere Mobilteile an der Basis angemeldet, so können Sie nur für 1 Mobilteil die Funktion Anrufüberwachung des Mobilteils für alle Anrufe einstellen.

Anrufüberwachung der Basisstation

Ist die Anrufüberwachung der Basisstation auf Ein eingestellt, so können Sie eine eingehende Nachricht über den Lautsprecher der Basisstation anhören. Drücken Sie die Taste , so wird die Verbindung getrennt und die Aufzeichnung verworfen.

Einstellen der Anrufüberwachung der Basis









1. Drücken Sie die Taste  **MENÜ**, blättern Sie mit der Taste  zu Anrufbeant. und drücken Sie dann  **WÄHLEN**. Blättern Sie nun mit der Taste  bis zu Antw.Einstell. und drücken Sie  **WÄHLEN**. Blättern Sie danach mit der Taste  bis zu Basis überw. und drücken Sie  **WÄHLEN**.
2. Die von Ihnen jeweils zuletzt ausgewählte Option ist hervorgehoben.
3. Blättern Sie nun mit der Taste  bis zu Ein oder Aus und drücken Sie dann  **WÄHLEN** zur Bestätigung Ihrer jeweiligen Auswahl.

Werkmäßig ist die Anrufüberwachung an der Basisstation aktiviert und die Anrufüberwachung auf dem Mobilteil deaktiviert.

Sprachauswahl

In diesem Menü können Sie die Spracheinstellung für den voreingestellten Ansagetext ändern. Die Verfügbarkeit dieses Menüs sowie die Optionen der Sprachauswahl sind länderabhängig.



Einstellen der Sprache

1. Drücken Sie die Taste  **MENÜ**, blättern Sie mit der Taste  zu Anrufbeant. und drücken Sie dann  **WÄHLEN**. Blättern Sie nun mit der Taste  bis zu Antw.Einstell. und drücken Sie  **WÄHLEN**. Blättern Sie danach mit der Taste  bis zu Sprachauswahl und drücken Sie  **WÄHLEN**.
2. Die von Ihnen ausgewählte Sprache ist hervorgehoben.
3. Blättern Sie dann mit der Taste  zu Ihrer gewünschten Sprache und drücken Sie  **WÄHLEN** zur Bestätigung.
Zur Bestätigung hören Sie einen entsprechenden Ton und auf dem Display wird Ihnen wieder das vorherige Menü angezeigt.

Fehlersuche und -beseitigung – Telefon

Weitere Informationen zum Online-Support von Philips finden Sie auf folgender Website:

www.philips.com/support

Fehler/Störung	Mögliche Ursachen	Lösungsvorschlag
Das Symbol  blinkt nicht, wenn das Mobilteil in die Basis gelegt wird	<ul style="list-style-type: none"> • Schlechter Kontakt • Verschmutzter Kontakt • Akku ist voll aufgeladen 	<ul style="list-style-type: none"> • Bewegen Sie das Mobilteil vorsichtig • Reinigen Sie die Akkukontaktstellen mit einem mit Alkohol angefeuchteten Tuch • Aufladen ist nicht erforderlich
Kein Wählen/Arbeitszeichen	<ul style="list-style-type: none"> • Keine Stromversorgung • Akkus sind leer • Entfernung zur Basisstation ist zu groß • Falsches Leitungskabel • Netzadapter (wenn erforderlich) ist nicht an das Netzanschlusskabel angeschlossen 	<ul style="list-style-type: none"> • Überprüfen Sie die Anschlüsse. Setzen Sie das Telefon auf die Werkseinstellungen zurück (Reset): Netzstecker ziehen und wieder einstecken • Laden Sie die Akkus für mindestens 24 Stunden auf • Bewegen Sie sich auf die Basisstation zu • Verwenden Sie das im Lieferumfang enthaltene Leitungskabel • Schließen Sie den Netzadapter (wenn erforderlich) an das Netzanschlusskabel an
Schlechter Klang bzw. geringe Hörqualität	<ul style="list-style-type: none"> • Entfernung zur Basisstation ist zu groß • Die Basisstation befindet sich zu nah an elektrischen Geräten, Stahlbetonmauern/-wänden oder von Metalltürrahmen 	<ul style="list-style-type: none"> • Bewegen Sie sich auf die Basisstation zu • Stellen Sie die Basisstation mindestens einen Meter von jeglichen elektrischen Geräten entfernt auf
Das Symbol  blinkt	<ul style="list-style-type: none"> • Mobilteil ist nicht an der Basisstation angemeldet • Entfernung zur Basisstation ist zu groß 	<ul style="list-style-type: none"> • Melden Sie das Mobilteil an der Basisstation an • Bewegen Sie sich auf die Basisstation zu

Fehlersuche und -beseitigung

Fehler/Störung	Mögliche Ursachen	Lösungsvorschlag
Die Übertragung von Kontakten der SIM-Card des Handys in das Telefonbuch Ihres SE735 ist nicht vollständig erfolgt.	Nur Einträge des Telefonbuchs der SIM-Card Ihres Handys werden übertragen; die Einträge des Telefonbuchs, die sich im Speicher Ihres Handys befinden, werden dabei nicht übertragen.	Kopieren Sie die Telefonbucheinträge, die sich im Speicher Ihres Handys befinden, auf die SIM-Card Ihres Handys und dann auf Ihr SE735.
Auf dem Display des Mobilteils wird "Nicht verfügb." angezeigt	<ul style="list-style-type: none"> • Der Anmeldevorgang ist fehlgeschlagen 	<ul style="list-style-type: none"> • Bitte versuchen Sie es erneut, indem Sie den Netzstecker der Basisstation ziehen und wieder einstecken; befolgen Sie danach die Schritte zur Anmeldung eines Mobilteils (siehe dazu auch Seite 58) • Entnehmen Sie die Akkus des Mobilteils und legen Sie sie dann wieder ein
<ul style="list-style-type: none"> • beim Versuch, ein weiteres Mobilteils an der Basisstation anzumelden • beim Benutzen eines Mobilteils 	<ul style="list-style-type: none"> • Maximale Anzahl von anmeldbaren Mobilteilen (6) ist erreicht • Basisstation ist schon von einem anderen Mobilteil belegt 	<ul style="list-style-type: none"> • Melden Sie ein Mobilteil ab, um das neue Mobilteil anzumelden • Warten Sie auf die Verfügbarkeit der Basisstation
Störgeräusche/ Interferenzrauschen mit Ihrem Radio oder Fernseher	Die Basisstation Ihres SE735 oder das Netzanschlussteil befindet sich zu nahe an elektrischen Geräten	Stellen Sie das Netzanschlussteil oder auch die Basis so weit wie möglich entfernt auf
Anruferidentifikation („Caller Line Identification“, CLI) funktioniert nicht	Dieser Dienst ist nicht aktiviert	Überprüfen Sie Verfügbarkeit/ Teilnehmerverhältnis bzw. -vertrag mit Ihrem jeweiligen Netzbetreiber
Kein Rufton	Der Rufton ist deaktiviert	Erhöhen Sie die Lautstärke
Keine Speicherung eines Kontaktes im Telefonbuch	Das Telefonbuch ist voll	Löschen Sie einen Eintrag, um Platz freizugeben
Kein Empfang neuer SMS	<ul style="list-style-type: none"> • SMS-Speicherplatz ist voll • Die Einstellungen des Menüs SMS sind nicht richtig 	<ul style="list-style-type: none"> • Löschen Sie alte SMS-Nachrichten • Überprüfen Sie die SMS-Einstellungen (siehe dazu auch Seite 42)

Fehler/Störung	Mögliche Ursachen	Lösungsvorschlag
Kein Senden oder Empfangen neuer SMS	<ul style="list-style-type: none"> • Die abgehende bzw. eingehende Nummer des SMS-Zentrums sind nicht oder falsch eingerichtet • Sie nehmen an diesem Dienst nicht teil • Ein anderes zum Senden/Empfangen von SMS-fähiges Telefon benutzt ebenfalls Ihre Leitung • Es liegt ein Kompatibilitätsproblem zwischen den Betreibern vor • Die ID ist verborgen 	<ul style="list-style-type: none"> • Sehen Sie im Abschnitt "SMS-Einstellungen" auf Seite 42 nach • Kontaktieren Sie Ihren jeweiligen Betreiber für mehr Informationen • Deaktivieren Sie den Modus zum SMS-Empfang auf einem der Geräte • Kontaktieren Sie Ihren jeweiligen Betreiber für mehr Informationen • Lassen Sie sich die ID anzeigen (siehe dazu auch "ID verbergen" auf Seite 63)
Übertragene Melodien werden ohne Ton oder mit schlechter Hörqualität wiedergegeben	Einige oder alle benötigten Tonfeatures stehen auf Ihrem Telefon nicht zur Verfügung	Verwenden Sie stets den im Paket PC-Software enthaltenen MIDI-Converter zum Konvertieren von Dateien
Ist das Telefon an einen USB-Hub angeschlossen, ist die Übertragungsgeschwindigkeit gering oder Sie werden mit einer Fehlermeldung darauf hingewiesen, dass die Übertragung nicht ausgeführt werden konnte.	<ul style="list-style-type: none"> • Geringe(re) Übertragungsgeschwindigkeit bei Anschluss an einen USB-Hub • Kompatibilitätsproblem zwischen Hub und Telefon 	Trennen Sie die Verbindung über den USB-Hub und schließen Sie das Telefon direkt an den USB-Port Ihres PCs an.

Fehlersuche und -beseitigung – Anrufbeantworter

Fehler/Störung	Mögliche Ursachen	Lösungsvorschlag
Der Anrufbeantworter zeichnet keine Nachrichten auf	<ul style="list-style-type: none"> • Speicher ist voll • Sie haben den Modus NUR ANTWORTEN eingestellt 	<ul style="list-style-type: none"> • Löschen Sie alte Nachrichten • Stellen Sie den Modus Antw+Aufnahmen ein (siehe dazu auch "Einstellen des Modus des Anrufbeantworters" auf Seite 69)
Fernzugriff auf den AB funktioniert nicht	<ul style="list-style-type: none"> • Die Funktion zum Fernzugriff wurde nicht aktiviert 	<ul style="list-style-type: none"> • Aktivieren Sie die Funktion Fernzugriff (siehe dazu auch "Fernzugriff auf den AB" auf Seite 72)
Der AB zeichnet keinen Ansagetext auf	<ul style="list-style-type: none"> • Speicher ist voll 	<ul style="list-style-type: none"> • Löschen Sie alte Nachrichten
Ihr SE735 trennt während der Fernabfrage die Verbindung	<ul style="list-style-type: none"> • Ihre PIN ist noch die werksmäßige Standardeinstellung 0000 • Sie haben mehr als 8 Sekunden für die Eingabe des Zugriffscode benötigt 	<ul style="list-style-type: none"> • Zum Vorbeugen von unautorisierten Zugriffen auf Ihren AB darf die PIN nicht die standardmäßig voreingestellte 0000 sein. Zum Ändern der PIN sehen Sie bitte auf Seite 59 nach. • Geben Sie den Zugriffscode (Ihre PIN) innerhalb von 8 Sekunden ein
Der Anrufbeantworter stoppt automatisch	<ul style="list-style-type: none"> • Speicher ist voll • Die Dauer der Nachricht überschreitet die Spanne von 3 Minuten 	<ul style="list-style-type: none"> • Lassen Sie sich alte Nachrichten vorspielen und löschen Sie einige davon • Pro Nachricht stehen 3 Minuten zur Verfügung

Elektrische, magnetische und elektromagnetische Felder („EMF“)

1. Philips Royal Electronics stellte viele verbraucherorientierte Geräte und Produkte her, von denen wie bei allen elektronischen Geräten elektromagnetische Signale und Wellen ausgehen und empfangen werden können.
2. Es ist nicht nur erklärtes Ziel von Philips, sondern auch eines unser Hauptprinzipien, alle notwendigen Gesundheits- und Sicherheitsvorkehrungen für unsere Produkte zu treffen, die Einhaltung aller anwendbarer und zutreffender rechtlicher Vorschriften zu gewährleisten sowie die jeweils zum Zeitpunkt der Fertigung der jeweiligen Produkte geltenden EMF-Standards und -Regulierungsrichtlinien einzuhalten.
3. Zudem ist es erklärtes Ziel von Philips, Geräte und Produkte zu entwickeln, zu produzieren und auf den Markt zu bringen, die keine gesundheitsschädigenden Auswirkungen haben.
4. Philips garantiert, dass die von Philips hergestellten Produkte bei ordnungsgemäßer Anwendung und zweckmäßiger Benutzung gemäß dem heutigen wissenschaftlichen Kenntnisstand sicher in ihrer Benutzung sind.
5. Philips ist aktiv an der Entwicklung der internationalen EMF-Standards, -Regulierungsrichtlinien und -Sicherheitsstandards beteiligt, wodurch Philips die Weiterentwicklung der Standardisierung und Normung in einem entsprechend frühen Schritt der Produktfertigung integrieren kann.

Konformitätserklärung

Die Konformitätserklärung finden Sie auf www.p4c.philips.com.

Hiermit erklärt Philips Consumer Electronics, BLC P&ACC die Übereinstimmung des Gerätes SE735x mit den grundlegenden Anforderungen und den anderen relevanten Festlegungen der Richtlinie 1999/5/EG.

Recycling und Entsorgung

Hinweise zur Entsorgung von Altgeräten

Die WEEE-Richtlinie (Richtlinie über Elektro- und Elektronik-Altgeräte: 2002/96/EC) wurde erlassen, um sicherzustellen, dass alle Altgeräte auf dem jeweils bestmöglichen verfügbaren Weg unter Anwendung der besten Aufbereitungs- und Recyclingverfahren entsorgt werden, um damit Gesundheitsgefährdung vorzubeugen und dem Umweltschutz höchste Priorität einzuräumen.

Ihr Produkt wurde unter Verwendung von qualitativ hochwertigen Material und Komponenten entwickelt und hergestellt, die recyclebar und wieder verwendbar sind.

Entsorgen Sie Ihr Altgerät bitte nicht im normalen Haushaltsmüll. Bitte informieren Sie sich über die mit diesem Symbol markierte Mülltrennung vor Ort hinsichtlich von elektrischen und elektronischen Geräten und Produkten:

Bitte beachten und wenden Sie einer der nachstehenden Entsorgungsmöglichkeiten an:

1. Entsorgen Sie das komplette Produkt (einschließlich Kabeln, Steckern und Zubehör) in den dafür vorgesehenen WEEE-Entsorgungsmöglichkeiten.
2. Haben Sie ein Ersatzgerät gekauft, so bringen Sie Ihr Altgerät bitte komplett zum jeweiligen Einzelhändler zurück. Gemäß der WEEE-Richtlinie muss er es zurücknehmen.

Philips hat das Verpackungsmaterial mit Standardsymbolen gekennzeichnet, um Sie beim Recycling und der ordnungsgemäßen Müllentsorgung zu unterstützen.



Ein Beitrag wurde dem entsprechenden, jeweiligen Müllaufbereitungs- und Recyclingsystem entrichtet.



Mit diesem Symbol gekennzeichnetes Verpackungsmaterial ist recyclebar



A

Abgehende Nummer 43
 Akkuleistung und Reichweite 13
 Alarm 45
 Alarmton 46, 47
 Angezeigte Symbole 8
 Anklopfen 27
 Anruf-Schutz 46
 Anrufbeantworter 66
 Anrufen 15, 23
 Anruferidentifikation (CLI) 27
 Anrufliste 23, 33
 Anrufsperre 56
 Anschließen der Basisstation 12
 Anzeige von FotoCall-Bildern 51
 Aufnahmen einer Melodie 50
 Aufschalten 60
 Automatische Gesprächannahme 52
 Automatische Gesprächsbeendigung 53
 Automatische Vorwahl 60

B

Babyruf 57
 Basis auswählen 58
 Bearbeiten eines Telefonbucheintrags 29
 Bearbeiten von Entwürfen 41
 Bedientasten des Mobilteils 7
 Beenden eines Gesprächs 15, 24
 Beleuchtung 16

D

Datum und Zeit 15, 45
 Dauer der Beleuchtung 54
 Demo-Modus 60
 Direkter Speicher 30
 Direktwahl 23

E

Ein-/Ausschalten des Mobilteils 15
 Eingangsbox 38
 Eingehende Nummer 44
 Einlegen der Akkus 13
 Einrichten Ihres SE735 14
 Empfangen von SMS 42
 Entgegennehmen eines Anrufs 15, 24
 Entgegennehmen eines Anrufs im Freisprechmodus 24
 Entwürfe 40
 Event-LED 16

F

Flash Dauer 55
 Funktionen während eines Gesprächs 24

G

Grundfunktionen 9
 Grundlegende Schritte 12

H

Hintergrund 51

I

ID verbergen 63
 Interkom 25

K

Konferenz 60
 Konferenzverbindung 26
 Konformitätserklärung 78
 Kontrast 52
 Kopieren eines Telefonbuchs von einer SIM-Card 31

L

Laden der Akkus 13
 Lautsprecher 25
 Lautstärke des Hörers 24
 Lautstärke des Lautsprechers 25
 Lautstärke des Ruftons 48
 Ländereinstellung 60
 Löschen aller Einträge der Anrufliste 33
 Löschen einer SMS 40
 Löschen eines Eintrags aus der Anrufliste 33
 Löschen eines Telefonbucheintrags 29

M

Melodie des Ruftons 48
 Memory 64
 Mobilteil - Name 52
 Mobilteil - Töne 48

N

Navigation durch das Menü 11

P

PIN 59
 Paging 15
 Persönliche Benutzereinstellungen 48

R

Raumüberwachung 53
 Recycling und Entsorgung 78
 Rufton - Gruppen 49
 Rufumleitung 61
 Rückruf 62

S

SMS 36
 SMS schreiben 36
 SMS senden 36
 SMS-Boxen 42
 SMS-Einstellungen 42
 SMS-Ton 50
 Senden einer Antwort 39

Snake 64

Speichern eines Eintrags aus der Anrufliste im Telefonbuch 33
 Speichern eines Eintrags aus der Wahlwiederholungsliste 34
 Speichern eines Kontaktes 28
 Sprachbox 62
 Standard-SMS-Zentrum 44
 Standardeinstellungen 16
 Standby-Modus 15, 16
 Stummschaltung aktivieren 24
 Stummschaltung deaktivieren 24
 Stummschaltung des Mobilteils 24
 Störgeräusche/ Interferenzrauschen 75
 Systemvoraussetzungen 18

T

Tastensperre aktivieren 15
 Tastensperre aktivieren/deaktivieren 15
 Tastensperre deaktivieren 15
 Tastenton 50
 Telefonbuch 23, 28

U

Uhr & Alarm 45

Ü

Überschreiten der Leistungsreichweite 14
 Übersicht über das Mobilteil 6
 Übersicht über die Basisstation 9
 Übertragen des Telefonbuchs 32
 Übertragen eines externen Anrufs 25
 Übertragen von Melodien 18
 Übertragen von Porträts 21

V

VIP-Modus 70

W

Wahlverfahren 56
 Wahlwiederholungsliste 23, 34
 Warnanzeige für niedrige Akkukapazität 13
 Weitere Netzdienste 63
 Wählen 23

Z

Zubehör 5



Specifications are subject to change without notice.
Trademarks are the property of Koninklijke Philips Electronics N.V. or their respective owners.
2006 © Koninklijke Philips Electronics N.V. All rights reserved.

www.philips.com

3111 285 27671

