

# Көмектесу үшін әрдайым осындамын

Өнімді мына жерде тіркеп, оған қолдау алыңыз:

[www.philips.com/support](http://www.philips.com/support)

AE2170

Сұрағыңыз бар ма? Philips компаниясына хабарласыңыз



## Қолданушының нұсқасы

# PHILIPS



# Мазмұндар кестесі

<b>1</b>	<b>Маңызды ақпарат</b>	<b>2</b>
	Қауіпсіздік	2
<b>2</b>	<b>Тасымалы радио</b>	<b>4</b>
	Қораптың құрамы	4
	Негізгі құрылғыны шолу	4
<b>3</b>	<b>Жұмысты бастау</b>	<b>5</b>
	Қуатты қосу	5
<b>4</b>	<b>Тасымалы радионы ойнату</b>	<b>6</b>
	Радио тыңдау	6
<b>5</b>	<b>Басқа мүмкіндіктер</b>	<b>7</b>
	Құлаққап арқылы тыңдау	7
<b>6</b>	<b>Ақаулықтарды жою</b>	<b>8</b>
<b>7</b>	<b>Ескерту</b>	<b>9</b>
	Сәйкестік туралы декларация	9

# 1 Маңызды ақпарат

## Қауіпсіздік

- Желдету үшін өнім айналасында жеткілікті бос орын бар екендігін тексеріңіз.
- Тек өндіруші көрсеткен қосымша құралдарды немесе аксессуарларды қолданыңыз.
- Батареяны пайдалану туралы ЕСКЕРТУ - Батарея ағып, нәтижесінде дене жарақатының, мүліктің бүлінуінің немесе өнімнің зақымдалуын болдырмау үшін:
  - Батареяларды өнімде белгіленгендей + және - белгілері бойынша дұрыстап салыңыз.
  - Батареяларды араластырып пайдаланбаңыз (ескі және жаңа немесе көміртекті және сілтілі, т.б.).
  - Өнім ұзақ уақыт пайдаланылмаған кезде батареяларды шығарып қойыңыз.
  - Батареяларды күн сәулесі, от немесе т.с.с сияқты артық қызу көзіне шығармау керек.
- Тек пайдаланушы нұсқаулығындағы тізімде берілген қуат көздерімен қолданыңыз.
- Өнімге сұйықтық тамшыламауы немесе шашырамауы тиіс.
- Өнімнің үстіне қандай да бір қауіп көздерін (мысалы, сұйықтық толтырылған заттар, жағылған шырақтар) қоймаңыз.
- Желі істікшесі немесе құралды жалғаушы ажырату құрылғысы ретінде қолданылғанда ажырату құрылғысы жұмыс істеуге дайын күйінде қалады.

## Есту қауіпсіздігі

A pleine puissance, l'écoute prolongée du baladeur peut endommager l'oreille de l'utilisateur.



### Абайлаңыз

- Есту қабілетіне келетін ықтимал зақымның алдын алу үшін жоғары дыбыс деңгейімен ұзақ уақыт тыңдамаңыз.

**Құлақаспаптың максималды шығыс кернеуі 150 мВ-тан аспайды.**

### Орташа дыбыс деңгейінде тыңдаңыз.

- Құлақаспаптарды жоғары дыбыс деңгейінде пайдалану есту қабілетіңізді нашарлатады. Бұл өнім дыбыстарды бір минуттан аз тыңдаған қалыпты адамның есту қабілетінің жоғалуына себеп болатын децибелдің ауқымда шығарады. Жоғары децибелдік ауқымдар есту қабілеті бұрыннан нашар адамдарға ұсынылады.
- Дыбыс алдамшы болуы мүмкін. Уақыт өткен сайын естуге «қолайлы деңгейіңіз» жоғары дыбыс деңгейіне бейімделеді. Ұзақ уақыт тыңдағаннан кейін «қалыпты» дыбыстар қатты естілуі және есту органдарыңызға зиянды болады. Бұдан қорғану үшін есту органыңыз бейімделместен бұрын дыбыс деңгейін қауіпсіз деңгейге орнатып, солай қалдырыңыз.

### Қауіпсіз дыбыс деңгейін орнату үшін:

- Дыбыс деңгейін реттегішті төмен параметрге орнатыңыз.
- Дыбысты жақсы және бұрмаланусыз анық естігенге дейін баяулап көбейтіңіз.

### Бірқалыпты уақыт аралығында тыңдаңыз:

- Дыбысты ұзақ уақыт, тіпті «қауіпсіз» деңгейде тыңдау, есту қабілетінің жоғалуына себеп болады.
- Жабдықты бірқалыпты пайдаланыңыз және тиісті үзілістер жасаңыз.

### Құлақаспап пайдаланған кезде төмендегі нұсқауларды орындаңыз.

- Қолайлы дыбыс деңгейінде қолайлы уақыт аралығында тыңдаңыз.
- Есту қабілетіңіз бейімделетіндіктен дыбыс деңгейін реттемеңіз.
- Дыбыс деңгейін қатты ашпаңыз, айналаңыздағыны ести алмай қаласыз.
- Ықтимал қауіпті жағдайларда мұқият болыңыз немесе уақытша пайдаланбаңыз. Құлақаспапты көлік жүргізгенде, велосипед, скейтборд т.б. пайдаланғанда қолданбаңыз; апатты жағдай туғызады және көптеген аймақтарда заңсыз болып табылады.

Динамик шығысынан басымдығы төменірек құлақаспап шығысы жай қосымша опция болып табылады.



### Абайлаңыз

- Бұл құрылғының сыртқы қорабын шешуші болмаңыз.
- Бұл құрылғының ешбір бөлігін майлаушы болмаңыз.
- Құрылғыны басқа электр құрылғыларының үстіне қоюшы болмаңыз.
- Бұл құрылғыны күн сәулесі тікелей түсетін жерлерден, ашық жалыннан немесе қызудан алыс ұстаңыз.
- Құрылғыны қуат көзінен ажырату үшін қуат сымына, штепсельге немесе адаптерге әрдайым оңай қол жетуін қамтамасыз етіңіз.

## 2 Тасымалы радио

Сатып алғаныңыз құтты болсын және Philips компаниясына қош келдіңіз! Philips ұсынатын қолдауды толық пайдалану үшін өнімді [www.philips.com/welcome](http://www.philips.com/welcome) торабында тіркеңіз.

### Қораптың құрамы

Қораптың ішіндегілерді тексеріп, түгендеңіз:

- Негізгі құрылғы (батареясыз)
- Ток сымы
- Пайдаланушы нұсқаулығы

### Негізгі құрылғыны шолу

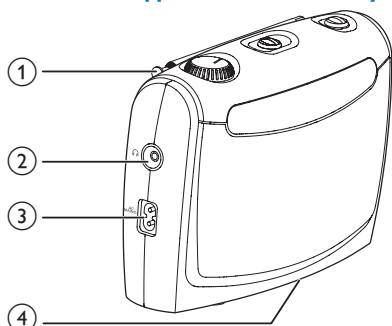

① Антенна

- Радио қабылдауды жақсарту.

② 

- Құлаққап ұясы.

③ AC MAINS~

- Қуат көзінің розеткасы.

④ Батарея бөлімі

⑤ TUNING (РЕТТЕУ)

- Радиостансаны реттеу.

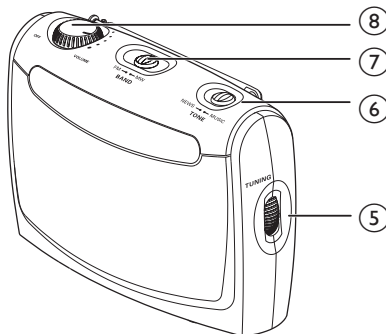

⑥ TONE (ДЫБЫС)

- Дыбысты реттеу.

⑦ BAND (АУҚЫМ)

- FM/MW (немесе LW) толқын жиілігін таңдау.

⑧ VOLUME/OFF (ДЫБЫС ДЕҢГЕЙІ/ӨШІРУ)

- Дыбыс деңгейін реттеу
- Радионы қосу немесе өшіру.

# 3 Жұмысты бастау

Әрдайым осы тараудағы нұсқауларды реті бойынша орындаңыз.

Philips компаниясына хабарлассаңыз, сізден осы құрылғының үлгі және сериялық нөмірі сұралады. Модель нөмірі және сериялық нөмір құрылғының артқы жағында орналасқан. Осы жерге нөмірлерді жазыңыз:

Үлгі нөмірі \_\_\_\_\_

Сериялық нөмір \_\_\_\_\_

## Қуатты қосу

Құрылғыны айнымалы ток көзінен немесе батареялардан іске қосуға болады.

## Қуатты қосу

### ! Ескерту

- Өнімді бұзып алу қаупі! Құрылғының артында немесе астында көрсетілген кернеуге ток кернеуінің сәйкес келетініне көз жеткізіңіз.
- Ток соғу қаупі бар! Қуат адаптерін ажыратқанда, ашаны әрқашан розеткадан суырыңыз. Сымды ешқашан тартпаңыз.
- Қуат адаптерін қоспастан бұрын, барлық басқа байланыстарды аяқтағаныңызды тексеріңіз.

Қуат сымын мыналарға қосыңыз:

- құрылғыдағы **AC MAINS~** ұясы
- және қабырға розеткасы.

## Батареяларды орнату

### ! Ескерту

- Батареяларда химиялық заттар болуы мүмкін, сондықтан оларды қоқысқа дұрыс тастау керек.

### ☰ Ескертпе

- Айнымалы ток қуаты қосылған кезде батарея көзі пайдаланылмайды.

- 1 Батарея бөлімін ашыңыз.
- 2 2 x UM1/R20/D ұялы батареяларды (жинақпен берілмеген) көрсетілгендей дұрыс полюспен (+/-) салыңыз.
- 3 Батарея бөлімін жабыңыз.

# 4 Тасымалы радионы ойнату

## Радио тыңдау



### Ескертпе

- Антеннаны теледидардан немесе басқа радиация көзінен мүмкіндігінше алыс қойыңыз.
- FM жиілігін оңтайлы қабылдау үшін антеннаны толық шығарып, орнын дұрыстаңыз.
- MW (AM немесе LW) толқын жиілігі үшін оңтайлы қабылдауды тапқанша құрылғы орнын реттеңіз.

- 1 Осы құрылғыны қосып, дыбыс деңгейін реттеу үшін **VOLUME/OFF** (Дыбыс деңгейі/өшіру) тұтқасын сағат тілімен бұраңыз.
- 2 **FM** немесе **MW** толқын жиілігін таңдау үшін **BAND** (Ауқым) күйіне ауыстырыңыз.
- 3 Бір радио станциясына қою үшін, **TUNING** (Реттеу) тұтқасын бұраңыз.
- 4 **NEWS** (Жаңалықтар) немесе **MUSIC** (Музыка) толқын жиілігін таңдау үшін **TONE** (Дыбыс) күйіне ауыстырыңыз.
- 5 Осы құрылғыны өшіру үшін **VOLUME/OFF** (Дыбыс деңгейі/өшіру) тұтқасын сырт еткен дыбыс естілгенше **OFF** (Өшіру) күйіне бұраңыз.



## 5 Басқа мүмкіндіктер

---

### Құлаққап арқылы тыңдау

Құлаққапты құрылғыдағы  ұясына қосыңыз.

# 6 Ақаулықтарды жою



## Абайлаңыз

- Бұл құрылғының сыртқы корпусын шешуші болмаңыз.

Кепілдіктің жарамдылығын сақтау үшін жүйені ешқашан өзіңіз жөндеуге әрекет жасамаңыз.

Бұл құрылғыны пайдалану кезінде мәселелерге кезіксеңіз, қызмет сұраудан бұрын төмендегі тармақтарды тексеріп шығыңыз. Егер мәселе шешілмесе, Philips веб-бетіне ([www.philips.com/support](http://www.philips.com/support)) өтіңіз. Philips компаниясына хабарласқанда, құрылғының жақында болуын және үлгі нөмірі мен сериялық нөмір көрініп тұруын қамтамасыз етіңіз.

### Қуат жоқ

- Құрылғы АТ қуат сымының дұрыс қосылғанын тексеріңіз.
- АТ розеткасында қуаттың бар екендігін тексеріңіз.
- Батареялардың дұрыс салынғанын тексеріңіз.

### Дыбыс жоқ

- Дыбыс деңгейін реттеу.

### Құрылғыдан жауап жоқ

- Айнымалы ток қуат штепселін ажыратып, қайта қосыңыз, одан кейін жүйені қайтадан қосыңыз.

### Нашар радио сигналын қабылдау

- Құрылғы мен теледидар немесе басқа радиация көздерінің арасындағы қашықтықты арттырыңыз.
- FM антеннасын толығымен ұзартыңыз.
- Құрылғы орнын реттеңіз.

# 7 Ескерту

Gibson тікелей рұқсат бермеген құрылғыға енгізілген қандай да бір өзгерістер немесе модификациялар пайдаланушыны жабдықты пайдалану құқығынан айыруы мүмкін.



## Сәйкестік туралы декларация

Осы құжат арқылы Gibson Innovations компаниясы бұл өнімнің 1999/5/EC директивасының негізгі талаптары мен басқа да тиісті ережелеріне сәйкес келетінін мәлімдейді. Сәйкестік туралы декларацияны [www.philips.com/support](http://www.philips.com/support) сайтынан табуыңызға болады.

### Ескірген өнімді тастау



Бұл өнім қайта өңдеп, қайта пайдалануға болатын жоғары сапалы материалдар мен бөлшектерден жасалған.



Өнімдегі бұл таңба өнімнің 2012/19/EU еуропалық директивасы арқылы қамтылатынын білдіреді. Электр және электрондық бұйымдардың қалдықтарын жинау жөніндегі жергілікті ережелерімен танысып алыңыз. Жергілікті ережелерді орындаңыз және бұйымдарды әдеттегі тұрмыстық қалдықтармен бірге тастамаңыз. Ескі бұйымдарды қоқысқа дұрыс тастау қоршаған ортаға және

адам денсаулығына тиетін зиянды әсерлердің алдын алуға көмектеседі.

### II сыныпты жабдықтың таңбасы



Бұл таңба осы өнімде екі еселік оқшауланған жүйенің бар екендігін көрсетеді.

### Айналаны қорғау мәселелер ақпараты

Барлық қажетсіз орамдар алынып тасталған. Біз орамды үш материалға оңай ажыратылатын етіп жасауға тырыстық: картон (қорап), көбік полистирол (буфер) және полиэтилен (дорбалар, қорғағыш көбік орауышы.)

Жүйе мамандандырылған компания тарапынан бөлшектенген жағдайда қайта өңдеп, қайта пайдалануға болатын материалдардан тұрады. Орауыш материалдар, ресурсі біткен батареялар мен ескірген жабдықты тастауға қатысты жергілікті ережелерді ұстаныңыз.



### Ескертпе

- Жалпырама құрылғының артқы жағында орналасқан.



2015 © Gibson Innovations Limited. All rights reserved.  
This product has been manufactured by, and is sold under the responsibility of Gibson Innovations Ltd., and Gibson Innovations Ltd. is the warrantor in relation to this product.  
Philips and the Philips Shield Emblem are registered trademarks of Koninklijke Philips N.V. and are used under license from Koninklijke Philips N.V.

AE2170G\_12\_UM\_V1.0

