

Užregistruokite savo įrenginį ir gaukite visą reikiamą pagalbą

www.philips.com/welcome

CD655



Telefonas su Auto atsakikliu

Įspėjimas

Naudokite tik įkraunamas baterijas.

Prieš pradėdami naudotis rageliu, įkraukite jį 24 valandas.

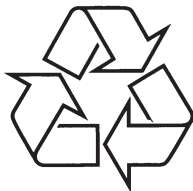

Daugiau apie firmos "Philips" gaminius galite sužinoti
pasauliniame Interneto tinkle. Svetainės adresas:
<http://www.philips.com>

1 Svarbu4	7 Laikrodis ir žadintuvas28
1.1 Elektros energijos reikalavimai4	7.1 Datos ir laiko nustatymas28
1.2 Saugumo informacija4	7.2 Datos ir laiko formato nustatymas.....28
1.3 Suderinamumas5	7.3 Žadintuvo nustatymas29
1.4 GAP standartas.....5	7.4 Žadintuvo tono nustatymas29
1.5 Perdirbimas ir išmetimas.....5	8 Papildomi nustatymai 30
1.6 Elektriniai, magnetiniai ir elektromagnetiniai laukai (EMF)5	8.1 Easy Call funkcija.....30
2 Jūsų telefonas 6	8.2 Įjungti/ Išjungti konferencinį režimą30
2.1 Ką rasite dėžutėje.....6	8.3 Call barring (skambučio ribojimas).....30
2.2 Telefono peržiūra7	8.4 Įjungti/ išjungti XHD garso režimą.....31
2.3 Ragelio paveikslukai9	8.5 Pakeiskite pagrindinį PIN kodą.....31
2.4 Meniu paveikslukai9	8.6 Registravimas.....32
2.5 Bazinės stotelės peržiūra10	8.7 Išregistravimas.....33
3 Pradžia 11	8.8 Šalies pasirinkimas.....33
3.1 Bazinės stotelės prijungimas11	8.9 Įrenginio perkrovimas.....33
3.2 Bazinės stotelės kabinimas.....11	8.10 Gamykliniai nustatymai.....34
3.3 Telefono instaliavimas12	8.11 Auto Prefix nustatymas34
3.4 Pasveikinimo režimas13	8.12 Pakeisti jungimo laiką.....35
3.5 Meniu struktūra14	8.13 Jungimo režimo pakeitimas (priklauso nuo šalies)35
4 Naudojimasis telefonu 17	8.14 Pirmojo suskambėjimo nustatymas.....35
4.1 Skambinimas.....17	9 Tinklo paslaugos 36
4.2 Atsiliepiamas į skambutį.....17	9.1 Skambučių peradresavimas.....36
4.3 Skambučio užbaigimas.....17	9.2 Balso paštas37
5 Kitos telefono funkcijos 18	9.3 Perskambinimas37
5.1 Ragelio įjungimas/ išjungimas.....18	9.4 Atšaukti perskambinimą37
5.2 Klaviatūros užrakinimas/ atrakinimas18	9.5 Sulaukyti ID38
5.3 Teksto arba numerio įvedimas18	10 Auto atsakiklis39
5.4 Vykstantis pokalbis.....18	10.1 Pranešimų išklauskymas.....39
5.5 Laukiantis pokalbis19	10.2 Visų žinučių ištrynimasis.....40
5.6 Skambinančiojo identifikavimas (CLI)20	10.3 Atsiliepimo režimo nustatymas.....40
5.7 Telefonų knygutės naudojimas20	10.4 Asmeninė išeinanti žinutė41
5.8 Rinktų numerių sąrašo naudojimas22	10.5 Įjungti arba išjungti auto atsakiklį naudojantis telefono rageliu.....41
5.9 Skambučių registro naudojimas23	10.6 Auto atsakiklio nustatymai.....42
5.10 Intercom (vidinių pokalbių) naudojimas24	10.7 Skambučio peržiūra43
5.11 Paieška25	11 Techniniai duomenys44
6 Asmeniniai nustatymai26	12 Dažniausiai užduodami klausimai44
6.1 Ragelio pavadinimo keitimas26	
6.2 Ragelio tonas/ skambėjimas26	
6.3 Ekranų kalbos pakeitimas26	
6.4 Ekranų fono nustatymas27	
6.5 Spalvų temos nustatymas27	
6.6 Kontrasto lygio nustatymas27	
6.7 Apšvietimo laiko/ trukmės nustatymas27	
6.8 Automatinio ragelio padėjimo funkcijos įjungimas/ išjungimas.....27	

1 SVARBU

Prieš pradėdami naudotis įrenginiu, atidžiai perskaitykite naudojimosi instrukcijas. Instrukcijose rasite svarbią informaciją ir naudingas pastabas.

1.1 Elektros energijos reikalavimai

- Šiam produktui reikalinga 220-240 voltų įtampa. Jeigu yra elektros sutrikimų, tai įrenginys gali neveikti.
- Elektros tinklas yra pavojingas. Jeigu norite pilnai išjungti telefoną, pilnai ištraukite laidą iš elektros tinklo. Elektros rozetė turi būti lengvai pasiekiamas.
- Tikslu įtampa klasifikuojama pagal TNV-3 (Telecommunication Network Voltages), kaip numatyta EN 60-950 standarte.

Įspėjimas

Jeigu norite išvengti gedimų ar žalos:

- Pakrovėjas ar baterijos negali liestis su metaliniais objektais.
- Neatidarinėkite įrenginio, nes jame aukšta įtampa.
- Nenaudokite kitokios baterijos nei baterija, kurią rekomenduoja Philips.
- Naudokitės tik pridėtais laidais.

1.2 Saugumo informacija

- Laisvų rankų funkcijos įjungimas labai stipriai padidina garsą ausinėje, įsitinkite kad ragelis nėra per arti jūsų ausies.
- Jeigu elektros energija dingsta, naudodamiesi šiuo įrenginiu jūs negalėsite išsikviesti pagalbos. Jūs turite naudotis kitomis alternatyvomis, kad paskambintumėte pagalbos tarnyboms.
- Nelaikykite šio telefono tiesioginiuose saulės spinduliuose arba prie šilumą skleidžiančių šaltinių.
- Nenumeskite savo telefono ir neleiskite, kad ant jo užkristų daiktai.
- Nenaudokite jokių valymo tirpalų, tokių kaip alkoholis, amoniakas, benzinas ar šveičiamųjų detalių turinčių tirpalų
- Nenaudokite įrenginio tokiose vietose, kuriose egzistuoja elektros šoko tikimybė.

- Pasistenkite, kad jūsų telefonas nesiliestų su labai smulkiais objektais. Nes tai gali pažeisti garso kokybę ir patį telefoną.
- Neleiskite, kad ant pakrovėjo patektų skysčio.
- Šalia esantys veikiantys mobilieji telefonai gali sukelti trikdžius.

Apie veikimo ir laikymo temperatūras:

- Naudokitės įrenginiu tokiose vietose, kur temperatūra tarp 0 ir 35°C (32 ir 95°F).
- Laikykite įrenginį tokiose vietose, kur temperatūra tarp -20 ir 45°C (-4 ir 113°F).
- Jeigu naudojate įrenginį kai patalpoje temperatūra yra žema, tai baterijų veikimo laikas gali sutrumpėti.

12 DAŽNIAUSIAI UŽDUODAMI KLAUSIMAI

- Blogas linijos kabelis: naudokite tik pridėtą kabelį.
- Reikia linijos adapterio: prijunkite adapterį prie kabelio.

Skambinantysis mane blogai girdi

- Priekite arčiau bazinės stotelės.
- Bazinė stotelė turi būti bent vieno metro atstumu nuo elektroninių įrenginių.

Garso trikdžiai televizoriuje ar radijuje

- Patraukite bazinę stotelę ir adapterių kuo toliau.

Įrenginys

Neveikia klaviatūra

- Atrakinkite savo klaviatūrą: budėjimo režime ilgai spauskite  .

Pokalbio metu ragelis įkaista

- Tai yra normalu. Ragelis pokalbio metu naudoja energiją.

Negalima priregistruoti ragelio

- Prie bazinės stotelės negalima registruoti daugiau nei 5 ragelių.
- Išimkite ir vėl įdėkite ragelio baterijas.
- Bandykite dar kartą, išjungdami ir vėl prijungdami bazinę stotelę prie elektros tinklo ir atlikite registravimo procedūrą.
- Įsitinkite, kad įvedėte teisingą pagrindinį PIN kodą (pagal nutyliėjimą jis yra 0000).

Nerodomas skambinančiojo numeris

- Paslauga nėra įjungta: patikrinkite ar esate užsisakę tokią paslaugą.

Negaliu gauti naujų SMS!

- Pilna SMS atmintis: ištrinkite senas SMS.
- Blogi SMS nustatymai: Patikrinkite savo SMS nustatymus (daugiau informacijos 10.4 skyriuje).

Negaliu siųsti arba gauti SMS!

- Ši paslauga nėra įjungta: Patikrinkite ar ši paslauga įjungta, kreipkitės į tinklo tiekėją.
- Blogi SMS nustatymai: Patikrinkite savo SMS nustatymus (daugiau informacijos 10.4 skyriuje).
- Jūsų linijoje yra kitas telefonas su SMS. Viename iš įrenginių išjunkite SS paslaugą
- Nesuderinamumo problemos tarp operatorių. Kreipkitės į tinklo tiekėją.
- Sulaikomi asmens atpažinimo duomenys. Daugiau informacijos rasite 9.5.2 skyriuje.

Negaliu pakeisti balso pašto nustatymų

Šiuos nustatymus kuruoja paslaugos tiekėjas, o ne pats telefonas. Kreipkitės į tinklo paslaugos tiekėją

Bloga garso kokybė ir mirksi paveiksliukas

- Vidinis telefono veikimo spektras yra 50 metrų, o išorinis 300 metrų. Kai tik išseinate iš priėmimo zonos, pradeda mirksėti  paveiksliukas.

Mano ragelis vis sugrįžta į budėjimo režimą

- Jeigu ilgiau nei 30 sekundžių nespaudžiate jokio mygtuko, tai ragelis automatiškai grįžta į budėjimo režimą. Jis grįš į budėjimo režimą ir tuo atveju, jeigu padėsite ragelį ant bazinės stotelės.

Nebegaliu išsaugoti įrašų telefonų knygėlėje, rodomas užrašas MEMORY FULL!

- Ištrinkite bent keletą įrašų, nes atmintis jau pilna.

Pagrindinis pin kodas yra neteisingas!

- Pagal nutyliėjimą pagrindinis pin kodas yra 0000.
- Perkraukite ragelį, kad grąžintumėte gamykloje nustatytą PIN kodą (daugiau informacijos 8.9 skyriuje).

Atsakiklis nebeįrašinėja įrašų

- Atmintis yra pilna: ištrinkite senas žinutes.
- Įjungtas režimas **ANSWER ONLY** (tik atsiliėpimas). Išjunkite šį režimą ir įjunkite **ANSWER & RECORD** režimą (apie tai skaitykite 10.3 skyriuje).

Nuotolinis pasiekimas neveikia

- Įjunkite nuotolinio pasiekimo funkciją (apie tai skaitykite 10.6.2 skyriuje).

Nuotolinio pasiekimo metu telefonas išsijungia

- Tai reiškia, kad per 8 sekundes nesuveidėte pagrindinio PIN kodo. Dar kartą suveskite kodą per 8 sekundes.

Atsakiklis sustojo, nors pranešimas dar nėra baigtas

- Tai reiškia, kad atmintis yra pilna. Ištrinkite senas žinutes.

11 TECHNINIAI DUOMENYS

Ekranas

- Progressive LCD apšvietimas

Bendros telefono funkcijos

- Dvigubo režimo skambinančiojo vardo ir numerio identifikavimas.
- 15 polifoninių tono melodijų.

Telefonų knygutė, Rinktų numerių ir Skambučių registro sąrašas

- Telefonų knygutėje saugoma iki 200 įrašų.
- Rinktų numerių sąrašas saugoma iki 20 įrašų.
- Skambučių registre saugoma iki 50 įrašų.

Baterija

- 2 x HR AAA NiMh 600 mAh baterijos

Radio techniniai duomenys

- Dažnis: 1880 - 1900 MHz
- Maksimali išvesties galia: 250 mW

Energijos suvartojimas

- Energijos suvartojimas budėjimo režime: apie 800mW

Temperatūra

- Veikimui: tarp 0 ir 35° C (nuo 32 iki 95° F).
- Laikymui: tarp -20 ir 45° C (nuo -4 iki 113° F).

Drėgnumas

- Veikimui: iki 95% kai 40°C
- Laikymui: iki 95% kai 40°C

12 DAŽNIAUSIAI UŽDUODAMI KLAUSIMAI

www.philips.com/support

Šiame skyriuje rasite dažniausiai užduodamus klausimus apie savo telefoną.

Sujungimas

Ragelis neįsijungia!

- Pakraukite baterijas: padėkite ragelį ant bazinės stotelės po keleto minučių ragelis įsijungs.

Ragelis nesikrauna!

- Patikrinkite sujungimus

Krovimo metu nemirksi paveikslukas

- Baterija pilnai pakrauta: nėra reikalo krauti bateriją.
- Blogas baterijos kontaktas: atsargiai pajudinkite ragelį.
- Nešvarūs kontaktai: nuvalykite baterijų kontaktus su alkoholiu sudrėkintu skudurėliu.
- Naudojant netinkamomis baterijomis. Naudokitės tik tokiomis baterijomis (įkraunamos AAA tipo), kurios yra pateiktos, kitaip yra nutekėjimo rizika.

Skambučio metu nutrūko pokalbis

- Pakraukite baterijas.
- Prieikite arčiau bazinės stotelės.

Ragelis yra ne ryšio zonoje

- Prieikite arčiau bazinės stotelės.

Ekране rodomas užrašas „Warning Batt.“ (įspėjimas apie baterijas)

- Naudojant netinkamomis baterijomis. Naudokitės tik tokiomis baterijomis (įkraunamos AAA tipo), kurios yra pateiktos, kitaip yra nutekėjimo rizika.

Nustatymas

Ragelyje rodoma ..SEARCHING ir mirksi paveikslukas

- Prieikite arčiau bazinės stotelės.
- Įsitikinkite, kad bazinė stotelė įjungta.
- Perkraukite įrenginį ir vėl pradėkite registravimą (daugiau informacijos 32 puslapyje)

Garsas

Ragelis neskamba

Patikrinkite, ar RING VOLUME nėra nustatytas ant OFF, įsitikinkite, kad ekrane nerodomas  paveikslukas (daugiau informacijos 6.2.1 skyriuje).

Skambinantysis manęs negirdi

Mikrofonas gali būti užtildytas: pokalbio metu spauskite 

Nėra jungimo tono

- Nėra elektros tiekimo. Patikrinkite sujungimus.
- Baterijos išsikrovė: pakraukite baterijas.
- Prieikite arčiau bazinės stotelės.

1 SVARBU

1.3 Suderinamumas

Philips užtikrina, jog šis įrenginys atitinka Direktyvos 1999/5/EC reikalavimus ir normas. Šis produktas gali būti jungiamas su analoginių telefonų tinklais tose šalyse, kurios nurodytos ant įpakavimo. Suderinamumo deklaracija rasite www.p4c.philips.com.

1.4 GAP standartas

GAP standartas garantuoja, kad visi DECT TM GAP rageliai ir bazinės stotelės atitinka veikimo standartus. Jūsų ragelis ir bazinė stotelė atitinka GAP standartą, tai reiškia, kad minimalios funkcijos yra: ragelio registravimas, skambinimas, skambučio priėmimas, jungimas. Papildomos funkcijos gali būti neįmanomos tuo atveju, jeigu jūs naudojate kitu rageliu nei pateiktas.

Jeigu norite priregistruoti ragelį prie kitokio gamintojo bazinės stotelės, atlikite gamintojo instrukcijose nurodytus veiksmus, o tada atlikite visus veiksmus aprašytus 34 puslapyje.

Jeigu prie bazinės stotelės norite priregistruoti kitokį ragelį, bazinėje stotelėje nustatykite registravimo režimą (34 puslapis), toliau sekite gamintojo instrukcijomis.

1.5 Perdirbimas ir išmetimas

Senų produktų atsikratymo taisyklės:

WEEE (2000/96/EC) direktyvos tikslas yra užtikrinti, kad produktai yra atsikratoma nekenkiant gamtai ir žmonių sveikatai. Jūsų produktas pagamintas iš aukštos kokybės medžiagų, kurias galima perdirbti.

Neišmeskite šio produkto su įprastomis namų šiukšlėmis.

Sužinokite apie vietines elektros produktų atsikratymo taisykles, jie pažymėti šiuo ženklu:



Atsikratymo galimybės:

- Atsikratykite visu produktu (laidais, kabeliais ir priedais) pagal WEEE reikalavimus.
- Galite grąžinti visą produktą gamintojui, pagal WEEE reikalavimus jis turi jį priimti.

Baterijų atsikratymo taisyklės:

Nemeskite baterijų su kitomis namų apyvokos atliekomis.



Įpakavimas:

Philips specialiais simboliais pažymi produktus, kuriuos galima išmesti arba perdirbti.



Atitinkama suma yra sumokėta nacionalinei perdirbimo sistemai.

Taip pažymėtas įpakavimas yra perdirbamas.

1.6 Elektriniai, magnetiniai ir elektromagnetiniai laukai (EMF)

- Philips Royal Electronics gamina ir parduoda daugybę į naudotoją orientuotų produktų, kurie paprastai, kaip ir visi kiti elektroniniai prietaisai turi galimybę skleisti ir priimti elektromagnetinius signalus.
- Vienas iš pagrindinių Philips verslo principų yra imtis visų reikalingų sveikatos ir saugumo priemonių gaminant produktus, atitikti visus atitinkamus teisinius bei EMF reikalavimus produkto pagaminimo metu.
- Philips vysto, gamina ir parduoda produktus, kurie neturi neigiamos įtakos sveikatai.
- Philips garantuoja, kad jei prietaisai naudojami teisingai ir pagal paskirtį, jie yra saugūs naudoti, pagal šiuo metu turimus mokslo duomenis.
- Philips aktyviai dalyvauja kuriant tarptautinius EMF standartus, tad gali numatyti tolimesnius reikalavimus standartinei produkcijai ir iš karto juos taikyti.

2 JŪSŲ TELEFONAS

Sveikiname įsigijus šį Philips įrenginį.

Užregistruokite savo įrenginį www.philips.com/welcome.

2.1 Ką rasite dėžutėje



Ragelį

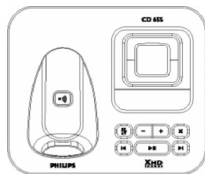

Bazinę stotelę



Baterijos dureles



2 AAA įkraunamas NiMH baterijas

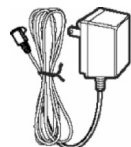

Elektros tiekimo įrenginį

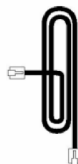

Linijos kabelį/ laidą*

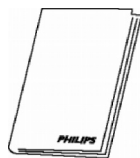

Naudojimosi instrukcijas



Garantiją



Greito naudojimosi gidą

ⓘ Pastaba

*Linijos adapteris gali būti supakuotas atskirai nuo linijos kabelio, ieškokite jo dėžutėje tokiu atveju sujunkite adapterį su kabeliu ir tik tada junkite į lizdą.

Jeigu jūs perkate įrenginį su daugiau ragelių, tai jūs papildomai rasite vieną ar kelis ragelius, elektros tiekimo įrenginius ir papildomas baterijas.

10 AUTO ATSAKIKLIS

10.6.2.2 Auto atsakiklio valdymas iš kito telefono

1. Iš kito telefono skambinkite sau į namus.

- *Atsakiklis atsiliepia ir jūs girdite pasveikinimo žinutę.*

2. Per 8 sekundes spauskite **1** tame telefone, kuriuo skambinate ir įveskite nuotolinio pasiekimo kodą (jis toks pats kaip ir pagrindinis PIN kodas).

- *Jeigu pasiekimo kodas yra neteisingas, išgirsite neigimo toną. Tokiu atveju jūs galite bandyti vėl įvesti teisingą pasiekimo kodą.*
- *Jeigu per 10 sekundžių nesuvedsite reikalingo kodo, auto atsakiklis išsijungs.*
- *Jeigu kodas yra teisingas- išgirsite patvirtinimo kodą.*
- *Naujos žinutės bus automatiškai grojamos ir grojimas automatiškai sustos, kai naujų žinučių nebeliks.*

ⓘ Pastaba

Jeigu nėra naujų žinučių- niekas nebus grojama.

Šioje lentelėje aprašyta, kaip pasiekti atitinkamas funkcijas nuotolinio pasiekimo metu:

Spausti	Veiksmas
1	Vieną kartą spauskite, kad pakartotumėte dabartinę žinutę, arba spauskite du kartus, kad išgirstumėte buvusią žinutę.
2	Groti seną žinutę
3	Eiti prie sekančios žinutės
6	Ištrinti dabartinę žinutę.
7	Ijungti auto atsakiklį.
8	Sustabdyti dabartinės žinutės grojimą.
9	Išjungti auto atsakiklį.
#	Įveskite nuotolinio pasiekimo kodą, jei atsakiklis įjungtas ir girdite išeinančią žinutę.

10.7 Skambučio peržiūra

10.7.1 Skambučio peržiūra ragelyje

Skambučio peržiūros metu (jeigu ragelyje įjungta skambučių peržiūros funkcija) galite girdėti žinutę tuo metu kai skambinantysis ją įrašinėja. Jūs galite nuspręsti **↵** ar norite atsilipti į skambutį.

Pagal nutylėjimą ši funkcija yra išjungta.

1. Budėjimo režime spauskite **☰**, judėkite su **⬇** iki **ANSWER MACHINE** ir spauskite **↵** **SELECT**, tada judėkite su **⬇** iki **SETTINGS** ir spauskite **↵** **SELECT**, tada judėkite su **⬇** iki **HS SCREENING** ir spauskite **↵** **SELECT**.
2. Su **⬇** judėkite iki **ON** arba **OFF** ir spauskite **↵** **SELECT**.
 - *Išgirsite patvirtinimo toną ir grįšite į buvusį meniu.*

10.7.2 Balso kalbos nustatymas

Naudodamiesi šiuo meniu galite nustatyti išeinančios žinutės kalbą. Šio meniu galimybės ir kalbos pasirinkimai priklauso nuo šalies.

1. Budėjimo režime spauskite **☰**, judėkite su **⬇** iki **ANSWER MACHINE** ir spauskite **↵** **SELECT**, tada judėkite su **⬇** iki **SETTINGS** ir spauskite **↵** **SELECT**, tada judėkite su **⬇** iki **VOICE LANGUAGE** ir spauskite **↵** **SELECT**.
 - *Pasirinkta kalba rodoma paryškintai.*
2. Judėkite su **⬇** iki norimos kalbos ir spauskite **↵** **SELECT**, kad patvirtintumėte.
 - *Išgirsite patvirtinimo toną ir grįšite į buvusį meniu.*

10.6 Auto atsakiklio nustatymai

10.6.1 Suskambėjimų atidėjimas

Jūs galite nustatyti suskambėjimų skaičių prieš įsijungiant auto atsakikliui. Jūs galite pasirinkti nuo 3 iki 8 suskambėjimų prieš atsiliepiant atsakikliui, arba pasirinkite Economy nustatymą. Gamykliškai nustatyta, kad atsakiklis įsijungia po 5 suskambėjimų.

1. Budėjimo režime spauskite , judėkite su , kad pasiektumėte **ANSWER MACHINE** ir spauskite , tada spauskite , kad pasirinktumėte **SETTINGS** ir spauskite , tada spauskite , kad pasiektumėte **RING DELAY** (skambučių atidėjimas).
2. Su  pasirinkite norimą skambučių atidėjimo nustatymą (nuo 3 iki 8 arba Economy). Ir spauskite , kad patvirtintumėte.
 - Išgirsite patvirtinimo garsą ir grįšite į buvusį meniu.

* Patarimas

Economy nustatymas gali jums padėti, kai esate toli ir norite patikrinti ar yra naujų pranešimų skambindami iš kito telefono (nuotolinio pasiekimo metu). Jeigu atsakiklyje yra naujų pranešimų, tai po 3 suskambėjimų išgirsite išeinančią žinutę. Jeigu naujų žinučių nėra, tai išeinanti žinutė prasidės po 5 suskambėjimų. Jeigu norite patikrinti ar yra naujų žinučių, galite padėti ragelį po 4 suskambėjimų.

10.6.2 Nuotolinis pasiekimas





Jeigu esate toli nuo namų, jūs vis tiek galite patikrinti atsakiklyje gautas žinutes iš kito telefono. Kai tik pradėsite skambinti į savo namus, iš karto įveskite nuotolinio pasiekimo kodą*, taip jūs galėsite išgirsti savo atsakiklyje esančias žinutes. Jūs galite pasiekti įvairias funkcijas naudodamiesi to telefono, kuriuo skambinate, mygtukais. Jūs galite išklausti, ištrinti žinutes arba įjungti/išjungti atsakiklį.

☎ Pastaba

Gamykloje nustatyta, jog ši funkcija yra išjungta.

* Nuotolinio pasiekimo kodas (jis yra toks pats kaip ir pagrindinis PIN kodas) apsaugo jūsų žinutes nuo svetimų žmonių. Daugiau informacijos rasite 10.6.2.2 skyriuje.

10.6.2.1 Įjungti/išjungti nuotolinį pasiekimą

1. Budėjimo režime spauskite , judėkite su , kad pasiektumėte **ANSWER MACHINE** ir spauskite , tada spauskite , kad pasirinktumėte **SETTINGS** ir spauskite , tada spauskite , kad pasiektumėte **REMOTE ACCESS** (nuotolinis pasiekimas) ir spauskite , tada spauskite , kad pasirinktumėte **ACTIVATE** arba **DEACTIVATE** (įjungti arba išjungti) ir spauskite .
 - Išgirsite patvirtinimo garsą ir grįšite į buvusį meniu.

2.2 Telefono peržiūra

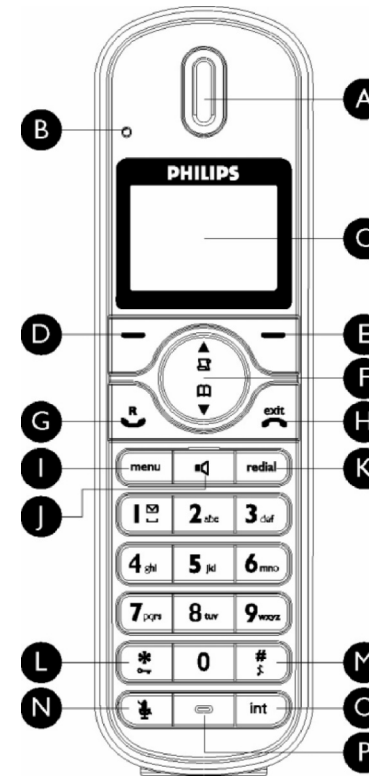

A Ausinė

B Įspėjanti LED lemputė

Dega tada, kai yra naujas praleistas skambutis, SMS, balso pašto ar auto atsakiklio pranešimas.

☎ Pastaba

Jeigu jūs nesate užsisakę skambinančiojo atpažinimo paslaugos, jūs negausite įspėjimų apie jokių praleistų įvykių išskyrus auto atsakiklio pranešimus. Taigi įspėjanti lemputė nemiršės nei naujo skambučio, nei SMS nei balso pašto pranešimo metu.

C Ekranas

Daugiau informacijos apie ekrano paveikslukus rasite 9 puslapyje.

D Kairysis minkštasis mygtukas

Pasirinkite funkciją, kurį rodoma ekrane virš šio mygtuko.

Skambučio metu: pradėkite antrąjį skambutį, eikite į telefonų knygutę, perkelkite skambutį arba įjunkite ar išjunkite XHD garso režimą.

Įjunkite apšvietimą.

E Dešinysis minkštasis mygtukas

Pasirinkite funkciją, kurį rodoma ekrane virš šio mygtuko.

Įjunkite apšvietimą.

F Judėjimo mygtukai

Budėjimo režime: judėkite į viršų, kad pasiektumėte skambučių registrą, judėkite žemyn, kad pasiektumėte telefonų knygutę.

Skambučio metu: judėkite aukštyn/ žemyn kad padidintumėte arba sumažintumėte garsą ausinėje ir garsiakalbio garsą.

Koregavimo režime: Judėkite aukštyn/ žemyn, kad eitumėte prie buvusio ar sekančio simbolio.

Kituose režimuose: Judėkite aukštyn/ žemyn meniu sąrašė, eikite prie buvusio ar sekančio telefonų knygutės, rinktų numerių ar skambučių registro įrašo.

G Talk- poklabio mygtukas

Budėjimo režime: atsiliepkite į vidinį ar išorinį skambutį.

Skambučio metu: Įjunkite perskambinimo funkciją.

Kituose režimuose: Skambinkite pasirinktu numeriu iš telefonų knygutės, rinktų numerių ar skambučių registro sąrašo.

H Hang-up- ragelio padėjimo mygtukas

Budėjimo režime: Ilgai spauskite, kad įjungtumėte arba išjungtumėte ragelį.

Skambučio metu: padėti ragelį (nutraukti pokalbį).

Kituose režimuose: Sugrįžti į budėjimo režimą.

I Meniu mygtukas

Budėjimo režime: eiti į pagrindinį meniu.

J Garsiakalbio mygtukas

Budėjimo režime: įjungti garsiakalbį ir rinkti numerį. Atsiliepti į įeinantį skambutį naudojantis laisvų rankų režimu.

Skambučio metu: įjungti arba išjungti garsiakalbį.

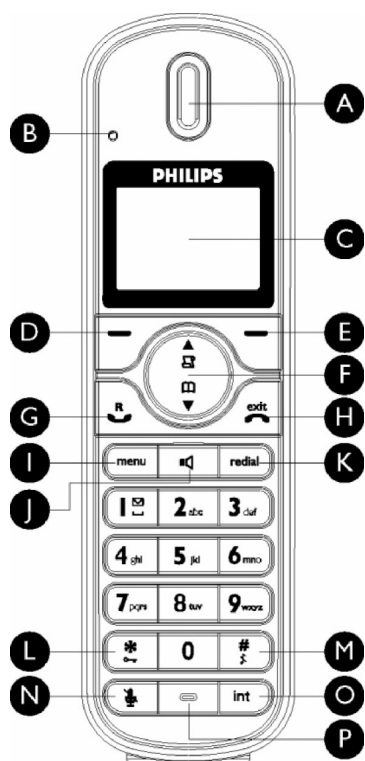

K Perskambinimo mygtukas

Budėjimo režime: pasiekti rinktų numerių sąrašą.

L Klaviatūros užrakinimo mygtukas

Budėjimo režime: įtraukti *. Ilgai spauskite, kad užrakintumėte arba atrakintumėte klaviatūrą.

Skambučio metu: įtraukti *.

M Skambučio įjungimo/ išjungimo mygtukas

Pauzės mygtukas

Budėjimo režime: įtraukti #. Ilgai spauskite, kad įjungtumėte arba išjungtumėte skambėjimą.

Skambučio metu: įtraukti #.

Išankstinio rinkimo metu: Ilgai spauskite, kad įtrauktumėte pauzės simbolį "P".

Koregavimo režime: Ilgai spauskite, kad pasirinktumėte tarp didžiųjų ir mažųjų raidžių.

N Garso užtildymo mygtukas

Skambučio metu: užtildyti/ vėl grąžinti garsą skambučio mikrofone.

O Skambučio perkėlimo ir vidinio/ konferencinio pokalbio mygtukas

Budėjimo režime: pradėkite vidinį pokalbį.

Skambučio metu: Užlaikyti liniją (pokalbį) ir ieškoti kito ragelio. Ilgai spauskite, kad pradėtumėte konferencinį pokalbį tarp vidinio ir išorinio skambučių.

P Mikrofonas

Q Garsiakalbis

R Baterijų durelės











Pavojus

Laisvų rankų funkcijos įjungimas labai stipriai padidina garsą ausinėje, įsitikinkite kad ragelis nėra per arti jūsų ausies.

10.4 Asmeninė išeinanti žinutė

10.4.1 Įrašykite asmeninę išeinančią žinutę









Jūs galite įrašyti asmeninę išeinančią žinutę. Tokia žinutė pakeis gamykloje nustatytą žinutę. Jeigu norite vėl grąžinti gamykloje nustatytą išeinančią žinutę, tiesiog ištrinkite savo asmeninę žinutę. Jeigu norite įrašyti naują žinutę, tiesiog įrašykite ją senajai žinutei "ant viršaus".

1. Budėjimo režime spauskite , tada judėkite su , kad pasiektumėte **ANSWER MACHINE** ir spauskite  **SELECT**. Judėkite su , kad pasirinktumėte **RECORD OGM** ir spauskite  **SELECT**.
2. Judėkite su , kad pasirinktumėte **ANSWER & RECORD** arba **ANSWER ONLY** režimą ir spauskite  **SELECT**.
3. Judėkite su , kad pasirinktumėte **RECORD OGM** ir spauskite  **SELECT**.
4. Spauskite  **SAVE**, kad išsaugotumėte.
 - *Dabar įrašyta žinutė bus grojama ir ekranas sugrįš į buvusį meniu. Jeigu norite sustabdyti šios žinutės išklausymą, spauskite  **OK**.*









Pastaba

Maksimali išeinančios žinutės trukmė yra 2 minutės.







10.4.2 Asmeninės išeinančios žinutės grojimas

1. Budėjimo režime spauskite , tada judėkite su , kad pasiektumėte **ANSWER MACHINE** ir spauskite  **SELECT**. Judėkite su , kad pasirinktumėte **RECORD OGM** ir spauskite  **SELECT**.
2. Judėkite su , kad pasirinktumėte **ANSWER & RECORD** arba **ANSWER ONLY** režimą ir spauskite  **SELECT**.
3. Spauskite  **SELECT**, kad pasirinktumėte **PLAY**.
 - *Prasideda įrašytos žinutės grojimas ir jūs grįžtate į buvusį meniu.*

10.4.3 Asmeninės išeinančios žinutės ištrynimasis





1. Budėjimo režime spauskite , tada judėkite su , kad pasiektumėte **ANSWER MACHINE** ir spauskite  **SELECT**. Judėkite su , kad pasirinktumėte **RECORD OGM** ir spauskite  **SELECT**.
2. Judėkite su , kad pasirinktumėte **ANSWER & RECORD** arba **ANSWER ONLY** režimą ir spauskite  **SELECT**.
3. Su  judėkite iki **DELETE** ir spauskite  **SELECT**.
 - *Žinutė ištrinta.*

10.5 Įjungti arba išjungti auto atsakiklį naudojantis telefono rageliu

1. Budėjimo režime spauskite , judėkite su , kad pasiektumėte **ANSWER MACHINE** ir spauskite  **SELECT**, tada spauskite , kad pasirinktumėte **ANSWER ON/OFF** ir spauskite  **SELECT**.
2. Judėkite su , kad pasirinktumėte **ON** (įjungta) arba **OFF** (išjungta) ir spauskite  **SELECT**.
 - *Išgirsite patvirtinimo garsą ir grįšite į buvusį meniu.*







10 AUTO ATSAKIKLIS

* Patarimas

Jūs galite išklausti žinutes ir spausdami  budėjimo režime, tada su  judėkite iki **ANSWER MACHINE** ir spauskite  **SELECT**, tada dar kartą spauskite  **SELECT**, kad patektumėte į **PLAY** meniu.

10.1.2 Senų žinučių išklausymas per ragelį

Jūs galite išklausti senas žinutes, jeigu nėra naujų žinučių. Grojimas prasidės nuo anksčiausiai įrašytos žinutės ir sekančios žinutės bus grojamos iki galo, kol nebeliks neišklaustų.

1. Budėjimo režime spauskite , judėkite su , kad pasiektumėte **ANSWER MACHINE** ir spauskite  **SELECT**, tada spauskite  **SELECT**, kad patektumėte į **PLAY** (grojimo) meniu.
2. Spauskite  **SELECT**.
 - *Grojimas prasidės nuo anksčiausiai įrašytos žinutės.*
3. Žinutės grojimo metu, jūs galite spauskite , kad pasirinktumėte norimas galimybes (apie šias galimybes skaitykite 39 puslapyje).







10.2 Visų žinučių ištrynimasis

☰ Pastaba

Neišklaustos žinutės nebus ištrintos.







⚠ Įspėjimas

Ištrintos žinutės nebegali būti sugrąžintos.

1. Budėjimo režime spauskite , judėkite su , kad pasiektumėte **ANSWER MACHINE** ir spauskite  **SELECT**, tada spauskite , kad pasirinktumėte **DELETE ALL** (ištrinti viską) ir spauskite  **SELECT**.
2. Ekrane matote užrašą **DELETE ALL?** (ištrinti viską?). Spauskite  **OK** kad ištrintumėte visas žinutes.
 - *Išgirsite patvirtinimo garsą ir grįšite į buvusį meniu.*

10.3 Atsiliepimo režimo nustatymas

Jūs galite pasirinkti du atsiliepimo režimus: **ANSWER Only** (tik atsiliepimas) arba **ANSWER and Record** (atsiliepti ir įrašyti). Gamykloje nustatyta, jog įjungtas **ANSWER & RECORD** režimas, tai reiškia, kad skambinantysis gali palikti pranešimą. Jūs galite įjungti **ANSWER ONLY** režimą, tokiu atveju skambinantysis negalės palikti pranešimo.

1. Budėjimo režime spauskite , judėkite su , kad pasiektumėte **ANSWER MACHINE** ir spauskite  **SELECT**, tada spauskite , kad pasirinktumėte **ANSWER MODE** ir spauskite  **SELECT**.
2. Judėkite su , kad pasirinktumėte **ANSWER & RECORD** arba **ANSWER ONLY** režimą ir spauskite  **SELECT**.
 - *Atsiliepimo režimas jau nustatytas.*





☰ Pastaba

Priklausomai nuo režimo, kurį jūs pasirinkote, jūsų išeinanti nustatyta žinutė bus grojama tada, kai atsakiklis užfiksuoja įeinantį skambučių. Išeinančios žinutės kalba priklauso nuo kalbos nustatymų (apie kalbos nustatymus skaitykite 13 puslapyje).

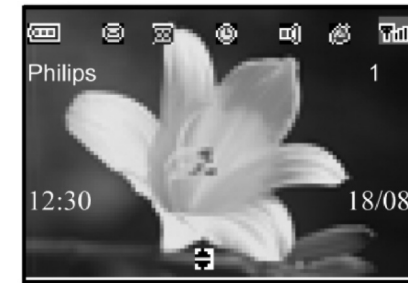
2 JŪSŲ TELEFONAS

2.3 Ragelio paveiksliukai



-  Nurodo, jog baterija pilnai pakrauta
-  Nurodo, jog baterija visiškai išsikrovė.
-  Nurodo, jog vidinis pokalbis yra sujungiamas arba sulaikytas. Kai jums skambina, šis paveiksliukas mirksi.
-  Gavote naują SMS pranešimą. Jeigu yra neperskaitytų pranešimų, šis paveiksliukas mirksi.
-  Jūs matote šį paveiksliuką, kai pasiekiate skambučių registrą. Jeigu yra naujų praleistų skambučių, šis paveiksliukas mirksi.
-  Matote šį paveiksliuką, kai įjungtas žadintuvas.
-  Matote šį paveiksliuką, kai įjungtas garsiakalbis.
-  Matote šį paveiksliuką, kai esate išjungę skambučio garsą.
-  Rodoma, kai įjungtas auto atsakiklis. Šis paveiksliukas mirksi tuo atveju, jeigu pilna auto atsakiklio atmintis.
-  Nurodo, jog jūsų ragelis yra priregistruotas ir yra bazinės stotelės diapazone. Šis paveiksliukas mirksi, jeigu ragelis yra už bazinės stotelės diapazono arba ieško stotelės.

2.4 Meniu paveiksliukai

-  Telefonų knygutė
-  Asmeniniai nustatymai
-  Laikrodis ir žadintuvas
-  Papildomi nustatymai
-  Tinklo paslaugos
-  SMS
-  Auto atsakiklis

2 JŪSŲ TELEFONAS

2.5 Bazinės stotelės peržiūra

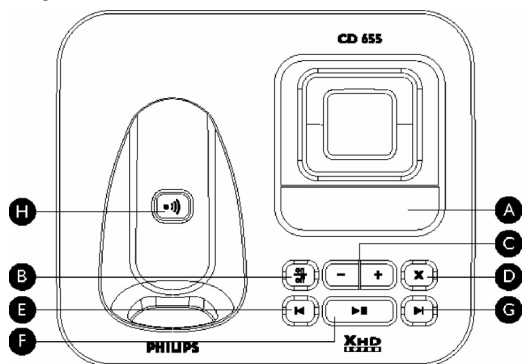

A Pranešimų/ žinučių skaičiuoklė

Mirksi: rodomas naujų pranešimų skaičius.

Nemirksi: rodomas senų pranešimų skaičius.

Mirksi dvi juostelės: tai reiškia, jog atmintis yra pilna.

Kai spaudžiate **(- +)**, rodomas garsumo lygis (LO - L5)

Žinutės klausymo metu rodo jos numerį.

B Įjungimo/ išjungimo mygtukas **(ON/OFF)**

Budėjimo režime: trumpai spauskite, kad įjungtumėte arba išjungtumėte auto atsakiklį.

C Garsumo mygtukai **(- +)**

Žinutės grojimo metu padidina/ sumažina garsiakalbio garsumą.

Yra 5 garsumo lygiai.

Jeigu garsiakalbio garsumas nėra išjungtas, tai veikia ir skambučio peržiūros funkcija.

D Ištrynimo mygtukas **(X)**

Žinutės grojimo metu galite ištrinti tą žinutę.

Ilgai spauskite, kad ištrintumėte visas žinutes (kai atsakiklis yra budėjimo režime). Neperskaitytos žinutės nebus ištrintos.

E Buvusios žinutės/ žinutės pakartojimo mygtukas **(↶)**

Jeigu žinutės grojimo metu spaudžiate šį mygtuką du kartus, tai pereisite prie buvusios žinutės. Jeigu žinutės grojimo metu spaudžiate šį mygtuką vieną kartą, tai pakartosite šią žinutę.

F Play/Stop mygtukas **(▶/⏸)**

Išklausyti žinutes (anksčiausiai įrašyta bus grojama pirmiausiai).

Sustabdyti žinučių klausymą.

G Sekančios žinutės mygtukas **(▶)**

Žinutės grojimo metu galite pereiti prie sekančios žinutės.

H Pasieško mygtukas **(*)**

Ragelio paieška. Page handset.

Ilgai spauskite, kad pradėtumėte registravimo procedūrą.

10 AUTO ATSAKIKLIS

Jūsų auto atsakiklis įrašo pranešimus tuo atveju, jeigu į skambutį nebuvo atsiliepta. Atsakiklis gali įrašyti 99 pranešimus. Įrašai gali trukti iki 30 minučių (įskaitant ir asmeninę išeinančią žinutę). Jūs galite naudotis bazinės stotelės mygtukais tam, kad naudotumėtės pagrindinėms atsakiklio funkcijoms: žinučių klausymas, žinučių trynimas, garsumo reguliavimas. Kiekvienos funkcijos aprašymą galite rasti 10 puslapyje. Ragelyje taip pat galite rasti atsakiklio nuotolinio pasiekimo meniu. Taip pat yra meniu skirtas atsakiklio nustatymams.

Spauskite **(☰)** bazinėje stotelėje, kad įjungtumėte atsakiklį (jeigu jis išjungtas). Jūs galite naudotis rageliu, kad įjungtumėte atsakiklį (apie tai plačiau skaitykite 41 puslapyje).

10.1 Pranešimų išklausymas

10.1.1. Žinutės išklausymas per ragelį







Vėliausiai įrašyta žinutė yra paleidžiama pirmiausiai. Kai visi nauji pranešimai jau yra išklausyti, atsakiklis sustos ir **(☰)** paveikslukas nebemirksi.

1. Budėjimo režime spauskite **(☰)**, judėkite su **(☰)**, kad pasirinktumėte **ANSWER MASCHINE** ir spauskite **(☑)** **SELECT**, tada spauskite **(☑)** **SELECT**, kad patektumėte į **PLAY** (grojimo/ išklausymo) meniu.
2. Žinutės grojimo metu jūs galite:

Reguluoti garsą:	Spauskite (☰) mygtuką.
Sustabdyti grojimą:	Spauskite (☑) STOP .
Pakartoti:	Spauskite (☑) OPTION , tada su (☰) judėkite iki REPEAT ir spauskite (☑) SELECT .
Sekanti žinutė:	Spauskite (☑) OPTION , tada su (☰) judėkite iki NEXT ir spauskite (☑) SELECT .
Buvusi žinutė:	Spauskite (☑) OPTION , tada su (☰) judėkite iki PREVIOUS ir spauskite (☑) SELECT .
Ištrinti žinutę:	Spauskite (☑) OPTION , tada su (☰) judėkite iki DELETE ir spauskite (☑) SELECT .
Perkelti išklausymą į ausinę	Išgirsite patvirtinimo garsą ir grįšite į buvusį meniu. Spauskite (☑) mygtuką.









9 TINKLO PASLAUGOS

9.4.2 Įjungti perskambinimo atšaukimą







1. Spauskite , su  eikite prie **NETWORK SERVICES** (Tinklo paslaugos) ir spauskite  **SELECT**, su  eikite prie **CANCEL CALL BACK** (Atšaukti perskambinimą) ir spauskite  **SELECT**.
2. Spauskite  **SELECT** norėdami aktyvuoti.
 - *Telefono numeris pasirinktai paslaugai bus surinktas.*
3. Kai numeris surenkamas, spauskite  norėdami sugrįžti į budėjimo režimą.

9.5 Sulaikyti ID

9.5.1 Nustatymas

1. Spauskite , su  eikite prie **NETWORK SERVICES** (Tinklo paslaugos) ir spauskite  **SELECT**, su  eikite prie **Withhold ID** (Sulaikyti ID) ir spauskite  **SELECT**.
2. Su  eikite prie Settings (Nustatymai) ir spauskite  **SELECT**.
3. Įveskite reikalingą numerį ID sulaikymui ir spauskite  **OK**.

9.5.2 Įjungti ID sulaikymą

1. Spauskite , su  eikite prie **NETWORK SERVICES** (Tinklo paslaugos) ir spauskite  **SELECT**, su  eikite prie **Withhold ID** (Sulaikyti ID) ir spauskite  **SELECT**.
2. Spauskite  **SELECT** norėdami aktyvuoti.
 - *Telefono numeris pasirinktai paslaugai bus surinktas.*
3. Kai numeris surenkamas, spauskite  norėdami sugrįžti į budėjimo režimą.

3 PRADŽIA

3.1 Bazinės stotelės prijungimas

1. Statykite bazinę stotelę šalia prijungimo prie linijos ir prie elektros tinklo.
2. Prijunkite linijos laidą ir elektros tiekimo laidą prie atitinkamų lizdų, esančių bazinės stotelės galinėje dalyje.

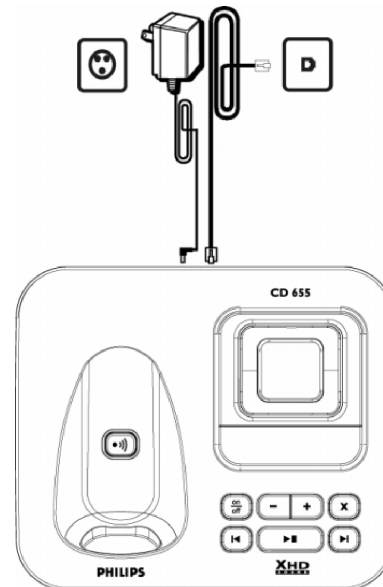

3. Kitus linijos laido ir elektros laido galus prijunkite prie atitinkamų lizdų.

Pastaba

Telefono linijos adapteris gali būti nepritvirtintas prie laido. Tokiu atveju pirmiausia prijunkite jį prie laido, ir tik tuomet junkite į liniją.

Dėmesio

Nestatykite pagrindinės stotelės netoli nuo stambių metalinių objektų, tokių kaip archyviniai spintų, radiatorių, ar elektrinių prietaisų, nes tai gali paveikti aprėptį ir garso kokybę. Pastatai su storomis vidaus ir lauko sienomis gali trikdyti signalų iš ir į stotelę perdavimą.

Įspėjimas

Bazinė stotelė neturi Įjungimo ir Išjungimo mygtuko. Bazinė stotelė įsijungia kai elektros laidas prijungiamas ir įjungiamas į elektros tinklą. Vienintelis būdas išjungti stotelę yra išjungti elektros laidą iš tinklo. Dėl šios priežasties įsitikinkite, kad elektros rozetė yra visuomet lengvai pasiekiamą.

Elektros ir telefono laidai turi būti teisingai sujungti, priešingu atveju tai gali pakenkti prietaisui.

Visuomet naudokite telefono laidą, pridėtą rinkinyje. Kitu atveju gali nebūti rinkimo tono.

3.2 Bazinės stotelės kabinimas

Bazinę stotelę jūs galite kabinti ant sienos. Norėdami tai padaryti sekite žemiau aprašytais instrukcijomis:

Įspėjimas

Nekabinkite bazinės stotelės jokiais kitais būdais, nei aprašyta šiose instrukcijose.

1. Nuo galinės stotelės dalies nuimkite rėmą.

3 PRADŽIA

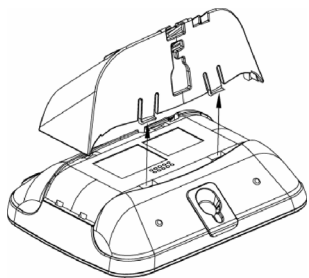

2. Apverskite rėmą "aukštyn kojom" ir vėl pritvirtinkite jį prie bazinės stotelės galinės dalies.

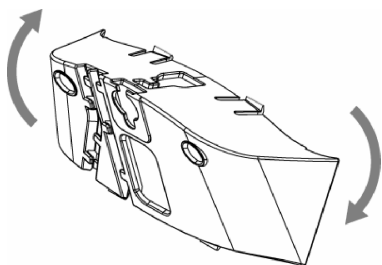

3. Įgręžkite į sieną varžtus (nepridėti).

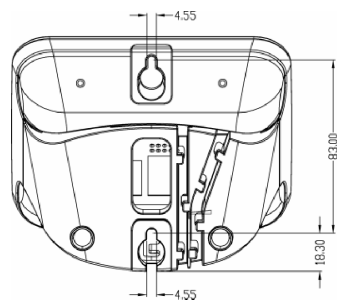

4. Sulyginkite kabinimo skylutes esančias bazinės stotelės galinėje dalyje su sienoje įgręžtais varžtais.

5. Tvirtai užkabinkite bazinę stotelę.

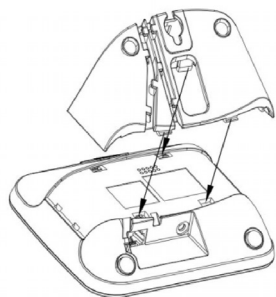

3.3 Telefono instaliavimas

Prieš pradėdami naudotis rageliu, jūs turite įdėti pilnai pakrautas baterijas.

3.3.1 Baterijų įdėjimas

Visada naudokite pateiktas AAA įkraunamas baterijas. Jeigu naudosite šarmines ar kitokias baterijas, tai jos gali nutekėti.

1. Nuimkite baterijų skyrelio dangtelį.

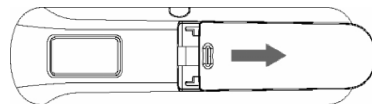

2. Įdėkite baterijas pagal nurodymus ir uždarykite baterijų skyrelio dangtelį.

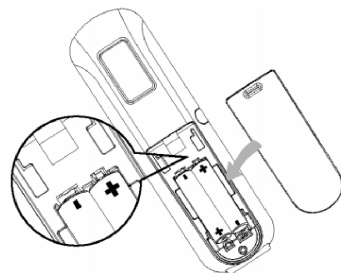









9 TINKLO PASLAUGOS





9.2 Balso paštas

Ši funkcija leidžia skambintojui palikti balso pranešimą, kai jūs negalite arba nenorite atsiliiepti į skambučių. Šios funkcijos galimybė priklauso nuo šalies ir tinklo paslaugų užsakymo. Dažnu atveju už tokių žinučių gavimą imamas papildomas mokestis, nes žinutės saugomos tinkle, o ne ragelyje. Susisiekite su savo tinklo administratoriumi jei norite gauti daugiau informacijos.

9.2.1 Nustatyti balso pašto numerį







1. Spauskite , su  eikite prie **NETWORK SERVICES** (Tinklo paslaugos) ir spauskite  **SELECT**. Su  eikite prie **VoiceMail 1** (Balso paštas 1) arba **VoiceMail 2** (Balso paštas 2) ir spauskite  **SELECT**.
2. Su  eikite prie **Settings** (Nustatymai) ir spauskite  **SELECT**.
3. Paredaguokite balso pašto numerį ir spauskite  **OK**.

9.2.2 Įjungti balso paštą







1. Spauskite , su  eikite prie **NETWORK SERVICES** (Tinklo paslaugos) ir spauskite  **SELECT**. Su  eikite prie **VoiceMail 1** (Balso paštas 1) arba **VoiceMail 2** (Balso paštas 2) ir spauskite  **SELECT**.
2. Spauskite  **SELECT** norėdami įjungti paslaugą.
 - *Telefono numeris pasirinktai paslaugai bus surinktas.*
3. Kai numeris surenkamas, spauskite  norėdami sugrįžti į budėjimo režimą.

9.3 Perskambinimas

9.3.1 Nustatymas









1. Spauskite , su  eikite prie **NETWORK SERVICES** (Tinklo paslaugos) ir spauskite  **SELECT**, su  eikite prie **CALL RETURN** (Perskambinimas) ir spauskite  **SELECT**.
2. Su  eikite prie **Settings** (Nustatymai) ir spauskite  **SELECT**.
3. Įveskite reikiamą perskambinimo numerį ir spauskite **OK**.

9.3.2 Įjungti perskambinimą

1. Spauskite , su  eikite prie **NETWORK SERVICES** (Tinklo paslaugos) ir spauskite  **SELECT**, su  eikite prie **CALL RETURN** (Perskambinimas) ir spauskite  **SELECT**.
2. Spauskite  **SELECT** norėdami įjungti paslaugą.
 - *Telefono numeris pasirinktai paslaugai bus surinktas.*
3. Kai numeris surenkamas, spauskite  norėdami sugrįžti į budėjimo režimą.

9.4 Atšaukti perskambinimą

9.4.1 Nustatymas

1. Spauskite , su  eikite prie **NETWORK SERVICES** (Tinklo paslaugos) ir spauskite  **SELECT**, su  eikite prie **CANCEL CALL BACK** (Atšaukti perskambinimą) ir spauskite  **SELECT**.
2. Su  eikite prie **Settings** (Nustatymai) ir spauskite  **SELECT**.
3. Įveskite reikalingą numerį perskambinimo atšaukimui ir spauskite  **OK**.

9 TINKLO PASLAUGOS

Šis meniu leidžia jums patogiai pasiekti, įjungti ar išjungti kai kurias tinklo paslaugas, priklausomai nuo šalies / užsakymo. Susisiekiate su savo ryšio tiekėjo norėdami gauti daugiau informacijos apie šias paslaugas.

Gamykliniai nustatymai, nustatyti jūsų telefone turėtų būti labiausiai tinkami jūsų šalies tinklui ir todėl jūs neturėtumėte jų keisti.

9.1 Skambučių peradresavimas

Jūs galite pasirinkti iš trijų skambučių peradresavimo galimybių: Besąlyginis skambučių peradresavimas, Peradresavimas, kai užimta ir Peradresavimas, kai neatsiliepia.









9.1.1 Įjungti skambučių peradresavimą

Pastaba









Kai ši funkcija įjungta, priklausomai nuo skambučio peradresavimo nustatymų, įeinantys skambučiai bus nukreipti į pasirinktą numerį.

1. Spauskite , su  eikite prie **NETWORK SERVICES** (Tinklo paslaugos) ir spauskite  **SELECT**.
2. Su  eikite prie norimos skambučių peradresavimo galimybės (**Call Forward / Call Fwd Busy / Call Fwd UnAns** - Besąlyginis skambučių peradresavimas, Peradresavimas, kai užimta ir Peradresavimas, kai neatsiliepia) ir spauskite  **SELECT**.
3. Spauskite  **OK** norėdami įjungti skambučių peradresavimą.
 - *Telefono numeris pasirinktai paslaugai bus surinktas.*
4. Kai numeris surenkamas, spauskite norėdami sugrįžti į budėjimo režimą.

9.1.2 Išjungti skambučių peradresavimą

1. Spauskite , su  eikite prie **NETWORK SERVICES** (Tinklo paslaugos) ir spauskite  **SELECT**.
2. Su  eikite prie norimos skambučių peradresavimo galimybės (**Call Forward / Call Fwd Busy / Call Fwd UnAns** - Besąlyginis skambučių peradresavimas, Peradresavimas, kai užimta ir Peradresavimas, kai neatsiliepia) ir spauskite  **SELECT**.
3. Su  eikite prie Deactivate (Išjungti) ir spauskite  **SELECT** norėdami patvirtinti.
 - *efono numeris pasirinktai paslaugai bus surinktas.*
4. Kai numeris surenkamas, spauskite  norėdami sugrįžti į budėjimo režimą.

9.1.3 Kodų/ numerio keitimas



1. Spauskite , su  eikite prie **NETWORK SERVICES** (Tinklo paslaugos) ir spauskite  **SELECT**.
2. Su  eikite prie norimos skambučių peradresavimo galimybės (**Call Forward / Call Fwd Busy / Call Fwd UnAns** - Besąlyginis skambučių peradresavimas, Peradresavimas, kai užimta ir Peradresavimas, kai neatsiliepia) ir spauskite  **SELECT**.
3. Su  eikite prie **CHANGE CODES** ir spauskite  **SELECT** norėdami pakeisti numerį į kurį bus perkeltami skambučiai.
4. Spauskite  **OK**, kad patvirtintumėte.

3 PRADŽIA

3.3.2 Baterijų krovimas

Įspėjimas

Prieš naudodamiesi rageliu pirmą kartą, pakraukite ragelį 24 valandas. Kai baterijos išsikrauna, ekrane matote mirksintį paveiksluką ir girdite perspėjimo signalą. Jeigu baterijos visiškai išsikrovė, tai telefonas išsijungs ir nebus išsaugotos jokios tuo metu vykdytos funkcijos.

1. Pastatykite ragelį ant bazinės stotelės kroviklio. Jeigu ragelis įstatytas teisingai, išgirsite signalą.
2. Krovimo metu mirksi baterijų paveikslukas .
3. Kai ragelis pilnai pakrautas, baterijos paveikslukas  nebemirksi.







Pastaba

Normalus baterijos veikimo laikas yra 3 pilni įkrovimo ir išsikrovimo ciklai (daugiau nei 15 valandų), taigi tai yra apie 12 valandų pokalbių ir 150 valandų budėjimo.

3.4 Pasveikinimo režimas

Priklausomai nuo jūsų šalies, jūs galite nematyti **WELCOME** užrašo. Tokiu atveju jums nereikia pasirinkti savo šalies/ operatoriaus/ kalbos nustatymų. Jūs galite skambinti ir atsiliepti į skambučius be jokio kalbos pasirinkimo.

Kitu atveju po keleto minučių krovimo, įvairiomis kalbomis pamatysite užrašą **“WELCOME”**. Sekite toliau aprašytais žingsniais, kad nustatytumėte savo telefoną.

1. Judėkite su  būdami **WELCOME**, kol pasieksite norimą kalbą, tada spauskite  **SELECT**, kad patvirtintumėte savo pasirinkimą.
2. Judėkite su , kad pasirinktumėte savo šalį.
3. Spauskite  **SELECT**, kad patvirtintumėte savo pasirinkimą.
4. Jeigu reikia, su  pasirinkite savo operatorių.
5. Spauskite  **SELECT**, kad patvirtintumėte savo pasirinkimą.
 - *Jūsų telefono linijos nustatymai ir meniu automatiškai suderinami pagal pasirinktą šalį.*
 - *Apie datos ir laiko nustatymus skaitykite 28 puslapyje. Dabar galite naudotis savo telefonu*

Pastaba



Net ir nepasirinkę savo šalies jūs galite skambinti ir priimti skambučius. Pasveikinimo režimas vėl atsiras po skambučio.

Patarimas

Savo šalies nustatymus galėsite pakeisti, kada tik panorėsite. (daugiau informacijos rasite “Šalies pasirinkimas” 8.8 skyriuje). Jeigu 15 sekundžių nespaudžiate jokio mygtuko, ragelis automatiškai sugrįš į budėjimo režimą. Jeigu padedate ragelį ant bazinės stotelės, ragelis taip pat automatiškai pereis į budėjimo režimą.

3.5 Meniu struktūra

Entelėje apačioje nurodyta jūsų telefono meniu struktūra.

Spauskite , kad pamatytumėte pagrindinį meniu. Naudokitės judėjimo mygtukais , kad judėtumėte po meniu ir spauskite , jeigu norite pasirinkti atitinkamą galimybę/ nustatymą.

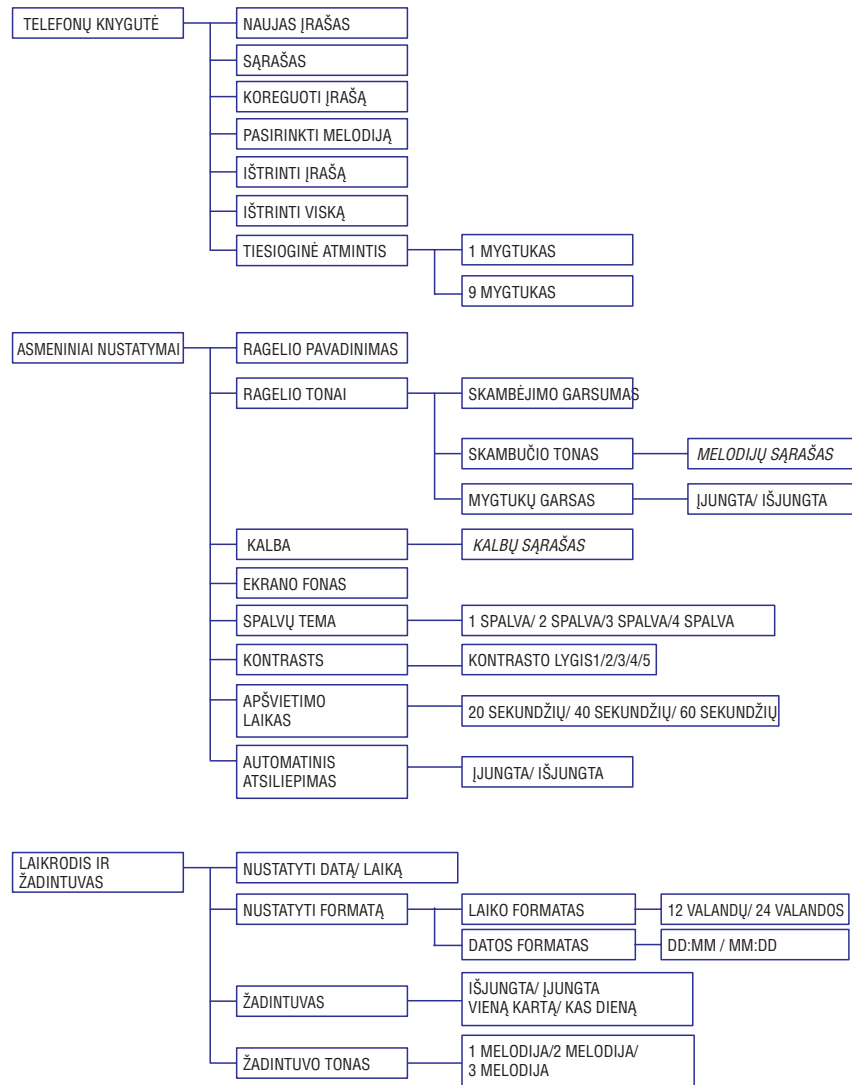

Pastaba





Jeigu nėra skaičių kodo (detect string), tada po paspaudimo, automatiškai bus pridėdamas prefix kodas tuo metu, kai vykdysite išankstinį numerio rinkimą.

Jeigu numeriai prasideda tokiais simboliais kaip *, ar P, prefix kodas nebus pridėdamas, net jei paspausite  .

8.12 Pakeisti jungimo laiką

Recall laikas (arba jungimo atidėjimas) tai toks laiko atidėjimas, po kurio linija išsijungs, jeigu paspausite mygtuką. Laikas gali būti trumpas, vidutinis arba ilgas. Gamykloje nustatytas jungimo laikas geriausiai atitinka jūsų šalies nustatymus, todėl mes nesiuolome keisti šį nustatymą.







Pastaba

Šis nustatymas naudingas tada, kai naudojate tinklo paslaugomis. Tam tikrų paslaugų pasiekimas su [ + ], [ + ] (laukiantis skambutis, perkeltas skambutis..) priklauso nuo jungimo laiko nustatymų. Daugiau informacijos galite gauti iš tinklo tiekėjo.

1. Budėjimo režime spauskite  mygtuką, tada su  judėkite iki **ADVANC. SETTINGS** ir spauskite  **SELECT**, su  judėkite iki **RECALL TIME** ir spauskite  **SELECT**.
2. Su  pasirinkite **SHORT, MEDIUM** arba **LONG** ir spauskite  **SELECT**, kad pavirtintumėte.
 - Išgirsite patvirtinimo toną ir sugrįšite į buvusį meniu.







8.13 Jungimo režimo pakeitimas (priklauso nuo šalies)

Gamykloje nustatytas jungimo režimas geriausiai atitinka jūsų šalies nustatymus, todėl mes nesiuolome keisti šio nustatymo.

1. Budėjimo režime spauskite  mygtuką, tada su  judėkite iki **ADVANC. SETTINGS** ir spauskite  **SELECT**, su  judėkite iki **DIAL MODE** ir spauskite  **SELECT**.
2. Su  judėkite iki **tone** arba **PULSE** ir spauskite  **SELECT**, kad patvirtintumėte savo pasirinkimą.
 - Išgirsite patvirtinimo toną ir sugrįšite į buvusį meniu.

8.14 Pirmojo suskambėjimo nustatymas

Jeigu ši funkcija išjungta, pirmasis suskambėjimas bus be garso. Tai naudinga tose šalyse, kuriuose linija identifikuojama tik po pirmo suskambėjimo. Tuo pačiu, jūsų telefonas neskambės ir tada kai gausite žinutę.

1. Budėjimo režime spauskite , su  judėkite iki **ADVANC. SETTINGS** ir spauskite  **SELECT**, tada su  judėkite iki **FIRST RING** ir spauskite  **SELECT**.
2. Su  judėkite iki **ON** arba **OFF** ir spauskite  **OK**, kad patvirtintumėte savo pasirinkimą.
 - Išgirsite patvirtinimo toną ir sugrįšite į buvusį meniu.

8.10 Gamykliniai nustatymai

Ringer Volume (skambėjimo garsumas)	MEDIUM (vidutinis)
Ringer Melody (skambėjimo melodija)	RING 1
Earpiece Volume (garsumas ausinėje)	VOLUME 3
Speaker Volume (garsiaikalbio garsumas)	VOLUME 3
Wallpaper	
Key Beep (mygtukų garsas)	ON (įjungtas)
Kontrastas	LEVEL 2
Apšvietimo laikas	20s (sekundžių)
Automatinis ragelio pakėlimas	ON (įjungtas)
Žadintuvas	OFF (išjungtas)
Apribojimo režimas	OFF (išjungtas)
Easy call režimas	OFF (išjungtas)
SMS priėmimas	ON (įjungtas)
Ragelio pavadinimas	PHILIPS
Data/Laikas	01-01; 00:00
Pagrindinis PIN kodas	0000
XHD garso režimas	ON (įjungtas)
Konferencinis režimas	ON (įjungtas)

Auto atsakiklis







Atsiliepimo režimas	ANSWER & RECORD
Suskambėjimų skaičius prieš atsiliepiant	5
Išeinanti žinutė	Nustatyta ANSWER & RECORD režimui
Peržiūra ekrane	OFF (išjungta)
Bazinės stotelės garsiaikalbis	LEVEL 5
Nuotolinis pasiekimas	DEACTIVATED (išjungtas)

8.11 Auto Prefix nustatymas

Naudodamiesi šia funkcija, jūs galite įvesti kodą (prefix), kuris visada eis priekyje numerio, kuriuo skambinate (Daugiau informacijos rasite 17 puslapyje). Šia funkcija galite naudotis ir tada, kai norite tam tikru kodu (detect string) pakeisti pirmuosius telefono numerio skaičius išankstinio surinkimo metu. Skaičių kodas (detect string) gali būti sudarytas ne daugiau nei 10 skaičių, o auto prefix kodas iš ne daugiau nei 5 skaičių.

ⓘ Pastaba

Negalime garantuoti, kad CD655 tinkamas naudoti su visų tipų PABX.

- Budėjimo režime spauskite , tada su  judėkite iki **ADVANC. SETTING** ir spauskite  **SELECT**, tada su  judėkite iki **AUTO PREFIX** ir spauskite  **SELECT**.
- Ekrane matote užrašą **DETECT DIGIT**.
 - Rodomas paskutinis įvestas skaičių kodas (detect string) (jeigu toks yra).
- Įveskite skaičių kodą (detect string) (iki 5 skaitmenų) ir spauskite  **OK**, kad patvirtintumėte.
- Ekrane rodomas užrašas **PREFIX**.
 - Rodomas paskutinis prefix kodas (jeigu toks yra).
- Įveskite Prefix kodą (iki 14 skaitmenų) ir spauskite  **OK**, kad patvirtintumėte.
 - Išgirsite patvirtinimo toną ir sugrįšite į buvusį meniu.

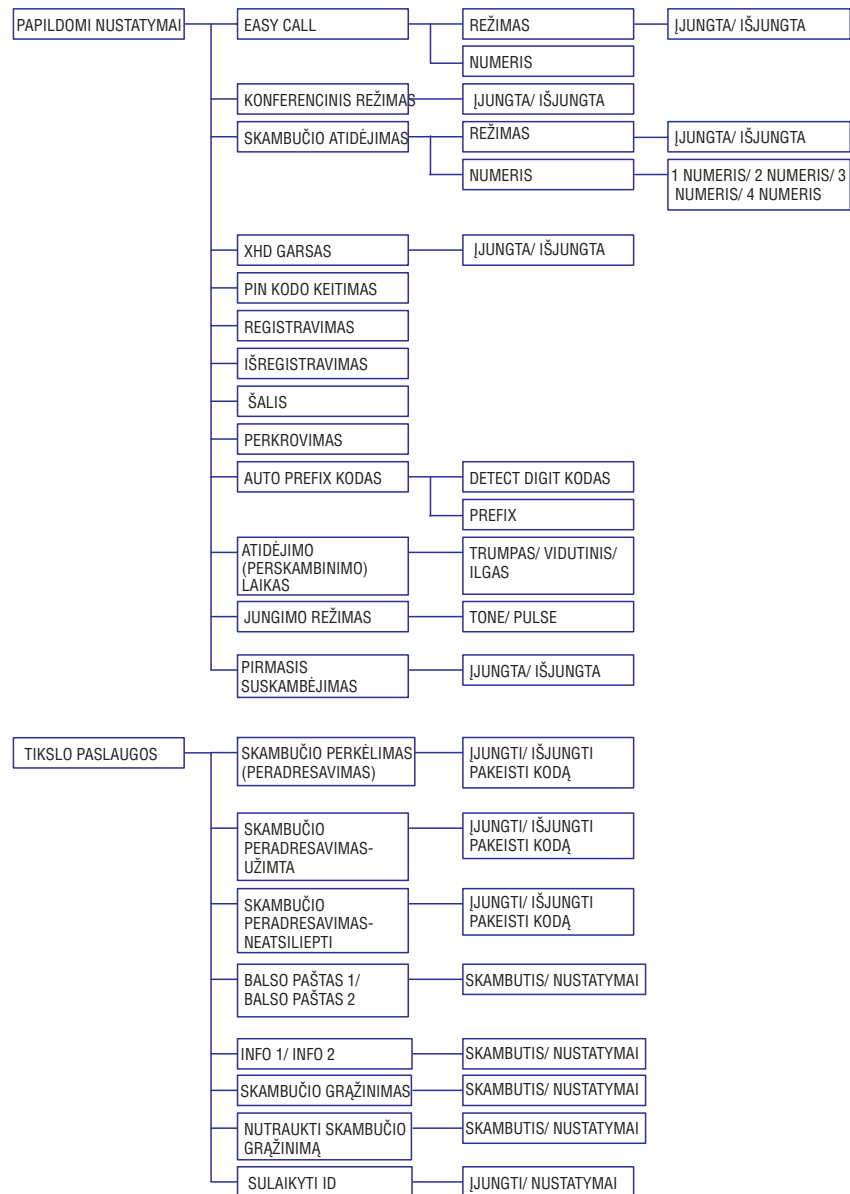

3 PRADŽIA

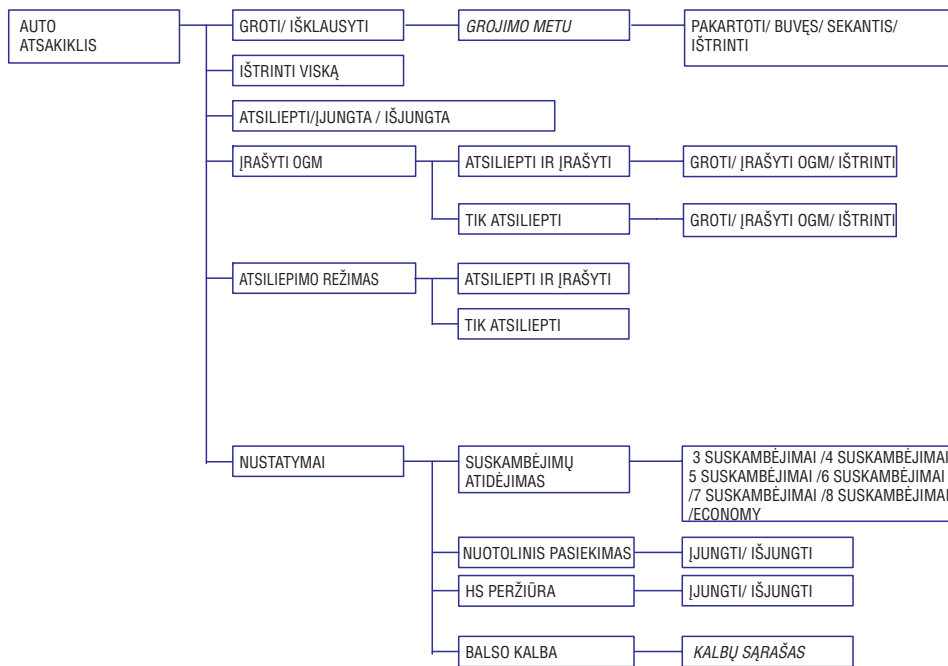

8 PAPILDOMI NUSTATYMAI

8.7 Išregistravimas

1. Budėjimo režime spauskite mygtuką, su judėkite **ADVANC. SETTINGS** ir spauskite **SELECT**, tada su judėkite iki **UNREGISTER** ir spauskite **SELECT**.
2. Kai būsite paprašyti, įveskite pagrindinį pin kodą. Spauskite **OK**, kad patvirtintumėte.

Pastaba

Pagal nutylėjimą pagrindinis pin kodas yra 0000.

3. Judėkite su , kad pasirinktumėte to ragelio numerį, kurį norite išregistruoti ir spauskite **SELECT**.
 - *Jeigu išregistravimas sėkmingas, tai išgirsite patvirtinimo toną ir ekrane matysite užrašą **UNREGISTERED**.*

Pastaba

Jeigu ilgiau nei 15 sekundžių su rageliu neatliekate jokių veiksmų, išregistravimo procedūra bus nutraukta ir ragelis sugrįš į budėjimo režimą.

Jeigu norite išregistruoti ragelį, kuris nepriklauso jūsų naujojo telefono (CD650/655) diapazonui, turite naudotis naujuoju savo telefonu (CD650/655), kad jį išregistruotumėte.

8.8 Šalies pasirinkimas

Šio meniu galimybės priklauso nuo jūsų šalies. Jūs galite pasirinkti kitokią šalį, nei pasirinkote WELCOME režimo metu.

1. Budėjimo režime spauskite , tada su judėkite iki **ADVANC. SETTINGS** ir spauskite **SELECT**, tada su judėkite iki **COUNTRY** ir spauskite **SELECT**.
2. Su judėkite iki norimos šalies ir spauskite **OK**, kad patvirtintumėte.
 - *Išgirsite patvirtinimo toną ir sugrįšite į buvusį meniu.*

Pastaba

Kai pasirinkote šalį, gamykliniai linijos nustatymai pagal šalį tuojau pat bus pritaikyti automatiškai (pavyzdžiui perskambinimo laikas, jungimo režimas, kalba ir t.t.).

8.9 Įrenginio perkrovimas

Naudodamiesi šia funkcija savo įrenginiui galite grąžinti gamyklinius nustatymus.

Įspėjimas

Po perkrovimo, visi asmeniniai nustatymai, skambučių registras ir rinkytų numerių sąrašas bus ištrinti. Bet telefonų knygutės įrašai ir neperskaitytos žinutės liks nepakitę.

Pastaba









Gali būti, kad jums dar kartą teks sukonfigūruoti savo telefoną. Tokiu atveju po perkrovimo ekrane atsiras WELCOME režimas, daugiau informacijos apie tai 3.4 skyriuje.

1. Budėjimo režime spauskite , su judėkite iki **ADVANC. SETTINGS** ir spauskite **SELECT**, tada su judėkite iki **RESETTING** ir spauskite **SELECT**.
2. Ekrane atsiranda klausimas **RESET?** (Perkrauti?). Spauskite **OK**, kad patvirtintumėte.
 - *Išgirsite patvirtinimo toną.*
 - *Įrenginiui grąžinti gamykliniai nustatymai (daugiau informacijos apie gamyklinius nustatymus rasite 34 puslapyje).*

8 PAPILDOMI NUSTATYMAI

☰ Pastaba

Gamykloje nustatyta, kad jūsų ragelio pin kodas yra 0000. Jeigu pakeisite šį pin kodą, būtinai atsiminkite naujai išsaugotą kodą. Nepameskite pin kodo.

1. Budėjimo režime spauskite  tada su  judėkite iki **ADVANC. SETTINGS** ir spauskite  **SELECT**, vėl su  judėkite iki **CHANGE PIN** ir spauskite  **SELECT**.
2. Įveskite dabartinį pagrindinį pin kodą, o tada spauskite  **OK**, kad patvirtintumėte.
 - *Įvestas Pin kodas bus rodomas žvaigždutėmis (*).*
3. Įveskite naują pin kodą ir spauskite  **OK**.
4. Dar kartą įveskite naują pin kodą ir spauskite  **OK**, kad patvirtintumėte pakeitimą.
 - *Išgirsite patvirtinimo toną ir sugrįšite į buvusį meniu.*

☰ Pastaba

Jeigu pamiršote savo pin kodą, savo telefonui turėsite grąžinti gamyklinius nustatymus. Daugiau informacijos rasite „Įrenginio perkrovimas“ skyriuje apie gamyklinius nustatymus.







8.6 Registravimas

Toliau aprašytos procedūras turėsite atlikti su savo nepriregistruotu rageliu. Šios procedūros skirtos DECT650/655 rageliui. Procedūros gali skirtis priklausomai nuo naudojamo ragelio. Tokiu atveju kreipkitės į ragelio, kurį naudojate papildomai, gamintoją. Prieš pradėdami naudotis papildomais rageliais, būtinai turite juos priregistruoti. Prie vienos bazinės stotelės galite registruoti ne daugiau nei 5 ragelius.

Norėdami registruoti ar išregistruoti ragelius, turėsite naudoti pagrindinį pin kodą.

☰ Pastaba

Pagal nutylėjimą, pagrindinis pin kodas yra 0000.

1. Spauskite ir apie 5 sekundes laikykite  mygtuką ant bazinės stotelės. Jūs išgirsite patvirtinimo garsą, kai stotelė bus pasiruošusi registravimui.
2. Ragelyje spauskite  mygtuką, tada su  judėkite iki **ADVANC. SETTINGS** ir spauskite  **SELECT**, tada su  judėkite iki **REGISTER** ir spauskite  **SELECT**.

☰ Pastaba

Jeigu 10 sekundžių su rageliu neatliekate jokių veiksmų, registravimo procedūra bus nutraukta. Jeigu taip atsitiks, viską vėl teks pradėti nuo pirmojo žingsnio.

3. Kai būsite paprašyti, įveskite pagrindinį pin kodą ir spauskite  **OK**, kad patvirtintumėte.

☰ Pastaba

Pagal nutylėjimą pagrindinis pin kodas yra 0000.

4. Ekrane matote užrašą **WAITING__**.



☰ Pastaba

Jeigu per tam tikrą laiką nesurasta jokia stotelė, ragelis grįš į budėjimo režimą.

4 NAUDOJIMASIS TELEFONU

4.1 Skambinimas



4.1.1 Išankstinis surinkimas

1. Surinkite numerį, kuriuo norite skambinti (iki 24 skaitmenų).
2. Spauskite  arba  .
 - *Prasideda skambinimas*





* Patarimas

Prieš vesdami numerį jūs galite įvesti kodą, daugiau apie tai skaitykite 34 puslapyje.

4.1.2 Tiesioginis rinkimas

1. Paspaudę  arba  pateksite į telefono liniją.
2. Surinkite reikiamą numerį.
 - *Prasideda skambinimas*







4.1.3 Skambinimas iš perskambinimo /rinktų numerių sąrašo

1. Spauskite  budėjimo režime.
2. Spauskite  , kad pasiektumėte rinktus numerius.
3. Spauskite  arba  , kad skambintumėte pasirinktu numeriu.
 - *Prasideda skambinimas*

* Patarimas

Ragelyje išsaugomi 20 paskutinių rinktų numerių. Paskutinis rinktas numeris sąrašo bus rodomas pirmoje vietoje. Jeigu skambinusio numeris sutampa su telefonu knygoje esančiu vardu, tai matysite skambinusiojo vardą.





4.1.4 Skambinimas iš skambučių registro (ryšių duomenų) sąrašo

1. Spauskite  , kai esate budėjimo režime.
2. Judėkite su  , kad pasirinktumėte **CALL LIST**, **SMS** arba **ANSWER MACHINE** ir  patektumėte į atitinkamus meniu.
3. Su  pasirinkite norimą įrašą.
4. Spauskite  arba  .
 - *Prasideda skambinimas*



☰ Pastaba

Skambučių registravimo paslaugą jūs turite užsisakyti iš savo paslaugų tiekėjo, daugiau informacijos apie tai rasite skyriuje 5.7.1.

4.1.5 Skambinimas iš telefonų knygutės

1. Spauskite  , kai esate budėjimo režime.
2. Spauskite  , kol pamatysite norimą telefono numerį.
3. Spauskite  arba  , kad skambintumėte pasirinktu numeriu.
 - *Vyksta skambinimas.*

* Patarimas

Vietoje to, kad judėtumėte su  mygtuku, jūs galite tiesiogiai įvesti pirmąjį asmens kuriam norite skambinti vardo raidę. Pavyzdžiui spauskite  **2.m** , kad pamatytumėte įrašus prasidedančius raide A. Dar kartą spauskite  **2.m** , kad pamatytumėte įrašus prasidedančius raide B ir t.t.

4.2 Atsiliepiamas į skambutį

Kai ragelis skamba, spauskite  .

- *Vyksta pokalbis.*

☰ Pastaba

Įeinantis skambutis yra svarbiausias veiksmas. Jeigu jums skambina, tai tuo metu vykdomi telefono nustatymai ar kiti veiksmai bus sustabdyti.

🔊 Pavoju

Kai ragelis skamba, nelaikykite jo arti ausies, nes tai gali pakenkti jūsų klausai.

4.2.1 Laisvų rankų režimo įjungimas

Kai ragelis skamba, spauskite  .

- *Įjungiamas garsiakalbis*

🔊 Pavoju

Laisvų rankų funkcijos įjungimas labai stipriai padidina garsą ausinėje, įsitinkinkite kad ragelis nėra per arti jūsų ausies.

4.3 Skambučio užbaigimas

Pokalbio metu spauskite  , taip užbaigsite pokalbį.

☰ Pastaba

Pokalbj galite užbaigti ir tiesiog padėdami ragelį ant bazinės stotelės (jeigu įjungta **AUTO HANG-UP** funkcija), daugiau informacijos apie tai rasite 27 puslapyje. Ši funkcija pagal nutylėjimą yra įjungta.

* Pastaba

Ragelio ekranelyje apie 5 sekundes bus rodoma pokalbio trukmė.

5 KITOS TELEFONO FUNKCIJOS

5.1 Ragelio įjungimas/ išjungimas





Daugiau nei 3 sekundes laikykite paspaudę , kad įjungtumėte arba išjungtumėte ragelį.

5.2 Klaviatūros užrakinimas/ atrakinimas













Budėjimo režime ilgiau nei 2 sekundes laikykite paspaudę , kad užrakintumėte arba atrakintumėte klaviatūrą.

5.3 Teksto arba numerio įvedimas

Kai jūs pasirenkate teksto įvedimo langą, rinkitės raides spausdami mygtukus vieną ar keletą kartų. Pavyzdžiui įveskite vardą "PAUL":

1. Vieną kartą spauskite  : P
2. Du kartus spauskite  : PA
3. Du kartus spauskite  : PAU
4. Tris kartus spauskite  : PAUL

Lentelėje matote kokius simbolius atitinka mygtukai

Mygtukai	priskirti simboliai
	Tarpelis 1 @ _ # = < > () & € £ \$ ¥ □ { } ▣ §
	a b c 2 à ä ç å æ
	d e f 3 è é Δ Φ
	g h i 4 i Γ
	j k l 5 Λ
	m n o 6 ñ ò ö
	p q r s 7 β Π Θ Σ
	t u v 8 ù ü
	w x y z 9 o Ω Ξ Ψ
	. 0 , / : ; " ' ! ; ? ; * + - % \ ^ ~
	Ilgai spauskite, kad perjungtumėte tarp mažųjų ir didžiųjų raidžių
	*

* Patarimas

Spauskite  **BACK**, jeigu norite ištrinti paskutinį įvestą skaičių ar simbolį.

5.4 Vykstantis pokalbis



Kai kurios funkcijos yra pasiekiamos pačio pokalbio metu. Pavyzdžiui:

5.4.1 Garso ausinėje reguliavimas

Skambučio/ pokalbio metu naudokitės , kad pasirinktumėte garsumo lygį nuo **VOLUME 1** iki **VOLUME 3**.





5.4.2 Mikrofono garso išjungimas/ įjungimas

Kai mikrofonas yra užtildytas, jūsų pašnekovas jūsų negirdi.

1. Pokalbio metu spauskite , kad išjungtumėte mikrofono garsą.
2. Dar kartą spauskite , kad vėl įjungtumėte mikrofono garsą.



8 PAPILDOMI NUSTATYMAI

8.3.1 Įjungti arba išjungti skambučių ribojimą





1. Budėjimo režime spauskite , eikite su , kad pasirinktumėte **ADVANC. SETTINGS** ir spauskite  **SELECT**, tada spauskite , kad pasirinktumėte **CALL BARRING** ir spauskite  **SELECT**.
2. Jūs būsite paprašyti įvesti pagrindinį PIN kodą, kai jį įvesite, spauskite **OK**, kad patvirtintumėte.

Pastaba

Gamykloje nustatyta, kad pagrindinis PIN kodas yra 0000.





3. Spauskite  **SELECT**, kad pasirinktumėte **MODE**.
4. Judėkite su , kad pasirinktumėte **ON** arba **OFF** ir spauskite  **SELECT**, kad patvirtintumėte.
 - Išgirsite patvirtinimo garsą ir grįšite į buvusį meniu.

8.3.2 Skambučių apribojimo numerio/ kodo keitimas

1. Budėjimo režime spauskite , eikite su , kad pasirinktumėte **ADVANC. SETTINGS** ir spauskite  **SELECT**, tada spauskite , kad pasirinktumėte **CALL BARRING** ir spauskite  **SELECT**.
2. Jūs būsite paprašyti įvesti pagrindinį PIN kodą, kai jį įvesite, spauskite **OK**, kad patvirtintumėte.

Pastaba

Gamykloje patvirtinta, kad pagrindinis PIN kodas yra 0000.







3. Su  judėkite iki **NUMBER** ir spauskite  **SELECT**.
4. Su  judėkite iki **NUMBER 1**, **NUMBER 2**, **NUMBER 3** arba **NUMBER 4** ir spauskite  **SELECT**.
5. Įveskite apribojimo kodą/numerį (iki 4 skaitmenų) ir spauskite  **OK**, kad patvirtintumėte.
 - Išgirsite patvirtinimo garsą ir grįšite į buvusį meniu.

Pastaba

Jeigu bandote paskambinti apribotu numeriu, sujungimas bus neįmanomas. Jūs išgirsite paneigimo toną ir telefonas sugrįš į budėjimo režimą.

8.4 Įjungti/ išjungti XHD garso režimą

XHD garso režimas tai ypatinga funkcija, kuri suteikia jūsų telefoniniams pokalbiams "gyvo" balso efektą. Kai šis garsi režimas įjungtas, pokalbio metu jūs galite girdėti visas balso emocijas, tarsi skambinantysis kalbėtų šalia jūsų.

1. Budėjimo režime spauskite , su , judėkite iki **ADVANC. SETTINGS** ir spauskite  **SELECT**, su , judėkite iki **XHD SOUND** ir spauskite  **SELECT**.
2. Judėkite su  iki **ON** (įjungta) arba **OFF** (išjungta) ir spauskite  **SELECT**, kad patvirtintumėte.

* Patarimas

Pokalbio metu jūs galite spausti  **OPTION** ir pasirinkti **XHD ON/XHDOFF**, kad įjungtumėte arba išjungtumėte **XHD SOUND** režimą.

8.5 Pakeiskite pagrindinį PIN kodą









Pagrindinis pin kodas naudojamas ragelių registravimui ar išregistravimui. Gamykliškai nustatyta, kad pagrindinis pin kodas yra 0000. Pin kodas susideda iš ne daugiau nei 4 simbolių. Jūs galite naudoti pin kodą tam, kad apsaugotumėte savo telefono nustatymus. Jūsų ragelis paprašys pin kodo įvedimo kiekvieną kartą kai to reikės.

8 PAPILDOMI NUSTATYMAI

8.1 Easy Call funkcija

Naudodamiesi Easy Call funkcija jūs galite skambinti ta tikru numeriu paspaudę bet kurį ragelio mygtuką. Ši funkcija labai naudinga jeigu norite kuo skubiau paskambinti pagalbos tarnyboms. Numeris gali būti sudarytas daugiausiai iš 24 skaičių.







8.1.1 Easy Call režimo įjungimas

1. Budėjimo režimui spauskite , su  judėkite iki **ADVANC. SETTINGS** ir spauskite  **SELECT**, spauskite  **SELECT**, kad pasiektumėte **EASY CALL**.
2. Spauskite  **SELECT**, kad patektumėte į **MODE**.
3. Su  judėkite iki **ON** ir spauskite  **SELECT**, kad patvirtintumėte.
4. Įveskite Easy Call numerį ir spauskite  **OK**, kad patvirtintumėte.
 - *Išgirsite patvirtinimo toną.*

8.1.2 Easy Call režimo išjungimas

1. Jeigu Easy Call režimas prieš tai buvo įjungtas, ilgai spauskite  .
2. Su  judėkite iki **OFF** ir spauskite  **SELECT**, kad patvirtintumėte.







8.1.3 Easy Call numerio pakeitimas

1. Budėjimo režimui spauskite , su  judėkite iki **ADVANC. SETTINGS** ir spauskite  **SELECT**, spauskite  **SELECT**, kad pasiektumėte **EASY CALL**.
2. Su  judėkite iki **NUMBER** ir spauskite  **SELECT**.
 - *Rodomas paskutinis Easy Call numeris (jeigu toks yra).*
3. Įveskite Easy Call numerį (daugiausiai iš 24 skaitmenų) ir spauskite  **OK**, kad patvirtintumėte.
 - *Išgirsite patvirtinimo toną ir grįšite į buvusį meniu.*

8.2 Įjungti/ Išjungti konferencinį režimą

Kai įjungtas konferencinis režimas, jūs galite atlikti trišalį konferencinį pokalbį naudojantis antruoju prie bazinės stotelės prregistruotu rageliu (kai tik pakeliate antrąjį ragelį, jis įtraukiamas į jau vykstantį išorinį pokalbį).

Pagal nutylėjimą ši funkcija jau yra įjungta.

1. Budėjimo režimui spauskite , su  judėkite iki **ADVANC. SETTINGS** ir spauskite  **SELECT**, su  judėkite **CONFERENCE** ir spauskite  **SELECT**.
2. Su  judėkite iki **ON** (įjungta) arba **OFF** (išjungta) ir spauskite  **SELECT**, kad patvirtintumėte.
 - *Išgirsite patvirtinimo toną ir grįšite į buvusį meniu.*

8.3 Call barring (skambučio ribojimas)



Naudodamiesi šia funkcija, jūs galite užblokuoti skambinimą iš tam tikrų ragelių tam tikru numeriu ar atitinkamu kodu/pradiniu numeriu. Jūs galite nustatyti 4 tokius numerius/ kodus, kiekvienas kodas gali susidėti iš ne daugiau nei 4 skaičių.

5 KITOS TELEFONO FUNKCIJOS

5.4.3 Garsiakalbio režimo įjungimas arba išjungimas

Pavojus

Laisvų rankų funkcijos įjungimas labai stipriai padidina garsą ausinėje, įsitikinkite kad ragelis nėra per arti jūsų ausies.

1. Skambučio metu, spauskite , kad įjungtumėte garsiakalbio režimą.
2. Dar kartą spauskite , kad jį išjungtumėte.

5.4.4 Garsiakalbio garsumo reguliavimas

Laisvų rankų režime, skambučio metu spauskite  kad pasirinktumėte nuo **VOLUME 1** iki **VOLUME 5**.

5.4.5 Antrasis skambutis (priklausomai nuo užsisakytų paslaugų)







Skambučio metu, spauskite  **OPTION** ir pasirinkite **START 2ND CALL**, kad sulaukytumėte dabartinį pokalbį ir pradėtumėte antrąjį išorinį pokalbį.

5.4.6 Telefonų knygutė



Skambučio metu spauskite  **OPTION** ir pasirinkite **PHONEBOOK**, kad pasiektumėte ir peržiūrėtumėte telefonų knygutės įrašus.

5.4.7 XHD garso režimo įjungimas arba išjungimas

XHD garso režimas tai ypatinga funkcija, kuri suteikia jūsų telefoniniams pokalbiams "gyvo" balso efektą. Kai šis garsi režimas įjungtas, pokalbio metu jūs galite girdėti visas balso emocijas, tarsi skambinantysis kalbėtų šalia jūsų.

1. Skambučio metu spauskite  **OPTION**, su judėkite  iki **XHD ON** ir spauskite  **SELECT**, kad įjungtumėte šią funkciją.
2. Jeigu norite išjungti šią funkciją, spauskite  **OPTION**, su  judėkite iki **XHD OFF** ir spauskite  **SELECT**.



5.4.8 Skambučio perkėlimas (priklausomai nuo užsisakytų paslaugų ir šalies)

1. Skambučio metu spauskite  **OPTION**, su judėkite  iki **SWITCH CALL** ir spauskite  **SELECT**.
 - *Ekране rodoma R4.*
2. Įveskite telefono numerį, į kurį norite perkelti savo skambučius.
 - *Skambutis perkeliamas.*



5.5 Laukiantis pokalbis

Jeigu jūs esate užsisakę pokalbio laukimo funkciją, tai jeigu vieno pokalbio metu jums skambina dar vienas asmuo, tai ausinėje išgirsite įspėjamąjį garsą. Jeigu esate užsisakę skambinančiojo atpažinimo paslaugą, tai matysite antrojo skambinančio asmens telefono numerį ar vardą. Daugiau informacijos jums gali suteikti paslaugų tiekėjas.

5 KITOS TELEFONO FUNKCIJOS

Kai norite priimti antrąjį skambutį, spauskite  +  mygtukus, kad sulaukytumėte dabartinį skambutį ir atsilieptumėte į antrąjį.

ARBA

 +  Sulaukyti dabartinį pokalbį ir atsiliepti į antrąjį.



 +  Pereidinėti tarp dviejų pokalbių.

Čia aprašyti veiksmai gali skirtis, tai priklauso nuo jūsų tinklo.







5.6 Skambinančiojo identifikavimas (CLI)

Skambinančiojo identifikavimas (CLI) tai speciali paslauga, kurią turite užsisakyti iš savo tinklo paslaugų tiekėjo. Jeigu jūs užsisakėte šią paslaugą, tai įeinančio skambučio metu matysite skambinančiojo vardą arba telefono numerį. Jeigu šios paslaugos nesate užsisakę arba skambinantysis nenori atskleisti savo telefono numerio, jokių skambinančiojo duomenų nematysite. Daugiau informacijos apie šią paslaugą galite gauti iš savo tinklo paslaugų tiekėjo.



5.7 Telefonų knygutės naudojimas

Telefonų knygutėje galite išsaugoti iki 200 įrašų (10 iš jų gali būti tiesioginio pasiekimo numeriai nuo  iki ). Priklausomai nuo jūsų šalies mygtukas 1 ir mygtukas 2 gali būti naudojami balso pašto ir paslaugos informacijos numerio pasiekimui. Kiekvienas įrašo telefono numeris gali būti sudarytas daugiausiai iš 24 skaičių, o vardas iš 14 simbolių.



5.7.1 Telefonų knygutės pasiekimas

1. Budėjimo režime spauskite  ir su  judėkite po telefonų knygą.
 - *Telefonų knygos įrašai eina alfabeto tvarka.*
2. Jeigu norite pamatyti detales, judėkite su  ir spauskite  **SELECT**.
3. Jeigu norite skambinti telefonų knygutėje esančiu numeriu, judėkite su  iki pageidaujamo įrašo ir spauskite .

* Patarimas

Vietoje to, kad judėtumėte su  mygtuku, jūs galite tiesiogiai įvesti pirmąją asmens kuriam norite skambinti vardo raidę. Pavyzdžiui spauskite , kad pamatytumėte įrašus prasidedančius raide A. Dar kartą spauskite , kad pamatytumėte įrašus prasidedančius raide B ir t.t.

5.7.2 Kontakto išsaugojimas telefonų knygutėje











1. Budėjimo režime spauskite , eikite su  **SELECT** į **PHONEBOOK** ir spauskite  **SELECT**, kad įvestumėte **NEW ENTRY** (naujus duomenis).
2. Įveskite asmens vardą (iki 14 simbolių) ir spauskite  **OK**.
3. Įveskite telefono numerį (iki 24 skaičių) ir spauskite  **OK**, kad patvirtintumėte.
 - *Išgirsite patvirtinimo signalą.*

* Patarimas

Jūs nebegalite įvesti naujų kontaktų, jeigu telefonų knygutės atmintis yra pilna. Tokiu atveju ištrinkite keletą senų kontaktų, o tada galėsite įvesti naujus.

7 LAIKRODIS IR ŽADINTUVAS







7.3 Žadintuvo nustatymas

1. Budėjimo režime spauskite , tada su  judėkite iki **CLOCK&ALARM** ir spauskite  **OK**, tada su  judėkite iki **ALARM** ir spauskite  **SELECT**.
2. Su  judėkite iki **OFF** (išjungta), **ON** (įjungta) **ONCE** (vieną kartą) arba **ON DAILY** (kiekvieną dieną) ir spauskite  **SELECT**.
3. Jeigu jūs pasirenkate **ON ONCE** arba **ON DAILY**, įveskite žadintuvo laiką (**HH-MM**- valandos-minutės) ir spauskite  kad pasirinktumėte **A** (AM) arba , kad pasirinktumėte **P** (PM), jeigu naudojate 12 valandų formatu. Dabar spauskite  **OK**, kad patvirtintumėte.
 - *Išgirsite patvirtinimo toną ir grįšite į buvusį meniu.*

Pastaba

Žadintuvo garsas ir žadintuvo paveiksliukas  skambės ir mirksės apie 1 minutę. Jeigu norite užtildyti skambėjimą garsą, spauskite bet kurį ragelio mygtuką.









7.4 Žadintuvo tono nustatymas

1. Budėjimo režime spauskite , tada su  judėkite iki **CLOCK&ALARM** ir spauskite  **OK**, tada su  judėkite iki **ALARM TONE** ir spauskite  **SELECT**.
2. Su  judėkite iki **MELODY 1**, **MELODY 2** arba **MELODY 3** ir spauskite  **SELECT**, kad patvirtintumėte.
 - *Išgirsite patvirtinimo toną ir grįšite į buvusį meniu.*

7 LAIKRODIS IR ŽADINTUVAS

Naudodamiesi šia funkcija galėsite nustatyti datą, laiką ir žadintuvą. Pagal nutylėjimą nustatyti tokie datos ir laiko parodymai **01/01** ir 00-00.

7.1 Datos ir laiko nustatymas

1. Budėjimo režime spauskite , judėkite su  iki **CLOCK&ALARM** ir tada spauskite  **OK**, spauskite  **SELECT**, kad patektumėte į **SETTINGSDATE/TIME**.
2. Rodoma paskutinė išsaugota data. Įveskite dabartinę datą (diena/ mėnuo) ir spauskite  **OK**, kad patvirtintumėte.
3. Rodomas paskutinis išsaugotas laikas, įveskite dabartinį laiką (valandos/ minutės), spauskite  **2...**, kad pasirinktumėte **A** (AM) arba  **7...**, kad pasirinktumėte **P** (PM), jeigu naudojate 12 valandų formatu. Dabar spauskite  **OK**, kad patvirtintumėte.
 - *Išgirsite patvirtinimo toną.*

Pastaba

Jeigu įvesite netinkamą skaičių į datos ar laiko laukelį, išgirsite atmetimo toną.

Valandos: nuo 00 iki 12; Minutės nuo 00 iki 59

Diena: nuo 01 iki 31; Mėnuo: nuo 01 iki 12.







Įspėjimas

Jeigu jūsų telefonas prijungtas prie ISDN linijos su adapteriu, data ir laikas gali būti atnaujinami po kiekvieno skambučio. Datos ir laiko atnaujinimo galimybė priklauso ir nuo jūsų tinklo tiekėjo. Patikrinkite datos ir laiko nustatymus savo ISDN sistemoje arba susisiekite su tinklo tiekėju.

7.2 Datos ir laiko formato nustatymas

Savo telefone galite nustatyti pageidaujimą datos ir laiko formatą. Pagal nutylėjimą formatai yra tokie **DIENA/ MĖNUO (DD/MM)** ir **24 HOURS** (Valandos).









7.2.1 Laiko formato nustatymas

1. Budėjimo režime spauskite , su  judėkite iki **CLOCK&ALARM** ir tada spauskite  **OK**, tada su  eikite link **SETTINGSFORMAT** ir spauskite  **SELECT**.
2. Kad pasirinktumėte **TIME FORMAT** turite spausti  **OK**.
 - *Rodomas dabartinis nustatymas.*

3. Judėkite su , kad pasirinktumėte laiko formatą (**12 HOURS** arba **24 HOURS**) ir spauskite  **OK**, kad patvirtintumėte.







- *Išgirsite patvirtinimo toną ir grįšite į buvusį meniu.*

7.2.2 Datos formato nustatymas

1. Budėjimo režime spauskite , su  judėkite iki **CLOCK&ALARM** ir tada spauskite  **OK**, tada su  eikite link **SETTINGSFORMAT** ir spauskite  **SELECT**.
2. Judėkite su , kad pasiektumėte **DATE FORMAT**, o tada spauskite  **OK**.
 - *Rodomas dabartinis nustatymas.*
3. Judėkite su , kad pasirinktumėte datos formatą (**DD/MM** (diena/mėnuo) arba **MM/DD** (mėnuo/ diena)) ir spauskite  **OK**, kad patvirtintumėte.
 - *Išgirsite patvirtinimo toną ir grįšite į buvusį meniu.*

5 KITOS TELEFONO FUNKCIJOS

5.7.3 Telefonų knygutėje esančio įrašo koregavimas









1. Budėjimo režime spauskite , eikite su  **SELECT** į **PHONEBOOK**. Judėkite su  iki **EDIT ENTRY**, o tada vėl spauskite  **SELECT**.
2. Naudodamiesi  pasirinkite, kurį įrašą norite koreguoti ir spauskite  **SELECT**.
3. Spauskite  **CLEAR**, kad vieną po kito ištrintumėte simbolių, įveskite vardą ir spauskite  **OK**.
4. Spauskite  **CLEAR**, kad vieną po kito ištrintumėte skaičius, įveskite numerį ir spauskite  **OK**.
 - *Išgirsite patvirtinimo signalą.*

5.7.4 Melodijos nustatymas





Naudodamiesi šia funkcija jūs galite nustatyti asmeninę melodiją tam tikram priskirtam numerii iš telefonų knygutės.

Pastaba





Jeigu norite naudotis šia funkcija, jūs turite užsisakyti skambinančiojo atpažinimo paslaugą (CLI).

1. Budėjimo režime spauskite , tada spauskite  **SELECT**, kad patektumėte į **PHONEBOOK**, su  judėkite iki **SELECT MELODY** ir spauskite  **SELECT**.
2. Judėkite su , kad pasirinktumėte įrašą, kuriam norite nustatyti melodiją ir spauskite  **SELECT**.
3. Spauskite  **EDIT**, kad nustatytumėte arba pakeistumėte melodiją.
4. Su  judėkite po melodijų sąrašą ir spauskite  **SELECT**, kad patvirtintumėte.
 - *Išgirsite patvirtinimo signalą.*



5.7.5 Telefonų knygutėje esančio įrašo ištrynimasis

1. Budėjimo režime spauskite , eikite su  **SELECT** į **PHONEBOOK**. Judėkite su  iki **DELETE ENTRY**, o tada vėl spauskite  **SELECT**.
2. Naudodamiesi  pasirinkite, kurį įrašą norite ištrinti ir spauskite  **SELECT**.
3. Ekrane atsiranda klausimas **DELETE?** (Ištrinti?). Spauskite  **OK**, kad patvirtintumėte ištrynimą.
 - *Išgirsite patvirtinimo signalą.*

5.7.6 Ištrinti telefonų knygutės sąrašą











1. Budėjimo režime spauskite , eikite su  **SELECT** į **PHONEBOOK**. Judėkite su  iki **DELETE ALL**, o tada vėl spauskite  **SELECT**.
2. Ekrane atsiranda klausimas **DELETE ALL?** (Viską ištrinti?), spauskite  **OK**, kad patvirtintumėte.
 - *Išgirsite patvirtinimo toną.*

5.7.7 Tiesioginis atminties pasiekimas









Yra 9 tiesioginiai atminties pasiekimo būdai (nuo  iki  mygtuko). Budėjimo režime ilgai spauskite tuos mygtukus ir tada automatiškai skambinsite išrašytu numeriu. Priklausomai nuo jūsų šalies mygtukas 1 ir mygtukas 2 gali būti naudojami balso pašto ir paslaugos informacijos numerio pasiekimui.

5 KITOS TELEFONO FUNKCIJOS

5.7.7.1 Pridėti tiesioginio pasiekimo atminties įrašą

1. Budėjimo režime spauskite  mygtuką, eikite su  **SELECT** iki **PHONEBOOK**, tada su  judėkite iki **DIRECT MEMORY** ir vėl spauskite  **SELECT**.
2. Judėkite su  iki norimo mygtuko (nuo 1 iki 9) ir spauskite  **SELECT**.
 - *Rodomas išsaugotas numeris (jeigu toks yra).*
3. Spauskite  **OK**, kad pamatytumėte meniu pasirinkimus.
4. Spauskite  **SELECT**, kad pasirinktumėte **EDIT**.
5. Su  judėkite iki numerio, kurį norite įtraukti kaip tiesioginio pasiekimo numerį ir spauskite  **SELECT**, kad pamatytumėte daugiau.
6. Spauskite  **SELECT**, kad patvirtintumėte.
 - *Išgirsite patvirtinimo toną ir grįšite į buvusį meniu.*



5.7.7.2 Tiesioginio pasiekimo atminties ištrynimasis

1. Budėjimo režime spauskite  mygtuką, eikite su  **SELECT** iki **PHONEBOOK**, tada su  judėkite iki **DIRECT MEMORY** ir vėl spauskite  **SELECT**.
2. Judėkite su  iki norimo mygtuko (nuo 1 iki 9) ir spauskite  **SELECT**.
 - *Rodomas išsaugotas numeris (jeigu toks yra).*
3. Spauskite  **OK**, kad pamatytumėte meniu pasirinkimus.
4. Su  judėkite iki **DELETE** ir spauskite  **SELECT**.
 - *Išgirsite patvirtinimo toną ir grįšite į buvusį meniu.*

5.8 Rinktų numerių sąrašo naudojimas

Šiame sąraše saugojami paskutiniai 20 rinktų numerių. Kiekvienas numeris gali būti maksimaliai iš 24 skaičių.







5.8.1 Rinktų numerių sąrašo pasiekimas

1. Spauskite , kad patektumėte į rinktų numerių sąrašą ir naudodamiesi  judėkite po jį.
 - *Pirmuoju numeriu rinktų numerių sąrašą pamatysite paskutinį rinktą numerį. Jeigu rinktas numeris atitinka telefonų knygutės įrašą, tai sąrašas matysite asmens kuriam skambinote vardą.*

Pastaba

Jeigu norite grįžti į budėjimo režimą, spauskite .



5.8.2 Išsaugokite rinktą numerį telefonų knygutėje

1. Budėjimo režime spauskite  mygtuką, kad patektumėte į rinktų numerių sąrašą, judėkite su , kad pasirinktumėte įrašą ir spauskite  **SELECT**.
2. Spauskite  irtada  **SELECT**, kad patektumėte į **SAVE NUMBER** (išsaugoti numerį).
3. Įveskite asmens/ kontakto vardą (iki 14 simbolių) ir spauskite  **OK**.
4. Jeigu reikia pakoreguokite numerį ir spauskite  **OK**.
 - *Išgirsite patvirtinimo toną.*

Pastaba

Spauskite  **CLEAR**, jeigu norite ištrinti paskutinį įvestą skaičių ar simbolį.

6 ASMENINIAI NUSTATYMAI







2. Su  judėkite iki norimos kalbos ir spauskite  **SELECT**, kad patvirtintumėte.
 - *Išgirsite patvirtinimo toną ir grįšite į buvusį meniu.*

Patarimas

Kai nustatote ekrano kalbą, visi pasirinkimų meniu bus rodomi pasirinkta kalba. Jūsų autoatsakiklio išeinančios žinutės kalba nepasikeis.

6.4 Ekrano fono nustatymas

Naudodamiesi šia funkcija jūs galite nustatyti ekrano foną, kuris bus rodomas budėjimo režimo metu. Jūs galite pasirinkti 3 nustatytus ekrano fonus, 4 fonas yra tuščias.







1. Budėjimo režime spauskite , judėkite su  iki **PERSONAL SETTING** ir spauskite  **SELECT**, judėkite su  iki **WALLPAPER** ir spauskite  **SELECT**.
2. Su  judėkite iki pageidaujamo ekrano fono ir spauskite  **SELECT**, kad patvirtintumėte.
 - *Išgirsite patvirtinimo toną ir grįšite į buvusį meniu.*

6.5 Spalvų temos nustatymas







1. Budėjimo režime spauskite , judėkite su  iki **PERSONAL SETTING** ir spauskite  **SELECT**, judėkite su  iki **COLOUR THEME** ir spauskite  **SELECT**.
2. Su  judėkite iki **COLOUR 1**, **COLOUR 2**, **COLOUR 3** ar **COLOUR 4** ir spauskite  **SELECT**, kad patvirtintumėte.
 - *Išgirsite patvirtinimo toną ir grįšite į buvusį meniu.*

6.6 Kontrasto lygio nustatymas

Jūs galite pasirinkti vieną iš 5 kontrasto lygių (**LEVEL 1**, **LEVEL 2**, **LEVEL 3**, **LEVEL 4** ar **LEVEL 5**). Pagal nutylėjimą kontrasto lygis yra **LEVEL 2**.

1. Budėjimo režime spauskite , judėkite su  iki **PERSONAL SETTING** ir spauskite  **SELECT**, judėkite su  iki **CONTRAST** ir spauskite  **SELECT**.
2. Su  judėkite iki norimo kontrasto lygio (**LEVEL 1**, **LEVEL 2**, **LEVEL 3**, **LEVEL 4** arba **LEVEL 5**) ir spauskite  **SELECT**.
 - *Išgirsite patvirtinimo toną ir grįšite į buvusį meniu.*

6.7 Apšvietimo laiko/ trukmės nustatymas







1. Budėjimo režime spauskite , judėkite su  iki **PERSONAL SETTING** ir spauskite  **SELECT**, judėkite su  iki **BACKLIGHT TIME** ir spauskite  **SELECT**.
2. Su  judėkite iki norimos trukmės (**20 SECONDS**, **40 SECONDS** arba **60 SECONDS**) ir spauskite  **SELECT**.
 - *Išgirsite patvirtinimo toną ir grįšite į buvusį meniu.*

Pastaba

Pagal nutylėjimą, po kiekvieno veiksmo (pavyzdžiui priimto skambučio, mygtuko paspaudimo, ragelio paėmimo nuo bazinės stotelės) apšvietimas dega 20 sekundžių.

6.8 Automatinio ragelio padėjimo funkcijos įjungimas/ išjungimas





Naudodamiesi šia funkcija, jūs automatiškai padėsite ragelį/ nutrauksite pokalbį, tiesiog tuo metu, kai padėsite ragelį ant bazinės stotelės. Pagal nutylėjimą ši funkcija yra įjungta.

1. Budėjimo režime, paspauskite , su  judėkite iki **PERSONAL SETTING** ir spauskite  **SELECT**, tada su  judėkite iki **AUTO HANGUP** ir spauskite  **SELECT**.
2. Su  judėkite iki **ON** arba **OFF** ir spauskite  **SELECT**, kad patvirtintumėte.
 - *Išgirsite patvirtinimo toną ir grįšite į buvusį meniu.*

6 ASMENINIAI NUSTATYMAI

6.1 Ragelio pavadinimo keitimas

Jūs galite suteikti rageliui pavadinimą, kuris bus rodomas budėjimo režimo metu. Gamykloje nustatyta, jog ragelio pavadinimas yra PHILIPS.

1. Budėjimo režime spauskite , su  judėkite iki **PERSONAL SETTING** ir tada spauskite , su  judėkite iki **HANDSETTINGNAME** ir spauskite **SELECT**.
2. Įveskite naują pavadinimą (iki 14 simbolių) ir spauskite , kad patvirtintumėte.
 - *Įšgirsite patvirtinimo toną ir grįšite į buvusį meniu.*

6.2 Ragelio tonas/ skambėjimas

6.2.1 Nustatykite skambėjimo garsą

Pavojus

Kai įeinančio skambučio metu ragelis skamba, pasistenkite, kad jis nebūtų arti jūsų ausies, nes tai gali pažeisti jūsų klausą.

Jūs galite pasirinkti iš 5 garsumo lygių.







1. Budėjimo režime spauskite , su  judėkite iki **PERSONAL SETTING** ir tada spauskite , judėkite su , kad pasiektumėte **HANDSETTINGSTONES** tada vėl spauskite , Vėl spauskite , kad patektumėte į **RING VOLUME**.
2. Su  judėkite iki norimo garsumo lygio ir spauskite , kad patvirtintumėte.
 - *Įšgirsite patvirtinimo toną ir grįšite į buvusį meniu.*

Pastaba

Kai veikia išjungiate garsą, tai ekrane matysite  paveiksluką.

6.2.2 Skambėjimo melodijos nustatymas

Jūs galite pasirinkti vieną iš 15 polifoninių skambėjimo melodijų.

1. Budėjimo režime spauskite , su  judėkite iki **PERSONAL SETTING** ir tada spauskite , su  judėkite, kad pasiektumėte **HANDSETTINGSTONE** ir vėl spauskite , o tada su  judėkite, kad pasiektumėte **RING TONE** ir spauskite  **SELECT**.
2. Judėkite su  iki norimos melodijos ir ją išklausykite.

3. Spauskite , kad nustatytumėte skambėjimo melodiją.

- *Įšgirsite patvirtinimo toną ir grįšite į buvusį meniu.*





6.2.3 Mygtukų garso įjungimas/ išjungimas

Kai spaudžiate vieną mygtuką, išgirstate atitinkamo mygtuko garsą, gamykliškai nustatyta, kad mygtukų garsas yra įjungtas. Mygtukų garsą jūs galite įjungti arba išjungti.

1. Budėjimo režime spauskite , tada su  judėkite iki **PERSONAL SETTING** ir spauskite , tada judėkite su , kad patektumėte į **HANDSETTINGSTONES** ir spauskite , judėkite su  iki **KEY BEEP** ir tada spauskite  **SELECT**.
2. Su  judėkite, kad pasiektumėte **ON** arba **OFF** ir spauskite , kad patvirtintumėte.
 - *Įšgirsite patvirtinimo toną ir grįšite į buvusį meniu.*







6.3 Ekranų kalbos pakeitimas

Jūsų ragelyje yra įvairių ekranų kalbų, jos priklauso nuo šalies pasirinkimo **WELCOME** režimo metu.





1. Budėjimo režimo metu spauskite , su  judėkite iki **PERSONAL SETTING** ir spauskite , tada su  judėkite iki **LANGUAGE** ir spauskite  **SELECT**.

5 KITOS TELEFONO FUNKCIJOS

5.8.3 Rinkto numerio ištrynimas

1. Budėjimo režime spauskite , mygtuką, kad patektumėte į rinktų numerių sąrašą, judėkite su , kad pasirinktumėte įrašą.
2. Spauskite , ir judėkite su , kad pasiektumėte **DELETE** ir spauskite  **OK**.
3. Ekrane matote klausimą **DELETE?** (Ištrinti?), spauskite , kad patvirtintumėte.
 - *Įšgirsite patvirtinimo toną.*

5.8.4 Rinktų numerių sąrašo ištrynimas

1. Budėjimo režime spauskite .
2. Spauskite , ir judėkite su , kad pasiektumėte **DELETE ALL** ir spauskite  **OK**.
3. Ekrane matote klausimą **DELETE ALL?** (Viską ištrinti?), spauskite , kad patvirtintumėte.
 - *Įšgirsite patvirtinimo toną.*



5.9 Skambučių registro naudojimas

Naudodamiesi skambučių registru galite greitai pasiekti **CALL LIST**, **SMS** ir **ANSWER MACHINE**. Jeigu jūs esate užsisakę Skambinančiojo atpažinimo paslaugą ir skambinančiojo asmens duomenys nėra slapti, tai ekrane jūs matysite arba skambinančiojo numerį arba vardą*. **CALL LIST** (skambučių sąrašė) saugomi 50 paskutinių įeinančių skambučių. Skambučiai (praleisti ir gauti) rodomi chronologine tvarka, paskutinis skambutis rodomas kaip pirmasis. Jeigu šis sąrašas yra tuščias, matysite užrašą **EMPTY LIST**.







Pastaba

* Jeigu skambinančiojo tapatybės duomenys yra slapti arba tikslas nesuteikia datos ir laiko informacijos, tokiu atveju savo skambučių registre jūs nematysite tokios informacijos. Jeigu jūs nesate užsisakę Skambinančiojo atpažinimo paslaugos, savo skambučių registre nematysite jokios informacijos.







5.9.1 Skambučių registro pasiekimas

1. Budėjimo režime spauskite , su  judėkite, kad pasirinktumėte **CALL LIST**, **SMS** arba **ANSWER MACHINE** ir spauskite , kad pasiektumėte atitinkamus meniu.

5.9.2 Išsaugokite skambučių registre esantį numerį telefonų knygutėje







1. Budėjimo režime spauskite , mygtuką, kad patektumėte į skambučių registro sąrašą, judėkite su , kad pasirinktumėte įrašą ir spauskite  **SELECT**.
2. Spauskite , ir  **SELECT**, kad patektumėte į **SAVE NUMBER** (išsaugoti numerį).
3. Įveskite asmens/ kontakto vardą (iki 14 simbolių) ir spauskite  **OK**.
4. Jeigu reikia, pakoreguokite numerį ir spauskite  **OK**.
 - *Įšgirsite patvirtinimo toną.*

5.9.3 Ištrinti skambučių registro įrašą

1. Budėjimo režime spauskite , ir spauskite  **SELECT**, kad patektumėte į **CALL LIST**, judėkite su , kad pasirinktumėte įrašą ir spauskite  **OPTION**.
2. Su  judėkite iki **DELETE ENTRY** ir spauskite  **SELECT**.
3. Spauskite  **OK**, kad patvirtintumėte ištrynimą.
 - *Įšgirsite patvirtinimo toną.*

5 KITOS TELEFONO FUNKCIJOS

5.9.4 Skambučių registro ištrynimasis

1. Budėjimo režime spauskite  ir spauskite  **SELECT**, kad patektumėte į **CALL LIST**, judėkite su , kad pasirinktumėte įrašą ir spauskite  **OPTION**.
2. Su  judėkite iki **DELETE ALL** ir spauskite  **SELECT**.
3. Ekrane matote užrašą **DELETE ALL?** (Viską ištrinti?). Spauskite  **OK**, kad patvirtintumėte ištrynimą.
 - Išgirsite patvirtinimo toną.

5.10 Intercom (vidinių pokalbių) naudojimas



Įspėjimas

Intercom ir skambučių perkėlimo paslauga galima tuo atveju, jeigu keli rageliai yra priregistruoti prie vienos bazinės stotelės. Šiomis funkcijomis galite naudotis tik tuo atveju, jeigu prie vienos stotelės esate priregistravę bent 2 ragelius. Tokiu atveju jūs galėsite naudotis nemokamais vidiniais skambučiais, perkelti išorinį skambutį iš vieno ragelio į kitą ir naudotis konferencinio pokalbio funkcija.





5.10.1 Intercom (vidinis pokalbis) su kitu rageliu

Pastaba

Jeigu kitas ragelis nepriklauso jūsų naujojo telefono tipui (CD650/655), tai gali būti jog šia funkcija naudotis negalėsite.

1. Budėjimo režime spauskite  .
 - Jeigu yra bent 2 registruoti rageliai, tuojau pat veikia intercom funkcija.
2. Jeigu yra daugiau nei 2 registruoti rageliai, tai bus rodomi registruotų ragelių numeriai. Spauskite , kad surastumėte atitinkamą ragelio numerį ir spauskite  **SELECT**, kad pradėtumėte vidinį skambutį su tuo rageliu.

5.10.2 Išorinio pokalbio perkėlimas kitam rageliui



1. Pokalbio metu, spauskite ir laikykite , kad sulaikytumėte išorinį pokalbį (dabar skambinantysis jūsų negirdi).
 - Jeigu yra bent 2 registruoti rageliai, tuojau pat veikia intercom funkcija.
2. Jeigu yra daugiau nei 2 registruoti rageliai, tai bus rodomi registruotų ragelių numeriai. Spauskite , kad surastumėte atitinkamą ragelio numerį ir spauskite  **SELECT**, kad pradėtumėte vidinį skambutį su tuo rageliu.
 - Ragelis skamba.
3. Ant to ragelio, kuris dabar skamba, spauskite , kad atsiliptumėte į vidinį pokalbį, dabar vyksta vidinis pokalbis tarp dviejų ragelių.
 - Vyksta Intercom (vidinis pokalbis)
4. Pirmajame ragelyje spauskite , kad perkeltumėte išorinį pokalbį į antrąjį ragelį.
 - Perkeliamas išorinis pokalbis.

Pastaba

Jeigu niekas neatsiliepia tuo rageliu į kurį skambinate, spauskite , kad atnaujintumėte išorinį pokalbį.

5 KITOS TELEFONO FUNKCIJOS

5.10.3 Intercom (Vidinio pokalbio) metu atsiliptumėte į išorinį skambutį

1. Jeigu vidinio pokalbio metu jums kažkas skambina, tai ragelyje išgirsite perspėjimo toną.
2. Spauskite , kad nutrauktumėte vidinį pokalbį. Ragelis skamba. Spauskite , kad atsiliptumėte į išorinį skambutį.
 - Vyksta išorinio skambučio priėmimas.

Pastaba





Spauskite , kad sulaikytumėte vidinį skambutį ir atsiliptumėte į išorinį skambutį.

5.10.4 Perėjimas tarp vidinio ir išorinio skambučio

Pokalbio metu, spauskite , kad pereitumėte tarp vidinio ir išorinio skambučių

5.10.5 Trijų asmenų konferencinis pokalbis

Konferencinio pokalbio metu jūs naudojate dviem priregistruotais rageliais (vidiniu pokalbiu) ir išoriniu pokalbiu tuo pačiu metu. Taigi trys asmenys gali kalbėtis vienu metu, jums nereikia papildomai užsisakyti šios paslaugos.

1. Pokalbio metu spauskite , kad sulaikytumėte išorinį pokalbį (skambinantysis jūsų nebegirdi).
 - Jeigu yra 2 registruoti rageliai, automatiškai įsijungs Intercom funkcija.
2. Jeigu yra daugiau nei 2 registruoti rageliai, tai bus rodomi registruotų ragelių numeriai. Spauskite , kad surastumėte atitinkamą ragelio numerį ir spauskite  **SELECT**, kad pradėtumėte vidinį skambutį su tuo rageliu.
 - Ragelis skamba.
3. Tame ragelyje, į kurį skambinate, reikia spausti , taip atsiliptumėte į vidinį skambutį.
 - Vyksta vidinis pokalbis.
4. Pirmajame ragelyje 2 sekundes spauskite ir laikykite , kad pradėtumėte trijų asmenų konferencinį pokalbį.
 - Konferencinio pokalbio metu matysite užrašą **CONFERENCE**.

Pastaba

Jeigu įjungtas **CONFERENCE** režimas (daugiau informacijos 32 puslapyje), tai automatiškai įsijungs trišalis konferencinis pokalbis, jeigu antrasis ragelis įsijungia į jau vykstantį išorinį pokalbį.

5.11 Paieška

Naudodamiesi šia funkcija jūs galite surasti dingusį ragelį (tik tuo atveju jeigu ragelis yra bazinės stotelės diapazone ir jo baterijos nėra pasibaigusios).

1. Bazinėje stotelėje spauskite  mygtuką.
 - Visi registruoti rageliai pradeda skambėti.
2. Kai jau suradote norimą ragelį, spauskite bet kurį mygtuką, kad sustabdytumėte skambėjimą.

Pastaba

Jeigu 30 sekundžių nespaudžiate jokio mygtuko, tai ragelis ir bazinė stotelė automatiškai sugrįš į budėjimo režimą.

Patarimas

Dar kartą spauskite  bazinėje stotelėje, kad nutrauktumėte paiešką.