

Clock Radio

AJ3540

Register your product and get support at
www.philips.com/welcome

Руководство пользователя

Příručka pro uživatele

Príručka užívateľa

Felhasználói kézikönyv



PHILIPS

1

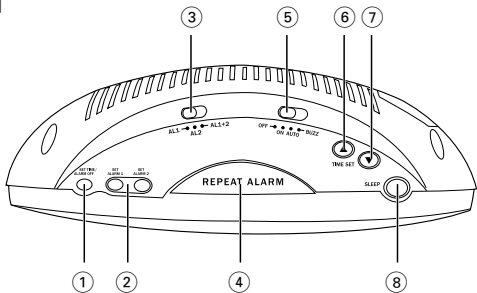

2

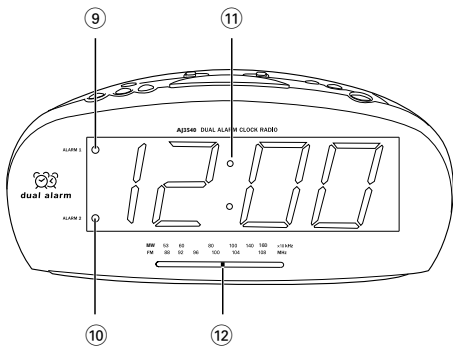

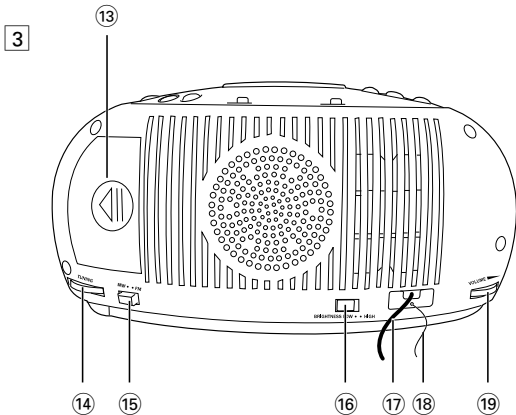

Poznámky k likvidaci baterií

Výrobek obsahuje baterie podléhající směrnici EU 2006/66/EC, které nelze odkládat do běžného komunálního odpadu. Informujte se o místních pravidlech o sběru baterií, neboť správná likvidace pomáhá předejít nepříznivým účinkům na životní prostředí a lidské zdraví



Česky

Gratulujeme k nákupu a vítáme Vás mezi uživateli výrobků společnosti Philips! Chcete-li využívat všech výhod podpory nabízené společností Philips, zaregistrujte svůj výrobek na stránkách www.philips.com/welcome.

OVLÁDACÍ PRVKY

Pohled shora (viz obr. **1**)

① SET TIME /ALARM OFF

- slouží k nastavení hodin
- vypnutí budíka na 24 hodin
- vypíná časovač spánku

② SET ALARM 1/SET ALARM 2 - slouží k nastavení buzení u budíku 1 / budíku 2

③ AL1/ AL2 /AL1+2 - umožňuje zvolit požadovaný budík či budíky

④ REPEAT ALARM - vypne aktivní budík na dobu 7-8 minut

⑤ OFF/ ON/ AUTO/ BUZZ

OFF: slouží k vypnutí rádia nebo budíku

ON: zapíná rádio

AUTO: aktivuje při buzení rádio

BUZZ: aktivuje při buzení zvukový signál

⑥ TIME SET ▲ - umožňuje při nastavování rychle posunout čas dopředu

⑦ TIME SET ▼ - umožňuje při nastavování posunout čas dozadu

⑧ SLEEP

- vypnutí funkce SLEEP / RADIO
- slouží k nastavení doby spánku

Pohled zepředu (viz obr. **2**)

⑨ Kontrolka ALARM 1 - rozsvítí se při aktivaci budíku 1.

⑩ Kontrolka ALARM 2 - rozsvítí se při aktivaci budíku 2.

⑪ DISPLAY - ukazuje čas na hodinách a budíku a stav nastavení

⑫ Indikátor frekvence - ukazuje rádiovou frekvenci vybraného vlnového pásma

Pohled zezadu (viz obr. 3)

- ⑬ **Kryt baterie** - po otevření lze vložit 9voltovou baterii 6F22 (není součástí dodávky), která slouží k zálohování paměti hodin.
- ⑭ **TUNING +/-** – ladění na rozhlasovou stanici
- ⑮ **FM/MW** - umožňuje volbu vlnového pásma FM/AM
- ⑯ **BRIGHTNESS (High/Low)** - vysoký nebo nízký - umožňuje zvolit jas displeje
- ⑰ **Sít'ová šňůra** - slouží k přívodu napájení
- ⑱ **Spirála** - zlepšení příjmu vysílání FM
- ⑲ **VOLUME** – nastavení síly zvuku

INSTALACE

Napájení

- 1 Přesvědčte se, zda napětí v místní světelné síti souhlasí s hodnotou uvedenou na štítku na spodní straně přístroje.
- 2 Jeden konec sít'ového kabelu zasuňte do jeho druhý konec do zásuvky.
- 3 **Přejete-li si přístroj zcela odpojit od sítě, vytáhněte zástrčku ze zásuvky.**

VOLBA JASU DISPLEJE

Toto nastavení umožňuje vybrat vysoký či nízký jas displeje.

- Nastavte přepínač **BRIGHTNESS (JAS)** (nachází se na zadní části přístroje) do polohy **HIGH (VYSOKÝ)** nebo **LOW (NÍZKÝ)**.

Pro ochranu životního prostředí

Přístroj není zabalen do nadbytečných obalů. Obaly lze snadno rozdělit na tři stejnorodé materiály: lepenku, polystyrén a polyetylén.

Přístroj je vyroben z materiálů, které lze znovu použít, provádí-li demontáž odborná firma. Obalový materiál, použité napájecí články a už nepoužitelný přístroj vložte, prosím, podle místních předpisů a zvyklostí do určených nádob na odpady.

ZÁLOHOVÁNÍ PAMĚTI HODIN

Funkce zálohování paměti hodin umožňuje po dobu jednoho dne uložit nastavení budíku a hodin pro případ, že dojde k výpadku napájení (například při přerušení dodávky proudu). Celý radiobudík a osvětlení displeje bude vypnuto. Jakmile se obnoví napájení, na displeji se zobrazí správný čas.

- 1 Sejměte kryt baterie a vložte 9voltovou baterii typu 6F22 (není součástí dodávky), která zajistí zálohování.
- 2 Vratte kryt na původní místo.

POZNÁMKA: Pokud není instalována žádná baterie umožňující zálohování anebo pokud trvá přerušení napájení delší dobu, bude nutné nastavit čas hodin a budík znovu.

Napájecí články obsahují chemikálie, proto je odhazujte pouze do nádob na odpadky, které jsou pro tento účel určené.

Příkon (Pohotovostní) < 2W

RÁDIO

Tento přístroj lze používat výhradně jako rádio!

- 1 Nastavením přepínače **OFF/ ON/ AUTO/ BUZZ** na hodnotu **ON** zapnete rádio.
- 2 Zvolte požadované vlnové pásmo nastavením přepínače **FM/MW**.
- 3 Nastavte **TUNING (LADĚNÍ)** na požadovanou stanici.
- 4 Zapnutím ovladače **VOLUME (HLASITOST)** nastavte úroveň hlasitosti.
- 5 Nastavením přepínače **OFF/ ON/ AUTO/ BUZZ** na hodnotu **OFF** rádio vypnete.

Zlepšení příjmu vysílání

- FM:** vysuňte teleskopickou anténu. Anténu nakloňte a otáčejte jí. Částečně ji zasuňte, je-li signál příliš silný.
- MW:** protože pro toto pásmo má přístroj vlastní vestavěnou anténu. Otáčením přístroje nastavte anténu do správného směru.

NASTAVENÍ ČASU HODIN

Hodiny jsou zobrazovány ve 24 hodinovém intervalu.

- 1 Podržte tlačítko **SET TIME/ALARM OFF**.
 - 2 Opakovaně stiskněte tlačítko **TIME SET ▲** nebo ▼ albo nacišnij i pryztrzymaj przycisk **TIME SET ▲** nebo ▼ pro nastavení minut a hodin.
 - **TIME SET ▲** : umožňuje rychle posunout čas dopředu
 - **TIME SET ▼** : umožňuje posunout čas dozadu
 - 3 Až dosáhnete požadovaného nastavení, uvolněte tlačítko **SET TIME/ALARM OFF** a **TIME SET ▲** nebo ▼ .
- Nastavený čas hodin se zobrazí na displeji a spustí se.

POUŽÍVÁNÍ BUDÍKU

Na tomto přístroji je možné nastavit jeden budík (budík 1 nebo budík 2) anebo nastavit oba budíky zároveň. Přístroj rovněž nabízí výběr ze dvou režimů budíku: automatický (rádio) a zvukový signál.

NASTAVENÍ ČASU BUDÍKU

- 1 Podržte tlačítko **SET ALARM 1** nebo **SET ALARM 2**
- 2 Opakovaně stiskněte tlačítko **TIME SET ▲** nebo ▼ anebo podržte tlačítko **TIME SET ▲** nebo ▼ pro nastavení minut a hodin.
- 3 Až nastavíte požadovaný čas, uvolněte tlačítko **SET ALARM 1** nebo **SET ALARM 2**, a **TIME SET ▲** nebo ▼ Zobrazení na displeji se vrátí k času hodin.

VOLBA REŽIMU BUDÍKU

- 1 Nastavte přepínač **AL1/AL2/AL1+2** na **AL1** (budík 1) nebo **AL2** (budík 2), nebo **AL1+2** (budík 1 + budík 2) .
- 2 Zvolte požadovaný režim budíku nastavením přepínače **OFF/ ON/ AUTO/ BUZZ** na hodnotu **AUTO** nebo **BUZZ**.
 - Rozsvítí se odpovídající indikátor(y) budíku.

Praktický tip:

- Pokud jste zvolili režim rádio, ujistěte se, že je nastavená hlasitost dostačující pro buzení.
- Hlasitost zvukového signálu je pevně nastavena a nelze ji měnit.

VYPNUTÍ BUDÍKA

Budík lze vypnout třemi způsoby. Nevypnete-li budík úplně, funkce **vypnutí budíka na 24 hodin** se 59 minut po ukončení prvního buzení automaticky zapojí.

VYPNUTÍ BUDÍKA NA 24 HODIN

Přejete-li si okamžitě vypnout budík, ale zároveň si přejete, aby jeho nastavení zůstalo platné i pro následující den:

- Během signálu budíku stiskněte tlačítko **SET TIME/ALARM OFF**.

ÚPLNÉ VYPNUTÍ BUDÍKU

Chcete-li vypnout nastavený čas budíku, ještě než vyprší, anebo během signálu budíku, postupujte následovně:

- Nastavte přepínač **OFF/ON/AUTO/BUZZ** do polohy **OFF**.

OPAKOVANÉ BUZENÍ

Pomocí této funkce se budík opakovaně ozve každých 7-8 minut.

- 1 Během buzení stiskněte **REPEAT ALARM**.
- 2 Postup lze několikrát zopakovat.

SPÁNEK

Tato funkce nastavuje vestavěný časovač, který umožní automatické vypnutí přístroje po určité době přehrávání rádiového vysílání. Můžete tedy relaxovat, poslouchat a usnout. Maximální nastavení doby spánku na přístroji je 59 minut.

Nastavení funkce SLEEP (SPÁNEK)

- 1 Nastavte přepínač **OFF/ON/AUTO/BUZZ** do polohy **OFF**.
- 2 Nastavte dobu spánku stisknutím tlačítka **SLEEP** (SPÁNEK). Podržte prst na tlačítku a displej začne odpočítávat od 0:59 do 0:00 minut.
 - Chcete-li funkci spánku zrušit, stiskněte tlačítko **SET TIME/ALARM OFF**.
 - Chcete-li zobrazit zbývající dobu spánku, stiskněte tlačítko **SLEEP**.

ÚDRŽBA

- Příklad umístěte na pevný, hladký povrch, kde se nemůže převrhnout.
- Jestliže nebudete přístroj delší dobu používat, vytáhněte napájecí zástrčku ze síťové zásuvky. Kromě toho se doporučuje vyjmout z radiobudíku baterii. Zabráníte tak případnému úniku elektrolytu a poškození přístroje.
- Zařízení nesmí být vystaveno kapající nebo stříkající vodě.
- Příklad ničím nepřikrývejte. Okolo ventilačních otvorů ponechejte alespoň 15 cm volného místa, aby vznikající teplo mohlo unikat a větrání bylo dostatečně zajištěné.
- Musí být zajištěna dobrá ventilace. Nezakrývejte ventilační otvory žádnými předměty, např. novinami, ubrusy, záclonami atd.
- Na přístroj nesmí být pokládány žádné zdroje přímého plamene, např. rozsvícené svíčky.
- Nepokládejte na zařízení žádné předměty naplněné tekutinami (např. vázy).
- Třecí plochy mechanických součástí přístroje mají samomazací povrch, proto se nesmí ničím mazat ani olejovat.
- Příklad čistěte měkkou, navlhčenou jelenicí. Nepoužívejte alkohol, čpavek, benzín nebo abrazivní čisticí prostředky, protože mohou poškodit kryt přístroje.

UPOZORNĚNÍ

Budete-li používat a nastavovat ovládací tlačítka, resp. vykonávat operace jinak než je zde uvedeno, vystavíte se riziku ozáření škodlivými paprsky, nebo může dojít k jinému nebezpečnému případu.

Likvidace starého produktu

Produkt je navržen a vyroben za použití velmi kvalitních materiálů a komponent, které lze recyklovat a znovu použít.

Když je k produktu připevněn symbol s přeškrtnutým košem, znamená to, že je produkt kryt evropskou směrnicí 2002/96/EC

Informujte se o místním tříděném sběrném systému pro elektrické produkty.

Řiďte se místními pravidly a nelikvidujte staré produkty spolu s běžným odpadem. Správná likvidace starého produktu pomůže zabránit případným negativním následkům pro životní prostředí a lidské zdraví.

ŘEŠENÍ PROBLÉMŮ

V případě jakékoliv závady, předtím než odnesete přístroj do opravy, zkontrolujte ho podle níže uvedených bodů. Neotvírejte kryt přístroje, abyste neriskovali zásah elektrickým proudem. Nepodaří-li se Vám problém podle našich návrhů vyřešit, obraťte se na prodejnu nebo na servis.

UPOZORNĚNÍ: Nikdy se nepokoušejte sami opravit přístroj, v tomto případě totiž ztratíte nárok na záruku.

Problém

- Možná příčina
- Náprava

Není zvuk

- Síla zvuku je nastavena na nízkou hodnotu.
- Nastavte sílu zvuku.

Občasné praskání na příjmu FM

- Slabý vysílací signál.
- Vysuňte a nastavte spirálovou anténu do správného směru.

Stálé praskání a pískání na příjmu MW

- Jiné elektrické přístroje, např. televizor, počítač, zářivka způsobují interferenci.
- Umístěte rozhlasový přijímač s budíkem ve větší vzdálenosti od těchto elektrických přístrojů.

Budík nefunguje

- Čas alarmu není nastaven / Režim alarmu není vybrán
- Viz Nastavení času alarmu / Viz Výběr možností režimu budíku
- Slabá síla zvuku při buzení rozhlasovým přijímačem.
- Nastavte sílu zvuku.
- Radiobudík není naladěn na rádiovou stanici
- Naladte rádiovou stanici

Meet Philips at the Internet
<http://www.philips.com>



© 2010 Koninklijke Philips Electronics N.V.
All rights reserved.
AJ3540_12_UM_V5.0

