

Registre su producto y obtenga asistencia en:  
[www.philips.com/welcome](http://www.philips.com/welcome)

# Mini Hi-Fi System

FWM153



---

ES      Manual del usuario

---

# PHILIPS

# Contenido

<b>1 Importante</b>	2	<b>8 Otros usos del Mini Hi-Fi System</b>	14
Seguridad	2	Cómo escuchar un dispositivo externo	14
Aviso	3	Ajuste del temporizador de desconexión automática	14
		Ajuste del temporizador de alarma	14
<b>2 El Mini Hi-Fi System</b>	4	<b>9 Información del producto</b>	16
Introducción	4	Especificaciones	16
Contenido de la caja	4	Formatos de disco MP3 compatibles	16
Descripción general de la unidad principal	5	Mantenimiento	17
Descripción del control remoto	6		
<b>3 Comienzo</b>	8	<b>10 Solución de problemas</b>	18
Conexión de los altavoces	8		
Instalación de las pilas del control remoto	8		
Conexión de la alimentación	9		
Ajuste del reloj	9		
Encendido	9		
<b>4 Reproducción de un disco</b>	10		
<b>5 Opciones de reproducción</b>	11		
Repetición de la reproducción	11		
Reproducción aleatoria	11		
Programación de pistas	11		
<b>6 Cómo escuchar la radio</b>	12		
Sintonización de una emisora de radio	12		
Programación automática de emisoras de radio	12		
Programación manual de emisoras de radio	12		
Selección de una emisora de radio presintonizada	12		
<b>7 Ajuste del sonido</b>	13		
Ajuste del volumen	13		
Selección de un efecto de sonido preestablecido	13		
Mejora de graves	13		
Silenciamiento del sonido	13		

# 1 Importante

## Seguridad



### Instrucciones de seguridad importantes

- ① Lea estas instrucciones.
- ② Guarde estas instrucciones.
- ③ Preste atención a todas las advertencias.
- ④ Siga todas las instrucciones.
- ⑤ No use este aparato cerca del agua.
- ⑥ Utilice únicamente un paño seco para la limpieza.
- ⑦ No bloquee las aberturas de ventilación. Realice la instalación de acuerdo con las indicaciones del fabricante.
- ⑧ No instale cerca ninguna fuente de calor como, por ejemplo, radiadores, rejillas de calefacción, hornos u otros aparatos que produzcan calor (incluidos los amplificadores).
- ⑨ Evite que se pise o doble el cable de alimentación, en particular junto a los enchufes, tomas de corriente y en el punto donde salen del aparato.
- ⑩ Use exclusivamente los dispositivos/ accesorios indicados por el fabricante.
- ⑪ Use únicamente el carrito, soporte, trípode o mesa indicados por el fabricante o que se incluya con el aparato. Cuando use un carrito, tenga cuidado al mover juntos el carrito y el aparato para evitar lesiones, ya que se puede volcar.
- ⑫ Desenchufe el aparato durante las tormentas eléctricas o cuando no lo utilice durante un periodo largo de tiempo.
- ⑬ El servicio técnico debe realizarlo siempre personal cualificado. Se requerirá servicio de asistencia técnica cuando el aparato sufra algún tipo de daño como, por ejemplo, que el cable de alimentación o el enchufe estén dañados, que se haya derramado líquido o hayan caído objetos dentro del aparato, que éste se haya expuesto a la lluvia o humedad, que no funcione normalmente o que se haya caído.
- ⑭ **ATENCIÓN** en el uso de las pilas. Para evitar fugas de las pilas que puedan causar lesiones corporales, daños en la propiedad o a la unidad:
  - Instale todas las pilas correctamente, siguiendo las indicaciones de + y - de la unidad.
  - No mezcle pilas (antiguas y nuevas, o de carbón y alcalinas, etc.).
  - Quite las pilas cuando no use la unidad durante un periodo largo de tiempo.
- ⑮ No exponga el aparato a goteos ni salpicaduras.
- ⑯ No coloque sobre el aparato objetos que puedan suponer un peligro (por ejemplo, objetos que contengan líquido o velas encendidas).
- ⑰ Este producto puede contener plomo y mercurio. Es posible que el desecho de estos materiales se encuentre bajo regulación debido a causas

medioambientales. Para obtener información sobre el desecho o reciclaje, póngase en contacto con las autoridades locales o con Electronic Industries Alliance: [www.eiae.org](http://www.eiae.org).

- Si usa el enchufe de alimentación o un adaptador para desconectar el aparato, éstos deberán estar siempre a mano.

#### Advertencia

- No quite nunca la carcasa de este aparato.
- No lubrique ninguna pieza de este aparato.
- No coloque nunca este aparato sobre otro equipo eléctrico.
- No exponga el aparato a la luz solar directa, al calor o a las llamas.
- No mire nunca al haz láser que está dentro del aparato.
- Asegúrese de tener siempre un fácil acceso al cable de alimentación, al enchufe o al adaptador para desconectar el aparato de la corriente.

registradas de Microsoft Corporation en EE. UU. y/u otros países.

Este aparato incluye esta etiqueta:



## Aviso

Cualquier cambio o modificación que se realice en este dispositivo que no esté aprobada expresamente por Philips Consumer Lifestyle puede anular la autoridad del usuario para utilizar el equipo.

### Información medioambiental

Se ha suprimido el embalaje innecesario. Hemos intentado que el embalaje sea fácil de separar en tres materiales: cartón (caja), espuma de poliestireno (corcho) y polietileno (bolsas, lámina de espuma protectora). El sistema se compone de materiales que se pueden reciclar y volver a utilizar si lo desmonta una empresa especializada. Siga la normativa local acerca de la eliminación de materiales de embalaje, pilas agotadas y equipos antiguos.



Windows Media y el logotipo de Windows son marcas comerciales o marcas comerciales

## 2 El Mini Hi-Fi System

Le felicitamos por su compra y le damos la bienvenida a Philips. Para poder beneficiarse por completo del soporte que ofrece Philips, registre su producto en [www.Philips.com/welcome](http://www.Philips.com/welcome).

---

### Introducción

Con esta unidad puede disfrutar de discos de audio, dispositivos externos o emisoras de radio.

La unidad ofrece diversos ajustes de efectos de sonido que lo enriquecen mediante Digital Sound Control (DSC, control digital del sonido) y Dynamic Bass Boost (DBB, refuerzo dinámico de graves).

La unidad admite los siguientes formatos multimedia:



---

### Contenido de la caja

Compruebe e identifique el contenido del paquete:

- Unidad principal
- 2 altavoces
- Control remoto
- Cable de conexión MP3
- Manual de usuario
- Guía de configuración rápida

## Descripción general de la unidad principal

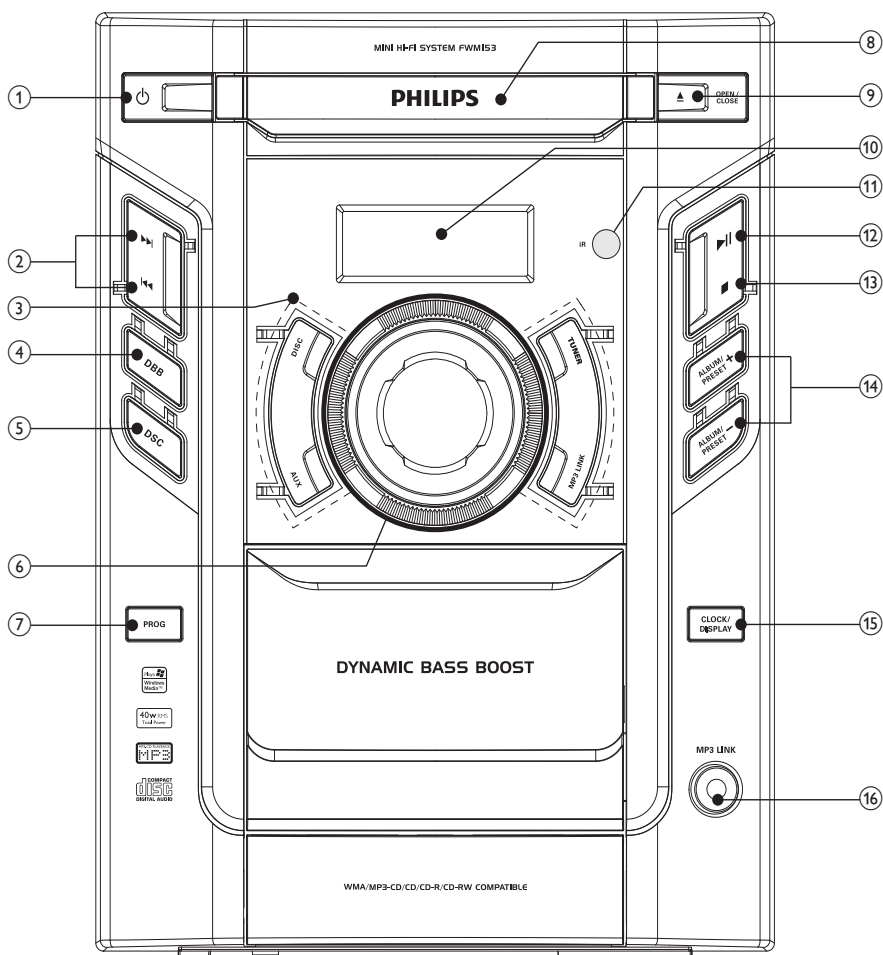

- ①
- Enciende la unidad y cambia al modo de espera.
- ②
- Salta a la pista anterior o siguiente.
  - Busca en una pista o en un disco.
  - Para ajustar la hora.

- ③ **Botones de fuente (DISC, TUNER, AUX/MP3 LINK)**
- Selecciona una fuente: disco, sintonizador, conexión auxiliar o conexión mp3.
- ④ **DBB**
- Activa o desactiva la mejora dinámica de graves.

- ⑤ **DSC**
  - Selecciona un ajuste de sonido preestablecido.
- ⑥ **Control del volumen**
  - Ajuste el volumen.
- ⑦ **PROG**
  - Para programar las pistas.
  - Para programar las emisoras de radio.
  - Revisa el programa.
- ⑧ **Compartimento de discos**
- ⑨ **OPEN/CLOSE ▲**
  - Abre o cierra el compartimento de discos.
- ⑩ **Panel de visualización**
  - Muestra el estado actual.
- ⑪ **Sensor iR**
- ⑫ **▶||**
  - Inicia la reproducción del disco o hace una pausa.
- ⑬ **■**
  - Detiene la reproducción o borra un programa.
- ⑭ **ALBUM/PRESET +/-**
  - Selecciona una emisora de radio presintonizada.
  - Salta al álbum anterior o siguiente.
- ⑮ **CLOCK/DISPLAY**
  - Para ajustar el reloj.
  - Durante la reproducción, muestra el reloj.
- ⑯ **MP3 LINK**
  - Toma de entrada de audio (de 3,5 mm) para un dispositivo de audio externo.



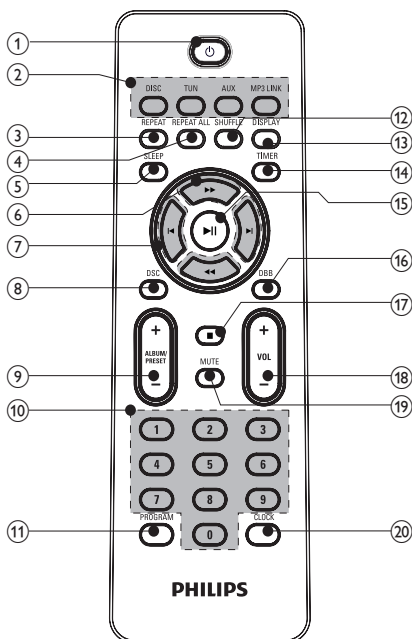

## Descripción del control remoto



- ① **⏻**
  - Enciende la unidad y cambia al modo de espera.
- ② **Botones de fuente (DISC, TUN, AUX, MP3 LINK)**
  - Selecciona una fuente: disco, sintonizador, conexión auxiliar o conexión mp3.
- ③ **REPEAT**
  - Reproduce una pista una y otra vez.
- ④ **REPEAT ALL**
  - Reproduce todas las pistas de forma repetida.
- ⑤ **SLEEP**
  - Para ajustar el temporizador de desconexión automática.

### Nota

- Para Abrir/Cerrar el compartimento del disco, confirme que el equipo esté en el modo DISC. Pulse **DISC** para seleccionarlo.

- ⑥  • Busca en una pista o en un disco.  
• Sintoniza una emisora de radio.
- ⑦  • Salta a la pista anterior o siguiente.  
• Para ajustar la hora.
- ⑧ **DSC**  
• Selecciona un ajuste de sonido preestablecido.
- ⑨ **ALBUM/PRESET +/-**  
• Selecciona una emisora de radio presintonizada.  
• Salta al álbum anterior o siguiente.
- ⑩ **Teclado numérico**  
• Selecciona directamente una pista del disco.  
• Selecciona directamente una emisora de radio presintonizada.
- ⑪ **PROGRAM**  
• Para programar las pistas.  
• Para programar las emisoras de radio.  
• Revisa el programa.
- ⑫ **SHUFFLE**  
• Reproduce las pistas aleatoriamente.
- ⑬ **DISPLAY**  
• Durante la reproducción, muestra el reloj.
- ⑭ **TIMER**  
• Para ajustar el temporizador de la alarma.  
• Revisa el temporizador de alarma.
- ⑮  • Inicia la reproducción del disco o hace una pausa.
- ⑯ **DBB**  
• Activa o desactiva la mejora dinámica de graves.
- ⑰  • Detiene la reproducción o borra un programa.
- ⑱ **VOL +/-**  
• Para ajustar el volumen.
- ⑲ **MUTE**  
• Silencia el sonido.
- ⑳ **CLOCK**  
• Para ajustar el reloj.



# 3 Comienzo

## Precaución

- El uso de controles, los ajustes o el funcionamiento distintos a los aquí descritos pueden producir exposición a la radiación u otras situaciones de peligro.

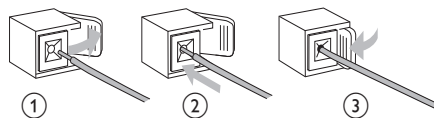

Siga siempre las instrucciones de este capítulo en orden.

Si se pone en contacto con Philips, se le preguntará el número de serie y de modelo del aparato. El número de modelo y el número de serie se encuentran en la parte posterior del aparato. Escriba los números aquí:  
Número de modelo

Número de serie

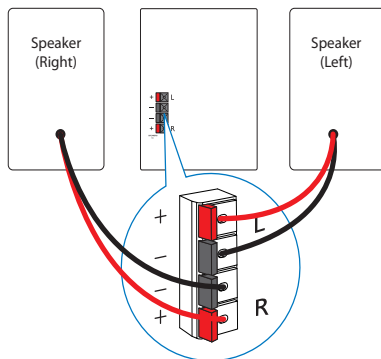

## Conexión de los altavoces

### Nota

- Asegúrese de que los colores de los cables del altavoz y los terminales coinciden.

- 1 Presione hacia abajo la pestaña de la toma.
- 2 Inserte la parte desnuda del cable por completo.
  - Inserte los cables del altavoz derecho en "R" y los del altavoz izquierdo en "L".
  - Inserte los cables rojos en "+" y los cables negros en "-".
- 3 Suelte la pestaña de la toma.

## Instalación de las pilas del control remoto

### Precaución

- Riesgo de explosión. Mantenga las pilas alejadas del calor, la luz del sol o el fuego. Nunca tire las pilas al fuego.
- Riesgo de menor duración de las pilas. Nunca mezcle pilas de diferentes marcas o tipos.
- Riesgo de daños en el producto. Quite las pilas cuando el control remoto no se use durante un periodo largo de tiempo.

- 1 Abra el compartimento de las pilas.
- 2 Inserte 2 pilas AAA (no suministrados) con la polaridad (+/-) correcta, tal como se indica.
- 3 Cierre el compartimento de las pilas.

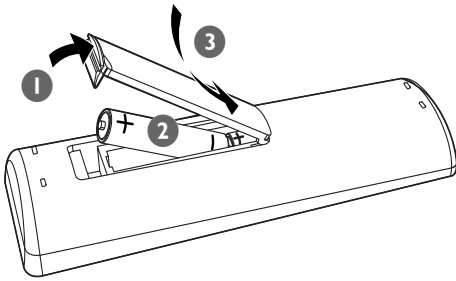

## Conexión de la alimentación

### ! Precaución

- Riesgo de daños en el producto. Compruebe que el voltaje de la fuente de alimentación se corresponde con el voltaje impreso en la parte posterior o inferior de la unidad.
- Antes de conectar el cable de alimentación de CA, asegúrese de que ha realizado correctamente las demás conexiones.

### ☰ Nota

- La placa de identificación está situada en la parte posterior de la unidad principal.

- 1 Si el voltaje de la fuente de alimentación es 110 V-127 V, ajuste el selector de voltaje a 110 V-127 V.
- 2 Conecte el cable de alimentación a la toma de pared.

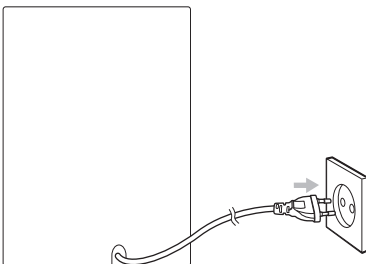

## Ajuste del reloj

- 1 En el modo de espera, mantenga pulsado **CLOCK**.
  - ↳ Aparecerán los dígitos de la hora y empezarán a parpadear.
- 2 Pulse **◀▶** en el control remoto para ajustar las horas.
- 3 Pulse **CLOCK**.
  - ↳ Aparecerán los dígitos de los minutos y empezarán a parpadear.
- 4 Pulse **◀▶** para ajustar los minutos.
- 5 Pulse **CLOCK** para confirmar la hora.

### ✱ Consejo

- Durante la reproducción, puede pulsar **DISPLAY** en el control remoto para ver el reloj.

## Encendido

- 1 Pulse **⏻**.
  - ↳ La unidad cambia a la última fuente seleccionada.

## Cambio a modo de espera

- 1 Pulse **⏻** para poner la unidad en modo de espera.
  - ↳ La retroiluminación del panel de visualización se atenúa.
  - ↳ En el panel de visualización aparecerá el reloj (si está ajustado).

## 4 Reproducción de un disco

- 1 Pulse **DISC** para seleccionar la fuente de disco.
- 2 Pulse **OPEN/CLOSE ▲** en el panel frontal para abrir la bandeja de discos.
- 3 Inserte un disco con la cara impresa hacia arriba y cierre la bandeja de discos.
  - ↳ La reproducción se inicia automáticamente.
    - Para hacer una pausa/reanudar la reproducción, pulse **▶||**.
    - Para detener la reproducción, pulse **■**.
    - Para discos MP3/WMA: para seleccionar un álbum, pulse **ALBUM/PRESET +/-**.
    - Para saltar una pista, pulse **◀/▶**.
    - Para realizar una búsqueda dentro de una pista, mantenga pulsado **◀◀ /▶▶**. Suelte el botón para reanudar la reproducción normal.

# 5 Opciones de reproducción

## Repetición de la reproducción

### Reproducción de una pista una y otra vez

- 1 Durante la reproducción, pulse **REPEAT** en el control remoto.
  - ↳ Aparece [REPEAT] (repetir). La pista actual se reproduce una y otra vez.
- 2 Para volver a la reproducción normal, pulse **REPEAT** de nuevo.

### Reproducción de todas las pistas o de un álbum una y otra vez

- 1 Durante la reproducción, pulse **REPEAT ALL** en el control remoto:
  - Aparece [REPEAT ALL] (repetir todos). Todas las pistas se reproducen una y otra vez.
- 2 Para volver a la reproducción normal, pulse **REPEAT ALL** de nuevo.

## Reproducción aleatoria

- 1 Pulse **SHUFFLE**.
  - ↳ Aparece [SHUF] (aleatorio). Todas las pistas se reproducen de forma aleatoria.
- 2 Para volver a la reproducción normal, pulse **SHUFFLE** de nuevo.

### Consejo

- Al reproducir pistas programadas no se puede seleccionar el modo de reproducción aleatoria.
- Puede activar [SHUF] (aleatorio) y [REPEAT ALL] (repetir todos) al mismo tiempo.

## Programación de pistas

Puede programar un máximo de 20 pistas.

- 1 En el modo de CD, en la posición de parada, pulse **PROGRAM** en el control remoto para activar el modo de programa.
  - ↳ [PROG] (programa) parpadea en la pantalla.
- 2 Para pistas MP3/WMA, pulse **ALBUM/PRESET +/-** para seleccionar un álbum.
- 3 Pulse **◀/▶** para seleccionar un número de pista y, a continuación, pulse **PROGRAM** para confirmar.
- 4 Repita los pasos 2 y 3 para programar más pistas.
- 5 Pulse **▶||** para reproducir las pistas programadas.
  - ↳ Durante la reproducción, aparece [PROG] (programa).
    - Para borrar el programa, pulse **■** en la posición de parada.

# 6 Cómo escuchar la radio

## Sintonización de una emisora de radio

### Consejo

- Para una recepción de FM óptima, extienda por completo la antena FM y ajuste su posición.
- Para una recepción de AM óptima, ajuste la posición de la unidad principal.

- 1 Pulse **TUN** en el control remoto para seleccionar el sintonizador como fuente.
- 2 Pulse **TUN** para seleccionar FM o AM.
- 3 Mantenga pulsado **◀▶** durante más de 2 segundos.
  - ↳ Aparece [SEARCH] (buscar).
  - ↳ La radio sintoniza automáticamente una emisora de recepción fuerte.
- 4 Repita el paso 2 para sintonizar más emisoras.
  - Para sintonizar una emisora de recepción débil, pulse **◀▶** repetidamente hasta obtener una recepción óptima.

## Programación automática de emisoras de radio

### Nota

- Puede programar un máximo de 40 emisoras de radio presintonizadas (20 emisoras de radio para FM y 20 emisoras de radio para AM).

- 1 En el modo de sintonizador, mantenga pulsado **PROGRAM** durante 2 segundos para activar el modo de programa automático.
  - ↳ Aparece [AUTO] (automático) y comienza a parpadear.

- ↳ Todas las emisoras disponibles se programan en el orden de potencia de recepción de la banda de ondas.
- ↳ La primera emisora de radio programada se retransmite automáticamente.

## Programación manual de emisoras de radio

### Nota

- Puede programar un máximo de 40 emisoras de radio presintonizadas (20 emisoras de radio para FM y 20 emisoras de radio para AM).

- 1 Sintoniza una emisora de radio.
- 2 Pulse **PROGRAM** para activar el modo de programa.
  - ↳ [PROG] (programa) parpadea en la pantalla.
- 3 Pulse **ALBUM/PRESET +/-** para asignar un número (del 1 al 20) a esta emisora de radio; a continuación, pulse **PROGRAM** para confirmar.
  - ↳ Aparecen el número de presintonía y la frecuencia de la emisora presintonizada.
- 4 Repita los pasos anteriores para programar otras emisoras.

### Nota

- Para sobrescribir una emisora programada, guarde otra emisora en su lugar.

## Selección de una emisora de radio presintonizada

- 1 En el modo de sintonizador, pulse **ALBUM/PRESET +/-** para seleccionar un número de presintonía.

# 7 Ajuste del sonido

---

## Ajuste del volumen

- 1 Durante la reproducción, pulse **VOL +/-** para aumentar o disminuir el volumen.
- 

## Selección de un efecto de sonido preestablecido

- 1 Durante la reproducción, pulse **DSC** varias veces para seleccionar:
    - [POP] (pop)
    - [JAZZ] (jazz)
    - [CLASSIC] (clásica)
    - [ROCK] (rock)
- 

## Mejora de graves

- 1 Durante la reproducción, pulse **DBB** para activar o desactivar la mejora dinámica de graves.
    - ↳ Si se activa la mejora dinámica de graves, aparece "DBB".
- 

## Silenciamiento del sonido

- 1 Durante la reproducción, pulse **MUTE** para activar o desactivar la función de silencio.

# 8 Otros usos del Mini Hi-Fi System

---

## Cómo escuchar un dispositivo externo

También puede escuchar un dispositivo de audio externo a través de esta unidad.

**Para un dispositivo de audio con toma de auriculares:**

- 1 Pulse **MP3 LINK** para seleccionar la fuente de conexión MP3.
- 2 Conecte el cable de conexión MP3 suministrado a:
  - la toma **MP3 LINK** de esta unidad
  - la toma de auriculares de un reproductor MP3.
- 3 Inicie la reproducción en el reproductor de MP3. (Consulte el manual de usuario del reproductor de MP3).

**Para otros dispositivos de audio:**

- 1 Pulse **AUX** para seleccionar la fuente auxiliar.
- 2 Conecte los cables de audio a:
  - las tomas **AUX IN** de esta unidad
  - las tomas de salida de audio del dispositivo de audio.
- 3 Inicie la reproducción en el dispositivo. (Consulte el manual de usuario del dispositivo).

---

## Ajuste del temporizador de desconexión automática

Esta unidad se puede poner automáticamente en modo de espera transcurrido un periodo de tiempo determinado.

- 1 Cuando la unidad esté encendida, pulse **SLEEP** varias veces para seleccionar un periodo de tiempo establecido (en minutos).
  - ↳ Si el temporizador de desconexión automática está activado, la pantalla muestra „zZ“.

**Para desactivar el temporizador de desconexión automática**

- 1 Pulse **SLEEP** repetidamente hasta que se muestre “SLP OFF” (desconexión automática desactivada).
  - ↳ Si el temporizador de desconexión automática está desactivado, „zZ“ desaparece de la pantalla.

---

## Ajuste del temporizador de alarma

Esta unidad se puede utilizar como despertador. La última fuente seleccionada se activa y se reproduce a la hora fijada.

- 1 Asegúrese de que ha ajustado el reloj correctamente.
- 2 Mantenga pulsado **TIMER** en el control remoto durante más de 2 segundos.
  - ↳ Aparecerán los dígitos de la hora y empezarán a parpadear.
- 3 Pulse **◀/▶** para ajustar las horas.
- 4 Pulse **TIMER** para confirmar.
  - ↳ Aparecerán los dígitos de los minutos y empezarán a parpadear.
- 5 Pulse **◀/▶** para ajustar los minutos.
- 6 Pulse **TIMER** para confirmar.
  - ↳ El temporizador está ajustado y activado.

**Para seleccionar y activar una fuente como sonido de alarma:**



- 1 Pulse **DISC, TUN, AUX** o **MP3 LINK** para seleccionar una fuente.

- Para discos: asegúrese de que hay un disco en el compartimento de discos.
- Para el sintonizador: sintonice una emisora de radio.
- Para aux/conexión mp3: asegúrese de que el dispositivo externo está conectado y encendido.

**2** Pulse  para poner en espera la unidad.

---

## Activación y desactivación del temporizador de alarma

- 1** Pulse **TIMER** repetidamente para activar o desactivar el temporizador:
- ↳ Si el temporizador está activado, la pantalla muestra .
  - ↳ Si el temporizador está desactivado,  desaparece de la pantalla.



# 9 Información del producto



## Nota

- La información del producto puede cambiar sin previo aviso.

## Especificaciones

### Amplificador

Potencia de salida	2 X 20 W RMS
Respuesta de frecuencia	63 - 16.000 Hz, ±3 dB
Relación señal/ruido	>62 dB

### Disco

Tipo de láser	Semiconductor
Diámetro del disco	12 cm/8 cm
Discos compatibles	CD-DA, CD-R, CD-RW, MP3-CD, WMA-CD
DAC de audio	24 bits/44,1 kHz
Distorsión armónica total	<1%
Respuesta de frecuencia	63 Hz - 16 kHz
Relación S/R	>65 dBA

### Sintonizador

#### FM

Rango de sintonización	87.5-108 MHz
Intervalo de sintonización	50 kHz
Sensibilidad	
- Mono, relación S/R 26 dB	<22 dBu
- Estéreo, relación S/R 46 dB	<45 dBu
Selección de búsqueda	<28 dBu
Distorsión armónica total	<3%
Relación señal/ruido	>45 dB

#### AM

Rango de sintonización	530 - 1700 kHz
------------------------	-------------------

#### Altavoces

Impedancia del altavoz	8 ohmios
------------------------	----------

## Información general

Alimentación de CA	110 - 127 V/220 - 240 V, 50/60 Hz
Consumo de energía en funcionamiento	44 W
Consumo de energía en modo de espera	<12 W
Dimensiones	
- Unidad principal (ancho x alto x profundo)	220 x 290 x 271 mm
- Altavoz (ancho x alto x profundo)	189 x 290 x 175 mm
Peso	
- Con embalaje	7,9 Kg
- Unidad principal	3,8 Kg
- Altavoz	2 x 1,7 Kg

## Formatos de disco MP3 compatibles

- ISO9660 y Joliet
- Número máximo de títulos: 511 (en función de la longitud del nombre del archivo)
- Número máximo de álbumes: 511
- Directorios anidados hasta un máximo de 8 niveles
- Frecuencias de muestreo compatibles: 32 kHz, 44,1 kHz, 48 kHz
- Velocidades de bits compatibles: 32~256 (kbps), velocidades de bits variables
- Etiqueta ID3 v2.0 o superior

## Mantenimiento

### Limpieza de la carcasa

- Utilice un paño suave ligeramente humedecido con un detergente que no sea agresivo. No utilice ninguna solución que contenga alcohol, licor, amoníaco, o abrasivos

### Limpieza de los discos

- Cuando un disco se ensucie, límpielo con un paño de limpieza. Limpie el disco desde el centro hacia afuera.



- No utilice disolventes como benceno, diluyentes, limpiadores disponibles en comercios o pulverizadores antiestáticos para discos analógicos.

### Limpieza de la lente del disco

- Después de un uso prolongado, se puede acumular polvo o suciedad en la lente del disco. Para garantizar una buena calidad de reproducción, limpie la lente del disco con limpiador para lentes de CD de Philips o cualquier limpiador disponible en los comercios. Siga las instrucciones proporcionadas con el limpiador.

# 10 Solución de problemas



## Advertencia

- No quite nunca la carcasa de este aparato.

Para que la garantía mantenga su validez, no trate nunca de reparar el sistema usted mismo. Si tiene problemas al usar este aparato, compruebe los siguientes puntos antes de llamar al servicio técnico. Si no consigue resolver el problema, vaya al sitio Web de Philips ([www.philips.com/welcome](http://www.philips.com/welcome)). Cuando se ponga en contacto con Philips, asegúrese de que el aparato esté cerca y de tener a mano el número de modelo y el número de serie.

### No hay alimentación

- Asegúrese de que el enchufe de alimentación de CA de la unidad esté bien conectado.
- Asegúrese de que haya corriente en la toma de CA.
- Para ahorrar energía, el sistema se apaga automáticamente 15 minutos después de llegar a la última pista, si no se utiliza ningún control.

### No hay sonido o éste tiene baja calidad

- Ajuste el volumen.
- Compruebe que los altavoces están conectados correctamente.
- Compruebe que las partes desnudas de los cables están bien insertadas en los conectores.

### Las salidas de sonido izquierda y derecha están invertidas

Compruebe las conexiones de los altavoces y la ubicación de éstos.

### La unidad no responde

- Desconecte y vuelva a conectar el enchufe de alimentación de CA; a continuación, encienda de nuevo el sistema.

- Como característica de ahorro de energía, la unidad se apaga automáticamente 15 minutos después de llegar a la última pista, si no se utiliza ningún control.

### El control remoto no funciona

- Antes de pulsar cualquier botón de función, seleccione la fuente correcta con el control remoto en lugar de hacerlo con la unidad principal.
- Reduzca la distancia entre el control remoto y la unidad.
- Inserte la pila con la polaridad (signos +/-) alineada como se indica.
- Sustituya la pila.
- Apunte con el control remoto directamente al sensor situado en la parte frontal de la unidad.

### No se detecta el disco

- Inserte un disco.
- Compruebe si el disco se ha insertado al revés.
- Espere hasta que la condensación de humedad en la lente haya desaparecido.
- Sustituya o limpie el disco.
- Use un CD que esté finalizado o un disco con el formato correcto.

### La recepción de radio es débil

- Aumente la distancia entre la unidad y el televisor o el vídeo.
- Extienda por completo la antena FM.
- Conecte una antena FM exterior.

### El temporizador no funciona

- Ajuste el reloj correctamente.
- Active el temporizador.

### Se ha borrado el ajuste del reloj o del temporizador

- Se ha interrumpido la corriente eléctrica o se ha desconectado el enchufe de alimentación.
- Restablezca el reloj/temporizador.

### Validez de la garantía

Todos los productos de la línea de audio y video Philips, se registrarán por un año de garantía internacional (365 días), salvo para Chile donde los productos de las líneas CD Portable y RCR CD, los cuales se rigen por 6 meses de garantía (182 días)

### Condiciones de la garantía

Esta garantía perderá su validez si:

- El defecto es causado por uso incorrecto o en desacuerdo con el manual de instrucciones
- El aparato sea modificado, violado por una persona no autorizada por Philips
- El producto esté funcionando con un suministro de energía (red eléctrica, batería, etc. ) de características diferentes a las recomendadas en el manual de instrucciones
- El número de serie que identifica el producto se encuentre de forma adulterada.

Están excluidos de garantía,

- Los defectos que se generen debido al incumplimiento del manual de instrucciones del producto
- Los casos fortuitos o de la fuerza mayor, como aquellos causados por agentes de la naturaleza y accidentes, descargas eléctricas, señales de transmisión débiles.
- Los defectos que se generen debido al uso de los productos en servicios no doméstico/residencial regulares o en desacuerdo con el uso recomendado
- Daños ocasionados por fluctuaciones de voltajes, voltaje fuera de norma o por causas fuera de Philips, como cortocircuitos en los bafles o parlantes.
- En las ciudades en donde no existe el taller autorizado del servicio de Philips, los costos del transporte del aparato y/o el técnico autorizado, corren por cuenta del cliente.
- La garantía no será válida si el producto necesita modificaciones o adaptaciones para que funcione en otro país que no es aquél para el cual fue mercadeado.

El único documento válido para hacer efectiva la garantía de los productos, es la Factura o Boleta de compra del consumidor final.

Aquellos productos que hayan sido adquiridos en otros países y que no estén en el rango normal del país donde se efectuará la reparación, dicha prestación de servicio tomará mas tiempo de lo normal ya que es necesario pedir las partes/piezas al centro de producción correspondiente.

### Centros de información

#### Líneas de atención al consumidor

Chile: 600-7445477

Colombia: 01-800-700-7445

Costa Rica: 0800-506-7445

Ecuador: 1-800-10-1045

El Salvador: 800-6024

Guatemala: 1-800-299-0007

Panamá: 800-8300

Peru: 0800-00100

Rep. Dominicana: 1-800-751-2673

Venezuela: 0800-100-4888

# Certificado de Garantía en Argentina

**Artefacto:**

**Fabricante/Importador: Philips Argentina S.A.  
y/o Fábrica Austral de Productos Eléctricos S.A.**

**Dirección: Vedia 3892 - Buenos Aires**

**Fecha de Venta:**

**Modelo:**

--

<b>Nro. de serie</b>
----------------------

Firma y sello de la casa vendedora.

PHILIPS ARGENTINA S.A. en adelante denominada “la empresa”, garantiza al comprador de este artefacto por el término de (6) meses a partir de la fecha de adquisición, el normal funcionamiento contra cualquier defecto de fabricación y/o vicio de material, y se compromete a reparar el mismo —sin cargo alguno para el adquirente— cuando el mismo fallare en situaciones normales de uso y bajo las condiciones que a continuación se detallan:

1. Este certificado de garantía es válido únicamente en la Republica Argentina. El certificado debe ser completado por la casa vendedora y ser presentado por el usuario conjuntamente con la factura original de compra.
2. Serán causas de anulación de esta garantía en los casos que corresponda:
  - 2.1. Uso impropio o distinto del uso doméstico.
  - 2.2. Exceso o caídas de tensión eléctrica que impliquen uso en condiciones anormales.
  - 2.3. Instalación y/o uso en condiciones distintas a las marcadas en el “Manual de instalación y uso” que se adjunta a esta garantía.
  - 2.4. Cualquier intervención al artefacto por terceros no autorizados por la empresa.
3. La garantía carecerá de validez si se observare lo siguiente:
  - 3.1. Enmiendas o raspaduras en los datos del certificado de garantía o factura.
  - 3.2. Falta de factura original de compra que detalle tipo de artefacto, modelo, número de serie y fecha que coincida con los del encabezamiento del presente certificado.
4. No están cubiertos por esta garantía los siguientes casos:
  - 4.1. Los daños ocasionados al exterior del gabinete.
  - 4.2. Las roturas, golpes, caídas o rayaduras causadas por traslados.
  - 4.3. Los daños o fallas ocasionados por deficiencias, sobretensiones, descargas o interrupciones del circuito de alimentación eléctrica o rayos, deficiencias en la instalación eléctrica del domicilio del usuario o conexión del artefacto a redes que no sean las especificadas en el Manual de Uso del mismo.
  - 4.4. Las fallas, daños, roturas o desgastes producidos por el maltrato o uso indebido del artefacto y/o causadas por inundaciones, incendios, terremotos, tormentas eléctricas, golpes o accidentes de cualquier naturaleza.
  - 4.5. Las fallas o daños ocasionados en desperfectos en la línea telefónica.
  - 4.6. Las fallas producidas por una mala recepción ocasionada en el uso de una antena deficiente o en señales de transmisión débiles.
5. Las condiciones de instalación y uso del artefacto se encuentran detalladas en el Manual de Uso del mismo.
6. La empresa no asume responsabilidad alguna por los daños personales o a la propiedad al usuario o a terceros que pudieran causar la mala instalación o uso indebido del artefacto, incluyendo en este último caso a la falta de mantenimiento.
7. En caso de falla, el usuario deberá requerir la reparación a la empresa a través del Service Oficial y/o Talleres Autorizados más próximos a su domicilio y cuyo listado se acompaña al presente. La empresa a segura al usuario la reparación y/o reposición de piezas para su correcto funcionamiento en un plazo no mayor a 30 días contados a partir de la fecha de solicitud de reparación, salvo caso fortuito o fuerza mayor.

8. Toda intervención del servicio técnico realizada a pedido del usuario dentro del plazo de garantía, que no fuera originada por falla o defecto alguno cubierto por este certificado, deberá ser abonado por el interesado de acuerdo a la tarifa vigente.
9. El presente certificado anula cualquier otra garantía implícita o explícita, por la cual y expresamente no autorizamos a ninguna otra persona, sociedad o asociación a asumir por nuestra cuenta ninguna responsabilidad con respecto a nuestros productos.
10. En caso de que durante el período de vigencia de esta garantía el artefacto deba ser trasladado a las Delegaciones Oficiales y/o Talleres Autorizados de Service para su reparación, el transporte será realizado por la empresa y serán a su cargo los gastos de flete y seguros y cualquier otro que deba realizarse para su ejecución.



# PHILIPS

## Red de Talleres Autorizados en Argentina

### CAPITAL FEDERAL

#### ATTENDANCE S.A.

- Av. Monroe 3351 (C1430BKA) Cap. Fed.
- Tel.: 4545-5574/0704 ó 6775-1300
- Ventas de Repuestos y Accesorios
- Tel.: 4545-0854

#### DIG TRONIC

- Av. San Martín 1762 (C1416CRS) Cap. Fed.
- Tel.: 4583-1501

#### ELECTARG S.R.L.

- Av. Córdoba 1357 (C1055AAD) Cap. Fed.
- Ventas de Repuestos y Accesorios
- Tel.: 4811-1050

Caballito Electarg J. M. Moreno 287 4903-6967/6854/8983

### BUENOS AIRES

Azul	Herlein Raúl Horacio	Av. 25 de Mayo 1227	(02281) 428719
Bahía Blanca	Neutron	Soler 535	(0291) 4535329
Bragado	Yacovino Juan J.	San Martín 2141	(02342) 424147
Campana	Electricidad Krauter	Lavalle 415	(03489) 432919
Chivilcoy	Fama	Coronel Suárez 110	(02346) 424129
Junín	Junín Service	Alsina 537	(02362) 442754
La Plata	Da Tos e Hijos	Calle 68 N° 1532	(0221) 4516021
La Plata	Service Técnico La Plata	Av. 51 N° 1051 esq. 16	(0221) 4108155
Mar de Ajó	Tauro Electrónica	Catamarca 14	(02257) 421750
Mar del Plata	Central Service	Olazábal 2249	(0223) 4721639/4729367
Mar del Plata	Service Integral	Diag. Pueyrredón 3229	(0223) 4945633
Necochea	Electrónica Camejo	Calle 63 N° 1745	(02262) 426134
Pehuajó	Calcagni Carlos Alberto	Zubiría 794	(02396) 472665
Pergamino	ACV Sistemas	Dr. Alem 758	(02477) 421177
Pergamino	El Service	Juan B. Justo 1931	(02477) 418000

San Nicolás	Servicec	Bv. Alvarez 148	(03461) 454729/429578
San Pedro	Electrónica Menisale	Mitre 1695	(03329) 425523
Tandil	Lazzarini Oscar Rafael	Pellegrini 524	(02293) 442167
Trenque Lauquen	Labruno Electrónica	Av. San Martín 426	(02392) 423248
Tres Arroyos	Saini Fabián y Sergio	Av. Belgrano 562	(02983) 427369
Zárate	Electrónica Spinozzi	Ituzingó 1030	(03487) 427353

### GRAN BUENOS AIRES

Avellaneda	Casa Torres S.A.	Av. Mitre 2559	4255-5854
Florencio Varela	Casa Torres S.A.	San Martín 2574	4255-5854
Gregorio de Laferrere	Electrónica Alvarez	Honorio Luque 6084	4626-1322
Lomas de Zamora	Attendance S.A. Lomas	Laprida 485	4292-8900
Merlo	Argentronica S.H.	Pte. Cámpora 2175	(0220) 483717/4829934
Moreno	Argentronica S.H.	Bmé. Mitre 2977 loc.2	(0237) 4639500
Morón	Servotronic	Ntra. Sra. del Buen Viaje 1222	4627-5656
Olivos	Appliance	Av. Libertador 2684	4794-7700
Quilmes	Casa Torres S.A.	E. Ríos esq. Gran Canaria	4255-5854
Ramos Mejía	Electarg S.R.L. Suc.	Belgrano 224	4656-0619
San Miguel	Servotronic San Miguel	Belgrano 999	4664-4131
Villa Ballester	Servotronic	J. Hernández 3101	4767-2515/4768-5249

### CATAMARCA

Catamarca	Omicron Central de Serv.	San Martín 225	(03833) 427235
-----------	--------------------------	----------------	----------------

### CHACO

Resistencia	Freschi Jorge Oscar	Av. Avalos 320	(03722) 426030
-------------	---------------------	----------------	----------------

### CHUBUT

Comodoro Rivadavia	C.A.S. S.R.L.	Alem 145	(0297) 4442629
Trelew	Fagtron Electrónica	Brasil 253	(02965) 427073

### CORDOBA

Córdoba Capital	Servelco S.R.L.	Pje. E. Marsilla 635	(0351) 4724008/4732024
Río Cuarto	Maurutto Victor G.	Bv. Almatuente 487	(0358) 4660204
Río Cuarto	Capaldi Abel	Paunero 832	(0358) 4623003
Río Tercero	Service Omega	Homero Manzi 149	(03571) 423330
San Francisco	Acuña Walter Electrónica	M. Moreno 360	(03564) 425367
Villa María	Grasso Electrónica	Bv. Alvear 541	(0353) 4521366
Villa María	Vanguard Sist. Electrónicos	México 421	(0353) 4532951

