

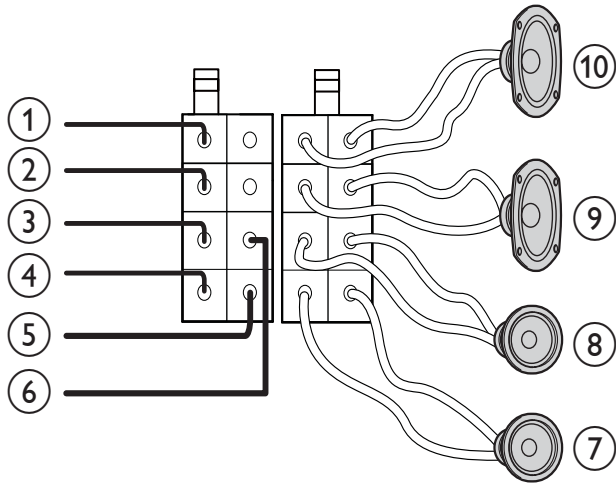

1

a



b

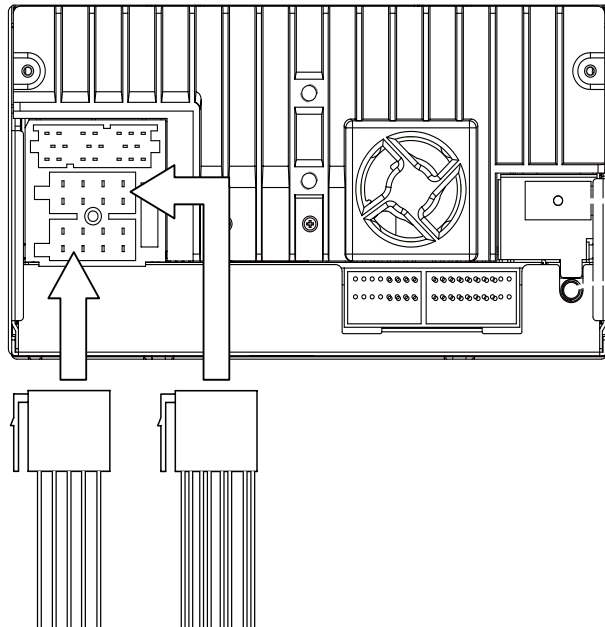

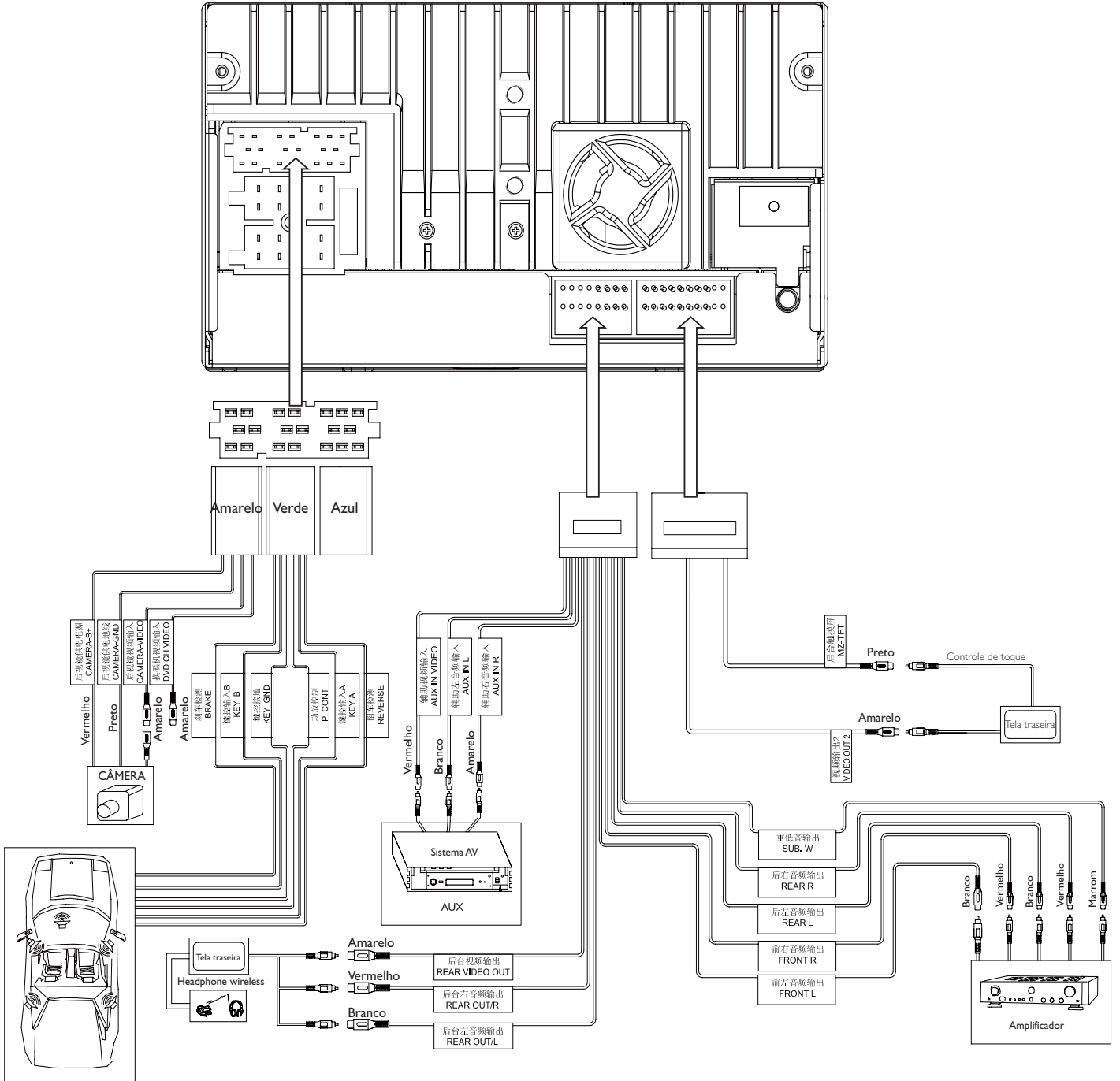

2

a

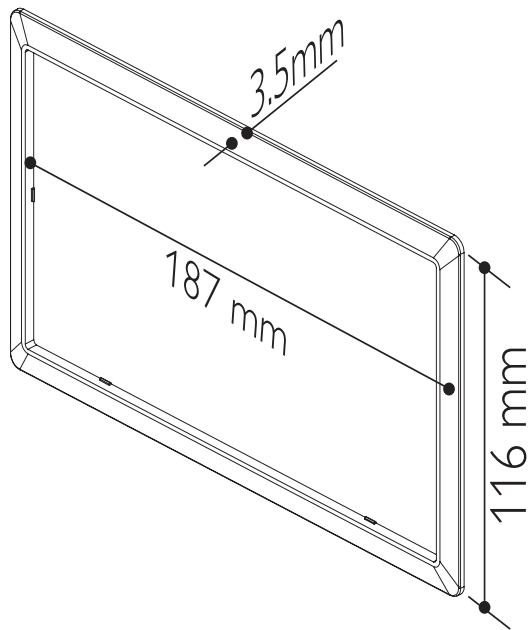

b

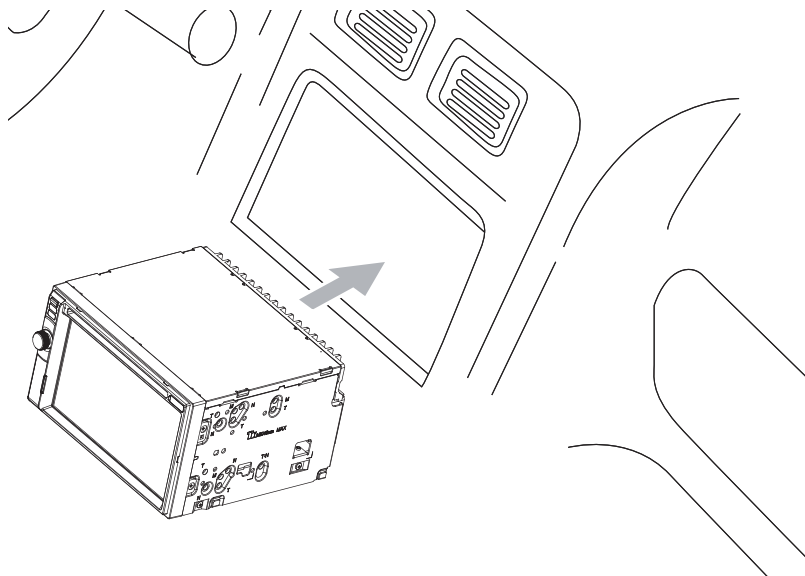

C

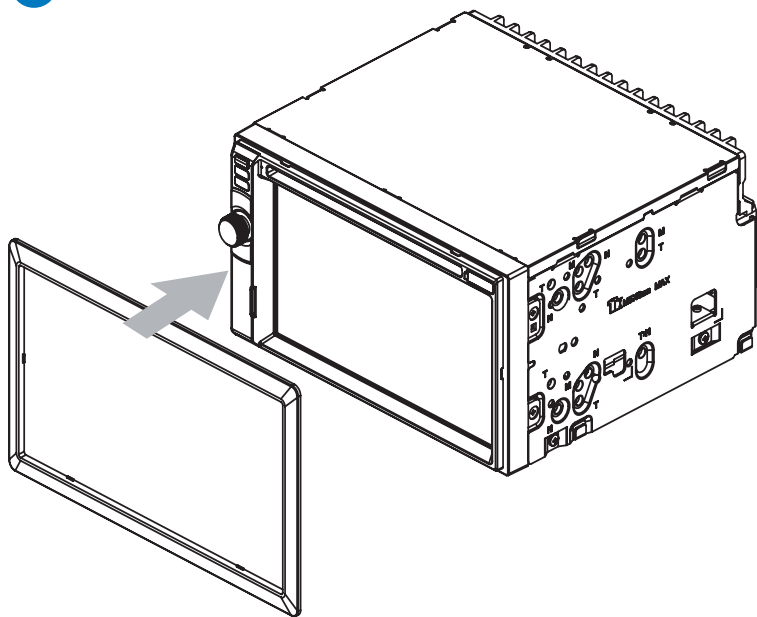

3

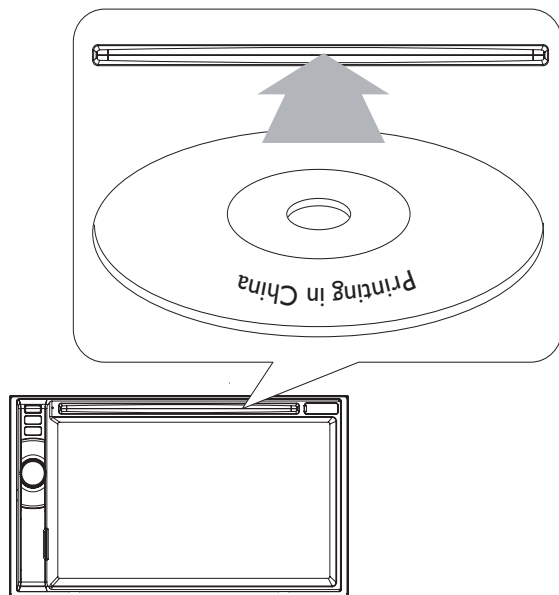

4

a

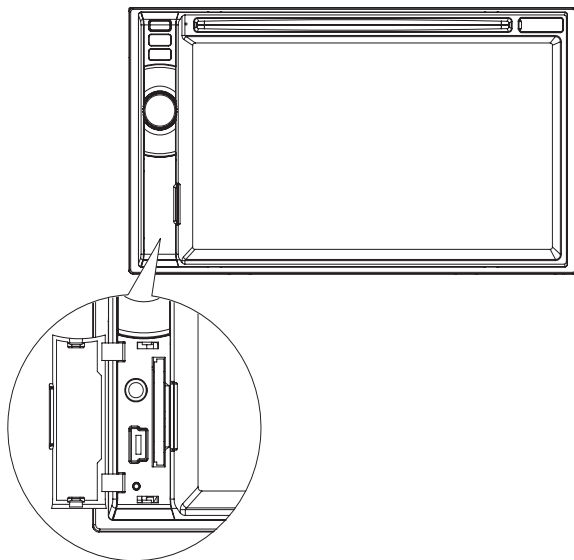

b

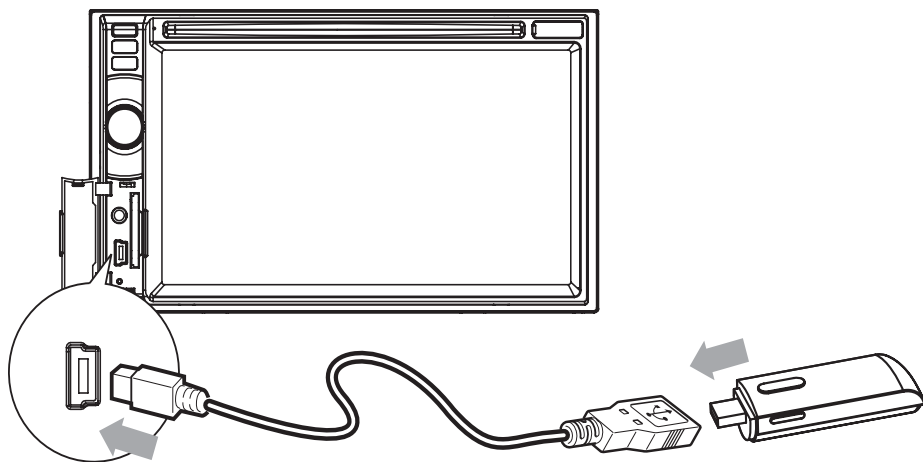

Instalar o áudio do carro

Estas instruções se destinam a uma instalação típica. No entanto, se o carro tiver outras exigências, faça os ajustes correspondentes. Se você tiver dúvidas sobre kits de instalação, consulte ou revendedor do seu sistema de áudio para carros Philips.



Cuidado

- Este aparelho foi projetada somente para operação em aterramento negativo (terra) de 12 V DC.
- Sempre instale este aparelho no painel do carro. A instalação em outros locais pode ser perigosa, pois a parte traseira do equipamento sofre aquecimento durante o uso.
- Para evitar curto-circuito: antes de conectar, verifique se a ignição está desligada.
- Certifique-se de conectar os fios de alimentação amarelo e vermelho depois que todos os outros estiverem conectados.
- Verifique se todos os fios expostos estão isolados com fita isolante.
- Verifique se os fios não estão presos sob parafusos ou a partes móveis (por exemplo, o trilho dos assentos).
- Certifique-se de que todos os fios de aterramento (terra) estejam direcionados para um ponto de aterramento (terra) comum.
- Use somente o equipamento de montagem fornecido para uma instalação segura e confiável.
- Fusíveis inadequados podem provocar danos ou incêndio. Quando precisar trocar o fusível, consulte um profissional.

Conectar fios 1



Cuidado

- Verifique se todos os fios expostos estão isolados com fita isolante.

- 1 Verifique cuidadosamente a fiação do carro e conecte-a aos dois fios ISO fornecidos.

	Conector	Conexão com
1	Fio marrom	Telefone mudo
2	Fio vermelho	Terminal de alimentação de +12 V ativado na posição acessório (ACC) da chave de ignição Se não houver posição acessório, conecte ao terminal da bateria do carro de +12 V que permanece ativada ininterruptamente. Certifique-se de conectar primeiro o fio preto de aterramento (terra) à lataria do carro.
3	Fio laranja	Chave de iluminação
4	Fio preto	Lataria do carro Primeiro, conecte o fio preto de aterramento (terra). Em seguida, conecte os fios de alimentação amarelo e vermelho.
5	Fio amarelo	Bateria do carro de +12 V ativada ininterruptamente.
6	Fio azul	Fio de controle da antena elétrica ou fio de alimentação do amplificador de antena Se não houver antena elétrica ou amplificador de antena, ou se a antena for telescópica, operada manualmente, não será necessário conectar esse fio.
7	Fios verde e verde/preto	Alto-falante esquerdo (traseiro)
8	Fios branco e branco/preto	Alto-falante esquerdo (frontal)
9	Fios cinza e cinza/preto	Alto-falante direito (frontal)
10	Fios roxo e roxo/preto	Alto-falante direito (traseiro)

- 2 Conecte a outra extremidade dos dois conectores ISO ao sistema de som automotivo. **b**
- 3 Se necessário, faça as outras conexões: **c**

Instalar no painel **2**

Nota

- Verifique a conexão dos fios antes de instalar o aparelho no carro.
- Se rádios pré-sintonizadas forem perdidas quando a chave da ignição for DESLIGADA e, em seguida, LIGADA, reconecte os fios vermelhos aos amarelos.

- 1 Se o carro não tiver uma unidade de controle interna ou computador de bordo, desconecte o terminal negativo da bateria do carro.
- 2 Verifique se a abertura do painel do carro está dentro destas medidas: **a**
- 3 Deslize o aparelho pelo painel do carro até ouvir um “clique”. **b**
- 4 Encaixe a moldura. **c**
- 5 Reconecte o terminal negativo da bateria do carro.

Ligar

Cuidado

- Risco de acidentes de trânsito! Nunca assista a vídeos nem faça ajustes enquanto dirige.

- 1 Pressione **⓪** para ligar o aparelho.
↳ Os idiomas OSD (exibição na tela) disponíveis são exibidos.



- 2 Toque em um idioma para selecioná-lo.
↳ O idioma OSD é imediatamente alterado para o idioma selecionado.
- Para ajustar o brilho/contraste da tela, pressione **☀/⦿** no controle remoto. Em seguida, pressione **◀▶**, **▲** ou **▼**.
- Para desligar o aparelho, pressione **⓪** por 3 segundos.

Ajustar data e hora

- 1 Toque no canto superior esquerdo para exibir o menu principal.



- 2 Toque em **⓪** na metade do lado direito da tela.

↳ O segundo menu principal é exibido.



- 3 Toque em **[Definições]**.
- 4 Toque em **[Hora]**.
↳ O menu de ajuste de data/hora é exibido.

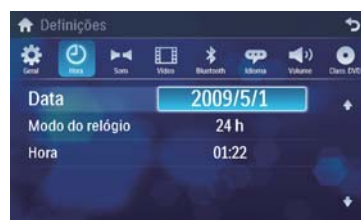

Ajustar data

- 1 Toque em **[Data]**.
- 2 Toque nas informações de data exibidas.
↳ Um submenu é exibido.



- 3 Toque em **▲** ou **▼** para ajustar o ano, o mês e o dia.

Definir o modo do relógio

- 1 Toque em **[Modo do relógio]**.

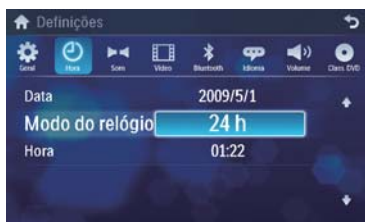

- 2 Toque em **[12 h]** ou **[24 h]** para selecionar o modo do relógio.

Ajustar hora

- 1 Toque em **[Hora]**.
- 2 Toque na hora exibida.
↳ Um submenu é exibido.



- 3 Toque em **▲** ou **▼** para ajustar as horas e os minutos.

Dica

- Após ajustar a data/hora, toque em **↩** e depois em **▶** para retornar ao menu principal.

Usar mapa

Nota

- Talvez você precise atualizar o mapa (vendido em separado) antes de usá-lo (consulte a seção "Atualizar mapa")

- 1 Toque no canto superior esquerdo para exibir o menu inicial.
- 2 Toque em **[Navegação]**.
↳ O menu de navegação é exibido em alguns segundos.
- 3 Consulte o manual do mapa para operar a ferramenta de navegação.

Dica

- Pressione **NAVI** para acessar/encerrar o sistema de navegação.

Ouvir rádio

- 1 Toque no canto superior esquerdo para exibir o menu inicial.
- 2 Toque em **[Rádio]**.
↳ As informações de banda e frequência são exibidas.



- 3** Toque em **FM** ou **AM** para selecionar uma banda:
- Opções de banda FM: **FM1, FM2, FM3**
 - Opções de banda AM: **AM1, AM2**
- 4** Toque rapidamente em ◀ ou ▶ para sintonizar uma estação de rádio de cada vez.
- Toque em ◀ ou ▶ por cerca de 1 segundo para sintonizar automaticamente uma estação de rádio.

Inserir discos **3**

Você pode reproduzir vídeos, áudios ou imagens armazenados nos seguintes discos:

- DVD de vídeo, DVD-R, DVD-RW
- VCD
- CD de áudio, CD-R, CD-RW

Nota

- Verifique se o conteúdo do disco pode ser reproduzido.

- 1** Insira o disco no slot, com o rótulo voltado para cima.
- ↳ A reprodução é iniciada automaticamente.
 - ↳ Para remover o disco, pressione o botão .
 - ↳ Quando o disco for ejetado, o aparelho alterna para a origem anterior; se conectada. Caso contrário, o aparelho alterna automaticamente para o modo **[Rádio]**.

Nota



- Dependendo do local em o aparelho está sendo usado, você pode reproduzir DVDs com os seguintes códigos de região:

Países onde o aparelho está sendo usado	Código de região do DVD suportado
China	
Costa Pacífica da Ásia, Taiwan, Coreia	
América Latina	
Rússia, Índia	

Conectar dispositivo USB **4**

Nota

- Verifique se o conteúdo do dispositivo pode ser reproduzido.

- 1** Abra a porta USB. 
- 2** Insira a extremidade pequena do cabo USB fornecido à entrada USB. Conecte a outra extremidade ao dispositivo USB.
- ↳ A reprodução é iniciada automaticamente. 

Usar dispositivo Bluetooth

Emparelhar dispositivos habilitados para Bluetooth

Para conectar um dispositivo Bluetooth ao aparelho, será necessário emparelhá-los. O emparelhamento só precisa ser feito uma vez. Até oito dispositivos podem ser emparelhados.

- 1** Ative a função Bluetooth no dispositivo.
- 2** Procure este aparelho usando o dispositivo Bluetooth.

- 3 Selecione "CID2680" na lista de emparelhamento.
- 4 Insira a senha padrão "0000".
↳ se o emparelhamento for bem-sucedido, o registro de chamadas será exibido.

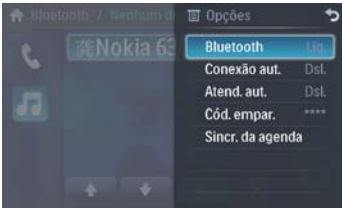

Fazer uma chamada

- 1 Faça o emparelhamento do telefone com o aparelho.
- 2 Toque no canto superior esquerdo para exibir o menu inicial.
- 3 Toque em **[Bluetooth]**.
↳ O menu Bluetooth é exibido.



- 4 Toque em **▲** ou **▼** para selecionar o telefone emparelhado e em **☎**.
- 5 Toque em **▲** ou **▼** para pesquisar um número de telefone na lista a seguir:

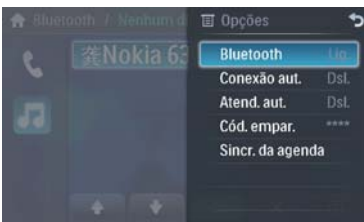

Ou então, toque em **☎** para discar um número diretamente e, em seguida, em **☎** para fazer a chamada.

Atender a uma chamada

Por padrão, todas as chamadas são atendidas automaticamente.

- 1 Se alguém ligar para você, **[Recebendo chamada...]** piscará na tela. Fale no microfone Bluetooth.



- 2 When conversation ends, touch **☎** (red) to terminate the call.

Dica

- Você pode optar por atender às chamadas manualmente definindo **[Atend. aut.]** como **[Off]**.

