

# Sempre pronto a ajudar

Registe o seu produto e obtenha suporte em  
[www.philips.com/support](http://www.philips.com/support)



AJ3800/12



## Manual do utilizador

**PHILIPS**

# Índice

---

<b>1</b>	<b>Importante</b>	<b>3</b>
----------	-------------------	----------

---

<b>2</b>	<b>O seu rádio relógio</b>	<b>3</b>
	Conteúdo da embalagem	3
	Descrição geral da unidade principal	4

---

<b>3</b>	<b>Introdução</b>	<b>5</b>
	Colocar a pilha	5
	Ligar a corrente	6
	Acertar hora	6

---

<b>4</b>	<b>Ouvir rádio FM</b>	<b>6</b>
	Sintonizar estações de rádio FM	6
	Memorizar e seleccionar estações de rádio programadas	7

---

<b>5</b>	<b>Alarme</b>	<b>7</b>
	Definir a hora e o modo do alarme	7
	Desactivar o alarme.	8
	Definir o temporizador	8

---

<b>6</b>	<b>Others</b>	<b>8</b>
	Utilizar a projecção	8
	Ajustar brilho	8

---

<b>7</b>	<b>Informações do produto</b>	<b>9</b>
	Especificações	9

---

<b>8</b>	<b>Resolução de problemas</b>	<b>10</b>
----------	-------------------------------	-----------

---

<b>9</b>	<b>Aviso</b>	<b>10</b>
	Declaração de Conformidade (DoC)	10

# 1 Importante



## Aviso

- Nunca retire o revestimento deste rádio relógio.
  - Nunca lubrifique nenhuma peça deste rádio relógio.
  - Nunca coloque este rádio relógio em cima de outros equipamentos eléctricos.
  - Mantenha este rádio relógio afastado de luz solar directa, fontes de chamas sem protecção ou fontes de calor.
  - Certifique-se de que dispõe de acesso fácil ao cabo de alimentação, à ficha ou ao transformador para desligar o rádio relógio da alimentação.
- 
- Assegure-se de que há espaço livre suficiente à volta do produto para assegurar a ventilação.
  - O rádio relógio não deve ser exposto a gotas e salpicos.
  - Não coloque quaisquer fontes de perigo em cima do rádio relógio (por exemplo, objectos com líquidos ou velas acesas).
  - Se a tomada da ficha adaptadora for utilizada para desligar o dispositivo, esta deve permanecer preparada para funcionamento.
  - Utilize apenas fontes de alimentação listadas no manual do utilizador.
  - CUIDADOS a ter na utilização de pilhas – Para evitar derrame das pilhas e potenciais ferimentos, danos materiais ou danos na unidade:
    - Coloque todas as pilhas da forma correcta, com as polaridades + e – como marcadas na unidade.
    - Não misture pilhas (velhas com novas, de carbono com alcalinas, etc.).
    - Retire as pilhas quando o aparelho não for utilizado por longos períodos.
    - As pilhas não devem ser expostas a calor excessivo, como por exemplo a luz solar, fogo ou fontes de calor semelhantes.

# 2 O seu rádio relógio

Parabéns pela compra do seu produto e bem-vindo à Philips! Para tirar o máximo partido da assistência oferecida pela Philips, registe o seu produto em: [www.philips.com/welcome](http://www.philips.com/welcome).

---

## Conteúdo da embalagem

Verifique e identifique o conteúdo da embalagem:

- Unidade principal
- 1 transformador de CA
- Manual do utilizador resumido
- Dados de segurança

# Descrição geral da unidade principal

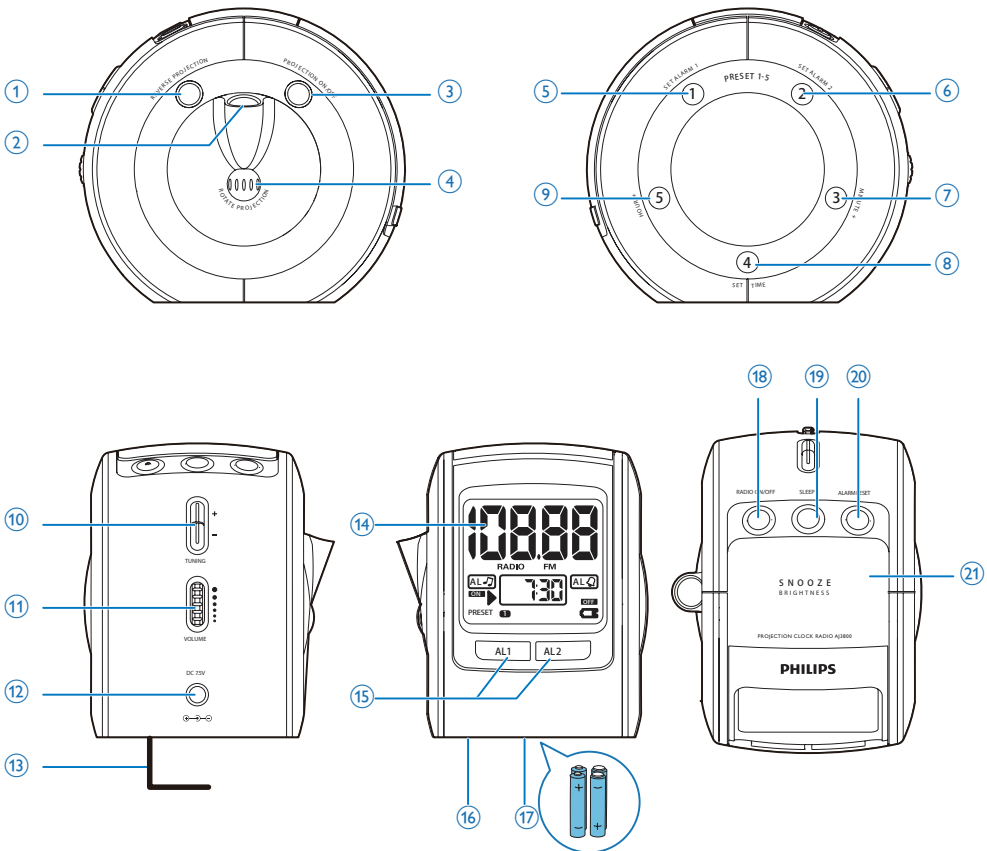

## ① REVERSE PROJECTION

- Inverter a projecção.

## ② Lente de projecção

## ③ PROJECTION ON/OFF

- Ligar/desligar a projecção.

## ④ ROTATE PROJECTION

- Ajustar a projecção para um ângulo ligeiramente diferente.

## ⑤ SET ALARM 1 / PRESET 1

- Definir o temporizador ALARM1.
- Programar ou seleccionar a estação 1.

## ⑥ SET ALARM 2 / PRESET 2

- Definir o temporizador ALARM2.
- Programar ou seleccionar a estação 2.

## ⑦ MINUTE+ / PRESET 3

- Acertar os minutos.
- Programar ou seleccionar a estação 3.

## ⑧ SET TIME / PRESET 4

- Definir a hora do relógio.

- Programar ou seleccionar a estação 4.
- 9 **HOUR+ /PRESET 5**
    - Acertar as horas.
    - Programar ou seleccionar a estação 5.
  - 10 **+ TUNING -**
    - Sintonizar estações de rádio.
  - 11 **-Volume +**
    - Ajustar o volume.
  - 12 **DC-IN**
    - Tomada de alimentação.
  - 13 **FM ANT**
    - Melhorar a recepção FM.
  - 14 **Painel do visor**
    - Apresentar a informação actual.
  - 15 **AL1/AL2**
    - Ver as definições do alarme.
    - Activar ou desactivar o despertador.
  - 16 **RESET**
    - Repor o dispositivo.
  - 17 **Compartmento das pilhas**
  - 18 **RADIO ON/OFF**
    - Ligar ou desligar o rádio.
  - 19 **SLEEP**
    - Definir o temporizador.
  - 20 **ALARM RESET**
    - Desactivar o alarme.
  - 21 **SNOOZE/BRIGHTNESS**
    - Repetir alarme.
    - Ajustar o brilho do visor.

## 3 Introdução



### Atenção

- A utilização de controlos ou ajustes no desempenho de procedimentos para além dos que são aqui descritos pode resultar em exposição perigosa à radiação ou funcionamento de risco.

Siga sempre as instruções neste capítulo pela devida sequência.

### Colocar a pilha

Insira 4 pilhas de 1,5V R6/UM3/AA (não fornecidas) com a polaridade correcta (+/-), conforme ilustrado.

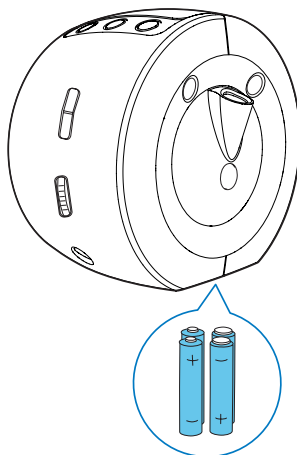

4 x 1.5V R6/UM3/AA

---

## Ligar a corrente

### ! Atenção

- Risco de danos no produto! Certifique-se de que a tensão corresponde à indicação impressa na parte posterior ou inferior do rádio relógio.
- Risco de choque eléctrico! Ao desligar o transformador, retire sempre a ficha da tomada puxando pela própria ficha. Nunca puxe o cabo.

### Nota

- A placa de identificação encontra-se na parte inferior do rádio relógio.

Ligue o transformador de CA:

- à tomada de alimentação na unidade principal.
- à tomada eléctrica.

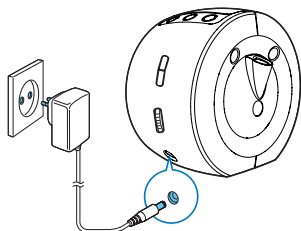

---

## Acertar hora

### Nota

- Só pode definir a hora em modo de espera.

- 1 Prima **SET TIME** para entrar no modo de definição do relógio.
- 2 Prima **HOUR+** para acertar as horas.
- 3 Prima **MINUTE+** para acertar os minutos.
- 4 Prima **SET TIME** para confirmar.

## 4 Ouvir rádio FM

### Nota

- Mantenha o rádio relógio afastado de outros dispositivos electrónicos para evitar interferências de rádio.
- Para uma melhor recepção, estenda completamente e ajuste a posição da antena FM.

---

## Sintonizar estações de rádio FM

- 1 Prima **RADIO ON/OFF** para activar o rádio.  
↳ A última frequência de rádio seleccionada é apresentada no visor.
- 2 Mantenha **TUNING +/-** premido durante 2 segundos.  
↳ O rádio relógio sintoniza automaticamente uma estação com uma recepção suficiente.
- 3 Repita o passo 2 para sintonizar mais estações de rádio.

Para sintonizar uma estação manualmente:

- Prima **TUNING +/-** repetidamente até encontrar a melhor recepção.

---

## Memorizar e seleccionar estações de rádio programadas

Pode memorizar até 5 estações de rádio.

- 1 Sintonizar uma estação de rádio.
- 2 Prima o botão numérico até ouvir um sinal sonoro.
  - ↳ O número de estação programada é apresentado no visor.
- 3 Repita o passo 1-2 para sintonizar mais estações.
  - Pode substituir uma estação programada memorizando outra frequência no mesmo número.

Prima o botão numérico para seleccionar a estação de rádio programada correspondente.

---

## 5 Alarme

---

### Definir a hora e o modo do alarme

No modo de espera, pode definir dois alarmes para despertar a horas diferentes.



#### Nota

- Assegure-se de que acertou o relógio correctamente.

- 1 Mantenha **SET ALARM 1** ou **SET ALARM 2** premido para activar o modo de definição do alarme.
- 2 Prima **HOUR+** para acertar as horas.
- 3 Prima **MINUTE+** para acertar os minutos.
- 4 Prima **SET ALARM 1** ou **SET ALARM 2** para confirmar.



#### Dica

- Para verificar a hora do alarme, prima o botão **AL1** ou **AL2**.

---

## Desactivar o alarme.

Existem 3 formas de desligar o alarme.

### Reposição do alarme de 24 horas:

Se pretender parar o alarme imediatamente mas manter a mesma definição para os dias seguintes:

- Prima **ALARM RESET/SLEEP**.  
↳ O rádio relógio emite um sinal sonoro.

### Repetir o alarme:

- Quando o alarme for emitido, prima **REPEAT ALARM/BRIGHTNESS CONTROL**.  
↳ O alarme pára e é repetido nove minutos mais tarde. (máximo de 6 vezes)

### Cancelar o alarme por completo:

- Prima **AL1** ou **AL2** uma ou mais vezes até que **OFF** seja apresentado.

---

## Definir o temporizador

O rádio relógio desliga-se automaticamente após um período programado.

Prima **ALARM RESET/SLEEP** repetidamente para seleccionar um período de tempo do temporizador:

- ↳ **SLEEP** e **SL:120 / SL:90 / SL:60 / SL:30 / SL:15** serão respectivamente apresentados no visor.

Para desactivar o temporizador:

Prima **ALARM RESET / SLEEP** repetidamente até que **OFF** seja apresentado.

## 6 Others

---

### Utilizar a projecção

Com este dispositivo, pode projectar as horas sobre uma superfície.

- 1 Prima **PROJECTION ON/OFF**.  
↳ A lente de projecção acende-se.
- 2 Desloque a roda da lente de projecção para procurar uma superfície de projecção adequada. (máximo de 180 graus para a esquerda ou para a direita)
- 3 Para inverter a hora projectada, prima **REVERSE PROJECTION**.
- 4 Para alterar o ângulo de projecção, desloque **ROTATE PROJECTION**. (máximo de 60 graus para a esquerda ou para a direita)
- 5 Prima **PROJECTION ON/OFF** para desligar.  
↳ A lente de projecção apaga-se.

#### Nota

- Quando alimentado por pilhas, a lente de projecção acende-se com pouca luminosidade para poupar energia.
- Para uma projecção de longa duração, utilize a alimentação de CA.

---

### Ajustar brilho

Prima **REPEAT ALARM/BRIGHTNESS CONTROL** repetidamente para ajustar o brilho do visor.



# 7 Informações do produto



## Nota

- As informações do produto estão sujeitas a alteração sem aviso prévio.

Consumo de energia em modo de espera	<1 W
Dimensões:	
Unidade principal (L x A x P)	88 x 107 x 118 mm
Peso:	0,38 kg
-Unidade principal	

## Especificações

### Amplificador

Potência nominal	0,35 W RMS
------------------	------------

### Sintonizador (FM)

Gama de sintonização	87,5-108 MHz
----------------------	--------------

Grelha de sintonização	50 KHz
------------------------	--------

Sensibilidade	<22 dBf
– Mono, relação S/R 26 dB	

Selectividade de pesquisa	>28 dBf
---------------------------	---------

Distorção harmónica total	<2%
---------------------------	-----

Relação sinal/ruído	>50 dBA
---------------------	---------

### Informações gerais

Fonte de alimentação	Modelo:
- Alimentação de CA	ASUC30E-075025;
- Pilhas	Entrada: 100-240 V~, 50/60 Hz; 0,3 A;
	Saída: CC 7,5 V, 250 mV
	6 V, 4 x 1,5 V R6/UM3

Consumo de energia em funcionamento	1,5 W
-------------------------------------	-------

## 8 Resolução de problemas



### Aviso

- Nunca retire o revestimento do aparelho.

A garantia torna-se inválida, se tentar reparar o sistema.

Se tiver dificuldades ao utilizar este aparelho, verifique os seguintes pontos antes de solicitar assistência. Se o problema persistir, visite o Web site da Philips ([www.philips.com/welcome](http://www.philips.com/welcome)). Ao contactar a Philips, certifique-se de que tem o aparelho por perto e de que os números de série e de modelo estão disponíveis.

#### Sem corrente

- Certifique-se de que o cabo de alimentação CA da unidade está ligado correctamente.
- Certifique-se de que há electricidade na tomada de CA.

#### Sem som

- Ajuste o volume.

#### Sem resposta da unidade

- Desligue e ligue novamente a ficha de corrente de CA e, em seguida, ligue novamente a unidade.

#### Má recepção de rádio

- Aumente a distância entre a unidade e o televisor ou videogravador.
- Estenda completamente a antena de FM.

#### O alarme não funciona

- Defina o relógio/alarme correctamente.

#### Definição do relógio/alarme apagada

- A energia foi interrompida ou o cabo de alimentação foi desligado.
- Volte a definir o relógio/alarme.

## 9 Aviso

Quaisquer alterações ou modificações feitas a este dispositivo que não sejam expressamente aprovadas pela Gibson Innovations poderão anular a autoridade do utilizador para operar o equipamento.

### Declaração de Conformidade (DoC)



A Gibson Innovations declara, através deste documento, que este produto cumpre os requisitos essenciais e outras disposições relevantes da Directiva 1999/5/CE. A Declaração de Conformidade pode ser encontrada em [www.philips.com/support](http://www.philips.com/support).



O produto foi concebido e fabricado com materiais e componentes de alta qualidade, que podem ser reciclados e reutilizados.



Quando um produto tem este símbolo de um contentor de lixo com rodas e uma cruz sobreposta, significa que o produto é abrangido pela Directiva Europeia 2002/96/CE.

Informe-se acerca do sistema de recolha selectiva local para produtos eléctricos e electrónicos.

Proceda de acordo com as regulamentações locais e não elimine os seus antigos produtos juntamente com o lixo doméstico. A eliminação correcta do seu produto antigo evita potenciais consequências nocivas para o ambiente e para a saúde pública.



O produto contém baterias abrangidas pela Directiva Europeia 2006/66/CE, as quais não podem ser eliminadas juntamente com o lixo doméstico. Informe-se acerca dos regulamentos locais relativos ao sistema de recolha selectiva de baterias, uma vez que a correcta eliminação ajuda a evitar consequências nocivas para o meio ambiente e para a saúde pública.

#### **Informações ambientais**

Omitiram-se todas as embalagens desnecessárias. Procurámos embalar o produto para que simplificasse a sua separação em três materiais: cartão (embalagem), espuma de poliestireno (protecção) e polietileno (sacos, folha de espuma protectora).

O sistema é constituído por materiais que podem ser reciclados e reutilizados se desmontados por uma empresa especializada. Cumpra os regulamentos locais no que respeita à eliminação de embalagens, pilhas gastas e equipamentos obsoletos.



Specifications are subject to change without notice

2015 © Gibson Innovations Limited. All rights reserved.

This product has been manufactured by, and is sold under the responsibility of Gibson Innovations Ltd., and Gibson Innovations Ltd. is the warrantor in relation to this product. Philips and the Philips Shield Emblem are registered trademarks of Koninklijke Philips N.V. and are used under license from Koninklijke Philips N.V.

AJ3800\_12\_UM\_V1.0

