

Guía de inicio rápido

- 1 Conexión
- 2 Disfrute

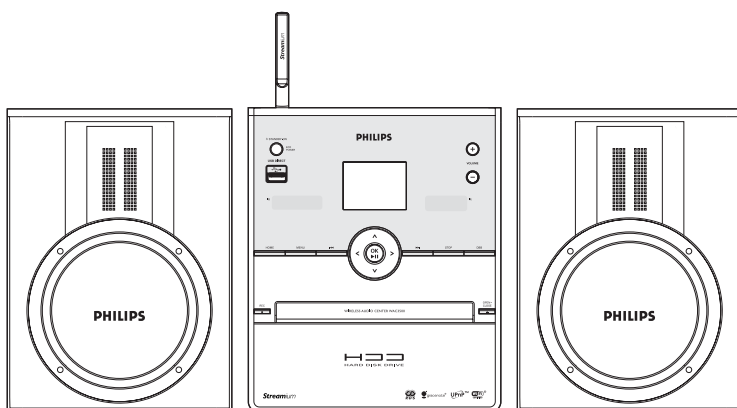

Contenido de la caja



Wireless Music Center WAC3500

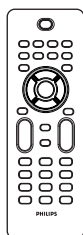

Mando a distancia
2 baterías AAA



Guía de inicio rápido

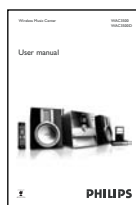

Manual del
usuario



Conexión al PC



CD PC Suite



1 cable Ethernet



1 antena FM

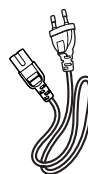

1 cable de alimentación CA

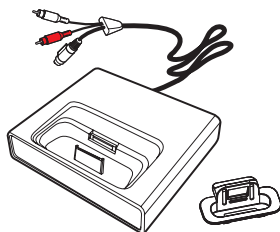

Base de anclaje para iPod + 8 adaptadores
de anclaje para iPod (para WAC3500D)

Mando a distancia:

- Antes de utilizar el mando a distancia

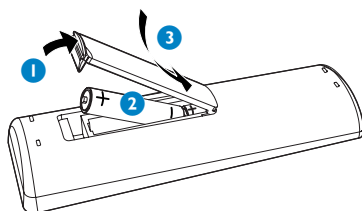

A

Conexión

Conexiones traseras

1

Conecte los cables del altavoz

2

Conecte la antena FM

3

Conecte el cable de alimentación CA de la Estación central

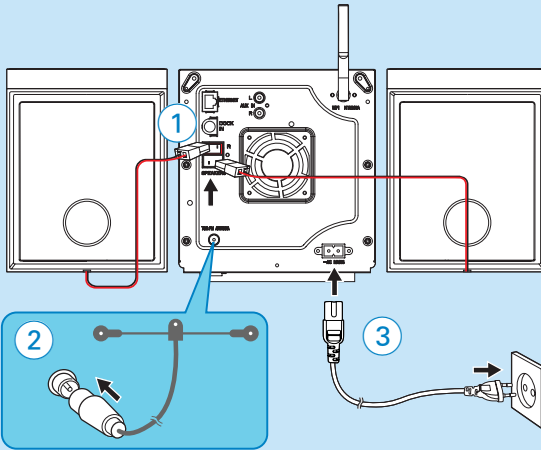

Conecte la base de anclaje del iPod (para WAC3500D)

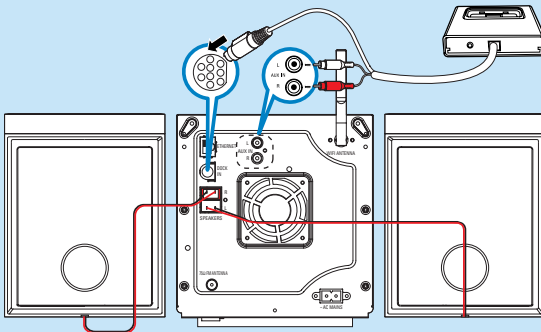

Consejo:

- Consulte el Manual de usuario para obtener información acerca de cómo conectar otros dispositivos a la Estación central



Para reproducir en la Estación central puede utilizar:

- Todos los CD de audio pregrabados
- Todos los discos CDR y CDRW de audio finalizados
- CD con MP3/WMA/M4A (CD-R/CD-RW con archivos MP3/WMA/M4A)

1

Para encender la Estación central, pulse **STANDBY-ON/ECO POWER** 

2

- Pulse **OPEN • CLOSE**  en el dispositivo para abrir el compartimiento de CD
- Inserte un disco con la cara impresa hacia arriba
- Pulse **OPEN • CLOSE**  de nuevo para cerrar el compartimiento
 - En la pantalla aparecerá **Reading CD** (Leyendo CD)
 - Aparecerá la lista de pistas de CD
(*para CD grabados con archivos de música MP3/WMA/M4A: Para acceder a una lista de pistas, pulse  en una carpeta de archivos resaltada*)

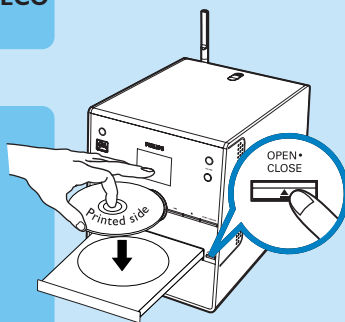

3

Utilice los controles de navegación     para seleccionar una pista o álbum

4

Pulse **OK / ** para iniciar la reproducción

5

Para detener la reproducción, pulse **STOP** 

6

Para extraer el CD, pulse **OPEN • CLOSE** 

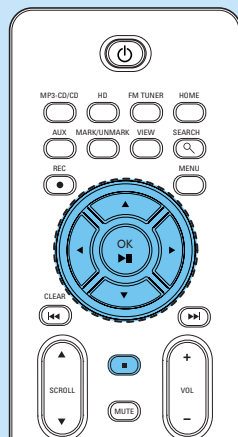

Consejo:

- El Centro WAC3500 le permite comprobar si es posible encontrar la información del CD actual en la base de datos del servicio de reconocimiento de música Gracenote® a través de Internet. Si desea obtener detalles, consulte la sección 12. del Manual de usuario Información de CD Gracenote

Cree su biblioteca de música en el disco duro del Centro grabando desde CD, importando archivos MP3/WMA/M4A desde el ordenador o grabando desde la radio o una fuente externa.

Grabación desde CD

1

Inserte un CD en el cargador de CD de la Estación central (para obtener más información, consulte la sección **B1**)

- En la pantalla aparecerá Leyendo CD
- Aparecerá la lista de pistas del CD.
(*para CD grabados con archivos de música MP3/WMA/M4A: Para acceder a una lista de pistas, pulse ► en una carpeta de archivos resaltada*)

2

En la pantalla de la lista de pistas, pulse **REC ●**

- Aparecerá una lista de pistas con casillas de verificación

3

Para comenzar a grabar todo el CD, pulse **REC ●**.

(para extraer parte del CD, pulse ► o **MARK/UNMARK** para seleccionar o anular la selección de las pistas que desea grabar y, a continuación, pulse **REC ●**)

- Aparecerá **CD-Rec**. La pantalla mostrará el nombre de álbum de la pista que se está grabando
- El Centro volverá al modo CD cuando la grabación haya finalizado

4

Para grabar desde otro CD, repita los pasos **1** a **3** anteriormente indicados

¡IMPORTANTE!

- Se tarda un cierto tiempo en convertir la música grabada en CD a archivos MP3. Mantenga pulsado siempre **STANDBY-ON** para establecer el sistema en el modo ECO POWER (modo de ahorro de energía) antes de extraer el enchufe para evitar perder pistas.
- Para importar archivos MP3/WMA/M4A desde el ordenador, consulte el manual Conexión a su ordenador.
- Para grabar desde la radio o desde una fuente externa, consulte Manual de usuario, **6.5 HD: Creación de una biblioteca de música en el Centro**.

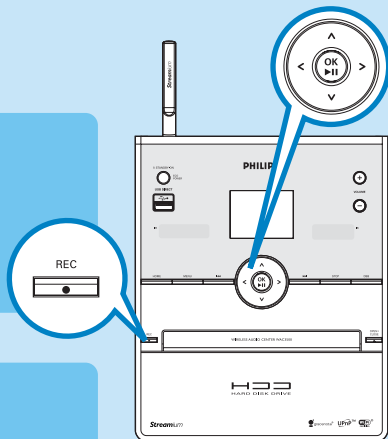





Puede almacenar de forma centralizada hasta 1.500 CD de audio en el disco duro de 80 GB* del Centro.





1

Para encender el Centro, pulse **STANDBY-ON/ECO POWER** 

2

Pulse **HOME** y utilice los controles de navegación     para seleccionar **HD** (disco duro) (o pulse **HD** en el mando a distancia)







3

Utilice los controles de navegación     para seleccionar las opciones de reproducción (las pistas de reproducción están almacenadas en Todas las pistas)

4

Pulse **OK / ** para comenzar la reproducción

5

Para cambiar las opciones de reproducción,
 a. Pulse  una o más veces para acceder a la lista de opciones anterior
 b. Utilice los controles de navegación     para seleccionar
 c. Pulse **OK / ** o  para confirmar

6

Para detener la reproducción, pulse **STOP** 

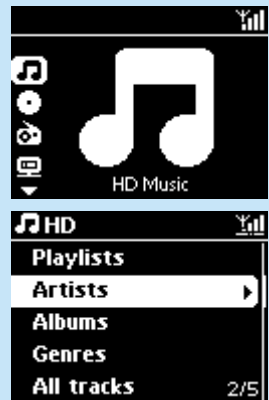
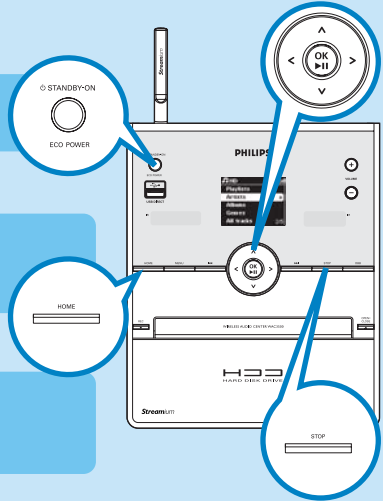

Sugerencias:

- El espacio de almacenamiento disponible para la música es de alrededor del 75 GB, debido a la capacidad reservada para el sistema.

Búsqueda por palabras clave

Le mot-clef doit être la première lettre ou le premier mot du titre ou de la piste que vous souhaitez chercher. En entrant un mot-clef, vous pouvez trouver rapidement tous les articles contenant ce mot.

1

Utilice los controles de navegación ▲ ▼ ◀ ▶ para acceder a la lista de opciones deseada bajo pistas, álbumes, artistas o listas de reproducción

2

Pulse **SEARCH** en el mando a distancia

- Aparecerá un cuadro de texto

3

- Pulse las teclas alfanuméricas varias veces para introducir las palabras clave (máximo 8 caracteres)
- Para eliminar la entrada que se encuentra antes del cursor, pulse ◀◀ (**CLEAR**)
- Pulse ◀ o ▶ para mover el cursor hacia detrás o hacia delante

4

- Pulse **OK** / ▶▶ para iniciar la búsqueda
- En la pantalla aparecerá: **Buscando ...** Comenzará la búsqueda desde el principio de la lista de opciones actual
 - Los elementos que coincidan con el criterio de búsqueda aparecerán al frente de la lista

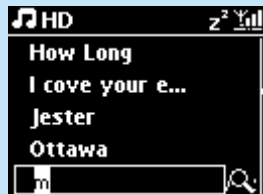
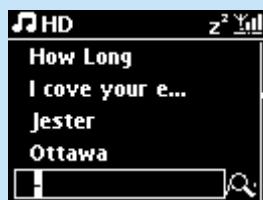
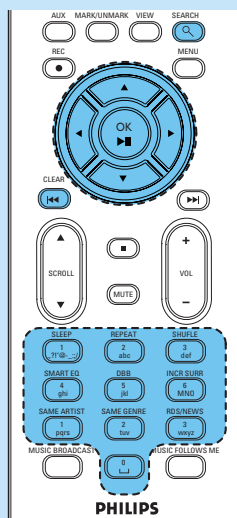

Reproducción de música desde dispositivos USB

Puede utilizar dispositivos de USB (USB 2.0 o USB1.1) y reproductores flash USB (USB 2.0 o USB1.1) con la Estación central.

1





Inserte el conector USB del dispositivo USB en el conector  del Centro

2

Pulse **HOME** y utilice los controles de navegación     para seleccionar **Portable** (Dispositivo portátil) > **USB** (USB)

- Aparecerá el icono 
- Une liste des pistes musicales s'affiche

3

Utilice los controles de navegación     para seleccionar sus opciones de reproducción

4

Pulse **OK** /  para comenzar la reproducción

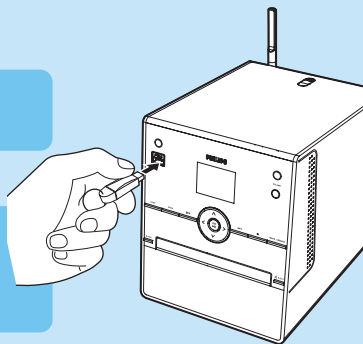



Transferencia de música hacia dispositivos USB

1

Compruebe que el dispositivo USB se encuentra correctamente conectado a la Estación central. Pulse **HOME** para seleccionar **HD**

2

Pulse los controles de navegación    para seleccionar su opción para acceder a la lista de pistas correspondientes (si es necesario)

3

Pulse **REC** . Pulse **MARK**•**UNMARK** para seleccionar o cancelar la selección de las pistas que desea grabar (Para seleccionar o cancelar la selección de todas las pistas, mantenga pulsado **MARK**•**UNMAR**)

4

Pulse **REC**  para iniciar la grabación

- En la pantalla aparecerá **Transfiriendo....** Aparecerá el número de pistas transferidas o que desea transferir
- Las pistas seleccionadas se transferirán al dispositivo USB

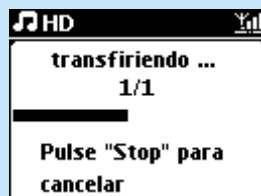

B₆

Disfrute

Reproducción desde el iPod

1

Compruebe que el reproductor iPod se encuentra correctamente conectado a la Estación central (consulte **Section A**)

2

Compruebe que la Estación central se encuentra encendido en el modo de espera

3

Pulse **HOME** para acceder a la página de inicio, y use los controles de navegación ▲ o ▼ y ► para seleccionar **Portable** (Dispositivo portátil) > **iPod**

4

Reproductor iPod:
a. reduzca el volumen para evitar distorsiones
b. pulse el botón **PLAY** para iniciar la reproducción

5

Para ajustar el volumen, pulse **VOL+/-** o utilice los controles de sonido de su iPod **PLAY** para iniciar la reproducción

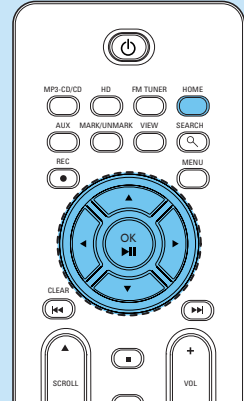

Escuchar la radio FM

1

Pulse **HOME** y utilice los controles de navegación ▲ o ▼ y ► para seleccionar **Radio** (Radio) > **FM Tuner** (Sintonizador FM) (o pulse **FM TUNER** en el mando a distancia)

2

a. Pulse **MENU**

b. Pulse ▲ o ▼ y ► para seleccionar Memorizar auto radio

- La pantalla mostrará: Memorización automática, espere por favor... Una vez almacenadas todas las emisoras disponibles, se reproducirá automáticamente la primera emisora memorizada automáticamente

- Puede almacenar en memoria hasta 60 presintonías de radio (incluyendo un máximo de 10 emisoras RDS)

3

a. Pulse ► para acceder a la lista de presintonías

b. Utilice los controles de navegación ▲ o ▼ y ► para seleccionar la estación deseada

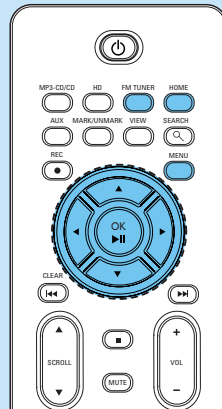

B₈

Disfrute

Características ampliables

Es posible agregar hasta 5 Wireless Music Stations de Philips (se venden por separado) a la Estación central para crear su sistema de música inalámbrico. Con este sistema tendrá la libertad de disfrutar de su música favorita en cualquier rincón de su casa.



My room, my music

My Room, My Music

Cualquier persona podrá tener acceso a toda la colección de CD y disfrutar de los que quiera, cuando quiera, en la habitación en la que desee.



Music follows me

Music Follows Me

Esta función le permite disfrutar de la música a medida que se traslada entre habitaciones, sin la necesidad de desplazarse e iniciar la reproducción de las pistas elegidas. (para obtener más información, consulte **Manual de usuario 15. Características ampliables**)



Music broadcast

Music Broadcast

Esta función le permite enviar la música que desee a cualquier Wireless Music Station de su casa de forma simultánea, con sólo tocar un botón. (para obtener más información, consulte **Manual de usuario 15. Características ampliables**)

