

DVDVIDEO DIGITAL SURROUND SYSTEM



**PHILIPS**

## Important notes for users in the U.K.

### Mains plug

This apparatus is fitted with an approved 13 Amp plug. To change a fuse in this type of plug proceed as follows:

- 1 Remove fuse cover and fuse.
- 2 Fix new fuse which should be a BS1362 5 Amp, A.S.T.A. or BSI approved type.
- 3 Refit the fuse cover.

If the fitted plug is not suitable for your socket outlets, it should be cut off and an appropriate plug fitted in its place.

If the mains plug contains a fuse, this should have a value of 5 Amp. If a plug without a fuse is used, the fuse at the distribution board should not be greater than 5 Amp.

*Note: The severed plug must be disposed of to avoid a possible shock hazard should it be inserted into a 13 Amp socket elsewhere.*

### How to connect a plug

The wires in the mains lead are coloured with the following code: blue = neutral (N), brown = live (L).

- As these colours may not correspond with the colour markings identifying the terminals in your plug, proceed as follows:
  - Connect the blue wire to the terminal marked N or coloured black.
  - Connect the brown wire to the terminal marked L or coloured red.
  - Do not connect either wire to the earth terminal in the plug, marked E (or  $\frac{1}{2}$ ) or coloured green (or green and yellow).

Before replacing the plug cover, make certain that the cord grip is clamped over the sheath of the lead - not simply over the two wires.

### Copyright in the U.K.

Recording and playback of material may require consent. See Copyright Act 1956 and The Performer's Protection Acts 1958 to 1972.

## Italia

### DICHIARAZIONE DI CONFORMITA'

Si dichiara che l'apparecchio MX5700D, Philips risponde alle prescrizioni dell'art. 2 comma 1 del D.M. 28 Agosto 1995 n. 548.

Fatto a Eindhoven

Philips Consumer Electronics  
Philips, Glaslaan 2  
5616 JB Eindhoven, The Netherlands

## Norge

Typeskilt finnes på apparatens underside.

**Observer: Nettbryteren er sekundert innkoplet. Den innebygde nettdelen er derfor ikke frakoplet nettet så lenge apparatet er tilsluttet nettkontakten.**

For å redusere faren for brann eller elektrisk støt, skal apparatet ikke utsettes for regn eller fuktighet.

## CAUTION

**Use of controls or adjustments or performance of procedures other than herein may result in hazardous radiation exposure or other unsafe operation.**

## VAROITUS

**Muiden kuin tässä esitettyjen toimintojen säädön tai asetusten muutto saattaa altistaa vaaralliselle säteilylle tai muille vaarallisille toiminnoille.**

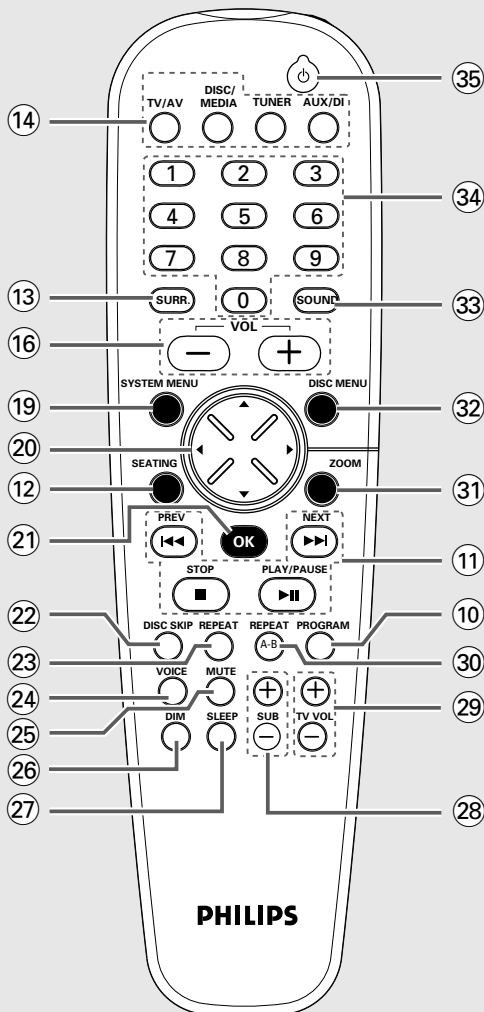
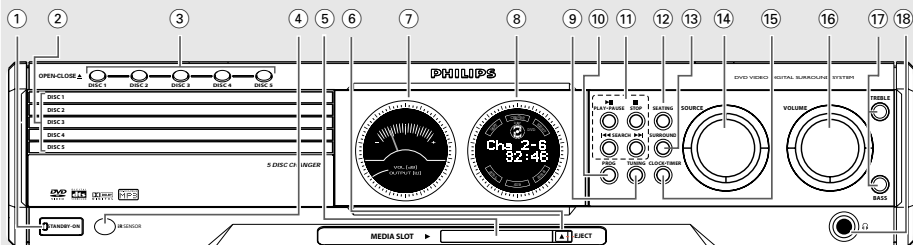

## DK

**Advarsel: Usynlig laserstråling ved åbning når sikkerhedsafbrydere er ude af funktion. Undgå udsættelse for stråling.**

**Bemærk: Netafbryderen er sekundært indkoblet og afbryder ikke strømmen fra nettet. Den indbyggede netdel er derfor tilsluttet til lysnettet så længe netstikket sidder i stikkontakten.**

## S

**Klass 1 laserparat**

**Varning! Om apparaten används på annat sätt än i denna bruksanvisning specificerats, kan användaren utsättas för osynlig laserstrålning, som överskrider gränsen för laserklass 1.**

**Observera! Stömbrytaren är sekundärt kopplad och bryter inte strömmen från nätet. Den inbyggda nätdelen är därför ansluten till elnätet så länge stickproppen sitter i vägguttaget.**

## SF

**Luokan 1 laserlaite**

**Varoitus! Laitteen käyttäminen muulla kuin tässä käyttöohjeessa mainitulla tavalla saattaa altistaa käyttäjän turvallisuusluokan 1 ylittävälle näkymättömälle lasersäteilylle.**

**Oikeus muutoksiin varataan. Laite ei saa olla alttiina tippu-ja roiskevedelle.**

**Huom. Toiminnanvalitsin on kytketty toisiopuolelle, eikä se kytke laitetta irti sähköverkosta. Sisäänrakennettu verkko-osa on kytkettyinä sähköverkkoon aina silloin, kun pistoke on pistorasiassa.**

English ----- 6

English

Français----- 46

Français

Español ----- 86

Español

Deutsch----- 126

Deutsch

Nederlands ----- 166

Nederlands

Italiano----- 206

Italiano

## Informations générales

Accessoires fournis .....	48
Informations sur l'entretien et la sécurité ....	48

## Connexions

Etape 1: Installation des enceintes surround	49
Etape 2: Installation des enceintes avant avec les supports du caisson de basses .....	49
Etape 3: Connexion des enceintes et du double caisson de basses .....	50
Etape 4: Installation des enceintes et du support du caisson de basses .....	51
Etape 5: Connexion des antennes FM/MW .	51
Etape 6: Raccordement d'un téléviseur .....	52
Utilisation de la prise Scart .....	52
Utilisation du jack vidéo CVBS .....	52
Utilisation du jack S-vidéo .....	52
Etape 7: Connexion du cordon d'alimentation .....	53

## Connexions (facultatif)

Connexion d'un magnétoscope ou d'un boîtier de câble/satellite .....	54
Regarder et écouter la lecture .....	54
Utilisation du magnétoscope pour enregistrer la lecture du lecteur de DVD	54
Connexion de composants numériques .....	55
Écouter la lecture .....	55
Enregistrement (numérique) .....	55

## Vue d'ensemble du fonctionnement

Appareil principal et télécommande .....	56
Boutons de commande disponibles seulement sur la télécommande .....	57

## Mise en route

Etape 1: Installation des piles dans la télécommande .....	58
Utilisation de la télécommande pour contrôler l'appareil .....	58
Etape 2: Réglage de l'horloge .....	58
Etape 3: Réglage du téléviseur .....	59
Modification du réglage NTSC/PAL avec la télécommande .....	59
Sélection du système de codage couleur qui correspond à votre téléviseur .....	59
Etape 4: Sélection de la disposition des enceintes .....	60
Modification du contrôle de la place assise .....	60
Réglage des canaux des enceintes .....	61
Etape 5: Sélection de la langue .....	61

## Utilisation des disques

CD compatibles .....	62
Lecture de disques .....	62
Activation/désactivation du mode veille Eco Power automatique .....	63
Utilisation du menu du disque .....	63
Commandes de lecture de base .....	63
Reprise de la lecture à partir du dernier point d'arrêt (DVD/CD-vidéo) .....	63
Remplacement des CD sans interrompre la lecture .....	63
Sélection des diverses fonctions de répétition .....	64
Mode de répétition de la lecture .....	64
Répétition d'un passage de chapitre/piste	64
Programmation de morceaux favoris (CD audio et VCD) .....	64-65
Annulation de la programmation .....	65
Utilisation de la barre de menu pour programmer .....	65
Lecture de disques MP3/images (Kodak, JPEG) .....	66
Programmation des disques MP3 .....	66

## Opérations liées au logement de carte Media Slot

A propos du logement de carte Media Slot .	67
Lecture des images JPEG contenues sur une carte mémoire .....	67

## Options des menus de DVD

Utilisation de la barre de menu .....	68
Utilisation du menu configuration .....	69
Réglage du format de l'image du téléviseur .....	69
Réglage de la sortie vidéo .....	70
Econ. écran – activation/désactivation ...	70
Réglage de la sortie analogique .....	70
Réglage de la sortie numérique .....	71
Réglage de la sortie PCM (MIC) .....	71
Mode nocturne – activation/désactivation	72
Restauration des réglages d'origine .....	72
Limitation de lecture par le Contrôle parental .....	73
Modification du mot de passe .....	74

**Utilisation du tuner**

Réglage de la réception de stations radio .....	75
Mémorisation de stations radio .....	75
Utilisation du mode Plug & Play .....	75
Mémorisation automatique .....	76
Mémorisation manuelle .....	76
Sélection d'une station radio mémorisée .....	76
Suppression d'une station radio .....	76

**Utilisation de la minuterie**

Réglage de la minuterie .....	77
Activation et désactivation de la minuterie .....	77
Réglage de la minuterie de mise en veille .....	78

**Commandes de son et de volume**

Commandes de son .....	79
Sélection du son surround .....	79
Activation/désactivation de l'effet .....	79
Modification du volume du caisson de basses .....	79
Réglage du niveau graves/aigus .....	79
Choix des effets sonores numériques .....	79
Contrôle du volume .....	79

**Autres fonctions**

Commutation marche/arrêt .....	80
Mise en circuit du mode actif .....	80
Mise en circuit du mode de veille Eco Power .....	80
Mise en circuit du mode de veille (affichage de l'horloge) .....	80
Réglage de luminosité du rétroéclairage du lecteur .....	80
Enregistrement sur un appareil externe .....	80
Utilisation de la télécommande pour contrôler votre téléviseur .....	80

**Caractéristiques techniques** ..... 81**Guide de dépannage** ..... 82–83**Glossaire** ..... 84–85

# Informations générales

## Accessoires fournis

Câble d'enceinte surround/centre



Câbles des enceintes avant et du caisson de basses



Câble Scart



Antenne filaire FM



Antenne-cadre MW

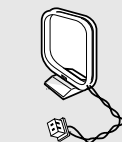

Télécommande et deux piles de type AA

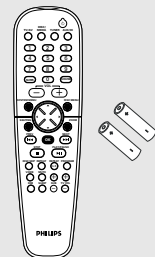

Câble d'alimentation CA



Supports de mini-enceinte et vis

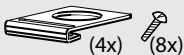

Equerres et vis



## Informations sur l'entretien et la sécurité

### Évitez les températures élevées, l'humidité, l'eau et la poussière.

– L'appareil, les piles et les CD ne doivent jamais être exposés à une humidité excessive, à la pluie, à du sable ou à des sources de chaleur (en particulier aux appareils de chauffage ou à un ensoleillement direct). Fermez toujours le tiroir du CD pour éviter que de la poussière ne se dépose sur la lentille.

### Évitez les problèmes de condensation.

– Il peut arriver que la lentille se couvre de buée quand l'appareil passe soudainement d'un environnement froid à un environnement chaud, rendant la lecture de disque impossible. Laissez l'appareil dans un environnement chaud jusqu'à ce que l'humidité s'évapore.

### Ne bouchez pas les aérations.

– N'utilisez pas le lecteur de DVD dans un meuble fermé, laissez environ 10 cm d'espace libre autour de l'appareil afin d'assurer une ventilation adéquate.

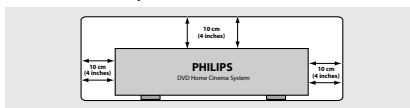

### Précautions de manipulation des CD

– Pour nettoyer un CD, essuyez-le en ligne droite, du centre vers le bord, en utilisant un chiffon doux qui ne peluche pas. Les produits d'entretien risquent d'endommager le CD.

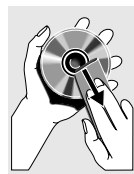

– Ecrivez seulement du côté imprimé d'un CD-R(W) et seulement avec un feutre à pointe douce.  
– Tenez le CD par le bord, ne touchez pas la surface.

### Entretien du boîtier

– Utilisez un chiffon doux légèrement imprégné d'un détergent doux. N'utilisez pas de solution contenant de l'alcool, de l'ammoniac ou des produits abrasifs.

### Trouvez un endroit adéquat.

– Placez l'appareil sur une surface plate, rigide et stable.



## Etape 1: Installation des enceintes surround

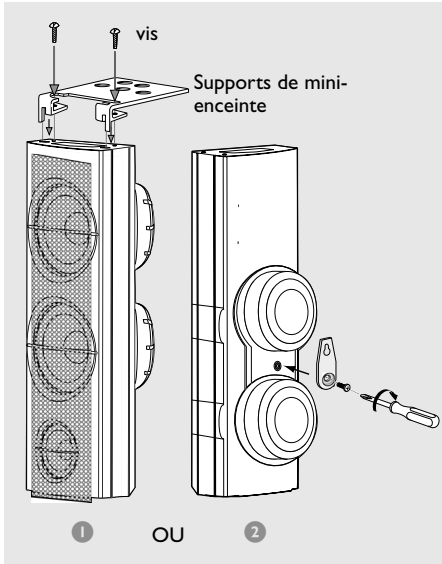

- 1 Avant de connecter les enceintes surround au lecteur de DVD, fixez fermement les supports de mini-enceinte aux enceintes surround en utilisant les vis fournies.

*OU*

- 2 Vous pouvez aussi fixer les enceintes au mur. Fixez fermement les équerres fournies à l'arrière des enceintes en utilisant les vis fournies. Ensuite, enfoncez une vis (non fournie) dans le mur, à l'endroit où l'enceinte doit être fixée, puis accrochez l'enceinte fermement à cette vis.

### ATTENTION !

**Demandez à une personne qualifiée de fixer les équerres au mur.**

**NE LE FAITES PAS vous-même pour éviter d'endommager votre équipement ou de blesser quelqu'un.**

*Remarque:*

- Les enceintes surround sont étiquetées REAR L (gauche) ou REAR R (droite).

## Etape 2: Installation des enceintes avant avec les supports du caisson de basses

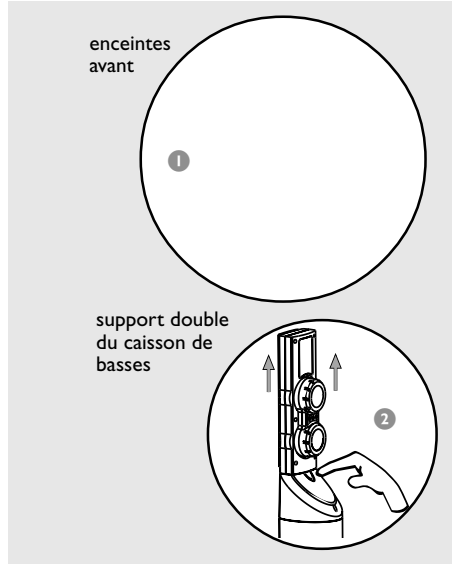

Les enceintes avant et le lecteur de DVD se connectent par l'intermédiaire du support double du caisson de basses.

- 1 Connectez l'enceinte avant gauche au support gauche du caisson de basses et l'enceinte avant droite au support droit du caisson de basses.
- 2 Pour déconnecter l'enceinte du support du caisson de basses, appuyez sur le bouton situé à l'arrière du support de caisson de basses tout en tirant sur l'enceinte.

*Remarque:*

- Les enceintes avant sont étiquetées FRONT L (gauche) ou FRONT R (droite).

## Etape 3: Connexion des enceintes et du double caisson de basses

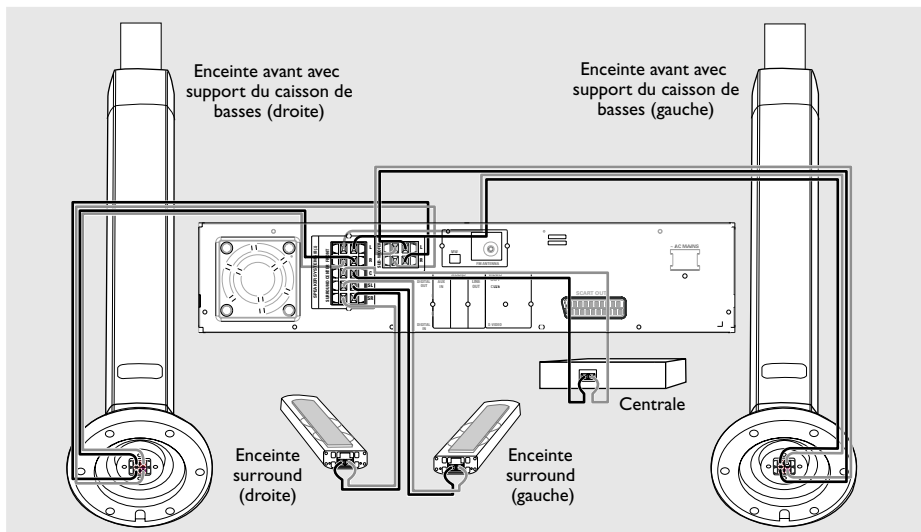

Connectez les enceintes à l'aide des câbles fournis, en veillant à faire correspondre les couleurs des jacks et des câbles. Insérez entièrement la partie dénudée du fil de l'enceinte dans les jacks.

Enceintes / Caisson de basses	⊖	⊕
Avant gauche (FL) (L)	noir	blanc
Avant droite (FR) (R)	noir	rouge
Centrale (C)	noir	vert
Surround gauche (SL)	noir	bleu
Surround droite (SR)	noir	gris
SUBWOOFER (L)	noir	violet
SUBWOOFER (R)	noir	violet

### Remarques:

- Veillez à raccorder correctement les câbles des enceintes. Toute connexion incorrecte risque d'endommager l'appareil en provoquant un court-circuit.
- Ne connectez pas plus d'une enceinte à chaque paire de jacks + / –.
- Ne connectez pas des enceintes ayant une impédance inférieure à celle des enceintes fournies. Reportez-vous à la section CARACTÉRISTIQUES TECHNIQUES de ce manuel.

## Etape 4: Installation des enceintes et du support du caisson de basses

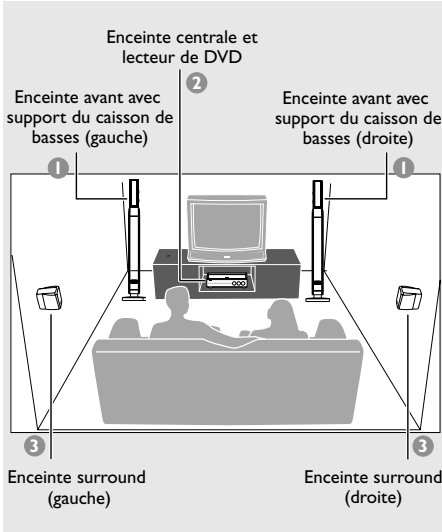

Pour optimiser le son surround, toutes les enceintes doivent être placées à la même distance de la position d'écoute.

- 1 Placez les enceintes avant (gauche et droite) et les supports du caisson de basses à égale distance du téléviseur; et à un angle de 45° environ par rapport à la position d'écoute.
- 2 Placez l'enceinte centrale au-dessus du téléviseur ou du lecteur de DVD, pour localiser le canal central.
- 3 Placez les enceintes surround face à face et à hauteur d'oreille lorsque vous êtes en position d'écoute, ou montées sur un mur.

### Remarques:

- Pour éviter toute interférence magnétique, ne placez pas les enceintes avant trop près de votre téléviseur.
- Laissez un espace d'aération suffisant autour du lecteur de DVD.

## Etape 5: Connexion des antennes FM/MW

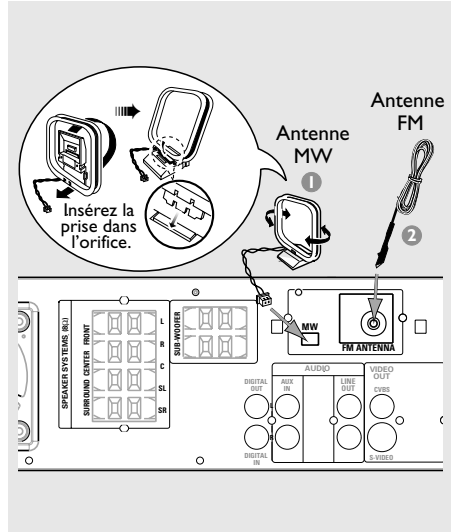

- 1 Connectez l'antenne-cadre MW fournie à la prise **MW**. Placez l'antenne-cadre MW sur une étagère ou accrochez-la à un support ou à un mur.
- 2 Connectez l'antenne FM fournie à la prise **FM**. Sortez l'antenne FM et fixez ses extrémités au mur.

Pour obtenir une meilleure réception stéréo FM, raccordez l'antenne externe FM (non fournie).

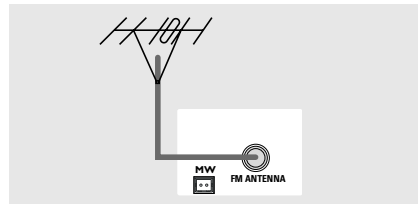

### Remarques:

- Réglez la position des antennes pour obtenir la meilleure réception possible.
- Placez les antennes le plus loin possible du téléviseur, du magnétoscope et de toute autre source de rayonnements pour éviter les bruits de souffle.

## Etape 6: Raccordement d'un téléviseur

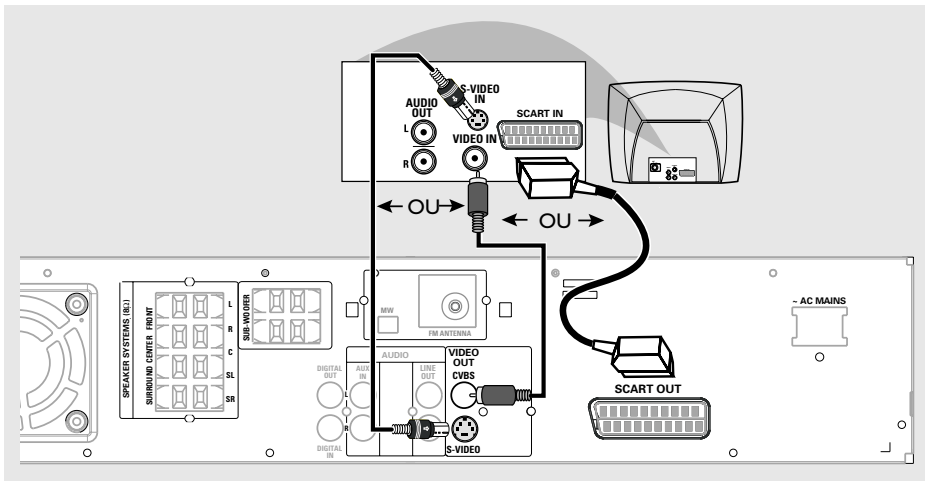

### IMPORTANT !

– Choisissez la connexion vidéo qui vous convient le mieux parmi les options suivantes, en fonction des possibilités de votre téléviseur.

– Connectez le lecteur de DVD directement au téléviseur.

– La connexion vidéo Scart fournit une excellente qualité d'image, tandis que la connexion S-vidéo fournit une très bonne qualité d'image. Ces options doivent être disponibles sur votre téléviseur.

– Si les connexions vidéo Scart et S-vidéo servent à raccorder le lecteur à votre téléviseur, le signal vidéo passe automatiquement à S-vidéo lorsque vous mettez sous tension le lecteur de DVD. Pour sélectionner 'Scart' comme sortie vidéo, voir page 70.

### Utilisation de la prise Scart

- Utilisez le câble vidéo Scart (noir) pour connecter la prise jack **SCART** du lecteur de DVD aux prises jack d'entrée correspondantes sur le téléviseur.

*OU*

### Utilisation du jack vidéo CVBS

- Utilisez le câble vidéo composite (jaune - non fourni) pour connecter le jack **CVBS** du lecteur de DVD à l'entrée vidéo ENTRÉE VIDÉO (parfois appelée A/V In, Video In, Composite ou Baseband) sur le téléviseur.

*OU*

### Utilisation du jack S-vidéo

- Utilisez le câble S-vidéo (non fourni) pour connecter le jack **S-VIDEO OUT** du lecteur de DVD à l'entrée S-vidéo S-VIDEO IN (parfois appelée Y/C ou S-VHS) sur le téléviseur.

## Etape 7: Connexion du cordon d'alimentation

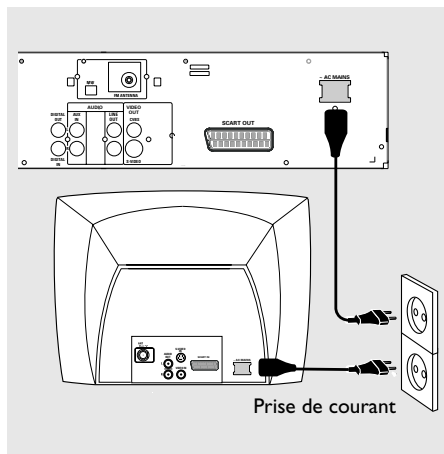

**Une fois toutes les connexions effectuées correctement, branchez le cordon secteur à la prise de courant.**

N'effectuez ni ne modifiez jamais les raccordements lorsque l'appareil est raccordé à l'électricité.

### Sur le lecteur de DVD,

"AUTO INSTALL - PRESS PLAY"  
 (installation automatique – appuyez sur PLAY)  
 peut apparaître sur l'affichage. Appuyez sur ►|| sur la façade pour mémoriser toutes les stations radio disponibles ou appuyez sur ■ pour quitter ce menu (voir page 75 "Utilisation du tuner").

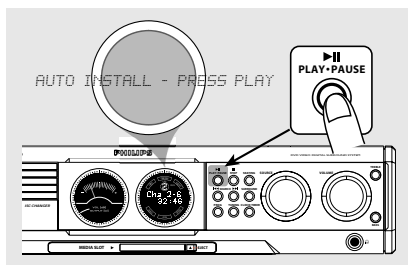

# Connexions (facultatif)

## Connexion d'un magnétoSCOPE ou d'un boîtier de câble/satellite

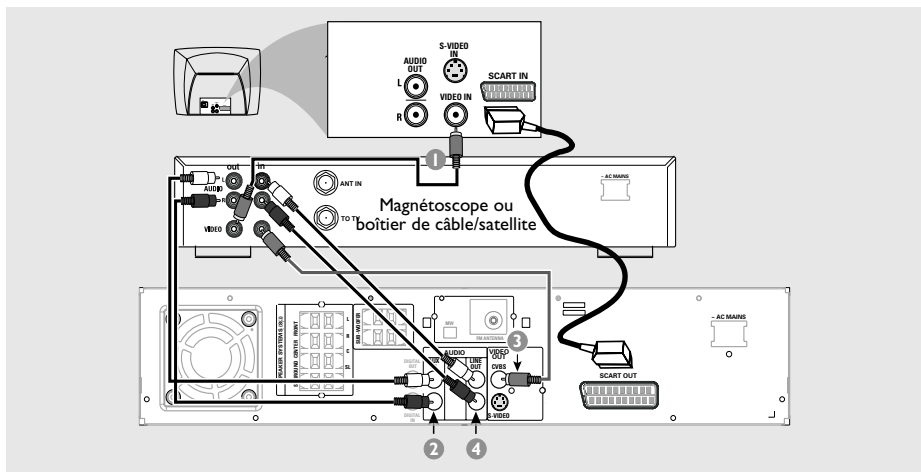

### Regarder et écouter la lecture

- 1 Connectez le magnétoSCOPE ou le boîtier du câble/satellite au téléviseur de la façon indiquée.
- 2 Connectez les jacks **AUX IN (R/L)** aux sorties son **AUDIO OUT** du magnétoSCOPE ou du boîtier câble/satellite.

Avant de commencer à utiliser le lecteur, appuyez sur **AUX/DI** sur la télécommande pour sélectionner "AUX", afin d'activer la source d'entrée.

### Utilisation du magnétoSCOPE pour enregistrer la lecture du lecteur de DVD

Certains DVD sont interdits de copie. Vous ne pouvez pas enregistrer ni copier des disques protégés en utilisant un magnétoSCOPE.

- 3 Connectez le jack **CVBS** du lecteur de DVD à l'entrée vidéo **VIDEO IN** du magnétoSCOPE.
- 4 Connectez les jacks **LINE OUT (R/L)** du lecteur de DVD aux entrées son **AUDIO IN** du magnétoSCOPE.

Ainsi, vous pourrez faire des enregistrements stéréo analogiques (deux canaux, droit et gauche).

**Pour regarder un DVD tout en enregistrant**, vous devez connecter le lecteur de DVD à votre téléviseur en utilisant une connexion SCART (de la façon indiquée ci-dessus) ou S-VIDÉO.

## Connexion de composants numériques

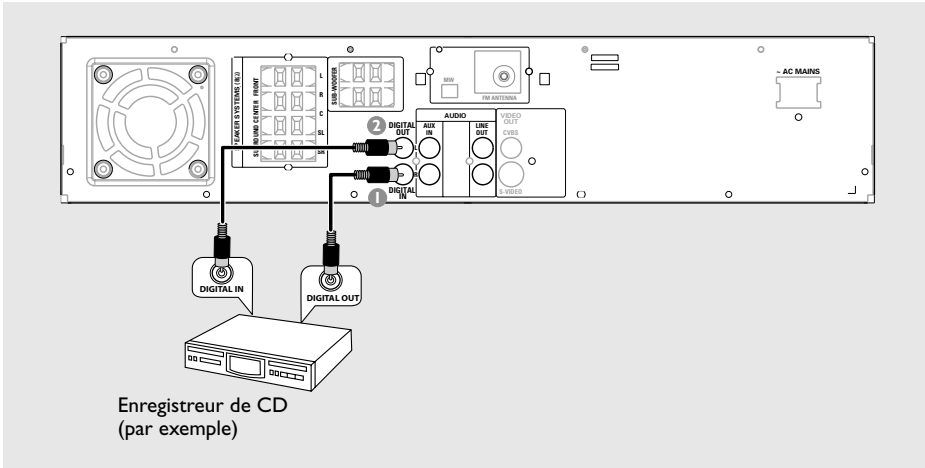

### Écouter la lecture

- 1 Connectez le jack **DIGITAL IN** du lecteur de DVD à la sortie numérique DIGITAL OUT d'un appareil audionumérique.

Avant de commencer à utiliser le lecteur, appuyez sur **AUX/DI** sur la télécommande pour sélectionner "DI", afin d'activer la source d'entrée.

### Enregistrement (numérique)

- 2 Connectez le jack **DIGITAL OUT** du lecteur de DVD à l'entrée numérique DIGITAL IN d'un appareil d'enregistrement numérique (DTS (Digital Theater System) compatible ayant, par exemple, un décodeur numérique dolby).

Avant de commencer à utiliser le lecteur, réglez la SORTIE NUMÉRIQUE en fonction de la connexion son. (Voir page 71 "Réglage de la sortie numérique").

### Remarques:

- Certains DVD sont interdits de copie. Vous ne pouvez pas enregistrer le disque à l'aide d'un magnétoscope ou d'un appareil d'enregistrement numérique.
- Consultez toujours le mode d'emploi de l'équipement concernant la connexion et l'utilisation.

## Appareil principal et télécommande

### ① STANDBY ON

- Passe en mode veille Eco Power ou met l'appareil sous tension.
- \*Passe en mode de veille.

### ② Tiroirs de CD 1~5

### ③ OPEN•CLOSE ▲ (DISC1~5)

- Ouvre/ferme un tiroir de CD précis.

### ④ iR SENSOR

- Pointez la télécommande vers ce capteur.

### ⑤ MEDIA SLOT

- Branchez la carte mémoire à l'adaptateur de carte PC et insérez-la dans le logement de carte Media Slot pour visualiser son contenu.

### ⑥ EJECT ▲

- Ejecte la carte mémoire de son logement.

### ⑦ Affichage d'enceinte

### ⑧ Affichage du lecteur

### ⑨ TUNING

- Alterne entre le réglage de la fréquence et le mode de présélection.

### ⑩ PROG (PROGRAM)

- DISQUE : lance la programmation.
- TUNER : lance \*la programmation de pré-réglage automatique/manuelle.
- HORLOGE : sélectionne l'affichage de l'horloge sur 12 heures ou 24 heures.

### ⑪ ► II PLAY•PAUSE

- DISQUE : démarre/intrompt la lecture.
- TUNER : \*lance le mode Plug & Play et/ou l'installation des stations radio programmées (seulement sur l'appareil principal).

### ■ STOP

- Arrête une opération.
- DISQUE : arrête la lecture ou \*supprime une programmation.
- TUNER : \*efface une station radio mémorisée.

### ◀◀ SEARCH ▶▶ (PREV/NEXT)

- DISQUE : \*recherche en arrière/en avant ou sélectionne une piste.
- TUNER : règle la fréquence radio vers le haut ou le bas ou sélectionne une station radio mémorisée.  
(Sur la télécommande, peut seulement régler la fréquence radio vers le haut ou le bas).
- HORLOGE : règle les minutes et les heures.

### ⑫ SEATING (disponible seulement en mode multicanaux)

- Active/désactive de la fonction de contrôle de place assise sur le téléviseur, puis utilisez la commande VOLUME de l'appareil principal ou du joystick de la télécommande pour sélectionner la place assise désirée.

### ⑬ SURROUND (SURR.)

- Sélectionne surround multicanaux, son 3D ou mode stéréo.

### ⑭ SOURCE

- Sélectionne le mode actif adéquat : TV/AV, DISC, MEDIA SLOT, TUNER, AUX ou DI.
- DISQUE : alterne entre DISC et MEDIA SLOT.
- TUNER : alterne entre les bandes FM et MW.
- AUX/DI : alterne entre les modes AUX et DI (entrée numérique).

### ⑮ CLOCK•TIMER

- \*Passe en mode de réglage de l'horloge ou de la minuterie.
- Affiche l'horloge pendant quelques secondes.

### ⑯ VOLUME (VOL + -)

- Règle le volume sonore.

### ⑰ BASS/TREBLE

- Sélectionne les graves ou les aigus, utilisez la commande VOLUME pour sélectionner le niveau d'optimisation désiré.

### ⑱

- Branchez le jack des écouteurs. La sortie des enceintes sera annulée.

\* = Appuyez sur la touche pendant plus de deux secondes.



## Boutons de commande disponibles seulement sur la télécommande

- ①9 **SYSTEM MENU** (en mode DVD uniquement)
  - Ouvre ou ferme le menu de configuration du lecteur.
- ②0 **Joystick** ◀ ▶ ▲ ▼
  - Sélectionne la direction des mouvements dans le menu.
  - Sélectionne une station radio mémorisée (◀▶).
- ②1 **OK**
  - Confirme la sélection.
- ②2 **DISC SKIP**
  - Sélectionne le tiroir de CD suivant à lire.
- ②3 **REPEAT**
  - Sélectionne divers mode de répétition.
- ②4 **VOICE** (disponible seulement en mode multicanaux)
  - Active/désactive l'effet vocal.
- ②5 **MUTE**
  - Interrompt/relance la reproduction du son.
- ②6 **DIM**
  - Active/désactive le mode d'affichage.
- ②7 **SLEEP**
  - Règle la fonction de minuterie de mise en veille.
- ②8 **SUB** + -
  - Règle le volume sonore du caisson de basses.
- ②9 **TVVOL** + -
  - Règle le volume du téléviseur (téléviseurs Philips uniquement).
- ③0 **REPEAT A-B**
  - Répète un passage spécifique d'un disque.
- ③1 **ZOOM**
  - Agrandit une image sur l'écran du téléviseur.
- ③2 **DISC MENU**
  - Ouvre ou ferme le menu du contenu du disque.
  - Pour la version VCD 2.0 uniquement; En mode arrêt; active/désactive le mode (PBC) de contrôle de lecture. Durant la lecture, permet de revenir au menu principal.
- ③3 **SOUND**
  - Sélectionne un effet sonore.
- ③4 **Touches numériques (0-9)**
  - Entre le numéro d'une piste ou d'un titre du disque.
  - Entre le numéro d'une station radio mémorisée.
- ③5 **⏻**
  - Passe en mode de veille Eco Power.
  - \*Passe en mode de veille.

## Etape 1: Installation des piles dans la télécommande

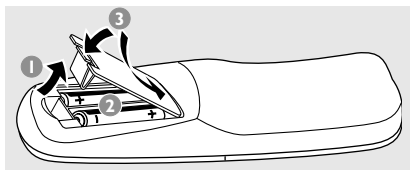

- 1 Ouvrez le compartiment des piles.
- 2 Insérez deux piles de type R06 ou AA, en suivant les indications (+ -) situées à l'intérieur du compartiment.
- 3 Refermez le compartiment.

## Utilisation de la télécommande pour contrôler l'appareil

- 1 Pointez la télécommande directement vers le récepteur (iR) de l'appareil principal.
- 2 Sélectionnez la source que vous souhaitez commander en appuyant sur une des touches de sélection source de la télécommande (par exemple TV/AV,TUNER).
- 3 Sélectionnez ensuite la fonction souhaitée (par exemple ► II, ◀◀ ▶▶).

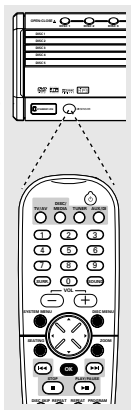

### ATTENTION !

- Retirez les piles de l'appareil si celui-ci doit rester inutilisé longtemps, ou si elles sont épuisées.
- Ne mélangez pas des piles neuves et déjà utilisées, ou des piles de types différents.
- Les piles renferment des substances chimiques et doivent donc être éliminées correctement.

## Etape 2: Réglage de l'horloge

L'horloge peut être en mode 12 heures ou 24 heures (par exemple : "12:00 AM" ou "00:00").

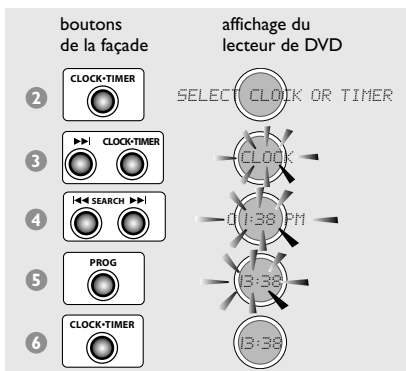

- 1 Appuyez sur la touche **STANDBY ON** pour allumer le lecteur de DVD.
- 2 Tenez enfoncé le bouton **CLOCK•TIMER** jusqu'à ce "SELECT CLOCK OR TIMER" (sélectionner horloge ou minuterie) s'affiche.
- 3 Appuyez sur ►► (si nécessaire) pour passer à l'affichage de "CLOCK", puis appuyez à nouveau sur **CLOCK•TIMER** pour confirmer.
- 4 Appuyez sur la touche ◀◀ / ▶▶ pour régler l'heure et les minutes. Pour accélérer la vitesse de défilement, maintenez la touche ◀◀ / ▶▶ enfoncée.  
→ Les minutes seront suivies des heures.
- 5 Appuyez sur **PROG** pour sélectionner le mode horloge 12 ou 24 heures.
- 6 Appuyez à nouveau sur **CLOCK•TIMER** pour mémoriser le réglage.  
→ L'horloge se mettra en marche.

### Pour afficher l'heure de l'horloge quel que soit le mode actif

- Appuyez sur **CLOCK•TIMER**.  
→ L'horloge s'affichera pendant quelques secondes.

#### Remarques:

- Le réglage de l'horloge s'efface lorsque le lecteur de DVD est débranché.
- Le lecteur quittera le mode de réglage de l'horloge si vous n'appuyez sur aucun bouton pendant 90 secondes.

## Etape 3: Réglage du téléviseur

### IMPORTANT !

Vérifiez que vous avez effectué tous les raccordements nécessaires. (Voir page 52 “Raccordement d’un téléviseur”)

- 1 Réglez la commande **SOURCE** jusqu’à ce que “DISC X” s’affiche à l’écran (ou appuyez sur **DISC/MEDIA** sur la télécommande).
- 2 Allumez le téléviseur et trouvez son canal d’entrée vidéo. L’écran d’arrière-plan bleu du lecteur de DVD Philips devrait apparaître sur le téléviseur.
  - Généralement, ces canaux se trouvent entre les canaux les plus hauts et les plus bas et s’appellent FRONT, A/V IN ou VIDEO. Pour en savoir plus, reportez-vous au mode d’emploi du téléviseur.
  - Vous pouvez aussi sélectionner le canal 1 de votre téléviseur et appuyer à plusieurs reprises sur le bouton de chaîne suivante, jusqu’à ce que le canal d’entrée vidéo apparaisse.
  - D’autre part, la télécommande du téléviseur peut avoir un bouton ou un commutateur permettant de choisir différents modes vidéo.

### Modification du réglage NTSC/PAL avec la télécommande

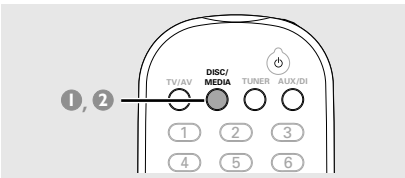



- 1 Appuyez sur la touche **DISC/MEDIA** de la télécommande pour activer le mode disque.
  - Vérifiez que le tiroir de disque 1 ne contient pas de disque MP3 ou d’images (Kodak, JPEG).
  - Attendez que le lecteur ait fini de lire les disques avant de passer à l’étape suivante. Si la lecture commence, appuyez sur ■ pour l’arrêter.
- 2 Maintenez enfoncé le bouton **DISC/MEDIA** situé sur la télécommande jusqu’à ce que “PAL” ou “NTSC” apparaisse sur l’affichage.
  - Pour changer de réglage, répétez l’étape 2.

### Sélection du système de codage couleur qui correspond à votre téléviseur

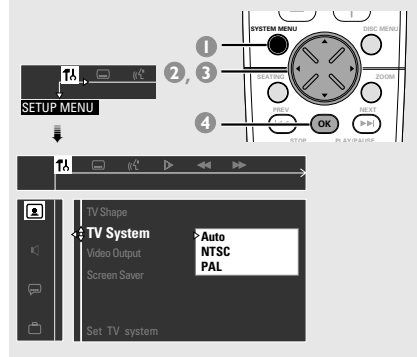
Ce lecteur de DVD est compatible avec NTSC et PAL. Pour lire un DVD sur ce lecteur, le système de codage couleur du DVD doit être le même que celui du téléviseur et du lecteur.



- 1 En mode disque, interrompez la lecture et appuyez sur **SYSTEM MENU**.
- 2 Sélectionnez l’icône  et appuyez sur ▼.
- 3 Utilisez le joystick (◀▶▲▼) de la télécommande pour parcourir le menu.
  - Allez à l’icône  et appuyez sur ▶.
  - Allez à ‘TV System’ (Système TV) et appuyez sur ▶.

**Auto** (Automatique) – Si le téléviseur connecté est compatible avec NTSC et PAL (multisystème), sélectionnez ce mode. Le codage de sortie dépendra du codage couleur du signal vidéo du disque.

**NTSC** – Si votre téléviseur ne peut décoder que le système NTSC, choisissez ce mode. Dans ce cas, le signal vidéo d’un disque enregistré en PAL (VCD seulement) sera transcodé en NTSC.

**PAL** – Si votre téléviseur ne peut décoder que le système PAL, choisissez ce mode. Dans ce cas, le signal vidéo d’un disque enregistré en NTSC sera transcodé en PAL.

- 4 Sélectionnez un élément et appuyez sur **OK**.

### Pour sortir du menu

Appuyez sur la touche **SYSTEM MENU**.

## Etape 4: Sélection de la disposition des enceintes

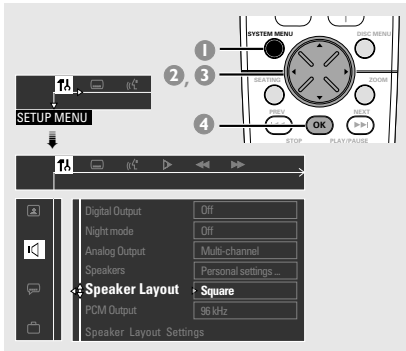

- 1 En mode disque, appuyez sur **SYSTEM MENU**.
- 2 Sélectionnez l'icône et appuyez sur ▼.
- 3 Utilisez le joystick (◀▶▲▼) de la télécommande pour parcourir le menu. Allez à l'icône et appuyez sur ▶. Allez à 'Speaker Layout' (Emplacem. enceintes) et appuyez sur ▶.

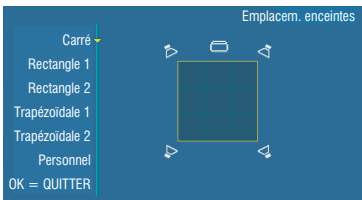

- 4 Sélectionnez la disposition qui ressemble le plus à celle de vos enceintes, puis appuyez sur **OK**.  
 → La sortie des enceintes s'adaptera automatiquement à une place assise située au milieu des enceintes. Pour modifier la place assise, voir "Modification du contrôle de la place assise".  
 → Si vous choisissez 'Personnel', la sortie des enceintes correspondra aux réglages du menu 'Speakers' (Enceintes). (Voir page suivante "Réglage des canaux des enceintes").

### Pour sortir du menu

Appuyez sur la touche SYSTEM MENU.

## Modification du contrôle de la place assise

Généralement, la meilleure position d'écoute se trouve au milieu de la pièce. Grâce à cette fonction 'SEATING' (PLACE ASSISE), vous pouvez sélectionner la place assise actuelle dans la pièce et les enceintes se régleront automatiquement pour optimiser l'écoute.

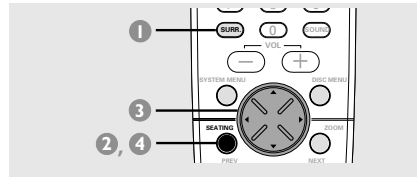



- 1 Appuyez sur **SURRE**. (ou **SURROUND** sur la façade) à plusieurs reprises pour sélectionner 'Multi-channel' (Multicanaux).
- 2 Appuyez sur **SEATING**.  
 → Le diagramme de contrôle de place assise représentant la disposition actuelle des enceintes apparaît sur le téléviseur. Pour modifier la disposition, voir "Sélection de la disposition des enceintes".
- 3 Utilisez le joystick (◀▶▲▼) de la télécommande (ou la commande **VOLUME** de la façade) pour sélectionner votre place assise actuelle.  
 → Durant la lecture, vous pouvez entendre le changement des effets sonores en modifiant la place assise.  
 → Si vous n'appuyez sur aucun bouton pendant cinq secondes, le diagramme de contrôle de place assise disparaîtra de l'écran du téléviseur et le système activera la dernière place assise sélectionnée.
- 4 Si vous voulez désactiver la fonction place assise, appuyez deux fois sur la touche **SEATING**.  
 → "PERSONAL SETTING" apparaît et le système reprend les réglages personnels des enceintes.

## Réglage des canaux des enceintes

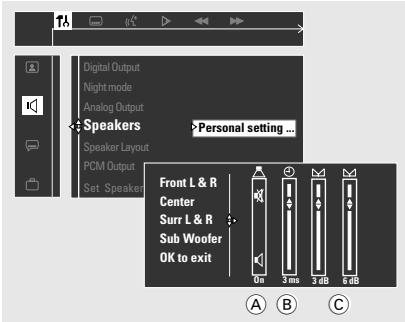
Vous pouvez régler le volume et les délais (centrale et surround uniquement) des différentes enceintes. Ces réglages vous permettent d'optimiser le son en fonction de votre environnement et de votre configuration. Les réglages des enceintes n'agissent que sur les sorties audio multicanaux.



- 1 Appuyez sur **SURR.** (ou **SURROUND** sur la façade) à plusieurs reprises pour sélectionner 'Multi-channel' (Multicanaux).
- 2 En mode disque, appuyez sur **SYSTEM MENU**.
- 3 Sélectionnez l'icône  et appuyez sur ▼.
- 4 Utilisez le joystick (◀▶▲▼) de la télécommande pour parcourir le menu.  
Allez à l'icône  et appuyez sur ▶.  
Allez à 'Speakers' (Enceintes) et appuyez sur ▶.
- 5 Appuyez sur ▲▼ pour sélectionner (Avant G&D, Centre, Arrière G&D, Subwoofer), puis appuyez sur ▶ pour ouvrir le menu de réglage des enceintes.  
→ Le signal de test sera émis automatiquement.
- 6 Utilisez ▲▼ pour modifier les réglages de chaque enceinte selon votre environnement, par exemple:
  - A Activer ou désactiver la sortie son.
  - B Délai: utilisez des réglages de délai plus longs quand l'enceinte est plus proche de l'utilisateur que les enceintes avant.
  - C Niveau de volume : réglez le niveau de volume d'une ou des deux enceintes jusqu'à ce que le son soit équilibré.
- 7 Appuyez sur **OK** pour confirmer.



### Pour sortir du menu

Appuyez sur la touche SYSTEM MENU.

## Etape 5: Sélection de la langue

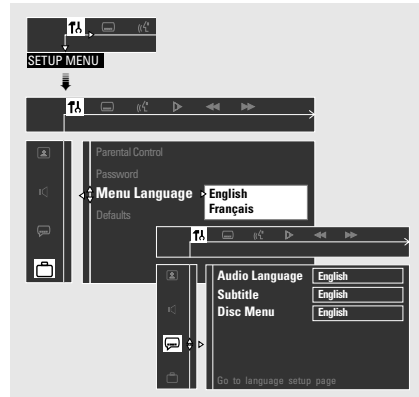
Vous pouvez choisir une langue de façon à ce que ce lecteur de DVD sélectionne automatiquement cette langue quand vous chargerez un disque. Si la langue choisie n'est pas disponible sur le disque, la langue par défaut du disque sera utilisée à la place. A l'exception du Langue Menu de DVD, cette langue restera sélectionnée.



- 1 En mode disque, interrompez la lecture et appuyez sur **SYSTEM MENU**.
- 2 Sélectionnez l'icône  et appuyez sur ▼.
- 3 Utilisez le joystick (◀▶▲▼) de la télécommande pour parcourir le menu.  
Allez à l'icône  et appuyez sur ▶.  
Allez à 'Menu Language' (Langue menu) et appuyez sur ▶.
- 4 Sélectionnez une langue et appuyez sur **OK**.
- 5 Utilisez le joystick (◀▶▲▼) de la télécommande pour parcourir le menu.  
Allez à l'icône  et appuyez sur ▶.  
Allez à l'un des réglages suivants et appuyez sur ▶.
  - 'Audio Language' (Langue audio)
  - 'Subtitle' (Sous-titres)
  - 'Disc Menu' (Menu disque)
- 6 Sélectionnez une langue et appuyez sur **OK**.
- 7 Répétez les étapes 5~6 pour les autres réglages.

### Pour sortir du menu

Appuyez sur la touche SYSTEM MENU.

## IMPORTANT !

- Les disques et lecteurs DVD sont dotés de restrictions relatives aux zones géographiques. Avant de lire un disque, vérifiez qu'il a été conçu pour la même zone géographique que votre lecteur.
- Selon les DVD ou les CD vidéo, certaines opérations peuvent être différentes ou limitées.
- N'appuyez pas sur le tiroir du disque et ne placez pas d'autre objet qu'un CD dans ce tiroir. Vous pourriez provoquer un dysfonctionnement.

## CD compatibles

### Votre lecteur de DVD Home Cinema peut lire les disques suivants :

- Disques vidéo numérique (DVD)
- CD vidéo (VCD)
- Super CD vidéo (SVCD)
- Disques vidéo numérique + réinscriptibles (DVD+RW)
- Disques compacts (CD)
- Disques MP3, fichiers d'image (Kodak, JPEG) sur CD-R(W)
  - Format JPEG/ISO 9660
  - Affichage maximum de 30 caractères.
  - Fréquences d'échantillonnage acceptées: 32 kHz, 44,1 kHz, 48 kHz
  - Débits acceptés : 32~256 (kbps), débits variables



## Codes de zone

Les DVD doivent être étiquetés pour toutes les zones (**ALL**) ou pour la zone **2** pour être lus par ce système DVD. Vous ne pourrez pas lire des disques étiquetés pour d'autres zones.



### Remarque:

- Si vous ne parvenez pas à lire un disque, retirez-le et essayez d'en lire un autre. Les disques mal formatés ne pourront pas être lus par ce lecteur de DVD.

## IMPORTANT !



Si l'icône de fonction interdite (ou X) s'affiche sur l'écran du téléviseur lorsque vous appuyez sur une touche, cela signifie que cette fonction n'est pas disponible sur le disque en cours de lecture ou à ce moment-là.

## Lecture de disques

- 1 Réglez la commande **SOURCE** jusqu'à ce que "DISC X" s'affiche à l'écran (ou appuyez sur **DISC/MEDIA** sur la télécommande).
- 2 Allumez le téléviseur et trouvez son canal d'entrée vidéo. (Voir page 59 "Réglage du téléviseur").  
→ L'écran d'arrière-plan bleu du lecteur de DVD Philips devrait apparaître sur le téléviseur.
- 3 Appuyez sur l'un des boutons **OPEN • CLOSE** ▲ pour ouvrir le tiroir de disque et y charger un disque, puis appuyez à nouveau sur ce bouton pour refermer le tiroir de disque.  
→ Veillez à ce que le côté étiquette soit sur le dessus. Pour les CD double-face, chargez la face que vous voulez lire vers le haut.
- 4 Répétez l'étape 3 pour charger un disque dans un autre tiroir.
- 5 La lecture commencera automatiquement à partir du dernier disque inséré.  
→ Tous les disques disponibles seront lus une seule fois.  
→ Si un menu de disque s'affiche sur le téléviseur, voir page suivante "Utilisation du menu du disque".  
→ Si le disque est bloqué par le contrôle parental, vous devrez saisir votre mot de passe de quatre chiffres (voir pages 73-74).
- Pour optimiser les effets surround, voir page 60 "Modification du contrôle de la place assise".

### Remarque:

- Vous ne pouvez ouvrir qu'un tiroir à la fois. Si vous ouvrez un deuxième tiroir avant de fermer le premier, ce dernier se fermera automatiquement avant que le deuxième ne s'ouvre.

## Activation/désactivation du mode veille Eco Power automatique

C'est une fonction d'économie d'énergie. Le système passera automatiquement en mode veille Eco Power si vous n'appuyez sur aucune touche pendant 30 minutes après la fin de la lecture d'un disque.

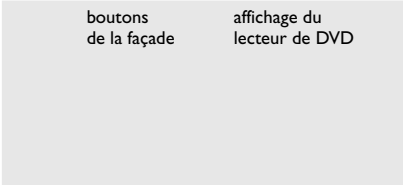

- 1 Tenez enfoncée la touche **STANDBY ON** pour faire passer le système en mode veille. → L'horloge s'affiche.
- 2 Maintenez enfoncé le bouton ■ jusqu'à ce que "AUTO ECO ON" (mise en veille Eco Power automatique activée) s'affiche. → Pour désactiver ce réglage, répétez l'étape 2 jusqu'à ce que "AUTO ECO OFF" s'affiche.

## Utilisation du menu du disque

Lorsque vous insérez certains disques, un menu apparaîtra sur le téléviseur.

### Pour sélectionner une fonction de lecture ou un élément

- Utilisez le joystick (◀▶▲▼) ou les **touches numériques (0-9)** de la télécommande puis appuyez sur ▶|| ou OK pour lancer la lecture.

### Pour entrer dans le menu ou en sortir

- Appuyez sur la touche **DISC MENU** de la télécommande.

### Pour les VCD avec fonction contrôle de lecture (PBC) (version 2.0 uniquement)

- En mode arrêt, appuyez sur **DISC MENU** pour alterner entre 'PBC ON' (PBC activé) et 'PBC OFF' (PBC désactivé), puis la lecture recommencera automatiquement. → Si 'PBC ON' est sélectionné, le menu du disque (s'il existe) s'affiche sur l'écran du téléviseur. Servez-vous du joystick (◀▶▲▼) pour sélectionner la fonction désirée, et appuyez sur OK pour confirmer votre choix ou sur une des touches numériques (0-9) pour choisir une option de lecture.
- Pendant la lecture, appuyez sur **DISC MENU** pour revenir au menu (si PBC a été activé).

## Commandes de lecture de base

### Interruption de la lecture

- Appuyez sur ▶||.
- Pour reprendre la lecture normale, appuyez à nouveau sur la touche ▶||.

### Sélection d'une autre piste ou d'un autre chapitre

- Appuyez sur ◀◀◀ / ▶▶▶ ou servez-vous des **touches numériques (0-9)** pour taper directement le numéro de piste ou de chapitre.

### Recherche en arrière/en avant

- Tenez enfoncée la touche ◀◀◀ / ▶▶▶, puis appuyez sur la touche ▶|| pour reprendre la lecture normale. → La vitesse de recherche est accélérée en tenez enfoncée la touche ◀◀◀ / ▶▶▶.

### Sélection du disque suivant

- Appuyez sur **DISC SKIP**.
- Le CD sélectionné sera lu une seule fois.

### Arrêt de la lecture

- Appuyez sur ■.

## Reprise de la lecture à partir du dernier point d'arrêt (DVD/CD-vidéo)

- En mode arrêt, et si le disque n'a pas été éjecté, appuyez sur ▶||.

### Pour annuler le mode de reprise

- En mode arrêt, appuyez de nouveau sur la touche ■.

#### Remarques:

- L'ouverture du tiroir de disque en cours de lecture ou la sélection d'un autre tiroir de disque annulera la fonction reprise.
- La fonction reprise peut ne pas fonctionner avec certains disques.

## Remplacement des CD sans interrompre la lecture

- Appuyez sur le bouton **OPEN•CLOSE ▲** des tiroirs de disque inactifs. Par exemple, si le disque du tiroir 1 est en cours de lecture, vous pouvez remplacer le disque des tiroirs 2-5.

## Sélection des diverses fonctions de répétition

### Mode de répétition de la lecture

- Pendant la lecture d'un disque, appuyez sur **REPEAT** pour sélectionner :

#### REPEAT CHAPTER (DVD)

– pour répéter la lecture du chapitre en cours de lecture.

#### REPEAT ALBUM (MP3)

– pour répéter la lecture de l'album en cours de lecture.

#### REPEAT TRACK/TITLE

– pour répéter la lecture de la piste/du titre sélectionné(e).

#### REPEAT DISC (CD/VCD/SVCD)

– pour répéter la lecture du disque en cours de lecture ou des pistes programmées (seulement si le mode programmation est actif).

#### REPEAT ALL (CD/VCD/SVCD)

– pour répéter la lecture de tous les disques disponibles ou de tous les titres programmés.

#### REPEAT OFF

– pour annuler le mode de répétition.

#### Remarques:

- La répétition peut ne pas fonctionner correctement avec certains DVD.
- Pour les VCD, si le mode PBC est actif, la répétition de la lecture est impossible.

### Répétition d'un passage de chapitre/piste

- 1 Pendant la lecture d'un disque, appuyez sur **REPEAT A-B** au point de départ.
- 2 Appuyez à nouveau sur **REPEAT A-B** au point de fin désiré du passage.  
→ Les points A et B ne peuvent être définis qu'à l'intérieur d'un même chapitre ou d'une même piste.  
→ Ce passage se répète alors en continu.
- 3 Appuyez à nouveau sur la touche **REPEAT A-B** pour reprendre la lecture normale.

## Programmation de morceaux favoris (CD audio et VCD)

Vous pouvez écouter le contenu du disque dans l'ordre qui vous convient, en programmant l'ordre de lecture des pistes. Vous pouvez mémoriser jusqu'à **99** pistes.

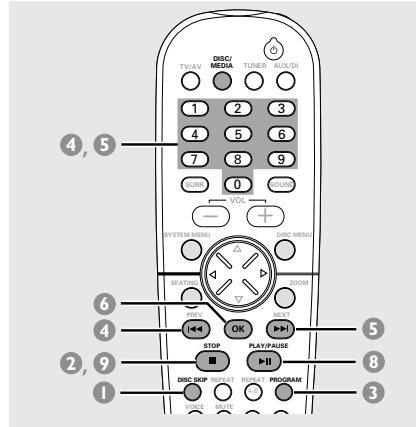

- 1 Appuyez à plusieurs reprises sur **DISC SKIP** pour sélectionner un tiroir de disque contenant un CD audio ou un VCD.  
→ Attendez que le lecteur ait fini de lire les disques avant de passer à l'étape suivante.
- 2 Quand la lecture commence, appuyez sur ■ pour l'arrêter.
- 3 Appuyez sur **PROGRAM** pour entrer dans le mode programmation.  
→ "PROGRAM FULL" (programmation pleine) s'affichera si 99 pistes ont été programmées.





- 4 Appuyez sur **◀◀**, puis utilisez les **touches numériques (0-9)** pour entrer le numéro du disque.  
→ "DISC X" s'affiche.
- 5 Appuyez sur **▶▶**, puis utilisez les **touches numériques (0-9)** pour entrer le numéro de la piste.  
→ "TRACK X" s'affiche.
- 6 Appuyez sur la touche **OK** pour mémoriser la piste.
- 7 Répétez les étapes 4~6 pour mémoriser d'autres disques et pistes.
- 8 Appuyez sur la touche **▶||** pour lancer la lecture de la programmation.  
→ Seules les pistes programmées se trouvant sur des CD audio ou des VCD seront lues.
- 9 Appuyez sur la touche **■** pour arrêter la lecture ou sortir du mode programmation.

**Remarques:**

- Si vous appuyez sur le bouton **OPEN•CLOSE** du tiroir de disque programmé, la programmation sera annulée.
- Le lecteur quittera le mode programmation si vous n'appuyez sur aucun bouton pendant 20 secondes.

### Annulation de la programmation

- Arrêtez la lecture, puis tenez enfoncée la touche **■**.  
→ **PROG** disparaît de l'écran et "PROGRAM CLEARED" (programmation annulée) s'affiche.

**Remarque:**

- La programmation s'efface lorsque le lecteur de DVD est débranché.

## Utilisation de la barre de menu pour programmer

### IMPORTANT !

**Vous devez allumer votre téléviseur et trouver son canal d'entrée vidéo.**  
(Voir page 59 "Réglage du téléviseur").

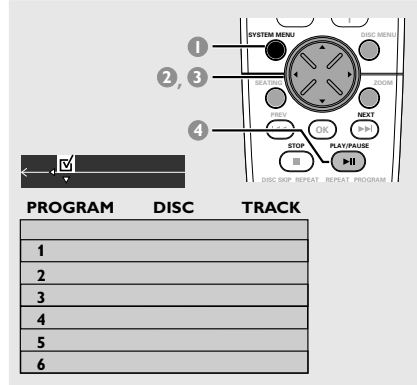

- 1 Interrompez la lecture, puis appuyez sur **SYSTEM MENU**.  
→ La barre de menu s'affiche en haut de l'écran du téléviseur.
- 2 Utilisez le joystick (**◀▶**) pour sélectionner **☑** et appuyez sur **▼** pour entrer dans le menu programmation.
- 3 Utilisez le joystick (**◀▶▲▼**) pour parcourir le menu programmation et utilisez les **touches numériques (0-9)** pour saisir le numéro du disque et de la piste dans la programmation.
- 4 Appuyez sur la touche **▶||** pour lancer la lecture de la programmation.  
→ Seules les pistes programmées se trouvant sur des CD audio ou des VCD seront lues.
- En mode arrêt, appuyez sur la touche **PROG** de la façade pour alterner entre activation et désactivation de la programmation.

### Pour annuler la programmation

- Arrêtez la lecture, puis tenez enfoncée la touche **■**.

# Utilisation des disques

## Lecture de disques MP3/images (Kodak, JPEG)

### IMPORTANT !

**Vous devez allumer votre téléviseur et trouver son canal d'entrée vidéo.**  
(Voir page 59 "Réglage du téléviseur")

- 1 Insérez un disque MP3/images (Kodak, JPEG).  
→ Le temps de lecture de la table des matières du CD peut être supérieur à 30 secondes si la configuration du répertoire/fichier est compliquée.
- 2 La lecture commence automatiquement.  
→ Pour les disques d'images, 9 vignettes apparaîtront sur le téléviseur. Appuyez sur la touche **▶||** pour démarrer la lecture du diaporama.  
→ Pour les disques MP3, une liste d'albums/titres apparaît sur le téléviseur.

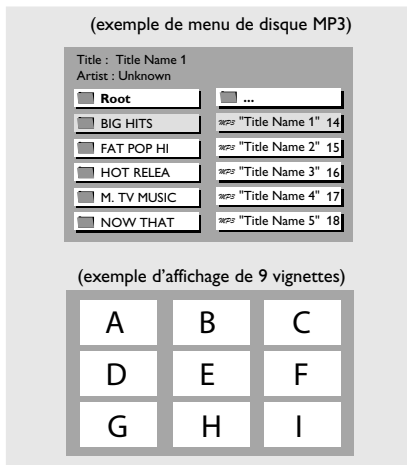

Durant la lecture, vous pouvez;

- Appuyez sur la touche **◀◀◀ / ▶▶▶** pour sélectionner un autre titre ou une autre photo dans le répertoire sélectionné.
- Utilisez le joystick (**◀▶▲▼**) de la télécommande pour parcourir les fichiers d'images.
- Appuyez sur la touche **▶||** pour interrompre/reprendre la lecture.
- 3 Pour arrêter la lecture, appuyez sur **■**.

En mode arrêt, vous pouvez;

- Utilisez le joystick (**◀▶▲▼**) de la télécommande pour parcourir le menu et appuyez sur **OK** pour sélectionner le fichier à lire.
- Dans le menu image, vous pouvez utiliser le joystick (**◀▶▲▼**) pour sélectionner **◀◀◀** ou **▶▶▶** dans le menu pour afficher la page précédente/suivante (si elle existe).

Remarques:

- En raison de la nature du format Digital Audio MP3 (DAM), seule la musique numérique peut être reproduite.
- Il est normal de constater des sautes occasionnelles lors de l'écoute de disques MP3.
- La lecture de certains fichiers sur disque Kodak ou JPEG peut subir une distorsion en raison de la configuration et des caractéristiques du disque.

## Programmation des disques MP3

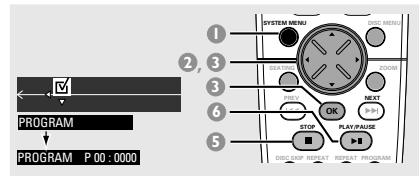

- 1 Interrompez la lecture, puis appuyez sur **SYSTEM MENU**.  
→ La barre de menu s'affiche en haut de l'écran du téléviseur.
- 2 Utilisez le joystick (**◀▶**) pour sélectionner **☑** et appuyez sur **▼** pour entrer dans le menu programmation.
- 3 Utilisez les **touches numériques (0-9)** ou le joystick (**◀▶▲▼**) pour sélectionner le numéro du titre et appuyez sur **OK**.
- 4 Répétez l'étape 3 pour sélectionner le numéro du titre.
- 5 Appuyez sur la touche **■** pour arrêter la programmation.  
→ La liste des pistes programmées d'affiche.
- 6 Appuyez sur la touche **▶||** pour lancer la lecture de la programmation.

### Pour annuler la programmation

- Arrêtez la lecture, puis tenez enfoncée la touche **■**.

## A propos du logement de carte Media Slot

Ce logement de carte **MEDIA SLOT** vous permet de lire le contenu (par exemple, photos numériques) stocké sur la carte mémoire (PCMCIA) sans avoir besoin d'utiliser le périphérique (appareil photo numérique, caméscope numérique, lecteur MP3, etc.) ni un ordinateur.

Les cartes mémoire (Compact Flash, Memory Stick, Smart Media, Secure Digital, Multimedia card, etc.) sont de nouveaux supports d'enregistrement compacts, portables, d'échange ou de stockage de données numériques entre des périphériques ayant des cartes mémoire compatibles et des circuits intégrés polyvalents, dont la capacité est supérieure à celle des disquettes.

### Précautions de manipulation des cartes mémoire

- Sur l'espace étiquette, ne posez aucune autre étiquette que celle fournie.
- Ne touchez pas le connecteur de la carte mémoire avec les doigts ou des objets métalliques.
- Ne pliez pas la carte mémoire, ne la laissez pas tomber, ne la démontez pas et ne la modifiez pas.
- N'exposez pas la carte mémoire à l'humidité.
- Si vous utilisez une carte mémoire qui a été initialisée en utilisant un ordinateur ou si vous initialisez une carte mémoire reliée à un appareil photo par une connexion USB, son fonctionnement ne sera pas garanti.
- Un fichier d'image qui a été modifié en utilisant un logiciel de traitement d'image ne pourra pas être ouvert s'il a été converti en un autre format de fichier.

### Format de carte mémoire pris en charge

Format de fichier : image JPEG (\*.jpg).

Compatibilité:

- images \*.jpg enregistrées avec un appareil photo numérique ou un caméscope numérique avec fonction de carte mémoire.
- images JPEG stockées sur une carte mémoire en utilisant un adaptateur de carte mémoire pour PC.
- fichiers MP3

Répertoires:

- Carte mémoire
- CD d'images

## Lecture des images JPEG contenues sur une carte mémoire

- 1 Retirez la carte mémoire de votre appareil photo numérique et connectez-la à l'adaptateur de carte PC (non fourni).
- 2 Insérez l'adaptateur de carte PC dans le logement de carte Media Slot de votre lecteur.
- 3 Réglez la commande **SOURCE** jusqu'à ce que "MEDIA SLOT" s'affiche à l'écran (ou appuyez deux fois sur **DISC/MEDIA** sur la télécommande).
- 4 Allumez le téléviseur et trouvez son canal d'entrée vidéo. (Voir page 59 "Réglage du téléviseur").  
→ Si la carte mémoire est reconnue, vous verrez s'afficher 9 vignettes sur l'écran du téléviseur.
- 5 Vous pouvez aussi utiliser le joystick (◀▶▲▼) pour choisir l'une des 9 vignettes. Si vous appuyez sur **OK**, l'image sélectionnée s'affichera sur l'écran du téléviseur. Si vous appuyez sur ▶||, la lecture du diaporama commencera à partir de l'image sélectionnée.

Durant la lecture, vous pouvez :

- Appuyer sur la touche |◀◀/▶▶| pour sélectionner une autre image.
- Utiliser le joystick (◀▶▲▼) de la télécommande pour parcourir/retourner les fichiers d'images.
- Appuyer sur la touche ▶|| pour interrompre/reprendre la lecture.
- 6 Pour arrêter la lecture, appuyez sur ■ .
- 7 Pour éjecter la carte mémoire, appuyez sur **EJECT ▲**.

En mode arrêt, vous pouvez :

- Utiliser le joystick (◀▶▲▼) pour sélectionner ◀◀ ou ▶▶ dans le menu pour afficher la page précédente/suivante (si elle existe).

Remarques:

- La lecture de certains fichiers sur carte mémoire peut subir une distorsion.
- Si vous insérez l'adaptateur de carte PC dans le logement de carte Media Slot en regardant DVD, les images/sons du disque risquent de s'arrêter/d'être ignorés en raison d'une interférence électrique.

# Options des menus de DVD

## Utilisation de la barre de menu

Les diverses barres de menu qui s'affichent sur l'écran du téléviseur permettent de continuer à effectuer plusieurs opérations directement, sans interrompre la lecture du disque.

La lecture s'arrêtera, sauf si vous ouvrez  (SETUP MENU – MENU DE CONFIGURATION).

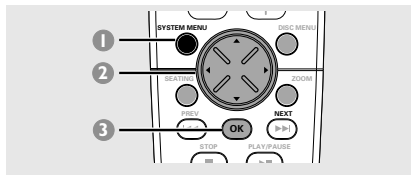

- En mode disque, appuyez sur **SYSTEM MENU**.  
→ La barre de menu s'affiche en haut de l'écran du téléviseur.

















- Utilisez le joystick (◀▶▲▼) de la télécommande pour parcourir le menu.  
→ Appuyez sur la touche ◀▶ pour parcourir la barre de menu.  
→ Appuyez sur ▼ pour saisir la sélection.  
Si plusieurs choix sont possibles, appuyez sur ▼ à plusieurs reprises pour faire votre sélection.
- Appuyez sur **OK** pour confirmer votre sélection.  
→ La lecture commencera ou reprendra automatiquement.

### Pour sortir du menu

Appuyez sur la touche SYSTEM MENU.

### IMPORTANT !

- Certaines opérations peuvent être différentes ou limitées selon le format du disque. Reportez-vous à la jaquette du disque.
- Les modifications de langue des sous-titres ou de langue son dans la barre de menu ne s'appliqueront qu'au disque actuel, elles n'auront aucun effet sur le réglage par défaut présélectionné dans le réglage par défaut.

	<b>SOUS-TITRES</b> Sélectionnez une langue de sous-titres disponible sur le DVD.
	<b>AUDIO</b> DVD : Sélectionnez une langue de bande son disponible sur le DVD. VCD : Sélectionnez les canaux audio : GAUCHE VOCAL, DROIT VOCAL, GAUCHE MONO, DROIT MONO ou STÉRÉO
	<b>RALENTI</b> Sélectionne une vitesse de lecture lente. Le son sera coupé. Pour revenir à la lecture normale, appuyez sur la touche ▶ II. DVD : x2, x4, x8. VCD : x1, x2, x3. (AL=Avance lente, RL=Retour lent)
	<b>RETOUR RAPIDE (RR)</b> DVD : x2, x4, x6, x8. VCD/MP3 : x1, x2, x3, x4.
	<b>AVANCE RAPIDE (AR)</b> DVD : x2, x4, x6, x8 VCD/MP3 : x1, x2, x3, x4.  Sélectionnez une vitesse de recherche (arrière/avant). Le son sera coupé. Pour revenir à la lecture normale, appuyez sur la touche ▶ II.
	<b>ETAT</b> Affichage de l'état actuel du disque. Ces informations dépendront du format du disque.
	<i>Disponible uniquement sur DVD</i> <b>RECHERCHE TITRE (TITRE XX:YY)</b> Sélectionnez un titre pour lancer la lecture.
	<b>RECHERCHE CHAPITRE (CHAPITRE XX:YY)</b> Sélectionnez un chapitre pour lancer la lecture.  "XX" - numéro de titre/chapitre actuel. "YY" - nombre total de titres/chapitres. Utilisez les <b>touches numériques (0-9)</b> pour modifier le numéro "XX", puis appuyez sur <b>OK</b> .
	<b>RECHERCHE MOMENT (TEMPS _:._:.)</b> Servez-vous des <b>touches numériques (0-9)</b> pour entrer le moment (heures, minutes, secondes) auquel vous voulez que la lecture commence.
	<b>ZOOM</b> Sélectionnez un rapport d'élargissement d'image : x1.5, x2.0, x3.0, puis appuyez sur <b>OK</b> pour confirmer. Utilisez le <b>joystick</b> pour déplacer l'image élargie sur l'écran du téléviseur. Pour reprendre la lecture normale, sélectionnez "ZOOM DÉSACT" dans le menu.
	<b>ANGLE</b> (pour les DVD uniquement) Sélectionnez cet élément pour voir la même scène sous divers angles si le DVD propose plusieurs angles.
	<b>SAUT AVANT</b> Sélectionnez cet élément pour passer à la photo suivante. Pour revenir à la lecture normale, appuyez sur la touche ▶ II.
	<b>PBC ACTIVÉ/DÉSACTIVÉ</b> (pour VCD 2.0 avec option PBC) Pour activer ou désactiver l'option PBC. 'PBC DÉSACTIVÉ' - La lecture commencera automatiquement. 'PBC ACTIVÉ' - Le menu du disque (s'il existe) s'affichera sur l'écran du téléviseur. Utilisez les <b>touches numériques (0-9)</b> pour faire votre choix.
	<b>PROGRAMME</b> Interrompez la lecture, puis sélectionnez cet élément pour ouvrir le menu programme (voir page 65 "Utilisation de la barre de menu pour programmer").

## Utilisation du menu configuration

Le DVD se configure via l'écran du téléviseur, vous permettant de modifier la configuration de votre lecteur de DVD selon vos goûts.

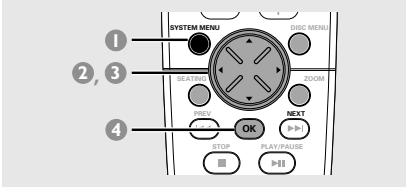

- 1 En mode disque, appuyez sur **SYSTEM MENU**.  
→ La lecture sera interrompue.
- 2 Sélectionnez l'icône  et appuyez sur ▼ pour ouvrir le menu configuration. Puis appuyez sur ▲ ▼ pour sélectionner une des options du menu configuration et appuyez sur ► pour ouvrir le menu.

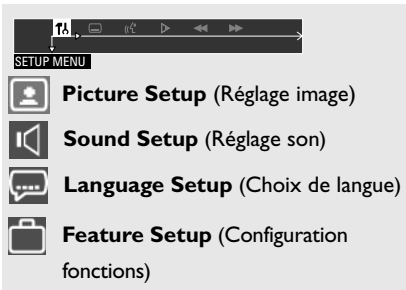

- 3 Utilisez le joystick (◀▶▲▼) de la télécommande pour parcourir le menu.
- 4 Appuyez sur **OK** pour confirmer votre sélection.  
→ La lecture commencera ou reprendra automatiquement.

### Pour sortir du menu

Appuyez sur la touche SYSTEM MENU.

### REMARQUE:

Certaines des fonctions du menu configuration sont décrites dans "Mise en route".

## Réglage du format de l'image du téléviseur

Le format que vous sélectionnez doit être disponible sur le disque. S'il ne l'est pas, les réglages de configuration de votre téléviseur n'adapteront pas l'image au cours de la lecture.

Suivez les étapes de Utilisation du menu configuration et sélectionnez :

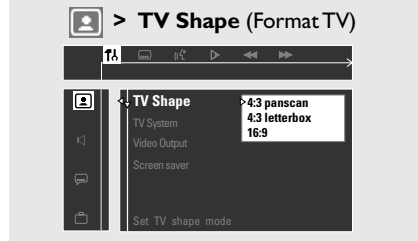

### 4:3 panscan (panoramiq)

Utilisez ce réglage si vous possédez un téléviseur conventionnel et si l'image de votre DVD n'est pas uniquement en écran large. L'image sera alors affichée sur toute la hauteur de l'écran, et les bords seront automatiquement coupés si nécessaire.

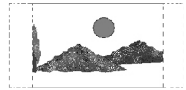

### 4:3 letterbox (boîte let.)

Utilisez ce réglage si vous possédez un téléviseur conventionnel et si l'image de votre DVD est en écran large. L'image sera alors affichée sur toute la largeur de l'écran, avec des bandes noires au-dessus et au-dessous de l'image.



### 16:9

Utilisez ce réglage si vous possédez un téléviseur à écran large, appelé "16:9", (vous devrez aussi régler l'écran de votre téléviseur en pleine largeur).



# Options des menus de DVD

## Réglage de la sortie vidéo

Réglez la sortie vidéo en fonction de votre connexion vidéo.

Interrompez la lecture, puis suivez les étapes de Utilisation du menu configuration et sélectionnez :



### S-Video

Sélectionnez cet élément si vous avez connecté le lecteur de DVD à votre téléviseur en utilisant le jack S-vidéo.

### Scart / Pr Pb Y

Sélectionnez cet élément si vous avez connecté le lecteur de DVD à votre téléviseur en utilisant les jacks vidéo Scart (Pr Pb Y – Cette fonction n'est pas disponible pour ce modèle).

Remarque:

– Si vous avez utilisé le jack CVBS (jaune) pour connecter le lecteur de DVD à votre téléviseur, il est inutile de modifier le réglage de sortie vidéo.

## Econ. écran – activation/désactivation

Suivez les étapes de Utilisation du menu configuration et sélectionnez :

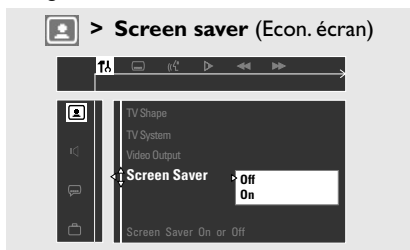

### Off (Désactivé)

Permet de désactiver l'économiseur d'écran.

### On (Activé)

Permet d'éteindre l'écran du téléviseur lorsque la lecture du disque est arrêtée ou interrompue pendant plus de cinq minutes. Ceci évite d'endommager l'écran.

## Réglage de la sortie analogique

Sélectionnez la sortie analogique qui convient le mieux à la lecture du lecteur de DVD.

Cette fonction peut également être activée par le biais de la touche SURR. de la télécommande (ou SURROUND sur la façade).

Suivez les étapes de Utilisation du menu configuration et sélectionnez :

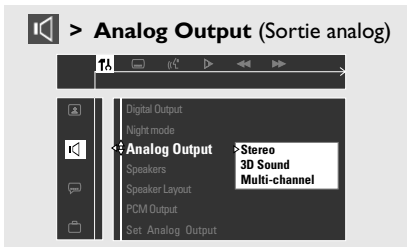

### Stereo (Stéréo)

Permet de sélectionner la sortie de canal stéréo, le son ne sortant que des deux enceintes avant et du caisson de basses.

### 3D Sound (Son 3D)

Permet de sélectionner la sortie de canal son 3D, le son surround ne sortant que des deux enceintes avant et du caisson de basses.

### Multi-channel (Multicanaux)

Permet d'obtenir une sortie multicanaux.

## Réglage de la sortie numérique

Réglez la sortie numérique en fonction de votre connexion audio en option.

Suivez les étapes de Utilisation du menu configuration et sélectionnez :

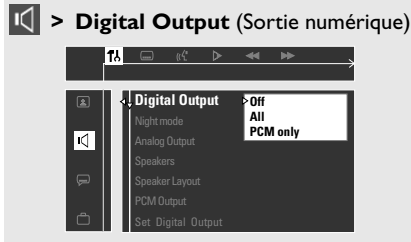

### **Off** (Désactivé)

Permet de désactiver la sortie numérique.

### **All** (Toutes)

Choisissez cet élément si vous avez connecté la sortie numérique à un appareil audio en option doté d'un décodeur multicanaux.

### **PCM only** (PCM seulement)

Sélectionnez cet élément si votre appareil audio en option ne peut pas décoder le son multicanaux. Ensuite, allez à "Réglage de la sortie PCM".

## Réglage de la sortie PCM (MIC)

Réglez la sortie PCM (Pulse Code Modulation) seulement après avoir réglé la sortie numérique sur 'PCM seulement' (Voir "Réglage de la sortie numérique").

Suivez les étapes de Utilisation du menu configuration et sélectionnez :

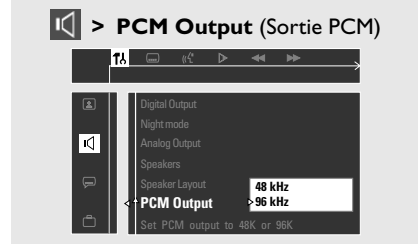

### **48 kHz**

Choisissez cet élément si votre appareil audio en option ne peut pas traiter un signal numérique avec un taux d'échantillonnage de 96 kHz; le signal sera alors converti à la fréquence standard de 48 kHz.

### **96 kHz**

Choisissez cet élément si votre appareil audio en option peut traiter un signal numérique avec un taux d'échantillonnage de 96 kHz. Cependant, si la sortie son est déformée ou qu'il n'y a pas de son, sélectionnez '48 kHz' à la place.

# Options des menus de DVD

## Mode nocturne – activation/ désactivation

Suivez les étapes de Utilisation du menu configuration et sélectionnez :

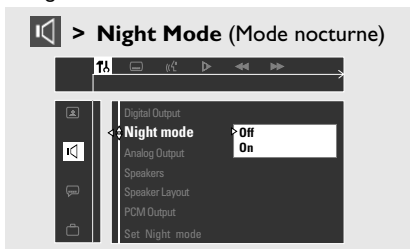

### **Off** (Désactivé)

Sélectionnez cet élément quand vous voulez profiter du son surround avec sa piste dynamique complète.

### **On** (Activé)

Sélectionnez cet élément pour diminuer les écarts de volume. Les sorties de volume hautes seront adoucies et les sorties de volume basses seront élevées à un niveau audible. Cette fonction n'est disponible que pour les films dotés du mode dolby numérique.

## Restauration des réglages d'origine

Suivez les étapes de Utilisation du menu configuration et sélectionnez :

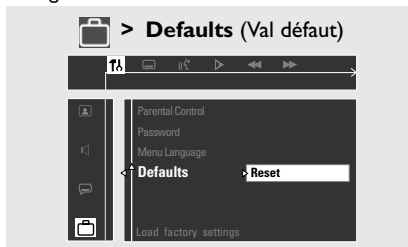

### **Reset** (Réinitialisat)

Appuyez sur ► sur la télécommande pour restaurer tous les éléments du menu configuration, sauf votre mot de passe de contrôle parental.



## Limitation de lecture par le Contrôle parental

(disponible seulement pour les lecteurs de zone 1)

Sur certains DVD, un niveau de contrôle parental est affecté au disque complet ou à certaines scènes seulement. Cette fonction vous permet de fixer le niveau de limitation de lecture. Les niveaux de classification s'échelonnent de 1 à 8 selon les pays. Vous pouvez interdire la lecture de certains disques qui ne sont pas destinés aux enfants ou, sur certains disques, afficher des scènes de remplacement.

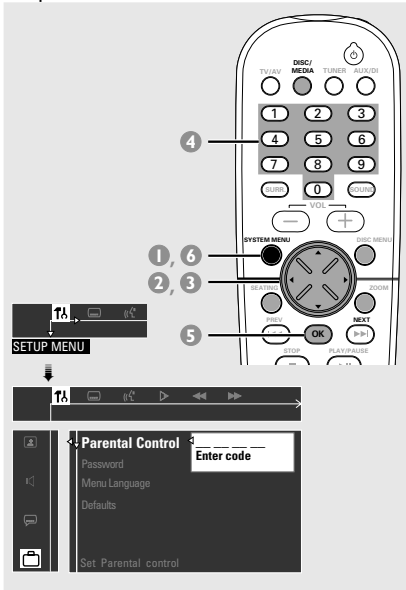

- 1 En mode disque, appuyez sur **SYSTEM MENU**.
- 2 Sélectionnez l'icône et appuyez sur ▼.
- 3 Utilisez le joystick (◀▶▲▼) de la télécommande pour parcourir le menu.

Allez à l'icône et appuyez sur ▶.

Allez à 'Parental Control' (Contrôle parents) et appuyez sur ▶.

- 4 Utilisez les **touches numériques (0-9)** pour taper '1234' (mot de passe par défaut) lorsque vous êtes invité à donner le mot de passe de quatre chiffres. Tapez exactement le même code deux fois.

→ Pour modifier le mot de passe, voir page 74 "Modification du mot de passe".

- 5 Sélectionnez un niveau de classification et appuyez sur **OK**.

→ Les DVD classés au-dessus du niveau que vous avez sélectionné ne pourront pas être regardés, sauf si vous tapez votre mot de passe de quatre chiffres et choisissez un niveau supérieur. Pour désactiver le contrôle parental et pouvoir regarder tous les disques, choisissez 'NO PARENTAL' (SANS CONT.).

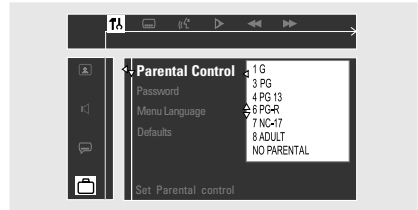

- 6 Appuyez à nouveau sur **SYSTEM MENU** pour quitter le menu.

## Explications du classement

**NO PARENTAL** – Lecture de tous les disques. (SANS CONT.)

**8 ADULT** – Contenu réservé aux adultes ; film réservé aux adultes du fait d'un contenu de nature sexuelle ou violente, ou du langage.

**7 NC-17** – Non recommandé aux moins de 17 ans. (7 INT-17)

**6 PG-R** – Non recommandé aux moins de 17 ans ou uniquement en présence d'un adulte. (6 CP REST.)

**4 PG13** – Film non recommandé aux moins de 13 ans. (4 CP-13)

**3 PG** (3 CP) – Avis parental recommandé.

**1 G** (1 G) – Tous publics ; considéré comme film pour tous publics.

### Remarque:



– Certains DVD ne sont pas codés selon un niveau de contrôle parental, bien que la classification du film soit imprimée sur la jaquette. Dans ce cas, la fonctionnalité de contrôle parental ne peut pas être utilisée.

# Options des menus de DVD

## Modification du mot de passe

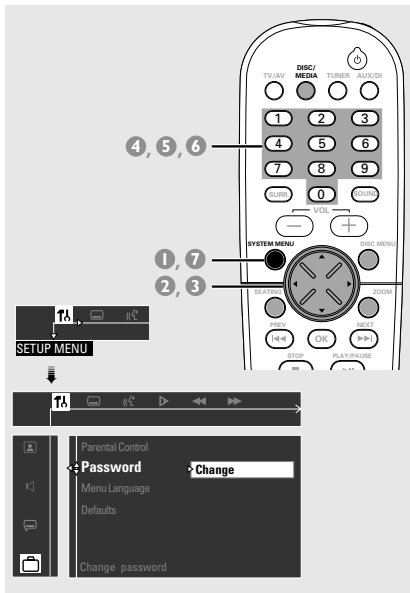
Vous pouvez modifier le mot de passe de quatre chiffres utilisé pour le Contrôle parental. Le mot de passe par défaut est '1234'.



- 1 En mode disque, appuyez sur **SYSTEM MENU**.
- 2 Sélectionnez l'icône  et appuyez sur ▼.
- 3 Utilisez le joystick (◀▶▲▼) de la télécommande pour parcourir le menu.  
Allez à l'icône  et appuyez sur ▶.  
Allez à 'Password' (Mot de passe) et appuyez sur ▶.

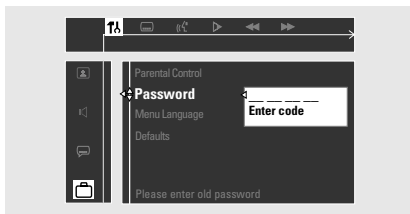

- 4 Utilisez le **touches numériques (0-9)** pour taper votre mot de passe d'origine de quatre chiffres dans "Enter code" (Taper code).  
→ Si vous êtes invité à taper le code pour la première fois, tapez '1234'.  
→ Si vous oubliez votre mot de passe, appuyez sur **■ quatre fois** pour restaurer le mot de passe par défaut (1234).
- 5 Tapez votre nouveau mot de passe de quatre chiffres.

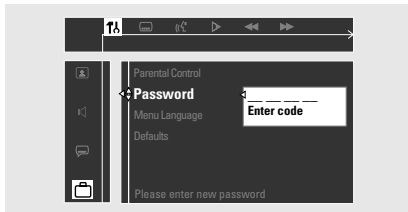

- 6 Tapez à nouveau votre nouveau mot de passe de quatre chiffres.

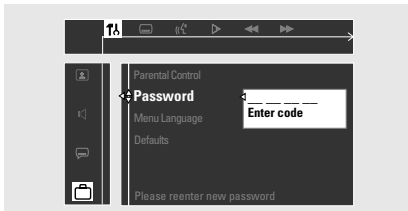

- 7 Appuyez à nouveau sur **SYSTEM MENU** pour quitter le menu.

## IMPORTANT !

- Vérifiez que les antennes FM et MW sont connectées.
- Le bouton **TUNING** situé sur la façade sert à alterner entre le réglage de la fréquence et le réglage de présélection. En mode de réglage de présélection, vous pouvez appuyer sur les boutons **◀◀ / ▶▶** de la façade pour changer de numéro de présélection. Sinon, appuyez sur **◀◀ / ▶▶** pour changer de fréquence radio.

## Réglage de la réception de stations radio

- 1 Appuyez sur l'option **TUNER** de la télécommande (ou utilisez la commande **SOURCE** de la façade) pour sélectionner "FM TUNER" ou "MW TUNER".
- 2 Maintenez enfoncée la touche **◀◀ / ▶▶** de la télécommande jusqu'à ce que la fréquence affichée commence à changer, puis relâchez la touche.
  - La station radio suivante sera automatiquement sélectionnée.
  - ∞ s'allume pour la réception stéréo FM.
- 3 Pour sélectionner une station dont la réception est faible, appuyez brièvement sur les touches **◀◀ / ▶▶** autant de fois que nécessaire pour obtenir la meilleure réception possible.
- Si vous utilisez la touche **◀◀ / ▶▶** de la façade pour régler la fréquence, veillez à ce que le lecteur soit en mode de réglage de fréquence. Sinon, appuyez sur **TUNING**.
  - "FREQ MODE" apparaît.

## Mémorisation de stations radio

Vous pouvez mémoriser jusqu'à 40 stations radio, en commençant par la bande FM et en continuant par la bande MW.

Remarques:

- L'appareil quittera le mode mémorisation si vous n'appuyez sur aucun bouton pendant 20 secondes.
- Si aucune fréquence stéréo n'est détectée en mode Plug & Play, "CHECK ANTENNA" (vérifier antenne) s'affichera.

## Utilisation du mode Plug & Play

Le mode Plug & Play vous permet de mémoriser toutes les stations radio disponibles automatiquement.

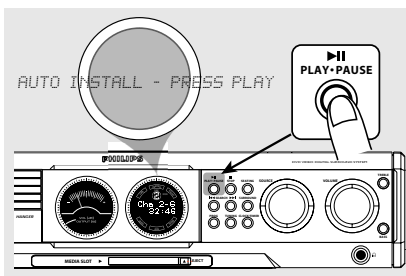

- 1 Connectez l'appareil à une prise de courant, "AUTO INSTALL - PRESS PLAY" (installation automatique - appuyez sur PLAY) s'affichera.
  - OU
  - En mode veille/veille Eco Power, maintenez enfoncé le bouton **▶||** situé de la façade jusqu'à ce que "AUTO INSTALL - PRESS PLAY" s'affiche.
- 2 Appuyez sur la touche **▶||** de la façade pour commencer l'installation.
  - "INSTALL TUNER" (installation du tuner) s'affiche.
  - Toutes les stations radio mémorisées auparavant seront remplacées.
  - Une fois cette opération terminée, vous entendrez la dernière station radio captée.

## Mémorisation automatique

Vous pouvez lancer la mémorisation automatique à partir d'un numéro de présélection sélectionné.

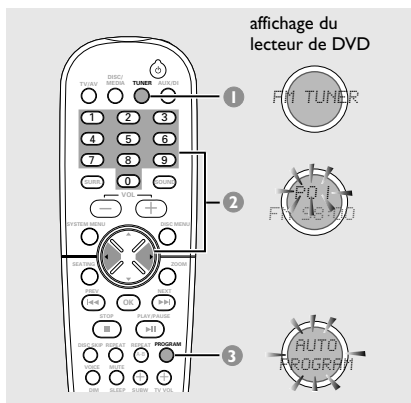

- 1 Appuyez sur l'option **TUNER** de la télécommande (ou utilisez la commande **SOURCE** de la façade) pour sélectionner "FM TUNER" ou "FM TUNER".
- 2 Appuyez sur ◀ ▶ ou servez-vous des **touches numériques (0-9)** pour sélectionner un numéro de présélection pour commencer.
  - Si vous utilisez la touche |◀◀ / ▶▶| de la façade pour régler les présélections, veillez à ce que le lecteur soit en mode de réglage de présélection. Sinon, appuyez sur **TUNING**. → "PRESET MODE" apparaît.
- 3 Maintenez enfoncé le bouton **PROGRAM** (ou **PROG** sur la façade) jusqu'à ce que "AUTO PROGRAM" (automatique) s'affiche.
  - Si une station radio est mémorisée sous un des numéros, elle ne sera pas mémorisée une nouvelle fois sous un autre numéro.
  - En cas d'absence de numéro mémorisé, la mémorisation de présélection (1) et toutes les anciennes présélections mémorisées seront prioritaires.

## Mémorisation manuelle

Elle vous permet de mémoriser seulement vos stations radio préférées.

- 1 En mode tuner, maintenez enfoncé le bouton **PROGRAM** (ou **PROG** sur la façade).
- 2 Appuyez sur ◀ ▶ ou servez-vous des **touches numériques (0-9)** pour sélectionner un numéro de présélection.
- 3 Appuyez sur |◀◀ / ▶▶| sur la télécommande pour sélectionner une station radio.
- 4 Appuyez à nouveau sur la touche **PROGRAM** pour mémoriser.

## Sélection d'une station radio mémorisée

- Appuyez sur ◀ ▶ ou servez-vous des **touches numériques (0-9)** pour sélectionner un numéro de présélection.
  - Le numéro mémorisé, la fréquence radio et la bande d'ondes s'affichent.

## Suppression d'une station radio

- Maintenez enfoncé le bouton ■ jusqu'à ce que "PRESET DELETED" (présélection supprimée) s'affiche.
  - La station radio présélectionnée actuelle sera supprimée et la station radio présélectionnée disponible suivante la remplacera.
  - Toutes les stations radio mémorisées portant un numéro supérieur passeront au numéro précédent.

## Réglage de la minuterie

Le système peut activer automatiquement le mode lecteur de CD ou tuner à une heure programmée, pour faire office de réveil-matin.

### IMPORTANT !

- Avant de régler la minuterie, vérifiez que l'horloge est réglée correctement.
- Le volume de la minuterie augmentera progressivement, passant au dernier volume choisi. Si le dernier volume choisi est trop bas, l'appareil l'augmentera pour passer à un niveau audible minimum prédéfini.

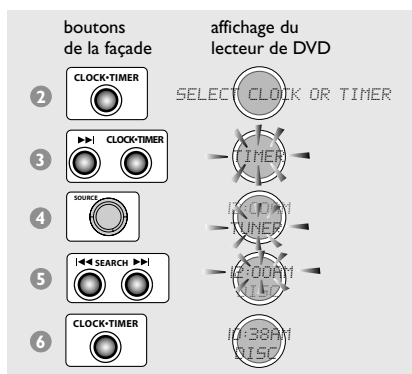

- 1 Appuyez sur la touche **STANDBY ON** pour allumer le lecteur de DVD.
- 2 Tenez enfoncé le bouton **CLOCK•TIMER** jusqu'à ce "SELECT CLOCK OR TIMER" (sélectionner horloge ou minuterie) s'affiche.
- 3 Appuyez sur ►► (si nécessaire) pour passer à l'affichage de "TIMER", puis appuyez à nouveau sur **CLOCK•TIMER** pour confirmer.
- 4 Réglez **SOURCE** (ou appuyez sur **DISC/MEDIA** ou **TUNER** sur la télécommande) pour sélectionner la source du réveil (lecteur de disques ou tuner).
- 5 Appuyez sur la touche ◀◀ / ►► pour régler l'heure de réveil (heure et minutes). Pour augmenter la vitesse, maintenez enfoncé ◀◀ ou ►►.  
→ Les minutes seront suivies des heures.

- 6 Appuyez à nouveau sur **CLOCK•TIMER** pour mémoriser le réglage.  
→ Une fois la minuterie réglée, elle restera toujours allumée à moins que vous ne la désactiviez.  
→ L'icône ⌚ restera affichée sur l'écran. Elle indique que la minuterie a été activée.
- **A l'heure programmée, la source de son sélectionnée se mettra en marche pendant 30 minutes, puis l'appareil passera en mode veille Eco Power** (si vous n'appuyez sur aucun bouton durant ces 30 minutes).  
→ **DISQUE** – Vous entendrez la première piste du dernier disque sélectionné. Si le dernier tiroir de disque sélectionné est vide, l'appareil passera au prochain CD disponible. Si aucun tiroir ne contient de disque, l'appareil passera en mode tuner.  
→ **TUNER** – Vous entendrez la dernière station radio captée.

### Activation et désactivation de la minuterie

- 1 Répétez les étapes 1~3 de "Réglage de la minuterie".
- 2 Appuyez sur la touche ■ pour désactiver la minuterie.  
→ L'icône ⌚ disparaît de l'écran et "TIMER OFF" (minuterie désactivée) s'affiche.

#### OU

Appuyez sur **CLOCK•TIMER** pour sélectionner le dernier réglage de la minuterie.  
→ Les informations de la minuterie seront affichées quelques secondes, puis le lecteur retourne à la dernière source active ou reste en mode veille.

#### Remarque:

- L'appareil quittera le mode de réglage de la minuterie si vous n'appuyez sur aucun bouton pendant 90 secondes.

## Réglage de la minuterie de mise en veille

La minuterie de mise en veille permet de passer automatiquement en mode veille Eco Power à une heure prédéterminée.

- Appuyez sur **SLEEP** sur la télécommande à plusieurs reprises jusqu'à ce vous obteniez l'heure d'arrêt programmée désirée.

→ Les sélections apparaissent dans l'ordre suivant (durées en minutes) :

15 → 30 → 45 → 60 → 90 → 120 →  
OFF → 15 ...

→ **SLEEP** s'affichera sur l'écran, sauf si "**OFF**" (désactivé) est sélectionné.

→ Avant que l'appareil passe en mode veille Eco Power, un compte à rebours de 10 secondes s'affichera.

"SLEEP 10" → "SLEEP 9" ... →  
"SLEEP 1" → "SLEEP"

### Pour vérifier ou modifier le réglage

- Appuyez une fois sur **SLEEP** pour afficher le temps restant avant l'arrêt. Si vous continuez à appuyer sur le bouton **SLEEP**, l'option de minuterie de mise en veille suivante apparaîtra à l'écran.

### Pour annuler la minuterie de mise en veille

- Appuyez à plusieurs reprises sur la touche **SLEEP** jusqu'à ce que le message "**OFF**" s'affiche, ou appuyez sur la touche **STANDBY ON**.

## Commandes de son

### IMPORTANT !

Pour obtenir un son surround correct, veillez à ce que les enceintes et le caisson de basses soient correctement connectés (voir page 50).

### Sélection du son surround

- Appuyez sur **SURROUND (SURR.)** pour sélectionner : MULTI-channel (MULTICANAUX), 3D SOUND (SON 3D) ou STEREO (STÉRÉO).  
→ La disponibilité des modes surround dépend du nombre d'enceintes utilisées et du son provenant du disque.  
→ Les enceintes du centre et surround fonctionnent seulement quand le lecteur de DVD Home Cinema est en mode multicanaux.  
→ Les modes de sortie disponibles en multicanaux sont : Dolby Digital, DTS (Digital Theater Systems) Surround, Dolby Surround et Dolby Pro Logic.  
→ Les enregistrements effectués en stéréo normale produiront un léger effet surround s'ils sont écoutés dans ce mode. Toutefois, avec les sources mono (son de canal unique), aucun son ne sera produit par les enceintes surround.

#### Remarque:

– Vous ne pourrez pas sélectionner le mode de son surround si le menu système/le menu est désactivé.

### Activation/désactivation de l'effet

Si vous avez sélectionné Multicanaux comme mode surround, vous pouvez optimiser les sorties de son centrale et surround en activant la fonction voix claire.

- Appuyez sur l'option **VOICE** de la télécommande pour sélectionner "CLEAR VOICE ON" (effet voix claire activé).  
→ Pour désactiver ce réglage, appuyez de nouveau sur l'option VOICE pour sélectionner "CLEAR VOICE OFF" (effet voix claire désactivé).

### Modification du volume du caisson de basses

- Appuyez sur la touche **SUB** +/- de la télécommande pour régler le volume du caisson de basses (-6 dB à +6 dB).

### Réglage du niveau graves/aigus

La fonction BASS (graves) et TREBLE (aigus) vous permet de définir les réglages du processeur de sons.

- 1 Appuyez sur **BASS** ou **TREBLE**.  
→ L'indicateur de niveau s'affiche.
- 2 Dans les cinq secondes suivantes, utilisez la commande **VOLUME** pour régler le niveau des graves et des aigus (-3 à +3).  
→ Si la commande de volume n'est pas utilisée au bout de cinq secondes, le volume restera le même.

### Choix des effets sonores numériques

Sélectionnez des effets sonores numériques qui correspondent au contenu du disque ou qui optimisent le son du style musical que vous écoutez.

- Appuyez sur la touche **SOUND** de la télécommande.

Lors de la lecture de films, du mode TV/AV, choisissez parmi : CONCERT, DRAMA, ACTION ou SCI-FI.

Lors de l'écoute de disques de musique, du tuner ou du mode AUX/DI, choisissez parmi : ROCK, DIGITAL, CLASSIC ou JAZZ.

## Contrôle du volume

- Faites tourner le bouton **VOLUME** (ou appuyez sur les touches **VOL** +/- de la télécommande) pour augmenter ou diminuer le volume sonore.  
→ "VOL MIN" est le niveau de volume minimum et "VOL MAX" est le niveau de volume maximum.

### Pour écouter à l'aide d'écouteurs

- Raccordez le connecteur des écouteurs à la prise  située à l'avant du lecteur de DVD.  
→ Le son n'est plus envoyé aux enceintes.

### Pour couper le son provisoirement

- Appuyez sur la touche **MUTE** de la télécommande.  
→ La lecture se poursuit, mais le son est inaudible et le message "MUTE" (son coupé) est affiché.  
→ Pour restaurer le volume, appuyez à nouveau sur la touche MUTE ou augmentez le niveau du volume.

# Autres fonctions

## Commutation marche/arrêt

### Mise en circuit du mode actif

- Réglez la commande **SOURCE** pour sélectionner :  
DISC 1...DISC 5 → FM TUNER →  
MW TUNER → TV/AV → AUX → DI →  
MEDIA SLOT → DISC 1...  
OU  
Appuyez sur **DISC/MEDIA, TUNER,**  
**TV/AV** ou **AUX/DI** sur la télécommande.

### Mise en circuit du mode de veille Eco Power

- Appuyez sur **STANDBY ON (⏻)**.  
→ Le bouton ECO POWER s'allume.  
→ L'affichage se vide.

### Mise en circuit du mode de veille (affichage de l'horloge)

- Tenez enfoncé le bouton **STANDBY ON (⏻)**.  
→ L'horloge s'affiche.  
→ En mode veille, appuyez sur le bouton  
CLOCK • TIMER pour mettre l'appareil en  
mode veille Eco Power.

## Réglage de luminosité du rétroéclairage du lecteur

- Appuyez à plusieurs reprises si nécessaire sur  
la touche **DIM** pour régler la luminosité de  
l'écran.

## Enregistrement sur un appareil externe

- 1 Connectez l'appareil d'enregistrement externe  
à **LINE OUT** ou **DIGITAL OUT**.  
(Voir pages 54, 55 "Connexions (facultatifs)").
- 2 Sélectionnez la source que vous voulez  
enregistrer sur votre lecteur de DVD  
(DISC/MEDIA, TUNER, TV/AV ou AUX/DI) et  
lancer la lecture (si nécessaire).  
→ Vous ne pourrez enregistrer qu'à partir du  
lecteur de disques (DISC) si DIGITAL OUT  
est utilisé pour connecter l'appareil  
d'enregistrement externe.
- 3 Commencez à enregistrer sur l'appareil  
d'enregistrement externe.

### Remarques:

- Toutes les fonctions de commande de son sont  
utilisables.
- Reportez-vous au mode d'emploi de l'appareil  
connecté pour en savoir plus.

## Utilisation de la télécommande pour contrôler votre téléviseur

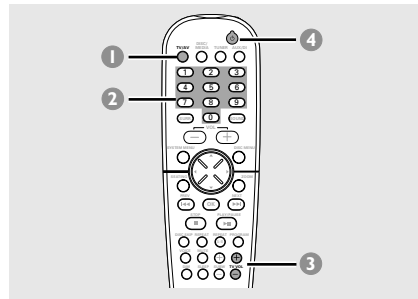

- 1 Appuyez sur **TV/AV**.
- 2 Appuyez sur **◀◀ / ▶▶** ou servez-vous des  
**touches numériques (0-9)** pour  
sélectionner le canal du téléviseur.
- 3 Appuyez sur les touches **TVVOL + / -** pour  
régler le volume sonore du téléviseur.
- 4 Appuyez sur la touche **⏻** pour éteindre votre  
téléviseur.



# Caractéristiques techniques

## SECTION AMPLIFICATEUR

Puissance de sortie	
- Mode stéréo (DIN)	100 W + 100 W RMS <sup>①</sup>
- Mode Surround (1 kHz)	100 W RMS / canal
Distorsion de fréquence	100 Hz – 20 kHz / –3 dB
Rapport signal à bruit	> 65 dB (CCIR)
Sensibilité d'entrée	
- Entrée AUX	880 mV
- Entrée téléviseur	350 mV
Sensibilité de sortie	
- Ecouteurs	32 Ω – 1000 Ω
- Sortie de ligne	600 mV
- Entrée Digital	acc IEC 60958 & IEC 61937

① 8ohm, 1 kHz, 10% THD

## SECTION TUNER

Gamme de fréquences	FM 87,5 – 108 MHz (intervalles de 50 kHz) MW 531 – 1602 kHz (intervalles de 9 kHz)
Seuil de sensibilité 26 dB	FM 20 dB MW 3162 mV/m
Taux de rejet de l'image	FM 25 dB MW 28 dB
Taux de rejet FI	FM 60 dB MW 24 dB
Rapport signal à bruit	FM 60 dB MW 40 dB
Taux de suppression AM	FM 30 dB
Distorsion harmonique	FM mono 3 % FM stéréo 3 % MW 5 %
Distorsion de fréquence	FM 180 Hz – 10 kHz / ±6 dB
Séparation stéréo	FM 26 dB (1 kHz)
Seuil stéréo	FM 23,5 dB

## SECTION DISQUE

Type de laser	Semi-conducteur
Diamètre du disque	12 cm/8 cm
Décodage vidéo	MPEG-2/MPEG-1
Vidéo CNA	10 bits
Système de codage couleur	PAL/NTSC
Format vidéo	4:3/16:9
Signal/bruit vidéo	56 dB (minimum)
Sortie vidéo composite	1,0 V <sub>p-p</sub> , 75 Ω
Sortie S-vidéo	Y – 1,0 V càc, 75 Ω C – 0,286 V càc, 75 Ω
Audio CNA	24 bits/96 kHz
Distorsion de fréquence	4 Hz – 20 kHz (44,1 kHz) 4 Hz – 22 kHz (48 kHz) 4 Hz – 44 kHz (96 kHz)
Sortie/Entrée numérique	SPDIF coaxial
- PCM	IEC 60958
- Dolby Digital/DTS	IEC 60958, IEC 61937

## APPAREIL PRINCIPAL

Tension d'alimentation	220 – 240 V; 50 Hz
Consommation	155 W
Dimensions (l x h x p)	435 mm x 100 mm x 360 mm
Poids	7,15 kg

## ENCEINTES

Enceintes avant / enceintes arrière (surround)	
Appareil	triple lecteur
Impédance	8 Ω
Enceintes	woofer 2 x 3", piézo tuitier 1 3/4"
Distorsion de fréquence	120 Hz – 20 kHz
Dimensions (l x h x p)	94 mm x 280 mm x 70 mm
Poids	1,23 kg chacune

## ENCEINTE CENTRALE

Appareil	5 lecteurs multidirectionnels
Impédance	8 Ω
Enceintes	woofer 4 x 2", tuitier 1 3/4"
Distorsion de fréquence	120 Hz – 20 kHz
Dimensions (l x h x p)	435 mm x 72 mm x 63,5 mm
Poids	1,32 kg

## DOUBLE CAISSON DE BASSES

Impédance	8 Ω
Enceintes	woofer 4"
Distorsion de fréquence	30 Hz – 120 Hz
Dimensions (l x h x p)	
- Base	diamètre 240 x 40 (mm)
- Tube	110 x 900 (mm)
Poids	4,5 kg

Caractéristiques sujettes à modifications sans avis préalable.

# Guide de dépannage

## AVERTISSEMENT

**Vous ne devez en aucun cas tenter de réparer vous-même l'appareil, car la garantie serait alors annulée. N'ouvrez pas l'appareil en raison des risques d'électrocution**

**En cas de problème, vérifiez au préalable les points ci-dessous avant de faire réparer l'appareil. Si vous ne parvenez pas à résoudre le problème en suivant ces conseils, consultez votre revendeur ou votre centre Philips.**

Problème	Solution
<b>Pas d'alimentation.</b>	<ul style="list-style-type: none"><li>– Vérifiez que le cordon secteur est correctement branché.</li><li>– Appuyez sur STANDBY ON sur la façade du lecteur de DVD pour l'allumer.</li></ul>
<b>Pas d'image.</b>	<ul style="list-style-type: none"><li>– Reportez-vous au mode d'emploi du téléviseur pour sélectionner le canal d'entrée vidéo adéquat. Faites défiler les canaux du téléviseur jusqu'à ce que vous voyiez les images du DVD.</li><li>– Appuyez sur la touche DISC de la télécommande.</li></ul>
<b>Image distordue ou médiocre.</b>	<ul style="list-style-type: none"><li>– Vérifiez les connexions vidéo. Si les connexions S-vidéo et vidéo Scart servent à raccorder le lecteur à votre téléviseur, le signal vidéo passe automatiquement à S-vidéo chaque fois que vous mettez sous tension le lecteur de DVD. Pour changer de réglage, reportez-vous à "Sortie vidéo".</li><li>– Il arrive que l'image présente une légère distorsion. Ce n'est pas un dysfonctionnement.</li><li>– Nettoyez le disque.</li></ul>
<b>Image totalement distordue ou noir et blanc.</b>	<ul style="list-style-type: none"><li>– Les téléviseurs ont un système de codage couleur. Si le codage couleur du lecteur de DVD est différent de celui du téléviseur, l'image peut être distordue ou en noir et blanc. Sélectionnez le réglage "Système TV" adéquat.</li></ul>
<b>Le rapport hauteur/ largeur de l'image ne peut pas être modifié, bien que le type d'écran de téléviseur ait été sélectionné.</b>	<ul style="list-style-type: none"><li>– Le rapport hauteur/largeur de l'image est défini sur le DVD.</li><li>– Selon le modèle de téléviseur, il est parfois impossible de modifier le format de l'image.</li></ul>
<b>Pas de son, ou son distordu.</b>	<ul style="list-style-type: none"><li>– Réglez le volume.</li><li>– Remplacez les câbles des enceintes.</li><li>– Vérifiez les réglages et les connexions des enceintes.</li><li>– Déconnectez les écouteurs.</li><li>– Appuyez sur PLAY pour reprendre la lecture si nécessaire.</li><li>– Appuyez sur la touche source correcte de la télécommande (TV/AV ou AUX, par exemple) pour sélectionner l'appareil que vous voulez écouter à travers le lecteur de DVD.</li></ul>
<b>La lecteur de DVD ne fonctionne pas.</b>	<ul style="list-style-type: none"><li>– Déconnectez le câble d'alimentation de la prise d'électricité pendant quelques minutes. Reconnectez le câble d'alimentation et essayez de nouveau de l'utiliser.</li></ul>

Problème	Solution
<p><b>Le lecteur de DVD ne démarre pas.</b></p>	<ul style="list-style-type: none"> <li>– Insérez un disque lisible de façon correcte, face gravée vers le bas.</li> <li>– Vérifiez le type de disque, le système de codage couleur et le code de zone.</li> <li>– Vérifiez que la surface du disque ne comporte pas d'éraflures ni de taches.</li> <li>– Appuyez sur la touche SYSTEM SETUP pour désactiver l'écran de menu.</li> <li>– Modifiez le niveau de classification.</li> <li>– De la condensation s'est formée sur la lentille. Retirez le disque et laissez l'appareil allumé pendant une heure environ.</li> </ul>
<p><b>Certaines fonctions ne peuvent pas être activées, telles que les angles, les sous-titres et le son multilingue.</b></p>	<ul style="list-style-type: none"> <li>– Ces fonctions peuvent ne pas être disponibles sur le DVD.</li> <li>– La langue utilisée pour le son ou les sous-titres ne peut pas être modifiée sur ce DVD.</li> </ul>
<p><b>Aucun son ne provient des enceintes centrale ou surround.</b></p>	<ul style="list-style-type: none"> <li>– Vérifiez que les enceintes arrière ou centrale sont connectées correctement.</li> <li>– Appuyez sur la touche SURROUND pour sélectionner le son surround correct.</li> <li>– Vérifiez que la source que vous écoutez est enregistrée ou diffusée en son surround (DTS, Dolby Digital, etc.).</li> </ul>
<p><b>La réception radio est mauvaise.</b></p>	<ul style="list-style-type: none"> <li>– Si le signal est trop faible, réglez l'antenne ou connectez une antenne externe pour obtenir une meilleure réception.</li> <li>– Eloignez l'appareil de votre téléviseur et de votre magnétoscope.</li> <li>– Réglez la réception sur une fréquence correctement reçue.</li> <li>– Eloignez l'antenne de l'appareil électrique qui provoque le souffle.</li> </ul>
<p><b>La télécommande ne fonctionne pas correctement.</b></p>	<ul style="list-style-type: none"> <li>– Sélectionnez la source (DISC ou TUNER, par exemple) avant d'appuyer sur le bouton de fonction (▶  , ◀◀, ▶▶).</li> <li>– Réduisez la distance entre la télécommande et l'appareil.</li> <li>– Remplacez les piles.</li> <li>– Pointez la télécommande directement vers le capteur infrarouge.</li> <li>– Vérifiez que les piles ont été mises en place correctement.</li> </ul>
<p><b>La minuterie ne fonctionne pas.</b></p>	<ul style="list-style-type: none"> <li>– Vérifiez le réglage de l'horloge.</li> <li>– Maintenez enfoncée la touche CLOCK•TIMER pour activer la minuterie.</li> </ul>
<p><b>L'écran est sombre.</b></p>	<ul style="list-style-type: none"> <li>– Appuyez une nouvelle fois sur la touche DIM.</li> </ul>
<p><b>L'appareil émet un ronflement ou un bourdonnement.</b></p>	<ul style="list-style-type: none"> <li>– Eloignez le lecteur de DVD le plus possible de tout appareil électrique susceptible de provoquer des interférences.</li> </ul>

**Analogique:** Son qui n'a pas été transformé en nombres. Le son analogique varie, alors que le son numérique a des valeurs numériques spécifiques. Ces jacks envoient le son à travers deux canaux, le gauche et le droit.

**Chapitre:** Sections d'une image ou d'un morceau de musique sur un DVD plus petites que les titres. Un titre est composé de plusieurs chapitres. Chaque chapitre est doté d'un numéro de chapitre qui permet de le situer.

**Code de zone:** Système permettant de lire des disques seulement dans la zone pour laquelle ils ont été conçus. Cet appareil ne lira que des disques ayant un code de zone compatible. Vous trouverez le code de zone à l'arrière de votre appareil. Certains disques sont compatibles avec plusieurs zones (ou toutes les zones :ALL).

**Contrôle de la lecture (PBC):** Se rapporte au signal enregistré sur des CD vidéo ou SVCD pour contrôler la reproduction. En utilisant des écrans de menu enregistrés sur un CD vidéo ou un SVCD compatible PBC, vous pouvez utiliser aussi bien des disques de type interactif que des disques ayant une fonction de recherche.

**Contrôle de place assise:** Donne à l'utilisateur un son parfait et un effet cinéma n'importe où, avec une flexibilité maximale et une immersion totale réelle puisque l'utilisateur peut choisir son siège préféré.

**Contrôle parental:** Une des fonctions du DVD est de limiter la lecture du disque selon l'âge des utilisateurs et le niveau de limitation de chaque pays. Cette limitation varie selon les disques : quand elle est activée, la lecture sera interdite si le niveau du logiciel est supérieur au niveau choisi par l'utilisateur.

**Débit de transmission:** Quantité de données utilisées pour une longueur de musique précise, mesurée en kilobits par seconde, soit kbps. Ou bien vitesse à laquelle vous enregistrez. Généralement, plus le débit de transmission ou plus la vitesse d'enregistrement est élevé(e), plus la qualité du son est bonne. Cependant, les débits de transmission élevés utilisent davantage d'espace disque.

**Dolby Digital:** Système de son surround mis au point par Dolby Laboratories, contenant jusqu'à six canaux de son numérique (avant gauche et droit, surround gauche et droit et centre).

**DTS:** Digital Theater Systems. Système de son surround, différent de Dolby Digital. Ces formats ont été mis au point par des fabricants différents.

**Fréquence d'échantillonnage:** Fréquence d'échantillonnage de données quand les données analogiques sont converties en données numériques. La fréquence d'échantillonnage représente de façon numérique le nombre de fois où le signal analogique d'origine est échantillonné par seconde.

**Jacks AUDIO OUT:** Jacks situés à l'arrière du lecteur de DVD qui envoient le son à un autre appareil (téléviseur, stéréo, etc.).

**Jacks de sortie vidéo composant:** Jacks situés à l'arrière du lecteur de DVD qui envoient une image de haute qualité à un téléviseur ayant deux jacks d'entrée vidéo composant (R/G/B, Y/Pb/Pr, etc.).

**Jack VIDEO OUT:** Jack situé à l'arrière du lecteur de DVD qui envoie les images à un téléviseur.

**JPEG:** Système de compression de données de photos, proposé par Joint Photographic Expert Group, qui permet un rapport de compression élevé avec une faible perte de qualité.

**Menu du disque:** Ecran permettant de sélectionner les réglages d'image, de son, de sous-titres, de muti-angles, etc. enregistrés sur un DVD.

**MP3:** Format de fichier avec un système de compression de données de son. "MP3" est l'abréviation de Motion Picture Experts Group 1 (soit MPEG-1) Audio Layer 3. En utilisant le format MP3, un CD-R ou un CD-RW peut contenir environ 10 fois autant de données qu'un CD ordinaire.

**Multicanaux:** Dans un DVD, chaque piste de son constitue un champ de son. Multicanaux indique une structure de piste de sons ayant au moins trois canaux.

**Numérique:** Son qui a été transformé en valeurs numériques. Pour obtenir un son numérique, vous devez utiliser les jacks DIGITAL AUDIO OUT COAXIAL ou OPTICAL. Ces jacks envoient le son à travers plusieurs canaux, au lieu de seulement deux avec le son analogique.

**PCM (Pulse Code Modulation):** Système qui convertit le signal de son analogique en signal numérique pour être traité par la suite, conversion effectuée sans compression des données.

**Plug & Play:** Après sa mise sous tension, le lecteur invitera l'utilisateur à effectuer l'installation automatique de stations radio, simplement en appuyant sur le bouton PLAY de l'appareil principal.

**Rapport hauteur/largeur:** Rapport de la verticale et de l'horizontale d'une image affichée. Le rapport horizontal / vertical des téléviseurs conventionnels est 4:3, et celui des écrans larges 16:9.

**Surround:** Système permettant de créer des champs sonores en trois dimensions très réalistes, en disposant plusieurs enceintes autour de l'utilisateur.

**S-Vidéo:** Produit une image claire en envoyant des signaux de luminance et de couleur séparés. Vous pouvez utiliser S-vidéo seulement si votre téléviseur a un jack d'entrée S-vidéo.

**Titre:** Section la plus longue d'un DVD de film ou de musique ou album entier sur disque audio. Chaque titre est doté d'un numéro de titre qui permet de le situer.

**Voix claire:** Permet de régler le processeur de son numérique pour extraire la dynamique vocale des dialogues de films sur l'ensemble des 5 canaux surround, sans compromettre la précision de provenance ni l'ampleur du son surround.