

MP3-CD Soundmachine

AZ1226

User manual

Manuel d'utilisation

Manual del usuario

Benutzerhandücher



PHILIPS

1

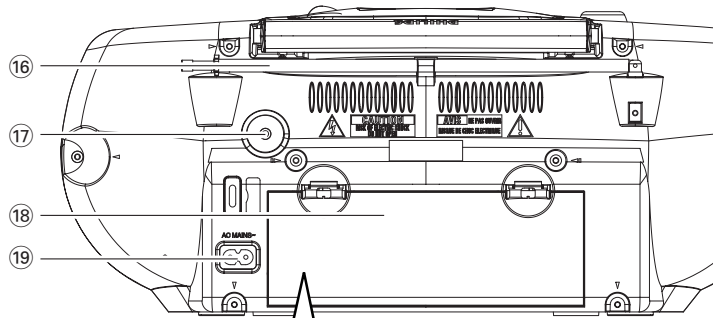
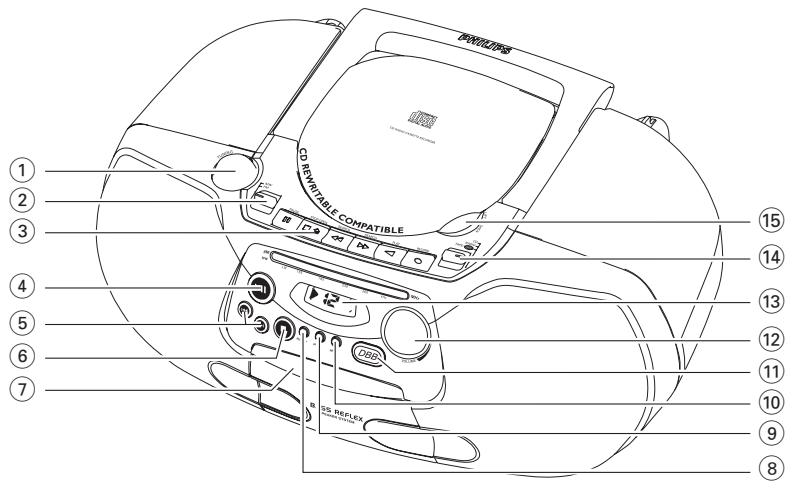

6 x R14 • UM-2 • C-CELLS

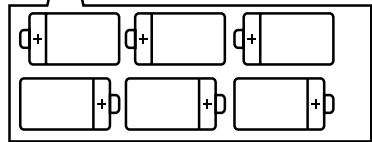

2



3



4



5



6



7

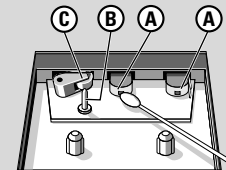
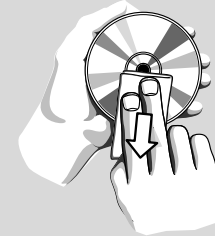
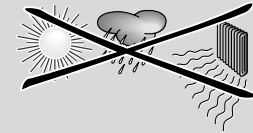

Accesorios suministrados

Cable de alimentación de CA

Paneles superior y delantero (Véase 1)

- ① **TUNING** – sintoniza emisoras de radio
- ② **MW•FM** – selecciona banda de onda, MW o FW
- ③ **Botones del grabador de cassetes:**
PAUSE II – hace una pausa en la reproducción o grabación
STOP•OPEN ■▲
 – para la cinta;
 – abre el compartimento del casete
SEARCH ◀◀ o ▶▶ – bobina rápidamente/rebobina la cinta
PLAY ◀ – inicia la reproducción
RECORD ● – inicia la grabación
- ④ **▶II** - inicia o hace una pausa en la reproducción de disco.
- ⑤ **SEARCH ◀◀ ▶▶** – salta o busca un pasaje/pista hacia atrás o hacia delante
- ⑥ **■** – para la reproducción de disco;
 – borra un programa de disco.
- ⑦ **Puerta del casete**
- ⑧ **ALBUM+ (arriba)**
 – **CD-MP3 sólo:** selecciona el álbum
- ⑨ **PROG** – programa pistas y revisa el programa
- ⑩ **MODE** – selecciona diferentes modos de reproducción: por ejemplo, REPEAT o SHUFFLE al azar
- ⑪ **DBB (DYNAMIC BASS BOOST)**
 – activa y desactiva la intensificación de graves
- ⑫ **VOLUME** – ajusta el nivel del sonido.
- ⑬ **Pantalla** – muestra las funciones de disco
- ⑭ **Selector de fuente : CD, RADIO, TAPE/OFF**
 – selecciona la fuente de sonido de CD/CD-MP3, radio o cinta
 – interruptor de encendido y apagado

- ⑮ **LIFT TO OPEN** – levante aquí para abrir la puerta del disco.

Panel Posterior

- ⑯ **Antena telescópica** - mejora la recepción de FM.
- ⑰ **🔊** - conector de auriculares estéreo de 3,5 mm.
- ⑱ **Compartimento de las pilas** - para 6 pilas tipo **R-14, UM2** o **células C**
- ⑲ **AC MAINS** - entrada para el cable de alimentación.

ATENCIÓN

El uso de mandos o ajustes o la ejecución de métodos que no sean los aquí descritos puede ocasionar peligro de exposición a radiación.

Este reproductor cumple las normas para interferencias de radio establecidas por la Comunidad Europea.

Suministro de Energía

Si desea aumentar la duración de las pilas, utilice el suministro de la red. Antes de introducir las pilas, desconecte el enchufe del aparato y el de la toma mural.

Pilas (no incluidas)

- 1 Abra el compartimento e inserte seis pilas, tipo **R-14, UM-2** o **C-cells**, (preferiblemente alcalinas) de manera que las polaridades coincidan con los signos "+" y "-" indicados en el compartimento. (Véase 1)
 - 2 Cierre el compartimento, asegurándose de que las pilas estén colocadas correctamente. El aparato está preparado para funcionar.
- Una utilización incorrecta de las pilas puede ocasionar un derrame electrolítico y la corrosión del compartimento o provocar un reventón de las mismas:
 - No mezcle los tipos de pilas, por ej. las alcalinas con las de carbono-zinc. Utilice únicamente pilas del mismo tipo.

Suministro de Energía

- Cuando vaya a introducir las pilas, no mezcle las gastadas con las nuevas.
- Saque las pilas si no va a usar el aparato durante mucho tiempo.

Las pilas contienen sustancias químicas, de manera que siga las instrucciones a la hora de deshacerse de ellas.

Utilización de la energía CA

- 1 Compruebe que el voltaje **que se indica en la placa tipo situada en la base del aparato** coincide con el del suministro de la red local. De lo contrario, consulte con su distribuidor o centro de servicio.
 - 2 Conecte el cable de alimentación al conector **AC MAINS** y al tomacorriente de pared.
 - 3 Para desconectar el aparato completamente, desenchufe el cable de alimentación del tomacorriente de pared.
- Para proteger el aparato durante tormentas eléctricas intensas, desenchufe el cable de alimentación del tomacorriente de pared.

La placa tipo está situada en la base del aparato.

✓ Consejos útiles:

- Para evitar el gasto innecesario de energía, ajuste siempre el selector de fuente a **TAPE/OFF** y compruebe si las teclas del cassette están salidas.

Funciones Básicas/Radio**Funciones Básicas****Encendido/ apagado**

- 1 Para encenderlo, ajuste su **selector de fuente** a: **CD, RADIO** o **TAPE/OFF**.
- 2 Para apagar el aparato, ajuste el **selector de fuente** a la posición **TAPE/OFF** y compruebe que las teclas del cassette estén salidas.

Ajustes de volumen y sonido

Ajuste de sonido utilizando los controles **VOLUME** y **DBB** (DYNAMIC BASS BOOST).

Recepción de radio

- 1 Ajuste el **selector de fuente** a **RADIO**.
- 2 Ajuste **MW•FM** a **MW** o **FM** para seleccionar la banda de ondas.
- 3 Ajuste **TUNING** para sintonizar una emisora de radio.
- 4 Para apagar la radio, ajuste el selector de fuente a la posición **TAPE/OFF** y compruebe que las teclas del cassette estén salidas.

✓ Consejos útiles:**Para mejorar la recepción**

- Para **FM**, saque la antena telescópica. Incline y de vueltas a la antena. Reduzca la longitud de la misma si la señal es demasiado fuerte.
- Para **MW**, el aparato posee una antena incorporada, de manera que no se necesita la telescópica. Para manejarla, de vueltas al aparato.

Reproductor de CD-MP3/ CD

Sobre el MP3

La tecnología de compresión de música MP3 (MPEG Audio Layer 3) reduce de forma significativa los datos digitales de un CD de audio manteniendo al mismo tiempo la misma calidad de sonido que un CD.

- **Como conseguir archivos de música**
Puede descargar archivos de música legales de Internet en el disco duro de su ordenador; o puede crearlos desde sus propios CDs de audio. Para esto último, inserte un CD de audio en la unidad de CD-ROM de su ordenador y convierta la música utilizando un codificador de software apropiado. Para lograr una buena calidad de sonido, se recomienda una velocidad de bit de 128 kbps o más alta para archivos de música MP3.
- **Como hacer un CD-ROM con archivos MP3**
Utilice la grabadora de CD de su ordenador para grabar («quemar») los archivos de música de su disco duro a un CD-ROM.

Consejos útiles:

- Asegúrese de que los nombres de los archivos de MP3 terminen con **.mp3**.
- Número total de archivos de música y álbums: alrededor de 350 (con un típico nombre de archivo de una longitud de 20 caracteres).
- El número de archivos de música que pueden ser reproducidos depende de la longitud de los nombres de los archivos. Con nombres de archivos más cortos serán admitidos más archivos.

Reproducción de un disco

Este reproductor de CD reproduce discos de audio, CD-Recordables (CD regrabables) y CD-Rewritables (CD reescribibles), y CD MP3. No intente reproducir un CD-ROM, CDi, VCD, DVD o un CD de ordenador.

IMPORTANTE!

- Es posible que los CD codificados con tecnologías de protección de los derechos de autor de algunas compañías discográficas no se puedan reproducir en este reproductor.
- En el caso de un disco CD con pistas Audio y archivos MP3, sólo se reproducirán las pistas audio del CD.

- 1 Seleccione la fuente **CD**.
→ Pantalla: - - - .
- 2 Para abrir la puerta del CD, levante la puerta del CD por el borde marcado **LIFT TO OPEN**.
- 3 Introduzca un disco con la cara impresa hacia arriba y cierre con cuidado el compartimento del CD.
→ Pantalla: el número total de pistas
- 4 Pulse **▶▶** para comenzar la reproducción.
→ Pantalla: ▶ y el número de pista en curso.

CD-MP3 sólo:

- El número de la pista actual "XXX" y el número del álbum "ALBUM XXX" aparecerán mostrados alternativamente. (Véase [2] [3])
- 5 Para realizar una pausa en la reproducción, pulse **▶▶**.
→ Pantalla: ▶ destella.
 - 6 Pulse **▶▶** de nuevo para reanudar la reproducción.
 - 7 Para detener la reproducción, pulse **■**.

Consejos útiles:

- La reproducción del disco también se detendrá cuando:
- Vd. pulse la puerta del CD para abrirla;
 - Vd. seleccione la fuente **RADIO** o **TAPE**;
 - se llega al final del disco.

Selección de una pista diferente

- Pulse **SEARCH** ◀◀◀▶▶ repetidamente hasta que la pista deseada aparezca en la pantalla.
- CD-MP3 sólo:** Para encontrar un archivo MP3, pulse primero **ALBUM+** (arriba) para seleccionar el álbum deseado.
- En la posición de pausa/parada, pulse **▶▶** para iniciar la reproducción.

Reproductor de CD

Encontrar un pasaje en una pista

- 1 Durante la reproducción, pulse y mantenga apretado el botón ◀◀ / ▶▶.
→ El CD se reproduce a alta velocidad y con un volumen reducido.
- 2 Una vez identificado el fragmento que desea, suelte ◀◀ / ▶▶.
→ Se restablece la reproducción normal.

Consejos prácticos:

- Cuando se realiza una búsqueda en la pista final y se llega al fin de la misma, el disco pasa al modo de parada.

Programación de números de pistas

Puede almacenar hasta 20 pistas (CD-MP3: 10 pistas) en la secuencia deseada. Si lo desea, puede almacenar cualquier pista más de una vez.

- 1 En la posición de parada, pulse **PROG** para activar la programación.
→ Visualizador: muestra **P Q** ! que indica el inicio de la programación. **PROG** destella. (Véase [4])
- 2 Pulse ◀◀ o ▶▶ para seleccionar el número de pista deseado.
CD-MP3 sólo: Para encontrar un archivo MP3, pulse primero **ALBUM+** (arriba) para seleccionar el álbum deseado.
- 3 Pulse **PROG** para almacenar el número de pista deseado.
→ El visualizador mostrará **P Q** 2 (sucesivamente hasta **2 Q** o **1 Q**) indicando la siguiente posición disponible para la programación.
- 4 Repita los pasos del **2** al **3** para seleccionar y memorizar todas las pistas deseadas.
- 5 Para comenzar la reproducción de un programa, pulse **▶▶**.

Grabadora de cassetes

Revisión de un programa

En la posición de parada, pulse y mantenga apretado **PROG** durante 2 segundos.
→ Aparecerán en la pantalla todas las pistas guardadas por su orden.

Consejos prácticos:

- Si pulsa **PROG** y no hay una pista seleccionada, aparecerá **!** en la pantalla.
- Si intenta memorizar más de 20 pistas (CD-MP3: 10 pistas), no podrá seleccionar ninguna pista y la pantalla muestre **P - -**.

Borrado de un programa

Vd. puede borrar un programa:

- pulsando **■** (dos veces durante la reproducción o una vez en el posición de parada);
- seleccionando la fuente de sonido **RADIO** o **TAPE**;
- abriendo el compartimento del CD;
- Pantalla: **PROG** desaparece.

Selección de diferentes modos de reproducción (Véase [5] [6])

Puede seleccionar y cambiar los diversos modos de reproducción antes o durante la misma, y combinar los modos de repetición con **PROG**.



REP – reproduce continuamente la pista en curso.
REP ALL – repite el CD/ programa entero.
SHUF – pistas del CD entero se reproducen en orden aleatorio (al azar).

- 1 Para seleccionar el modo de reproducción, pulse **MODE** una o más veces
- 2 Pulse **▶▶** para iniciar la reproducción si está en la posición de parada.
- 3 Para seleccionar la reproducción normal, pulse **MODE** repetidamente hasta que los diversos modos dejen de aparecer.
– También puede pulsar **■** para cancelar el modo de reproducción



Grabadora de cassetes

Funcionamiento/grabación de cinta

Reproducción de cinta

- 1 Seleccione la fuente **TAPE/OFF**.
- 2 Pulse **STOP•OPEN**  para abrir el compartimento del casete e introduzca un casete. Cierre la pletina.
- 3 Pulse **PLAY**  para comenzar la reproducción.
- 4 Para realizar una pausa en la reproducción, pulse **PAUSE** **II**.
- 5 Pulse **II** de nuevo para reanudar la reproducción.
- 6 Para detener la reproducción, pulse .

Avance rápido/ Rebobinado

- 1 Pulse **SEARCH**  o  u hasta alcanzar el pasaje deseado.
- 2 Pulse  para detener el rebobinado o avance rápido.

Consejos útiles:



- Durante la reproducción, las teclas salen automáticamente al final de la tapa, y el aparato se apaga, excepto si se ha activado el modo de pausa **II**.
- Durante el rebobinado rápido, las teclas del casete no se liberarán hasta llegar al final de la cinta. Para desconectar el aparato, asegúrese de que se han soltado las teclas.

Información general sobre la grabación

- En general, se permiten realizar grabaciones siempre y cuando no se infrinjan los derechos de autor o los derechos a terceros.
- Utilice únicamente las de tipo NORMAL (IEC I) con las pestañas de protección intactas. La platina de este aparato no es compatible con cassetes tipo CHROME (IEC II) o METAL (IEC IV).
- El nivel óptimo de grabación se ajusta automáticamente. La modificación de los controles **VOLUME** y **DBB** no afectan a la grabación.

- Para evitar grabaciones accidentales, rompa la pestaña izquierda. Para volver a grabar en ese lado de la casete, cubra el orificio con cinta adhesiva.

Inicio sincronizado de grabación de CD

- 1 Seleccione la fuente **CD**.
 - 2 Introduzca un CD y si prefiere, números de pista de un programa.
 - 3 Pulse  para abrir el compartimento del casete e introduzca un casete. Cierre la pletina.
 - 4 Pulse **RECORD**  para comenzar la grabación.
- La reproducción del programa de CD empieza automáticamente desde el principio. No necesita iniciar el reproductor de CD por separado.
- 5 Para realizar una pausa en la grabación, pulse **II**. Para reanudar la grabación, pulse **II** de nuevo.
 - 6 Para finalizar la grabación, pulse .

Grabación de la radio



- 1 Ajuste el selector de fuente a **RADIO**.
- 2 Sintonice con la emisora que desee (Vea **Recepción de radio**).
- 3 Siga los pasos 3-6, **Inicio sincronizado de grabación de CD**.







Mantenimiento & seguridad

Información de seguridad (Véase)

- Coloque el aparato sobre una superficie firme y lisa para que no se tambalee.
- No exponga el aparato, las pilas, los discos compactos a la humedad, lluvia, arena o al calor excesivo emitido por las calefactores o la luz del sol directa.
- Los aparatos no deben exponerse a las gotas o salpicaduras.
- No cubra el aparato. Para evitar el sobrecalentamiento se necesita dejar una distancia mínima de 15 cms.entre las rejillas de ventilación y las superficies de los alrededores y obtener así una ventilación adecuada.
- No se debe obstaculizar la ventilación cubriendo los orificios de ventilación con artículos. como periódicos, manteles, cortinas, etc..
- No debe colocar ninguna fuente de llamas, como una vela encendida, sobre el aparato.
- No debe colocar ningún objeto con líquido, como por ejemplo un jarrón, sobre el aparato.
- Los mecanismos del aparato contienen soportes de autolubricación y no se deberá engrasarlos o lubricarlos.
- Para limpiar el aparato, utilice una gamuza suave ligeramente. No utilice productos de limpieza que contengan alcohol, amoníaco, bencina o abrasivos, ya que podrían dañar la carcasa.

Mantenimiento de la platina (Véase)

Para obtener una grabación o reproducción óptimas, limpie las partes ,  y  de la platina cada 50 horas de funcionamiento, o por termino medio, una vez al mes. Para limpiar ambas platinas, utilice un trocito de algodón ligeramente humedecido en alcohol o en algún producto especial de limpieza de cabezales.

- 1 Abra el portacassetes pulsando .
- 2 Pulse  y limpie el rodillo de presión (de goma) .
- 3 Pulse **II** y limpie las cabezas magnéticas , y también el cabezante .
- 4 Después de la limpieza, pulse .
→ También se pueden limpiar las cabezas pasando una casete de limpieza una vez.

Reproductor de CD y manejo de un CD (Véase)

- Si el reproductor de CD no lee los discos correctamente, utilice un disco limpiador antes de llevar el aparato a reparar. Un método diferente de limpieza podría destruir la lente.
- ¡No toque nunca la lente del CD!
- Los cambios repentinos en la temperatura ambiente pueden causar condensación y que la lente del reproductor de CD se empañe. En tal caso, se imposibilitará la reproducción. No intente limpiar la lente, simplemente coloque el aparato en un ambiente cálido hasta que se disipe el vapor.
- Mantenga el compartimento del CD siempre cerrado para evitar la acumulación de polvo en la lente.
- Para limpiar el CD, utilice un paño suave sin pelusas y páselo desde el centro hacia los bordes. No utilice productos de limpieza que puedan dañar el disco.
- Nunca escriba o coloque pegatinas en el CD.

Problemas y soluciones

Si ocurre una avería, siga los consejos que se dan más abajo antes de llevar el aparato a reparar. Si, después de haber seguido estos consejos, no logra solucionar el problema, consulte a su distribuidor o centro de servicio.

PRECAUCIÓN: *No abra el aparato ya que puede recibir una descarga eléctrica. No trate de reparar el aparato Vd. mismo ya que tal acción invalidaría la garantía.*

No hay sonido/energía

- VOLUME no está ajustado
- Ajuste VOLUME
- El cable de red no está bien conectado
- Conéctelo bien
- Pilas gastadas/insertadas incorrectamente
- Inserte las pilas (nuevas) correctamente
- Auriculares conectados al aparato
- Desconecte los auriculares
- El CD contiene archivos no musicales
- Introduzca un disco apropiado o pulse **SEARCH** ◀◀ o ▶▶ una o más veces para saltar a una pista musical del CD, en vez de un archivo con información

La pantalla no funciona correctamente/ No reacciona a la actuación de ninguno de los controles

- Descarga electrostática
- Apague y desenchufe el aparato. Vuelva conectarlo después de unos segundos

Indicación

- No hay un CD colocado
- coloque uno
- El CD está rayado o sucio
- Cambie/ limpie el CD, vea Mantenimiento
- La lente láser tiene humedad
- Espere hasta que la humedad se evapore
- CD-Grabable es virgen o no ha sido finalizado / CD-Regrabable introducido
- Utilice sólo un CD-Grabable o un disco CD Musical apropiado

Notas:

Asegúrese de que el CD no está codificado con tecnologías de protección de los derechos de autor, ya que algunos no cumplen el estándar de disco compacto.

El CD salta de pista

- El CD está dañado o sucio
- Cambie o limpie el CD
- La función shuffle o program está activada
- Desactive la función shuffle / program.

Notas:

En el caso de un disco CD con pistas Audio y archivos MP3, sólo se reproducirán las pistas audio del CD.

El sonido salta durante la reproducción de MP3

- El fichero MP3 fue creado a un nivel de compresión superior a 320 kbps
- Utilice un nivel de compresión inferior para grabar pistas de CD en un formato MP3
- El CD está dañado o sucio
- Cambie o limpie el CD

La calidad de sonido de las cintas es baja

- Polvo y suciedad en las cabezas, etc.
- Limpie las partes de la platina, vea Mantenimiento
- Se están utilizando tipos de casetes incompatibles: (METAL o CHROME)
- Utilice las de tipo NORMAL (IEC I) para la grabación

La grabación no funciona

- Las pestañas de la casete están rotas
- Coloque una cinta adhesiva sobre la endidura

Información medioambiental

El embalaje está compuesto de tres materiales fácilmente separables: cartón (la caja), poliestireno expandible (amortiguación) y polietileno (bolsas, plancha protectora de espuma).

El aparato está fabricado con materiales que se pueden reciclar si son desmontados por una empresa especializada. Observe las normas locales concernientes a la eliminación de estos materiales, pilas usadas y equipos desechables.