

MP3-CD Player / FM Tuner

EXP7361

Benutzerhandücher
manuale per l'utente
manual do usuário
instrukcje obsługi



PHILIPS

MP3-CD Player / FM Tuner

Meet Philips at the Internet
<http://www.philips.com>

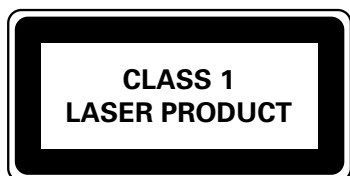

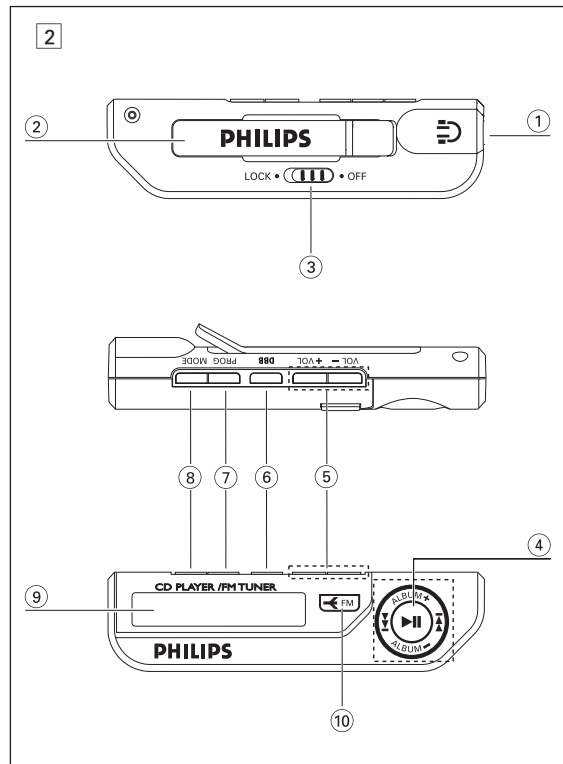
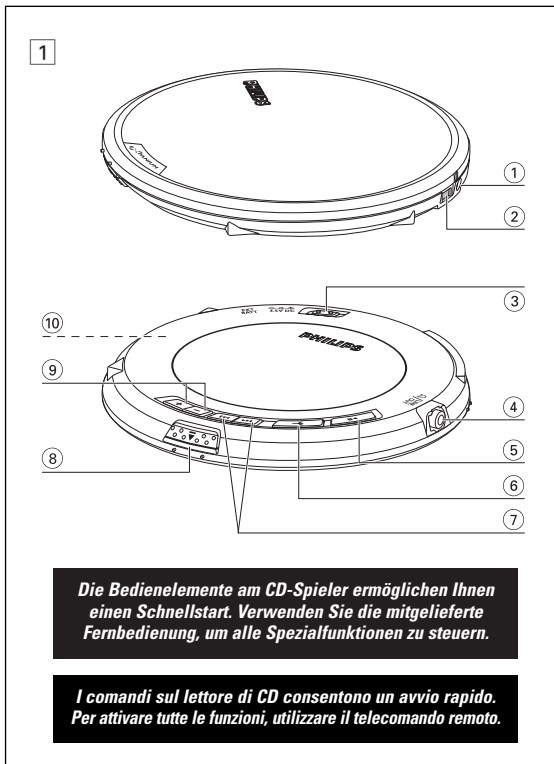

SCHNELLSTART

AVVIO RAPIDO

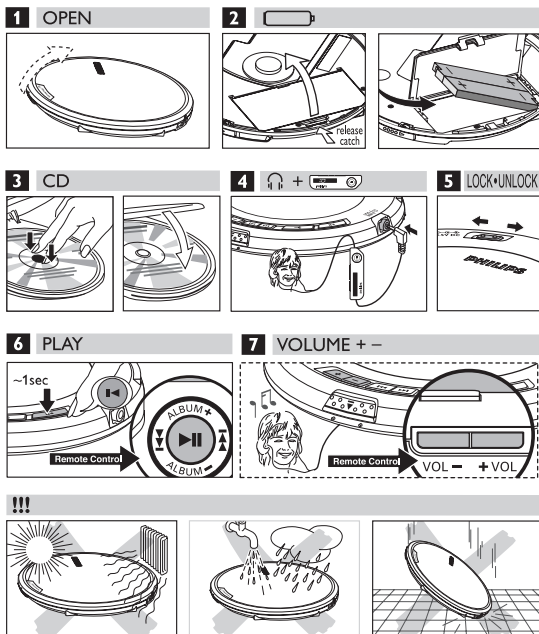

Italiano

COMANDI

COMANDI, (vedi figura 1)

- ① 4.5V DC presa per l'alimentazione da adattatore CA/CC
- ② EXT BATT presa per l'alimentazione da batteria esterna
- ③ LOCK • UNLOCK... blocca/ sblocca tutti i tasti solo sull'apparecchio
- ④ ↻ /LINE OUT collegare il telecomando qui e la cuffia al telecomando.
- ⑤ ►II attiva l'apparecchio, avvia la riproduzione e la interrompe, premere e tenere premuto ►II per 2 secondi per accedere alla modalità di stop.
- ⑥ ← accende/ spegne la radio.
- ⑦ ◀▶ / salta e ricerca i brani all'indietro/ in avanti
..... (FM) sintonizza sulle stazioni
- ⑧ ●●▲▲ apre il coperchio del CD
- ⑨ VOLUME +/- aumenta il volume/ diminuisce il volume
- ⑩ vano batterie ricaricabili nel lettore CD.

i numeri di modello & di serie si trovano nel vano batterie.

Accessori forniti:

- 1 x cuffia, HE570
- 2 x batterie ricaricabili, AY3365
- 1 x portabatterie esterno, AY3380
- 1 x telecomando, AY3786
- 1 x adattatore CA/ CC, AY3170
- 1 x CD-ROM con software gratuito Musicmatch Jukebox
- 1 x custodia, AY3268

LETTORE CD E MANIPOLAZIONE DEI CD,

- Non toccare la lente (A) del lettore CD.
- Non esporre l'apparecchio, le batterie o i CD a pioggia e umidità, sabbia o calore eccessivo (provocato da caloriferi o dalla diretta luce del sole).
- Il lettore CD può essere pulito con un panno morbido che non lascia peluzzi, leggermente inumidito. Non usare detergenti, perché potrebbero avere effetto corrosivo.
- Per pulire il CD, passare con un panno morbido che non lascia peluzzi in linea retta dal centro verso il bordo. Un detergente può danneggiare il disco! Non scrivere mai su un CD o applicarvi adesivi.
- La lente può appannarsi quando l'apparecchio viene spostato improvvisamente da un ambiente freddo ad un ambiente caldo. In queste condizioni non è possibile riprodurre un CD. Lasciare il CD in un ambiente caldo fino a totale evaporazione dell'umidità.
- La presenza di cellulari in funzione nelle vicinanze del lettore CD può provocare disturbi di funzionamento.
- Non far cadere l'apparecchio, perché potrebbe danneggiarsi.

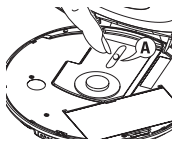

cuffia HE570, LINE OUT

- Collegare il telecomando alla presa ↻/LINE OUT del lettore e la cuffia al telecomando.
- ↻/LINE OUT può anche essere utilizzato per collegare il lettore al proprio impianto HiFi (con una linea segnale) o all'impianto radio dell'auto (con un adattatore per cassette o una linea segnale). In entrambi i casi, il volume del lettore deve essere regolato su 22.



IMPORTANTE!

Sicurezza per l'udito: lasciatele a volume moderato. usare le cuffie ad alto volume può danneggiare l'udito.

Sicurezza nel traffico: non usare le cuffie mentre si guida o si va in bicicletta perché si può creare un incidente.

TELECOMANDO AY3786

COMANDI, (vedi figura 2)

- ① ↻ presa per cuffia da 3,5 mm
- ② **Fermaglio**
- ③ **LOCK•OFF** blocca/ sblocca tutti i tasti solo sul telecomando.
- ④ ◀▶ / salta e ricerca i brani all'indietro/ in avanti
..... (FM) sintonizza sulle stazioni
►II attiva l'apparecchio, avvia la riproduzione e la interrompe, premere e tenere premuto ►II per 2 secondi per accedere alla modalità di stop.
- ALBUM + / -** solo MP3/WMA-CD:
- seleziona l'album precedente o seguente
- sposta all'indietro o in avanti
- ⑤ **VOLUME +/-** regola il volume
- ⑥ **DBB** attiva e disattiva il potenziamento dei bassi
- ⑦ **PROG** - programma i brani;
..... - programma le preselezioni delle stazioni FM.
- ⑧ **MODE** seleziona le diverse possibilità di riproduzione per scegliere e accedere alla funzione di visualizzazione, premere e tenere premuto MODE per 3 secondi.
- ⑨ Display
- ⑩ **FM** accende/ spegne la radio.

Utilizzo del telecomando

Il telecomando consente di controllare tutte le funzioni sul lettore.

- 1 **Collegare saldamente il telecomando a ↻/ LINE OUT sull'apparecchio.**
- 2 **Collegare saldamente la cuffia alla presa sul telecomando.**
- 3 Sul telecomando, tenere ►II per 2 secondi per attivare l'apparecchio e iniziare la riproduzione.
→ la riproduzione inizia e per i CD audio viene visualizzato il numero del brano. Per i CD MP3/ WMA è visualizzato il nome del file.
- 4 Regolare il volume e il suono sul lettore e sul telecomando.



Consigli utili: Sostituire le batterie non appena è visualizzato . La retroilluminazione del visualizzatore si accende solo se fate funzionare i comandi dal telecomando.

SUL MP3/ WMA

File musicali MP3/ WMA

La tecnologia di compressione musicale MP3 (MPEG Audio Layer 3) e WMA (Windows Media Audio) riduce considerevolmente le dimensioni dei dati digitali di un CD audio mantenendo inalterata la qualità acustica. Con un MP3/ WMA è possibile registrare fino a 10 ore di musica di qualità CD su un solo CD-ROM.

Come ottenere file musicali

Scaricare da Internet file musicali legali sul disco rigido del proprio computer oppure crearli con i propri CD audio. A tale scopo, inserire un CD audio nel drive del CD-ROM del proprio computer e convertire la musica utilizzando un software di codifica adatto. Per ottenere una buona qualità del suono con file musicali MP3 si consiglia una velocità di trasmissione dei bit di 128 kbps o superiore, e 96 kbps per i file WMA.

Come creare un CD-ROM con file MP3/ WMA

Copiare i file musicali dal disco rigido del computer su CDR o CDRW usando il masterizzatore CD. Per ulteriori informazioni, potete usare EXPANIUM CD-ROM in dotazione (software **MUSICMATCH Jukebox** gratuito) per creare i vostri MP3 CD.



Consigli utili:

- Assicurarsi che i nomi dei file MP3 abbiano estensione .mp3. e WMA abbiano estensione .wma.
- Numero totale di album e file musicali: circa 500
- Per ulteriori informazioni su come creare file musicali, controllate il software gratuito **MUSICMATCH Jukebox** nel CD-ROM in dotazione.
- Assicuratevi che i file WMA non siano protetti.

Windows Media Audio® è un marchio registrato della Società Microsoft Corporation.

MUSICMATCH Jukebox® è un marchio registrato della Società Musicmatch, Inc.

Tutti gli marchi utilizzati sono proprietà dei rispettivi proprietari.

BATTERIE

(fornite o disponibili come optional)

Con questo apparecchio è possibile utilizzare:

- ◆ batterie normali del tipo **LR6, UM3 o AA**, oppure
- ◆ batterie alcaline del tipo **LR6, UM3 o AA** (preferibilmente Philips).
- batterie ricaricabili PHILIPS, tipo AY3365

✓ Consigli utili:

- Non si devono utilizzare insieme batterie vecchie e nuove oppure batterie di tipo diverso. Rimuovere le batterie una volta scariche o quando si prevede di non utilizzare l'apparecchio per molto tempo.
 - Rimuovere le batterie nell'ordine (1), (2), (3) mostrato se sono scariche o se il lettore non sarà utilizzato per molto tempo.
- ◆ Solo per portabatterie

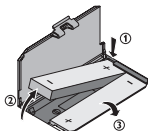

Inserimento delle batterie

- 1 Premere ●●▲●● per aprire il coperchio del vano CD.
- 2 Aprire il vano batterie (nel lettore CD) e inserire 2 x batterie ricaricabili PHILIPS, modello AY3365.

Indicazione di batteria

Il livello approssimato di carica delle batterie è mostrato sul display del telecomando.

🔋 Batteria carica

🔋 Batteria carica per due terzi

🔋 Batteria carica per un terzo

🔋 Batteria quasi scarica o scarica. Quando la batteria è quasi scarica, lampeggia e il bip intermittente è emesso ripetutamente.

Tutti i tipi di batterie contengono sostanze chimiche e devono quindi essere dispersi in modo idoneo.

UTILIZZO DEL PORTABATTERIE ESTERNO

(Batterie AA non incluse)

Il portabatterie esterno consente di:

- aumentare il tempo di funzionamento utilizzando contemporaneamente batterie ricaricabili completamente cariche e nuove batterie alcaline AA.

- disporre di una comoda alimentazione di riserva in caso di esaurimento delle batterie ricaricabili. Azionare in tal caso l'apparecchio dalle sole 2 batterie AA.

- 1 Premere su **PUSH/ OPEN** per aprire il portabatterie e sollevare il relativo coperchio come indicato.
- 2 Inserire 2 batterie alcaline, di tipo AA/LR6/UM3 con la polarità corretta, e ricollocare in posizione il coperchio del portabatterie.
- 3 Collegare il portabatterie alla presa EXT BATT sull'apparecchio.

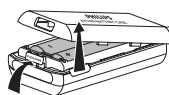

✓ Consigli utili:

- Durante l'utilizzo del portabatterie esterno, evitare di urtare il lettore e di ruotare il portabatterie. Movimenti improvvisi potrebbero danneggiare la connessione con la batteria esterna e costituire un rischio.
- Questo lettore comprende un meccanismo motorizzato che prolunga la durata della batteria variando la frequenza di rotazione del motore. Il rumore del motore potrebbe crescere al variare della frequenza. Se il rumore dovesse essere causa di preoccupazione, utilizzare l'adattatore CA per alimentare il lettore. La frequenza di rotazione del motore non cambia quando si opera con l'alimentazione CA.

Ricarica delle batterie ECO-PLUS NiMH a bordo

La ricarica funziona solo su apparecchi con batterie ECO-PLUS NiMH ricaricabili AY3365.

- 1 Inserire la batteria ECO-PLUS NiMH ricaricabile AY3365.
- 2 Collegare l'adattatore di rete alla presa da 4.5V DC del lettore e quindi alla presa a parete.
→ 📶 Charging appare brevemente, quindi lampeggia.
- La ricarica si arresta dopo un massimo di 7 ore, oppure quando si avvia la riproduzione.
- 3 Quando la batteria è completamente ricaricata, 📶 e Batt Full appaiono nel display.

✓ Consigli utili:

- È normale che le batterie si scaldino durante la ricarica.
- Se le batterie si surriscaldano, la ricarica viene interrotta per circa 30 minuti.
- Per garantire un'adeguata ricarica a bordo, controllare che i contatti siano puliti e che si stiano utilizzando solo batterie ECO-PLUS NiMH ricaricabili AY3365.

Manipolazione della batteria ECO-PLUS NiMH ricaricabile

- Se si carica una batteria già carica o semiscarica, se ne diminuisce la vita utile. Pertanto raccomandiamo di far funzionare la batteria ECO-PLUS NiMH ricaricabile fino a quando è completamente scarica, prima di ricaricarla.
- Per evitare un corto circuito, le batterie non devono venire a contatto con oggetti metallici.
- Quando le batterie si scaricano velocemente dopo la ricarica, ciò significa che i contatti sono sporchi o che è terminata la loro vita utile.

ADATTATORE DI RETE

(fornito o disponibile come optional)

Per la migliore qualità di riproduzione collegare l'apparecchio alla presa di corrente. Utilizzare solo l'adattatore AY3170 (corrente continua 4,5V/ 300mA, polo positivo al pin centrale). Qualsiasi altro prodotto potrebbe danneggiare l'apparecchio.



- 1 Controllare che la tensione locale corrisponda alla tensione dell'adattatore di rete.
- 2 Collegare l'adattatore di rete alla presa da 4.5V DC del lettore ed alla presa a parete.

✓ Consigli utili:

Scollegare sempre l'adattatore quando non lo si usa.

Durata batteria

Il tempo di riproduzione medio per due batterie alcaline AA e/ o batterie ricaricabili AY3365 in condizioni normali:

	Audio CD	MP3/ WMA	FM Sintonizzatore
2 x AA alcaline + Ni-MH	65 ore	102 ore	108 ore
2 x AA alcaline, modalità di risparmio energetico	46 ore	70 ore	73 ore
2 x Ni-MH, Modalità di risparmio energetico	20 ore	30 ore	30 ore

RIPRODUZIONE DI UN DISCO

Con questo apparecchio è possibile riprodurre

- tutti i CD audio preregistrati
- tutti i CDR e CDRW audio finalizzati
- CD WMA/MP3 (CD-ROM con file WMA/MP3)

1 Far scorrere il cursore ●●▲●● per aprire lo sportellino del CD.

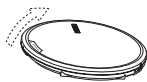

2 Inserire un disco con il lato stampato rivolto verso l'alto e premere delicatamente sul centro del disco in modo che si inserisca perfettamente sul perno. Chiudere lo sportellino abbassandolo.

3 Premere ►► per avviare la riproduzione.

→ Viene visualizzato "Reading CD". Si avvia la riproduzione. Vengono visualizzati il tipo di brano (CD o MP3/WMA), il numero del brano in esecuzione e il tempo trascorso. Per ogni brano MP3, viene visualizzato anche il numero di album e il nome file viene fatto scorrere due volte.



4 Premere brevemente ►► per interrompere la riproduzione.

→ Il momento in cui la riproduzione è stata interrotta lampeggia.



5 Per riprendere la riproduzione premere ancora brevemente ►► per MP3/WMA CD.

→ Il visualizzatore mostra la modalità di visualizzazione prescelta, o [Filename]



6 Premere e tenere premuto ►► per 2-3 secondi per interrompere la riproduzione.

→ Vengono visualizzati il numero totale dei brani, i tipi di brano (CD, MP3, WMA), il numero degli album su un CD MP3 e il tempo di esecuzione complessivo (solo in caso di un disco audio).

RIPRODUZIONE DI UN DISCO

7 Premere e tenere premuto ►► ancora per 2-3 secondi per spegnere il lettore CD.

8 Per estrarre il disco, afferrarlo dal bordo e premere delicatamente sul perno sollevando contemporaneamente il disco.

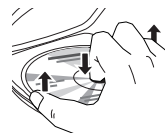

Consigli utili:

- Dopo avere premuto ►►, possono trascorrere alcuni secondi prima della riproduzione del primo brano MP3.
- Per impostazione di fabbrica la riproduzione inizia dal punto esatto in cui era stata interrotta con lo spegnimento.
- Se un CD scrivibile (CD-R) o un CD riscrivibile (CD-RW) non è correttamente registrato, compaiono a display **Unfinalized CD**. In tal caso completare la masterizzazione usando **FINALIZE** (finalizza) sul proprio masterizzatore.
- Se si riproduce un CD riscrivibile (CD-RW), dopo aver premuto ►► passeranno da 3-5 secondi prima che inizi la riproduzione del suono.
- La riproduzione si interrompe se si solleva il coperchio del vano CD.
- Mentre il CD è in pausa il tempo di riproduzione trascorso lampeggia sul visualizzatore.

VOLUME, BEEP, DBB

VOLUME

Regolazione del volume

- Per regolare il volume utilizzare il tasto **VOLUME +/-**. (in alto o in basso).



DBB

Regolazione dei bassi (solo telecomando)

1 Premere **DBB** almeno una volta per selezionare le opzioni di potenziamento dei bassi:

→ **DBB 1** è attivato il potenziamento moderato dei bassi.

→ **DBB 2** è attivato il potenziamento forte dei bassi.

2 Premere nuovamente **DBB** per disattivare le opzioni di potenziamento dei bassi.

→ **DBB 1** o **DBB 2** sparisce.

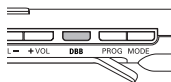

BEEP

Reazione acustica (solo telecomando)

La reazione acustica è un bip udibile quando i pulsanti sull'apparecchio sono premuti. Inoltre, quando l'apparecchio è in modalità di pausa o la batteria è quasi scarica, il segnale è emesso ad intervalli.

1 Tenere **DBB** premuto per 2 secondi per attivare o disattivare il bip:

→ **BEEP on** è visualizzato: Il bip è attivato.

→ **BEEP off** è visualizzato: Il bip è disattivato.



SELEZIONE DI UN BRANO E RICERCA

Selezione e ricerca su tutti i dischi

Selezione di un brano durante la riproduzione

- Premere brevemente ◀◀ o ▶▶ una o più volte per passare all'inizio del brano corrente, precedente o successivo.
- La riproduzione continua con il brano selezionato.

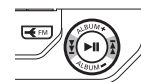

Ricerca di un passaggio durante la riproduzione

1 Tenere premuto ◀◀ o ▶▶ per trovare un particolare passaggio all'indietro o in avanti.

→ La ricerca viene avviata e la riproduzione continua a basso volume. Per i brani musicali su CD, la ricerca viene accelerata dopo 2 secondi.

2 Rilasciare il pulsante in corrispondenza del passaggio desiderato.

→ Continua la normale riproduzione.

✓ **Consigli utili:** Durante  o mentre si ascoltano i preferiti, la ricerca è possibile soltanto all'interno del brano in esecuzione.

Selezione su CD MP3

Selezione di un album durante la riproduzione

- Premere brevemente **ALBUM +/-** una o più volte per passare al primo brano dell'album corrente, precedente o successivo.
- Viene riprodotto il primo brano dell'album selezionato.



Selezione di un brano durante la riproduzione

1 Tenere premuto **ALBUM +/-** per saltare rapidamente ai brani MP3 precedenti o successivi.

→ La ricerca ha inizio e si velocizza dopo 5 secondi.

2 Rilasciare il pulsante in corrispondenza del brano desiderato.

→ La riproduzione continua con il brano selezionato.

✓ **Consigli utili:** Per passare da un brano all'altro ad una velocità ridotta, utilizzare ◀◀ o ▶▶.

SELEZIONE DI DIVERSE POSSIBILITÀ DI RIPRODUZIONE – MODE (solo telecomando)

1 Premere più volte **MODE** durante la riproduzione per selezionare:

- Mischia l'album una volta (solo MP3/WMA)
- Mischia tutti i brani di un disco una volta (MP3/WMA/ CDDA)
- Mischia e ripete l'album (MP3/WMA)
- Mischia e ripete tutti i brani di un disco (MP3/WMA/CDDA)
- ripete un brano (MP3/WMA/CDDA)
- ripete album (MP3/WMA)
- ripete tutti i brani (MP3/WMA/CDDA)

2 Dopo 2 secondi si avvia la riproduzione nella modalità selezionata.

3 Per tornare alla modalità di riproduzione normale, premere più volte MODE finché e non scompaiono.

VISUALIZZAZIONE DELLE INFORMAZIONI (solo per brani MP3/ WMA)

- Premere e tenere premuto **MODE** per 3 secondi durante la riproduzione. Allora, premere brevemente **MODE** una o più volte per selezionare le informazioni da visualizzare:
 - **Filename**: il nome del file del brano,
 - **Album**: il nome della cartella dell'album,
 - **Title**: il titolo del brano (se questo dato su tag ID3 è disponibile),
 - **Artist**: il nome dell'artista (se questo dato su tag ID3 è disponibile),
 - il tipo di brano e il tempo di esecuzione trascorso.
 - **Playtime**: il tempo di riproduzione trascorso, numero dell'album e numero del brano.

Consigli utili:

Tag ID3 fa parte di un file MP3/WMA e contiene diverse informazioni sui brani, quali il titolo o il nome dell'artista. Completare i dati su tag ID3 con il proprio software di codifica MP3 prima della masterizzazione di un CD MP3/WMA.

PROGRAMMAZIONE DI NUMERI DI BRANO (solo telecomando)

È possibile memorizzare fino a 50 brani da riprodurre in un programma. Un singolo brano può essere memorizzato più di una volta all'interno dello stesso programma.

1 Quando la riproduzione è ferma, selezionare un brano con o .

2 Premere **PROG** per memorizzare il brano. → **PROG** si illumina e vengono visualizzati il numero del brano programmato e con il numero totale dei brani memorizzati.

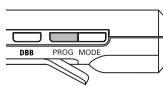

3 Procedere in questo modo per selezionare e memorizzare tutti i brani desiderati.

4 Premere per iniziare la riproduzione dei brani selezionati. Premere per iniziare la riproduzione del programma. → Compare **PROG** e la riproduzione inizia. **PROG** compare.

Cancellazione del programma

1 Premere per 2-3 secondi per interrompere la riproduzione.

2 Premere per 2-3 secondi per cancellare il programma. **Cleared** è visualizzato una volta.

Consigli utili:

Il programma viene cancellato anche se si interrompe l'alimentazione elettrica, si apre lo sportellino del CD, l'apparecchio si spegne automaticamente. Una volta memorizzati 50 brani, scorre **Prog full**.

ESP/ MODALITÀ DI RISPARMI ENERGIA

I tradizionali lettori CD portatili se soggetti a urti o vibrazioni durante la riproduzione saltano spesso parti del CD. La funzione **ELECTRONIC SKIP PROTECTION (ESP)** di cui è dotato il vostro apparecchio impedisce la perdita di continuità quando il lettore è soggetto a leggere vibrazioni. ESP non impedisce tuttavia interruzioni della riproduzione causate da movimenti violenti. **Analogamente tale funzione non è in grado di proteggere l'apparecchio da danni causati da cadute.**

• Per fornire una riproduzione ottimale e contribuire a ridurre il consumo delle batterie, la funzione **ESP** è selezionata automaticamente solo quando il lettore rileva la vibrazione.

1 → Nessuna indicazione **ESP** : il lettore opera con l'alimentazione dall'adattatore CA. Le opzioni **ESP** sono disattivate. È disponibile una qualità del suono ottimale.

2 → **ESP** : durante il funzionamento da batteria, quando il lettore rileva vibrazione. **ESP** è attivata. – quando il lettore non è sottoposto a vibrazioni viene attivato il risparmio energetico.

3 → **OOPs**: è stato superato il tempo massimo per **ESP**. La riproduzione è saltata ma riprende in modo ottimale quando il lettore è esente da vibrazioni.

840 SEC MAGIC ESP

Tempi di riproduzione medi quando la protezione contro le scosse ESP è attiva:

840s	WMA	(64kbps, equivalente a fino a 3 brani)
420s	MP3	(128kbps, equivalente a fino a 3 brani)
180s	Audio CD	

FM TUNER



Accendere/ spegnere la radio

- Premere una o più volte FM/  per accendere/ spegnere la radio.
→ Il visualizzatore mostra brevemente rispettivamente radio accesa o spenta (**Radio On** o **OFF**).













Usare il telecomando o l'apparecchio per sintonizzarsi su qualsiasi stazione FM automaticamente o manualmente.

Sintonizzazione automatica delle stazioni

- 1 Premere e tenere premuto  o  per almeno 2 secondi.
→ Il visualizzatore mostra brevemente **Searching**. La radio si sintonizza su una stazione sufficientemente potente e la radio inizia la riproduzione. Viene visualizzata la frequenza FM.
- 2 Ripetere la ricerca fino a che trovate la stazione radio desiderata.



Sintonizzazione delle stazioni manuale

- 1 Tenere  o  premuto.
 - 2 Rilasciare  o , poi premere ancora brevemente  o  quando siete vicini alla frequenza desiderata.
 - 3 Premere brevemente e ripetutamente  o  fino a che raggiungete la frequenza desiderata.
→ La radio inizia la riproduzione. E' visualizzata la frequenza FM.
- Per spostarsi dalla radio alla riproduzione di CD, premere .
 - Premere  per spegnere la radio.

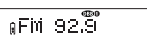

Consigli utili:

- **Per migliorare la ricezione:** Usare il cavo delle cuffie come antenna FM. Se necessario spostare l'apparecchio per un'ottima ricezione.
- Il funzionamento del sintonizzatore non subisce alterazioni se aprite il coperchio per cambiare CD.

BLOCCA

È possibile bloccare i tasti dell'apparecchio portando il cursore su **LOCK**. In questo modo, anche qualora venga premuto un tasto non si verificherà alcun evento. Questa funzione è utile quando, per esempio, il lettore viene trasportato all'interno di una borsa. L'attivazione della funzione **LOCK** impedisce che altre funzioni vengano attivate accidentalmente.



- 1 Per attivare **LOCK**, portare il cursore su **LOCK**.
→ Ora tutti i pulsanti sono bloccati. **Hold** è visualizzato quando si preme qualsiasi pulsante sull'apparecchio. Se l'apparecchio viene spento, **Hold** comparirà solo quando si preme .
- 2 Per disattivare **LOCK**, portare il cursore su **OFF** o **UNLOCK**.

INFORMAZIONI SULLA TUTELA DELL'AMBIENTE

- Tutto il materiale d'imballaggio superfluo è stato eliminato. Abbiamo fatto il possibile per rendere l'imballaggio facilmente suddivisibile in due singoli materiali: cartone (scatole) e polietilene (sacchetti, foglio protettivo in schiuma di lattice).
- L'apparecchio è costituito da materiali che possono essere riciclati se disassemblati da una società specializzata. Osservare le leggi vigenti in materia di eliminazione dei materiali da imballaggio, delle batterie scariche e dei vecchi apparecchi.

FM TUNER

Memorizzazione di stazioni radio

Potete memorizzare fino a 30 stazioni radio. Selezionate un numero preselezionato da 1-30.

- 1 Sintonizzatevi sulla stazione desiderata e premere brevemente **PROG**.
- 2 Premere **PROG** mentre il programma lampeggia per confermare la memorizzazione.
→ vengono visualizzati **PROG**, la frequenza FM e il numero preselezionato della stazione memorizzata.
- 3 Memorizzate in questo modo tutte le stazioni desiderate.

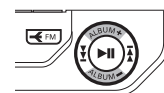
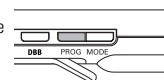

Consigli utili:

Le stazioni già memorizzate vengono riconosciute da un numero di preselezione.

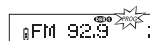

Sintonizzarsi su una stazione radio memorizzata

- 1 Premere **ALBUM + / -** - ripetutamente se necessario per selezionare il numero di preselezione o la stazione radio desiderata.
→ La radio inizia la riproduzione. Vengono visualizzate la frequenza FM e il numero di preselezione (P1-30) della stazione memorizzata.

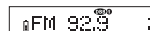

RICERCA GUASTI

AVVERTENZA: Non si deve cercare in nessun caso di riparare personalmente l'apparecchio, poiché così facendo si farà decadere la garanzia. Se si verifica un guasto, scorrere la lista di controllo riportata di seguito prima di far riparare l'apparecchio. Se non si è in grado di risolvere un problema seguendo questi suggerimenti, rivolgersi al rivenditore o al centro di assistenza.

Il lettore di CD non ha alimentazione, o la riproduzione non inizia

- Controllare che le batterie non siano scariche, e ce siano inserite correttamente, che i piedini di contatto siano puliti.
- Il collegamento dell'adattatore potrebbe essere allentato. Fissarlo bene.

Si visualizza l'indicazione Please insert CD

- Controllare che il CD sia pulito ed inserito correttamente (etichetta rivolta in alto).
- Se la lente si è appannata, attendere alcuni minuti perché si pulisca.



Si visualizza l'indicazione Unfinalized CD

- CD-RW (CD-R) non è stato registrato correttamente. Usare FINALIZE sul registratore di CD.

Si visualizza l'indicazione Hold e/o non c'è nessuna reazione ai comandi

- Se **LOCK** è attivato, disattivarlo.
- Scariche elettrostatiche. Scollegare l'alimentazione o togliere le batterie per alcuni secondi.

Il CD salta dei brani

- Il CD è danneggiato o sporco. Sostituire o pulire il CD.
-  ,  o **PROG** è attivo. Disinserire quale dei due è inserito.

Nessun suono o cattiva qualità di suono.

- La modalità di pausa potrebbe essere attiva. Premere .
- Collegamenti allentati, errati o sporchi. Controllare e pulire i collegamenti.
- Il volume non potrebbe essere regolato correttamente. Regolare il volume.
- Forti campi magnetici. Controllare la posizione ed i collegamenti del lettore. Inoltre tenersi lontani da telefonini attivi.