

Allgemeine Informationen

Mitgeliefertes Zubehör	134
Pflege- und Sicherheitshinweise	134

Anschlüsse

Schritt 1: Einrichten der Surround-Lautsprecher	135
Schritt 2: Einrichten der Lautsprecher vorne mit den Subwoofer-Ständern	135
Schritt 3: Anschluss von Lautsprechern und doppeltem Subwoofer	136
Schritt 4: Positionieren der Lautsprecher und Subwoofer	137
Schritt 5: Anschluss der FM/MW-Antennen	137
Schritt 6: Anschluss eines Fernsehgerätes	138
Benutzung der Scart-Buchse	138
Benutzung der Composite-Videobuchse (CVBS)	138
Benutzung der S-Video-Buchse	138
Schritt 7: Anschluss des Netzkabels	139

Anschlüsse (optional)

Anschluss eines Videorecorders oder einer Kabel-/Satellitenbox	140
Bei der Wiedergabe zusehen und zuhören	140
Benutzung des Videorecorders zur Aufzeichnung der DVD-Wiedergabe	140
Anschluss von digitaler Audioausrüstung	141
Bei der Wiedergabe zuhören	141
Aufzeichnung (digital)	141

Funktionsüberblick

Hauptgerät und Fernbedienung	142–143
Nur auf der Fernbedienung verfügbare Bedientasten	143

Erste Schritte

Schritt 1: Einlegen von Batterien in die Fernbedienung	144
Fernbedienung des Systems	144
Schritt 2: Einstellen der Uhr[zeit]	144
Schritt 3: Einstellen des Fernsehgerätes	145
Ändern der NTSC/PAL-Einstellung per Fernbedienung	145
Wahl des Ihrem Fernsehgerät entsprechenden Farbsystems	145
Schritt 4: Wahl des Lautsprecher-Layouts ...	146
Ändern der Sitzkontrollposition	146
Einstellen der Lautsprecherkanäle	147
Schritt 5: Einstellung der bevorzugten Sprache	147

CD-Betrieb

Abspielbare Disks	148
Abspielen von Disks	148
Ein-/Abschalten des Eco Standby-Modus	149
Benutzung des Disk-Menüs	149
Wiedergabe-Grundbedienelemente	149
Fortsetzung der Wiedergabe ab dem letzten Halte-Punkt (DVD/VCD)	149
Disk-Wechsel ohne Unterbrechung der Wiedergabe	149
Wahl der diversen Wiederholfunktionen ...	150
Wiederholter Abspielmodus	150
Wiederholung eines Abschnitts innerhalb eines Kapitels/Titels	150
Programmieren von Lieblingstiteln (Nur bei Audio CDs)	150–151
Löschen des Programms	151
Programmieren mit der Menüleiste	152
Abspielen einer MP3-Disk	153
Programmieren von MP3-Disks	153

DVD-Menüoptionen

Benutzung der Menüleiste	154
Benutzung des Setup-Menüs (Benutzereinstellungen)	155
Einstellen des Bildformats	155
Verbesserung des Bildes für NTSC-Einstellung	156
Einstellen der Bildposition auf dem Fernsehgerät	156
Wahl einer vordefinierten Farbeinstellung	154
Feinabgleich der individuellen Farbeinstellung	156
Einstellung des Digitalausgangs	157
Einstellung des PCM-Ausgangs	157
Einstellung des Analogausgangs	158
Nachtmodus – Ein-/Ausschalten	158
Karaoke Gesang – Ein-/Ausschalten	158
Statusfenster – Ein-/Ausschalten	159
PBC (Wiedergabekontrolle) – Ein-/Ausschalten	159
Hilfetext – Ein-/Ausschalten	159
Ändern des Passwortes	160
Wiedergabeeinschränkung durch Festlegung der Kindersicherungsstufe ...	161
Sicherung/ Freigabe der anzuschauenden DVD	162
Aktivieren von Play once/Play always	163
Ändern des Landes	162

Tuner-Betrieb

Einstellen auf Radiosender	164
Vorwahl von Radiosendern	164
Benutzung von Plug & Play	164
Automatische Vorwahlen	165
Manuelle Vorwahlen	165
Auswahl eines Radiovorwahlsenders	165
Löschen eines Radiovorwahlsenders	165

Timer-Betrieb

Einstellen des Timers	166
Aktivieren/Deaktivieren des Timers	166
Einstellen des Sleep Timers	167

Klang- und Lautstärkereger

Klangregler	168
Wahl von Surround Sound	168
Ein-/Ausschalten des Clear Voice-Effekts	168
Änderung des Subwoofer- Lautstärkepegels	168
Einstellung des Tiefen-/Höhenpegels	168
Auswahl digitaler Klangeffekte	168
Lautstärkeregelung	168

Sonstige Funktionen

Ein-/Ausschalten	169
Umschalten auf aktiven Modus	169
Umschalten auf Eco Power	
Standby-Modus	169
Umschalten auf Standby-Modus (Uhrzeit-Ansicht)	169
Display-Bildschirm des Systems verdunkeln	169
Aufzeichnung auf einem externen Gerät	169
Bedienung des Fernsehgerätes mit der Fernbedienung	169

Fehlersuche	170–171
--------------------------	---------

Technische Daten	172
-------------------------------	-----

Glossar	173
----------------------	-----

Mitgeliefertes Zubehör

Surround-/Center-Lautsprecherkabel



Kabel für vorderen Lautsprecher und Subwoofer



Scart-Kabel



FM-Drahtantenne



MW-Rahmenantenne

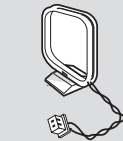

Fernbedienung und zwei Batterien

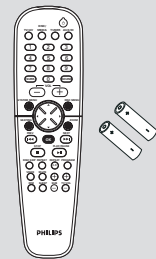

Wechselstromnetz-kabel



Mini-Lautsprecherständer und Schrauben



Träger und Schrauben



Pflege- und Sicherheitshinweise

Hohe Temperaturen, Feuchtigkeit, Wasser und Staub vermeiden

– System, Batterien oder Disks nicht Feuchtigkeit, Regen, Sand oder (durch Heizkörper oder direkte Sonneneinstrahlung verursachter) übermäßiger Wärme aussetzen. Die Disk-Lade stets geschlossen halten, um Staub auf der Linse zu vermeiden.

Kondensationsproblem vermeiden

– Die Linse kann beschlagen, wenn der Spieler plötzlich von einer kalten in eine warme Umgebung gebracht wird, was das Abspielen einer Disk unmöglich macht. Den Spieler in der warmen Umgebung lassen, bis die Feuchtigkeit verdunstet.

Die Lüftungsschlitze nicht blockieren

– Das DVD-System nicht in einem geschlossenen Schrank betreiben. Zur hinreichenden Lüftung etwa 10 cm Freiraum um den Spieler herum lassen.

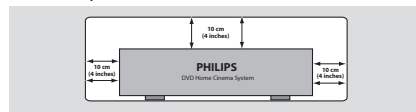

Disk-Pflege

– Eine Disk durch eine geradlinige Bewegung von der Mitte zum Rand mit einem weichen, fusselfreien Tuch reinigen. Ein Reiniger könnte die Disk beschädigen!

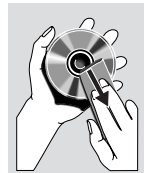

– Nur auf die bedruckte Seite einer CDR(W) schreiben und hierfür ausschließlich einen weichen Filzstift benutzen.
– Die Disk am Rand erfassen, nicht die Oberfläche berühren.

Gehäuse-Pflege

– Ein leicht mit einer milden Reinigungslösung angefeuchtetes weiches Tuch benutzen. Keine Lösung verwenden, die Alkohol, Spiritus, Ammoniak oder scheuernde Bestandteile enthält.

Aussuchen einer geeigneten Lage

– Den Spieler auf eine ebene, harte und stabile Oberfläche stellen.

Schritt 1: Einrichten der Surround-Lautsprecher

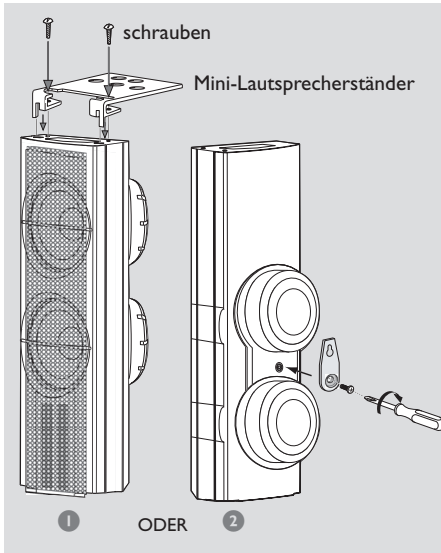

- 1 Vor Anschluss der Lautsprecher an das DVD-System die Mini-Lautsprechererstände mit den mitgelieferten Schrauben fest an den Surround-Lautsprechern anbringen.

ODER

- 2 Alternativ können die Lautsprecher wandmontiert werden. Den mitgelieferten Träger anhand der mitgelieferten Schrauben fest hinten an den Lautsprechern anbringen. Anschließend eine Schraube (nicht mitgeliefert) dort an der Wand anbringen, wo der Lautsprecher aufzuhängen ist, und den Lautsprecher sicher in die montierte Schraube einhängen.

ACHTUNG!

Die Träger sollten von einer qualifizierten Person an der Wand angebracht werden. DIES NICHT SELBST TUN, um unerwartete Beschädigung der Ausrüstung oder Körperverletzung von Mitarbeitern zu vermeiden.

Hinweis:

- Die Surround-Lautsprecher sind als REAR L (links) oder REAR R (rechts) gekennzeichnet.

Schritt 2: Einrichten der Lautsprecher vorne mit den Subwoofer-Ständern

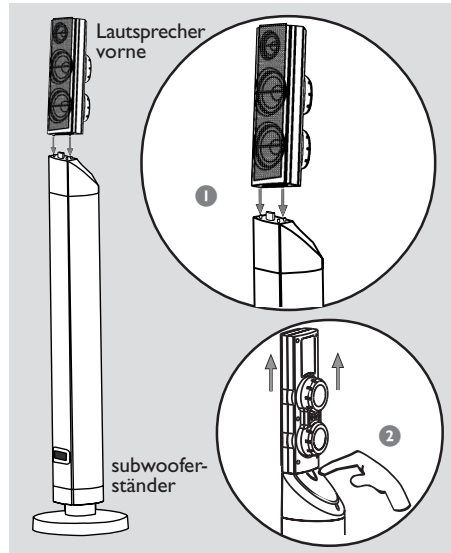

Die Anschlüsse zwischen Lautsprechern vorne und DVD-System erfolgen durch die doppelten Subwoofer-Ständer.

- 1 Den linken vorderen Lautsprecher am linken Subwoofer-Ständer und den rechten vorderen Lautsprecher am rechten Subwoofer-Ständer anbringen.
- 2 Wenn Sie den Lautsprecher vom Subwoofer-Ständer trennen wollen, drücken Sie den Knopf hinten am Subwoofer-Ständer, während Sie den Lautsprecher hochziehen.

Hinweis:

- Die Lautsprecher vorne sind als FRONT L (links) oder FRONT R (rechts) gekennzeichnet.

Schritt 3: Anschluss von Lautsprechern und doppeltem Subwoofer

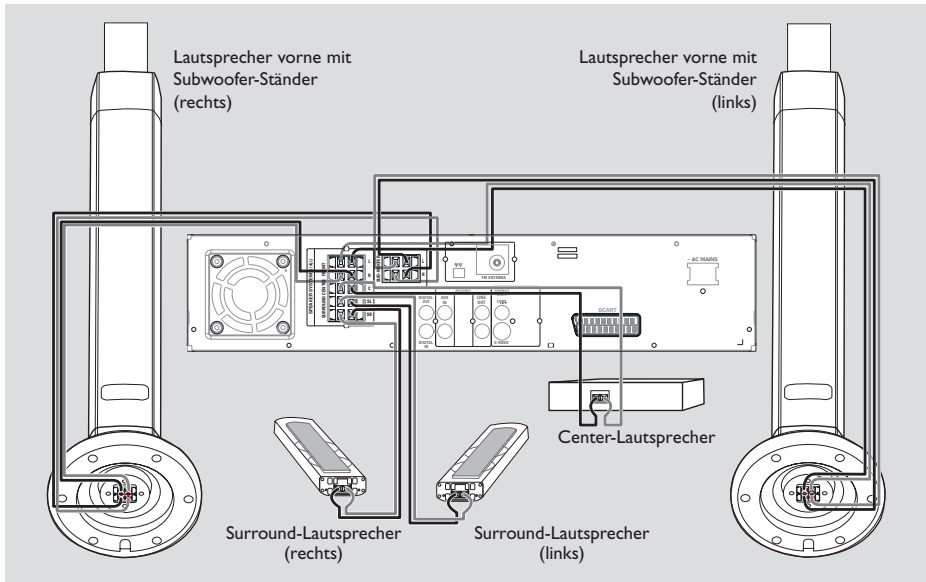

Die mitgelieferten Lautsprechersysteme anhand der mitgelieferten Lautsprecherkabel anschließen, wobei die Farben der Buchsen und Lautsprecherkabel miteinander in Einklang gebracht werden. Den abisolierten Teil des Lautsprecherdrahtes voll in die Buchsen einführen.

Lautsprecher / Subwoofer	⊖	⊕
Vorne links (FL) (L)	schwarz	weiß
Vorne rechts (FR) (R)	schwarz	rot
Center (C)	schwarz	grün
Surround links (SL)	schwarz	blau
Surround rechts (SR)	schwarz	grau
Subwoofer (L)	schwarz	violett
Subwoofer (R)	schwarz	violett

Hinweise:

- Sicherstellen, dass die Lautsprecherkabel richtig angeschlossen sind. Unvorschriftsmäßige Anschlüsse können das System durch Kurzschluss beschädigen.
- Nicht mehr als einen Lautsprecher an ein beliebiges Paar +/– Lautsprecherbuchsen anschließen.
- Keine Lautsprecher mit einer die mitgelieferten Lautsprecher unterschreitenden Impedanz anschließen. Vgl. Abschnitt TECHNISCHE DATEN des vorliegenden Handbuchs.

Schritt 4: Positionieren der Lautsprecher und Subwoofer

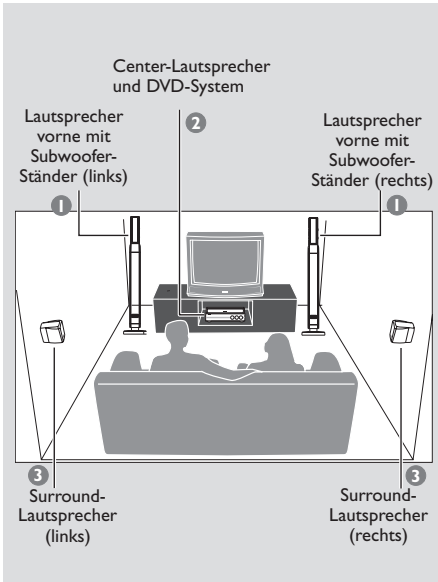

Für bestmöglichen Surround Sound sollten alle Lautsprecher im selben Abstand zur Hörposition aufgestellt werden.

- 1 Die linken und rechten vorderen Lautsprecher so positionieren, dass die Subwoofer-Ständer gleich weit vom Fernsehgerät entfernt sind und sich im Winkel von etwa 45 Grad zur Hörposition befinden.
- 2 Den Center-Lautsprecher über dem Fernsehgerät oder dem DVD-System so positionieren, dass der Sound des Center-Kanals lokalisiert ist.
- 3 Die Surround-Lautsprecher auf normaler "Ohrhöhe" einander gegenüber oder wandmontiert positionieren.

Hinweise:

- Zur Vermeidung magnetischer Störungen die vorderen Lautsprecher nicht zu nahe am Fernsehgerät positionieren.
- Für hinreichende Lüftung um das DVD-System herum sorgen.

Schritt 5: Anschluss der FM/MW-Antennen

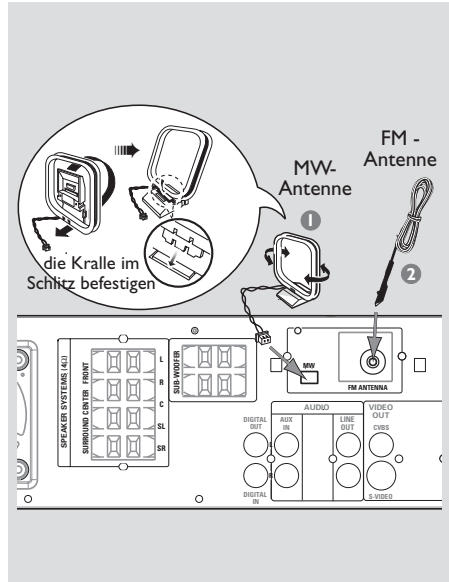

- 1 Die mitgelieferte MW-Rahmenantenne an die Buchse **MW** anschließen. Die MW-Rahmenantenne auf ein Regal stellen oder sie an einem Ständer oder an der Wand anbringen.
- 2 Die mitgelieferte FM-Antenne an die Buchse **FM** anschließen. Die FM-Antenne herausziehen und ihre Enden an der Wand befestigen.

Für besseren FM-Stereoempfang eine externe FM-Antenne (nicht mitgeliefert) anschließen.

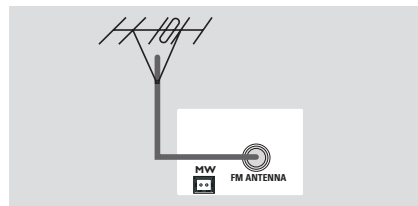

Hinweise:

- Die Position der Antennen auf optimalen Empfang einstellen.
- Die Antennen möglichst weit weg vom Fernsehgerät, Videorecorder oder von sonstiger Strahlungsquelle positionieren, um Störungen zu verhindern.

Schritt 6: Anschluss eines Fernsehgerätes

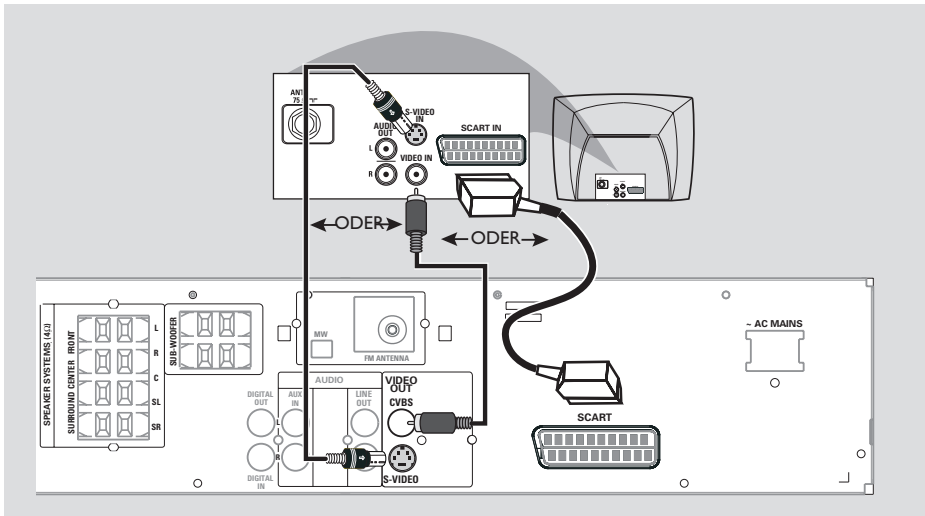

WICHTIGER HINWEIS!

- Sie müssen nur einen Video-Anschluss aus den folgenden Optionen vornehmen, je nach Funktionalität Ihres TV-Systems.
- Das die DVD-System direkt an das Fernsehgerät anschließen.
- Ein Scart-Videoanschluss sorgt für höhere Bildqualität, und S-Video-Anschluss sorgt für bessere Bildqualität. Diese Optionen müssen an Ihrem Fernsehgerät vorhanden sein.

Benutzung der Scart-Buchse

- Das Scart-Video-kabel (schwarz) zum Anschluss der **SCART** Buchse des DVD-Systems an die entsprechenden Scart-Eingangsbuchsen am Fernsehgerät benutzen.
ODER

Benutzung der Composite-Videobuchse (CVBS)

- Das Composite-Video-kabel (gelb - nicht mitgeliefert) zum Anschluss der **CVBS** Buchse des Systems an den Videoeingang (oder als A/V In, Video In, Composite oder Baseband bezeichnet) am Fernsehgerät benutzen.
ODER

Benutzung der S-Video-Buchse

- Das S-Video-Kabel (nicht mitgeliefert) zum Anschluss der **S-VIDEO OUT** Buchse des DVD-Systems an die S-Video-Eingangsbuchse (oder als Y/C oder S-VHS bezeichnet) am Fernsehgerät benutzen.

Schritt 7: Anschluss des Netzkabels

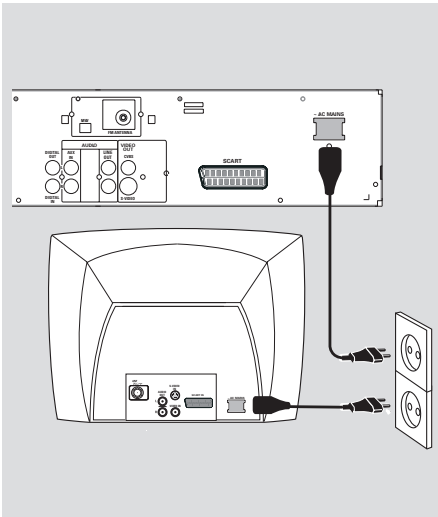

**Nachdem alles vorschriftsmäßig angeschlossen ist, das Wechselstromnetzka-
bel an die Steckdose anschließen.**

Niemals bei eingeschaltetem Strom Anschlüsse vornehmen oder umstecken.

Am DVD-System,

kann "AUTO INSTALL - PRESS PLAY" (automatische Installation - PLAY drücken) im Anzeigefeld erscheinen. Drücken Sie ►|| auf dem vorderen Bedienfeld, um alle verfügbaren Radiosender zu speichern, oder drücken Sie ■ zum Beenden (siehe Seite 164 "Tuner-Betrieb").

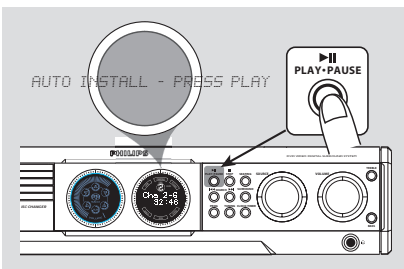

Anschlüsse (optional)

Anschluss eines Videorecorders oder einer Kabel-/Satellitenbox

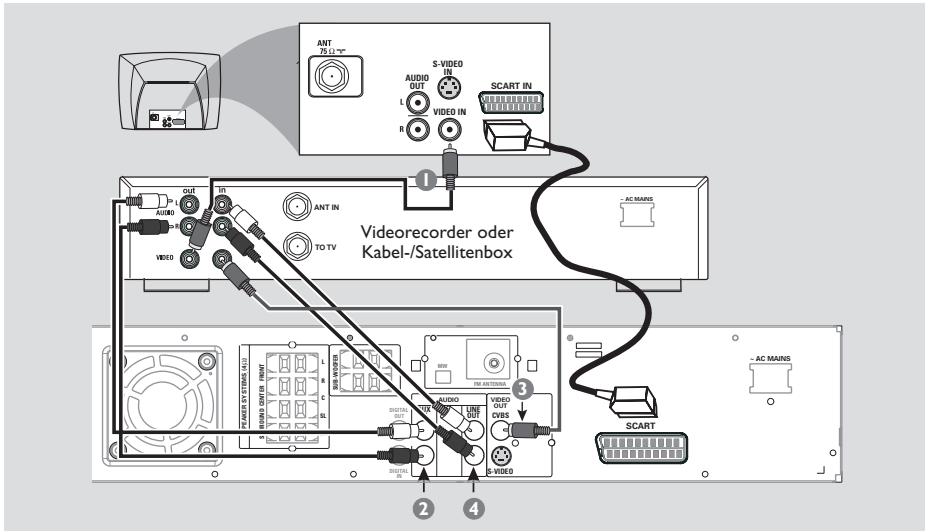

Bei der Wiedergabe zusehen und zuhören

- 1 Schließen Sie den Videorecorder oder die Kabel-/Satellitenbox wie gezeigt an das Fernsehgerät an.
- 2 Schließen Sie die **AUX IN (R/L)** Buchsen des DVD-Systems an die Audioausgänge AUDIO OUT am Videorecorder oder an der Kabel-/Satellitenbox an.

Vor Betriebsbeginn drücken Sie **AUX/DI** auf der Fernbedienung, um "AUX" zu wählen und somit die Eingangsquelle zu aktivieren.

Benutzung des Videorecorders zur Aufzeichnung der DVD-Wiedergabe

- Einige DVDs sind kopiergeschützt. Sie können geschützte CDs nicht mit einem Videorecorder aufnehmen oder dubben.
- 3 Schließen Sie die **CVBS** Buchse des DVD-Systems an den Videoeingang VIDEO IN am Videorecorder an.
 - 4 Schließen Sie die **LINE OUT (R/L)** Buchsen des DVD-Systems an die Audioeingänge AUDIO IN am Videorecorder an. Dadurch können Sie analoge Stereo- (zwei Kanäle, rechts und links) Aufzeichnungen anfertigen.

Zum Anschauen der DVD-Wiedergabe während der Aufzeichnung müssen Sie das DVD-System anhand des SCART- (wie oben gezeigt) oder S-VIDEO-Anschlusses an Ihr Fernsehgerät anschließen.

Anschluss von digitaler Audioausrüstung

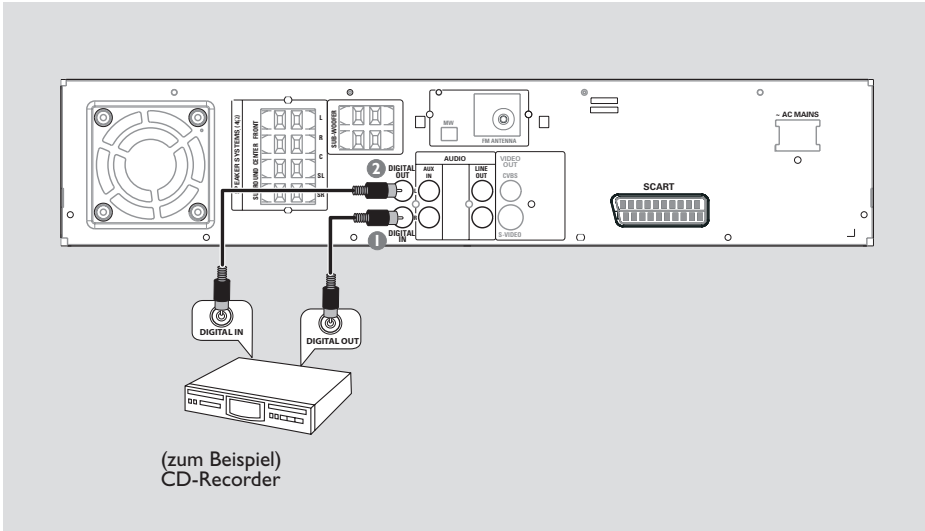

Bei der Wiedergabe zuhören

- 1 Schließen Sie die **DIGITAL IN** Buchse des DVD-Systems an den Digitalausgang DIGITAL OUT an einem digitalen Audiogerät an.

Vor Betriebsbeginn drücken Sie **AUX/DI** auf die Fernbedienung, um "DI" zu wählen und somit die Eingangsquelle zu aktivieren.

Aufzeichnung (digital)

- 2 Schließen Sie die **DIGITAL OUT** Buchse des DVD-Systems an den Digitaleingang DIGITAL IN an einem digitalen Aufzeichnungsgerät an (z.B. mit dem DTS [Digital Theater System] kompatibel, mit einem Dolby Digital Decoder).

Vor Betriebsbeginn stellen Sie den DIGITALAUSGANG dem Audioanschluss gemäß an. (Siehe Seite 157 "Einstellung des Digitalausgangs".)

Hinweise:

- Einige DVDs sind kopiergeschützt. Sie können die Disk nicht durch einen Videorecorder oder ein digitales Aufzeichnungsgerät bespielen.
- Sie können die SACD- oder MP3-CD Wiedergabe nicht hören, wenn Sie den digitalen Anschluss benutzen.
- Bzgl. vollständiger Anschluss- und Benutzungshinweise beziehen Sie sich stets auf das Benutzerhandbuch.

Hauptgerät und Fernbedienung

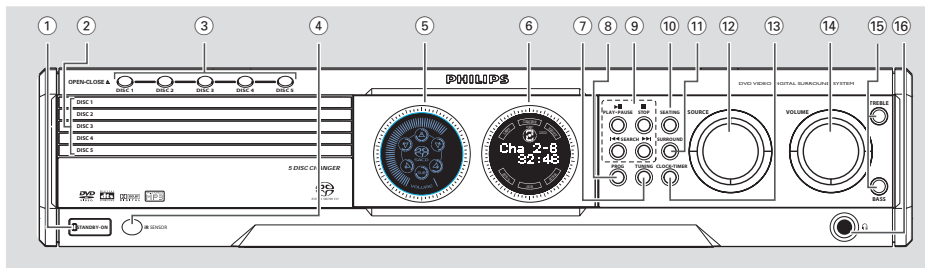

① **STANDBY ON**

- Umschalten auf Eco Power Standby-Modus oder Einschalten des Systems.
- *Umschalten auf Standby-Modus.

② **Disk-Laden 1~5**

③ **OPEN • CLOSE ▲ (DISC1~5)**

- Öffnen/Schließen der individuellen Disk-Lade.

④ **iR SENSOR**

- Die Fernbedienung auf diesen Sensor richten.

⑤ **Lautsprecher-Anzeigefeld**

⑥ **System-Anzeigefeld**

⑦ **TUNING**

- Umschalten zwischen Frequenzeinstellung und Vorwahlmodus.

⑧ **PROG (PROGRAM)**

- DISK: Beginn der Programmierung.
- TUNER: Beginn der *automatischen/manuellen Vorwahlprogrammierung.
- UHR[ZEIT]: Wahl des Anzeigeformats 12 oder 24 Stunden.

⑨ **▶ II PLAY • PAUSE**

- DISK: Beginn/Unterbrechung [Pause] der Wiedergabe.
- TUNER: *Übergang zum Plug & Play-Modus und/oder Beginn der Vorwahl-Rundfunksenderinstallation (nur am Hauptgerät).

■ **STOP**

- Beenden eines Vorgangs.
- DISK: Anhalten der Wiedergabe oder Löschen eines Programms.
- TUNER: *Löschen eines Radiovorwählers.

◀◀ **SEARCH** ▶▶ (PREV/NEXT)

- DISK: *Vorwärts-/Rückwärtssuche oder Wahl eines Titels.
- TUNER: *Einstellen der Rundfunkfrequenz nach oben/unten oder Wahl eines Radiovorwählers.
(Auf der Fernbedienung kann nur die Rundfunkfrequenz nach oben/unten verändert/eingestellt werden.)
- UHR[ZEIT]: Einstellen der Minuten und Stunden.

⑩ **SEATING** (nur im Mehrkanal-Modus verfügbar)

- Ein-/Ausschalten des Sitzplans auf dem Fernsehgerät, anschließend wird VOLUME am Hauptgerät oder der Joystick auf der Fernbedienung zur Wahl der gewünschten Sitzposition benutzt.

⑪ **SURROUND (Surr.)**

- Wahl von Mehrkanal-Surround, 3D-Ton oder Stereo als Modus.

⑫ **SOURCE**

- Wahl des jeweiligen aktiven Modus: TV/AV, DISC, TUNER oder AUX/DI.
- DISK: Umschalten zwischen DISC 1~5 (nur am Hauptgerät).
- TUNER: Umschalten zwischen FM- und MW-Bereich.
- AUX/DI: Umschalten zwischen AUX und DI (Digitaleingang) als Modus.

⑬ **CLOCK • TIMER**

- *Übergang zum Uhrzeit- oder Timer-Einstellmodus.
- Uhrzeit wird ein paar Sekunden lang angezeigt.

* = Die Taste mehr als zwei Sekunden drücken und halten.

- 14 **VOLUME (VOL + -)**
– Einstellen des Lautstärkepegels.
- 15 **BASS / TREBLE**
– Wahl von Tiefen oder Höhen, anschließend wird VOLUME zur Wahl der gewünschten Optimierungsstufe benutzt.
- 16 
– Anschluss der Kopfhörerbuchse.
Der Lautsprecherausgang wird deaktiviert.

Nur auf der Fernbedienung verfügbare Bedientasten

- 17 **SYSTEM MENU** (nur im DVD-Modus)
– Beginn oder Beenden des Setup-Systemmenüs.
- 18 **Joystick** ◀▶▲▼
– Wahl der Bewegungsrichtung im Menü.
– ◀▶ Wahl eines Radiovorwählers.
- 19 **OK**
– Bestätigung einer Auswahl.
- 20 **DISC SKIP**
– Wahl der nächsten Disk-Lade für die Wiedergabe.
- 21 **REPEAT**
– Wahl der diversen Wiederholmodi.
- 22 **VOICE** (nur im Mehrkanal-Modus verfügbar)
– Ein-/Ausschalten des ClearVoice-Soundeffekts.
- 23 **MUTE**
– Stummschaltung oder Wiederherstellung der Lautstärke.
- 24 **DIM**
– Ein-/Ausschalten des Dimmer-Modus.
- 25 **SLEEP**
– Einstellen der Sleep Timer-Funktion.
- 26 **SUB + -**
– Einstellen des Subwoofer-Schallpegels.
- 27 **TVVOL + -**
– Einstellen der Fernsehgerät-Lautstärke (nur bei Philips-Fernsehgeräten)
- 28 **REPEAT A-B**
– Wiederholung der Wiedergabe eines spezifischen Abschnitts auf einer Disk.

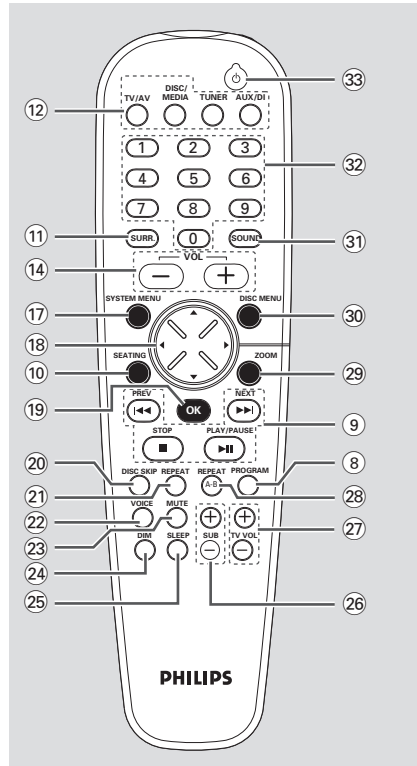

- 29 **ZOOM**
– Vergrößerung eines Bildes auf dem TV-Bildschirm.
- 30 **DISC MENU**
– Beginn oder Beenden des Disk-Inhaltsmenüs.
– Nur bei VCD Version 2,0;
Im Stop-Modus, Ein-/Ausschalten des Wiedergabekontroll- (PBC) Modus.
Während der Wiedergabe Rückkehr zum Hauptmenü.
- 31 **SOUND**
– Wahl eines Soundeffekts.
- 32 **Numerische Tastatur (0-9)**
– Eingabe einer Titel-/Albumtitelnummer der Disk.
– Nummerneingabe für Radiovorwähler.
- 33 
– Umschalten auf Eco Power Standby-Modus.
– *Umschalten auf Standby-Modus.

Deutsch

* = Die Taste mehr als zwei Sekunden drücken und halten.

Schritt 1: Einlegen von Batterien in die Fernbedienung

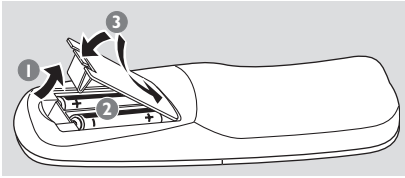

- 1 Das Batteriefach öffnen.
- 2 Zwei Batterien vom Typ R06 oder AA einlegen, wobei die Anzeigen (+ -) im Fach zu beachten sind.
- 3 Den Deckel schließen.

Fernbedienung des Systems

- 1 Die Fernbedienung direkt auf den Fernbedienungssensor (iR) auf dem vorderen Bedienfeld richten.
- 2 Die zu steuernde Quelle wählen, indem eine der Quellenwahltasten auf der Fernbedienung (zum Beispiel TV/AV,TUNER) gedrückt wird.
- 3 Anschließend die gewünschte Funktion (zum Beispiel ► ||, ◀◀ ▶▶) wählen.

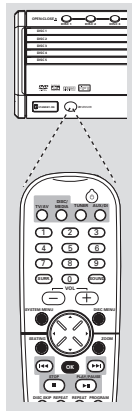

ACHTUNG!

- Batterien herausnehmen, wenn sie erschöpft sind oder wenn die Fernbedienung längere Zeit nicht benutzt wird.
- Alte und neue oder verschiedenartige Batterien nicht kombinieren.
- Batterien enthalten Chemikalien, weshalb sie ordnungsgemäß zu entsorgen sind.

Schritt 2: Einstellen der Uhr[zeit]

Die Uhr kann auf das 12- oder 24-Stunden-Format (z.B. "12:00AM" oder "00:00") eingestellt werden.

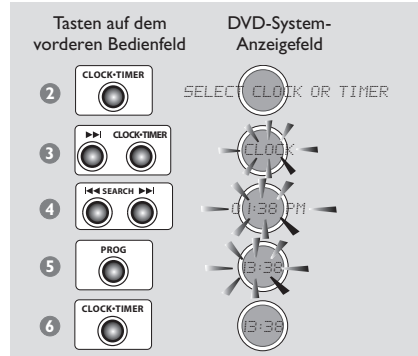

- 1 Drücken Sie **STANDBY ON**, um das DVD-System einzuschalten.
- 2 Drücken und halten Sie **CLOCK•TIMER**, bis "SELECT CLOCK OR TIMER" (Uhr[zeit] oder Timer wählen) erscheint.
- 3 Drücken Sie ►►► (falls notwendig), um das Display in "CLOCK" (Uhr[zeit]) abzuändern, anschließend drücken Sie **CLOCK•TIMER** zur Bestätigung erneut.
- 4 Drücken Sie ◀◀◀ / ►►►, um die Minuten und Stunden einzustellen. Zur Erhöhung der Geschwindigkeit halten Sie ◀◀◀ oder ►►► gedrückt.
→ Die Änderungen in Minuten münden in die Stunden ein.
- 5 Drücken Sie **PROG**, um zwischen dem 12- und 24-Stunden-Format zu wechseln.
- 6 Drücken Sie **CLOCK•TIMER** erneut, um die Einstellung zu speichern.
→ Die Uhr beginnt zu arbeiten.

Betrachten der Uhrzeit in beliebigem aktivem Modus

- Drücken Sie **CLOCK•TIMER**.
→ Die Uhr wird ein paar Sekunden lang angezeigt.

Hinweise:

- Wenn das DVD-System von der Stromversorgung getrennt ist, wird dadurch die Uhrzeiteinstellung gelöscht.
- Wenn Sie innerhalb von 90 Sekunden keine Taste betätigen, beendet das System den Uhrzeit-Einstellmodus.

Schritt 3: Einstellen des Fernsehgerätes

WICHTIGER HINWEIS!

Vergewissern Sie sich, dass Sie alle notwendigen Anschlüsse vorgenommen haben (siehe Seite 138 "Anschluss eines Fernsehgerätes").

- 1 Justieren Sie **SOURCE**, bis "DISC X" im Anzeigefeld erscheint (oder drücken Sie **DISC/MEDIA** auf der Fernbedienung).
- 2 Schalten Sie das Fernsehgerät ein und stellen Sie den richtigen Videoeingangskanal ein. Sie sollten den blauen Philips DVD-Hintergrundbildschirm auf dem Fernsehgerät sehen.
 → In der Regel befindet sich dieser Kanal zwischen den niedrigsten und höchsten Kanälen und kann als FRONT, A/V IN oder VIDEO bezeichnet sein. Nähere Angaben entnehmen Sie Ihrem Fernsehgerät-Handbuch.
 → Oder Sie können zu Kanal 1 auf Ihrem Fernsehgerät gehen; anschließend drücken Sie die Kanal-nach-unten-Taste wiederholt, bis Sie den Videoeingangskanal sehen.
 → Oder: die Fernsehgerät-Fernbedienung könnte eine Taste oder einen Schalter haben, womit verschiedene Videomodi gewählt werden.

Ändern der NTSC/PAL-Einstellung per Fernbedienung

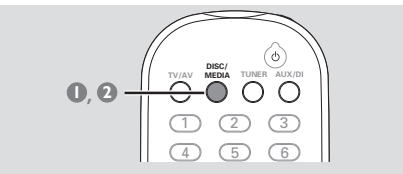

- 1 Drücken Sie **DISC/MEDIA** auf der Fernbedienung, um zum Disk-Modus zu gehen.
 → Vergewissern Sie sich, dass sich keine MP3-Disk in der Disk-Lade 1 befindet.
 → Warten Sie, bis das System mit dem Lesen der Disks fertig ist, bevor zum nächsten Schritt gehen. Wenn die Wiedergabe beginnt, drücken Sie **■**, um die Wiedergabe zu stoppen.
- 2 Drücken und halten Sie **DISC/MEDIA** auf der Fernbedienung, bis {PAL} oder {NTSC} im Anzeigefeld erscheint.
 → Zur Änderung der Einstellung wiederholen Sie Schritt 2.

Wahl des Ihrem Fernsehgerät entsprechenden Farbsystems

Dieses DVD-System ist sowohl mit NTSC als auch PAL kompatibel. Zum Abspielen einer DVD auf diesem DVD-System sollten das Farbsystem der DVD, des Fernsehgerätes und des DVD-Systems übereinstimmen.

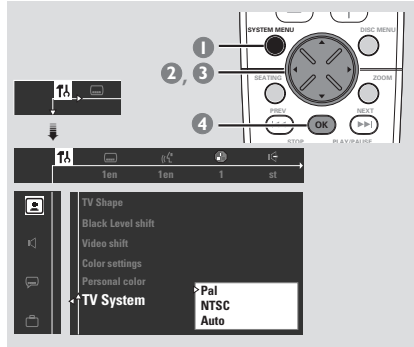

- 1 Im Disk-Modus stoppen Sie die Wiedergabe und drücken Sie **SYSTEM MENU**.
- 2 Benutzen Sie den Joystick (◀▶▲▼) auf der Fernbedienung zum Navigieren im Menü.
- 3 Wählen Sie das Symbol und drücken Sie **▼**.
 Gehen Sie zu und drücken Sie **▶**.
 Gehen Sie zu, {TV System} (Fernsehsystem) und drücken Sie **▶**.

Auto – Wählen Sie dies, wenn das angeschlossene Fernsehgerät sowohl mit NTSC als auch PAL kompatibel ist (Multisystem). Das Ausgabeformat entspricht dem Videosignal der Disk.

NTSC – Wählen Sie dies, wenn das angeschlossene Fernsehgerät das NTSC-System aufweist. Dadurch wird das Videosignal einer PAL Disk (nur bei VCD) geändert und im NTSC-Format ausgegeben. Stellen Sie die {Black level shift} (Schwarzpegelverschiebung) auf {On} (ein), um den Farbkontrast und das Bild beim Abspielen einer NTSC-kompatiblen DVD zu verbessern.

PAL – Wählen Sie dies, wenn das angeschlossene Fernsehgerät das PAL-System aufweist. Dadurch wird das Videosignal einer NTSC Disk geändert und im PAL-Format ausgegeben.

- 4 Wählen Sie ein Element und drücken Sie **OK**.

Zur Wegnahme des Menüs
 Drücken Sie **SYSTEM MENU**.

Schritt 4: Wahl des Lautsprecher-Layouts

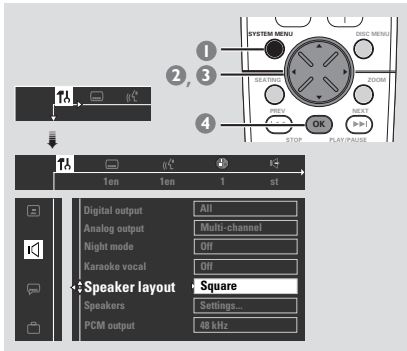

- 1 Im Disk-Modus drücken Sie **SYSTEM MENU**.
- 2 Benutzen Sie den Joystick (◀▶▲▼) auf der Fernbedienung zum Navigieren im Menü.
- 3 Wählen Sie das Symbol und drücken Sie ▼. Gehen Sie zu und drücken Sie ▶. Gehen Sie zu {Speaker Layout} (Lautsprecher-Layout) und drücken Sie ▶.

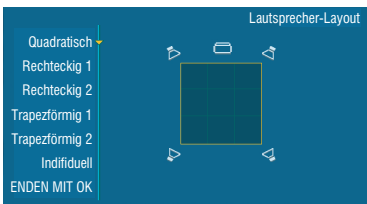

- 4 Wählen Sie das Layout, das der Anordnung Ihrer Lautsprecher am ehesten entspricht, anschließend drücken Sie **OK**.
→ Der Lautsprecherausgang wird automatisch den gewählten Lautsprecherlayout-Einstellungen entsprechend, von der Sitzposition in der Mitte ausgehend, abgeglichen. Änderung der Sitzposition siehe "Ändern der Sitzkontrollposition".
→ Wenn Sie {Individuell} wählen, stimmen die Kanalausgänge der Lautsprecher mit Ihren Einstellungen im 'Lautsprecher' Menü überein. (Siehe nächste Seite "Einstellen der Lautsprecherkanäle").

Zur Wegnahme des Menüs
Drücken Sie SYSTEM MENU.

Ändern der Sitzkontrollposition

Normalerweise befinden sich der beste Klangposition und die ideale Einstellposition in der Mitte des Raums. Anhand dieser 'SEATING' (SITZ)-Funktion ist es Ihnen möglich, die aktuelle Sitzposition im Raum zu wählen, und die Lautsprechereinstellung wird automatisch auf optimale Leistung eingestellt.

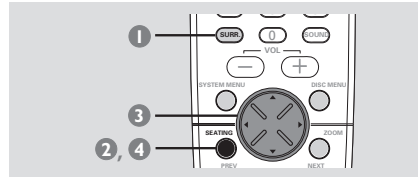

- 1 Drücken Sie **SURR.** (oder **SURROUND** auf dem vorderen Bedienfeld) wiederholt, um {Mehrkanal} zu wählen.
- 2 Drücken Sie **SEATING**.
→ Das Lautsprecher-Layoutdiagramm, das Ihr aktuelles Layout darstellt, erscheint auf dem TV-Bildschirm. Änderung des Lautsprecher-Layouts siehe "Wahl des Lautsprecher-Layouts".
- 3 Benutzen Sie den Joystick (◀▶▲▼) auf der Fernbedienung (oder **VOLUME** auf dem vorderen Bedienfeld), um Ihre aktuelle Sitzposition zu wählen.
→ Während der Wiedergabe können Sie die Veränderung des Soundeffekts hören, wenn Sie die Sitzposition ändern.
→ Wenn Sie innerhalb von fünf Sekunden keine Taste drücken, verlässt das Sitzkontrolldiagramm den TV-Bildschirm und führt das System die zuletzt gewählte Sitzposition herbei.
- 4 Wenn Sie die Sitzfunktion abstellen wollen, drücken Sie **SEATING**.
→ "PERSONAL SETTING" (individuelle Einstellung) erscheint, und das System kehrt zu den individuellen Lautsprechereinstellungen zurück.

Einstellen der Lautsprecherkanäle

Sie können die Verzögerungszeiten (nur Mitte und Surround) und den Lautstärkepegel für individuelle Lautsprecher einstellen. Mit diesen Einstellungen können Sie den Sound je nach Umgebung und Setup optimieren.

Die Lautsprechereinstellungen sind nur bei Mehrkanal-Audioausgängen aktiv.

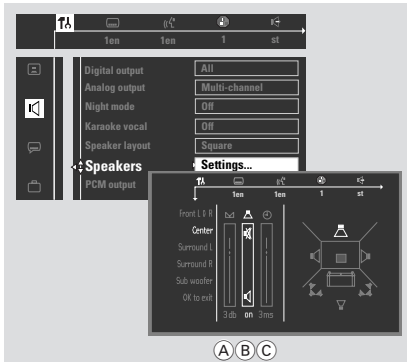

- 1 Drücken Sie **SURR.** (oder **SURROUND** auf dem vorderen Bedienfeld) wiederholt, um {Multi-channel} (Mehrkanal) zu wählen.
- 2 Im Disk-Modus drücken Sie **SYSTEM MENU**.
- 3 Benutzen Sie den Joystick (◀▶▲▼) auf der Fernbedienung zum Navigieren im Menü.
- 4 Wählen Sie das Symbol und drücken Sie ▼. Gehen Sie zu und drücken Sie ▶. Gehen Sie zu {Speakers} (Lautsprecher) und drücken Sie ▶.
- 5 Drücken Sie ▲▼ um ({Vorne L&R}, {Mitte}, {Surround L&R}, {Sub woofer}) zu wählen, anschließend drücken Sie ▶ um zum Lautsprecher-Einstellmenü überzugehen. → Der Testton wird automatisch erzeugt.
- 6 Benutzen Sie ▲▼ um die Einstellungen für jeden Lautsprecher für den von Ihnen gewünschten Surround Sound passend abzugleichen; u.a. ist hierbei Folgendes zu tun:
 - A Einstellen der Lautstärkepegel für einen oder beide Lautsprecher, bis sich der Sound ausgleicht.
 - B Ein- oder Abschalten des Soundausgangs.
 - C Verzögerungszeiteinstellungen - benutzen Sie die längeren Verzögerungseinstellungen, wenn die Surround-Lautsprecher dem Zuhörer näher als die Lautsprecher vorne sind.

- 7 Zur Bestätigung drücken Sie **OK**.

Zur Wegnahme des Menüs
Drücken Sie **SYSTEM MENU**.

Schritt 5: Einstellung der bevorzugten Sprache

Sie können Ihre bevorzugten Spracheinstellungen so wählen, dass dieses DVD-System automatisch für Sie immer dann auf die Sprache schaltet, wenn Sie eine Disk einlegen. Wenn die gewählte Sprache nicht auf der Disk verfügbar ist, wird stattdessen die Standardsprache der Disk benutzt. Mit Ausnahme der Menüsprache des DVD-Systems bleibt sie nach erfolgter Wahl erhalten.

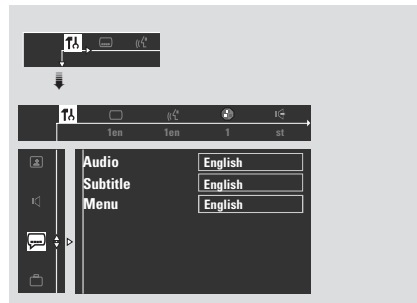

- 1 Im Disk-Modus stoppen Sie die Wiedergabe und drücken Sie **SYSTEM MENU**.
- 2 Benutzen Sie den Joystick (◀▶▲▼) auf der Fernbedienung zum Navigieren im Menü.
- 3 Wählen Sie das Symbol und drücken Sie ▼. Gehen Sie zu und drücken Sie ▶. Gehen Sie zu einem der Folgenden und drücken Sie ▶.
 - {Audio} (Disc-Soundtrack)
 - {Untertitel} (CD-Untertitel)
 - {Menü} (Bildschirmmenü)
- 4 Drücken Sie ▲▼ um zum wählen Sie eine Sprache und drücken Sie **OK**.
- 5 Wiederholen Sie Schritt 3 bis 5 für weitere Einstellungen.

Zur Wegnahme des Menüs
Drücken Sie **SYSTEM MENU**.

WICHTIGER HINWEIS!

- DVDs und Spieler sind mit regionalen Einschränkungen konzipiert. Vor dem Abspielen einer Disk vergewissern Sie sich, dass die Disk zur selben Zone wie Ihr Spieler gehört.
- Je nach DVD oder Video CD können sich einige Abläufe unterscheiden oder Restriktionen unterliegen.
- Nicht auf die Disk-Lade drücken oder andere Objekte als Disks in die Disk-Lade geben, weil dies Fehlfunktion des Disk-Spielers verursachen kann.

Abspielbare Disks

Auf Ihrem DVD-Heimkinosystem kann Folgendes abgespielt werden:

- Digital Video Disks (DVDs)
- Video CDs (VCDs)
- Super Video CDs (SVCDs)
- Super Audio CDs (SACDs)
- Digital Video Disks + Rewritable (DVD+RW)
- Compact Disks (CDs)
- MP3-Disk
 - Maximal 30 Zeichen-Display.
 - Unterstützte Abtastfrequenzen: 32 kHz, 44,1 kHz, 48 kHz
 - Unterstützte Bitraten: 32~256 (kbps), variable Bitraten



Regionalcodes

DVDs müssen für alle Regionen (**ALL**) oder für **Region 2** markiert sein, um auf diesem DVD-System abgespielt zu werden. Disks, die für andere Regionen markiert sind, können nicht abgespielt werden.



Hinweis:

- Wenn Sie Probleme beim Abspielen einer bestimmten Disk haben, nehmen Sie die Disk heraus und probieren Sie eine andere aus. Unvorschriftsmäßig formatierte Disks werden auf diesem DVD-System nicht abgespielt.

IMPORTANT!



WICHTIGER HINWEIS!

Wenn beim Drücken einer Taste das Sperrsymbol (oder X) auf dem TV-Bildschirm erscheint, heißt dies, dass die Funktion auf der vorliegenden Disk oder zum gegenwärtigen Zeitpunkt nicht verfügbar ist.

Abspielen von Disks

- 1 Justieren Sie **SOURCE**, bis "DISC X" im Anzeigefeld erscheint (oder drücken Sie **DISC/MEDIA** auf der Fernbedienung).
 - 2 Schalten Sie das Fernsehgerät ein und stellen Sie den richtigen Videoeingangskanal ein. (Siehe Seite 145 "Einstellen des Fernsehgerätes").
→ Sie sollten den blauen Philips DVD-Hintergrundbildschirm auf dem Fernsehgerät sehen.
 - 3 Drücken Sie die Taste **OPEN • CLOSE ▲** einmal, um die Disk-Lade zu öffnen und eine Disk einzulegen. Anschließend drücken Sie dieselbe Taste erneut, um die Disk-Lade zu schließen.
→ Achten Sie darauf, dass die Disk-Beschriftung nach oben zeigt. Bei doppelseitigen Disks legen Sie die Seite, die Sie abspielen wollen, nach oben zeigend ein.
 - 4 Wiederholen Sie Schritt 3 zum Einlegen einer Disk in eine andere Disk-Lade.
 - 5 Die Wiedergabe beginnt automatisch ab der zuletzt eingelegten Disk.
→ Alle verfügbaren Disks werden einmal abgespielt, anschließend wird angehalten.
→ Wenn ein Disk-Menü auf dem Fernsehgerät erscheint, siehe nächste Seite zum Thema "Benutzung des Disk-Menüs".
→ Wenn die Disk durch Kindersicherung gesperrt ist, müssen Sie Ihr vierstelliges Passwort eingeben (siehe Seite 161).
- Erzielung bester Surround-Effekte siehe Seite 146 "Ändern der Sitzkontrollposition".

Hinweis:

- Es kann nur jeweils eine Lade geöffnet werden. Falls Sie die zweite Lade vor dem Schließen der ersten Lade öffnen wollen, so wird die erste Lade automatisch geschlossen, bevor sich die zweite Lade öffnet.

Ein-/Abschalten des Eco Standby-Modus

Hierbei handelt es sich um eine Stromsparfunktion; das System schaltet automatisch auf den Eco Standby-Modus, wenn Sie innerhalb von 30 Minuten, nachdem das Abspielen einer Disk beendet ist, keine Taste betätigten.

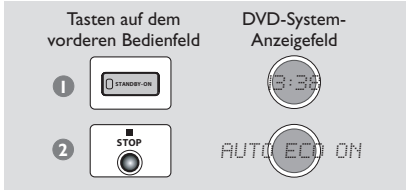

- 1 Drücken und halten Sie **STANDBY ON**, um das System auf Standby-Modus zu schalten.
→ Die Uhr[zeit] erscheint.
- 2 Drücken und halten Sie **■** bis "AUTO ECO ON" (automatischer Eco-Standby ein) erscheint.
→ Zum Abschalten der Einstellung, wiederholen Sie Schritt 2 bis "AUTO ECO OFF" (automatischer Eco-Standby aus) erscheint.

Benutzung des Disk-Menüs

Je nach Disk kann ein Menü auf dem TV-Bildschirm erscheinen, sobald Sie die Disk einlegen.

Wiedergabefunktion oder -element wählen

- Benutzen Sie den **joystick** (◀▶ ▲▼) oder die **numerische Tastatur (0-9)** auf der Fernbedienung, anschließend drücken Sie **▶ II** oder **OK**, um mit der Wiedergabe zu beginnen.

Menüzugriff oder -wegnahme

- Drücken Sie **DISC MENU** auf der Fernbedienung.

Bei VCDs mit der Wiedergabekontroll-(PBC-) Funktion, nur bei Version 2,0

- Im Stop-Modus drücken Sie **DISC MENU**, um zwischen {PBC ON} (PBC ein) und {PBC OFF} (PBC aus) zu schalten, anschließend beginnt die Wiedergabe automatisch.
→ Wenn Sie {PBC ON} wählen, erscheint das Disk-Menü (falls verfügbar) auf dem Fernsehgerät. Benutzen Sie den Joystick (◀▶ ▲▼) zur Hervorhebung Ihrer Auswahl und drücken Sie OK zur Bestätigung oder benutzen Sie die numerische Tastatur (0-9) zur Wahl einer Abspieloption.
- Drücken von **DISC MENU** während der Wiedergabe führt zum Menü-Bildschirm zurück (wenn PBC 'ein' ist).

Wiedergabe-Grundbedienelemente

Unterbrechung der Wiedergabe ("Pause")

- Drücken Sie **▶ II**.
→ Zur Fortsetzung der normalen Wiedergabe drücken Sie **▶ II** erneut.

Wahl eines anderen Titels/Kapitels

- Drücken Sie **◀◀ / ▶▶** oder benutzen Sie die **numerische Tastatur (0-9)**, um eine Titel-/Kapitelnummer einzugeben.

Rückwärts-/Vorwärtssuche

- Drücken und halten Sie **◀◀ / ▶▶**, anschließend drücken Sie **▶ II**, um die normale Wiedergabe fortzusetzen.
→ Erneutes Drücken und Halten von **◀◀ / ▶▶** bei der Suche erhöht die Suchgeschwindigkeit.

Wahl der nächsten Disk

- Drücken Sie **DISC SKIP**.
→ Die gewählte Disk wird einmal abgespielt, anschließend wird angehalten.

Anhalten der Wiedergabe

- Drücken Sie **■**.

Fortsetzung der Wiedergabe ab dem letzten Halte-Punkt (DVD/VCD)

- Im Stop-Modus, und wenn die Disk nicht ausgeworfen wurde, drücken Sie **▶ II**.

Fortsetzungsmodus (Resume) aufheben

- Im Stop-Modus drücken Sie **■** erneut.

Hinweise:

- Durch Öffnen der aktuellen Disk-Lade oder Wahl einer anderen Disk-Lade wird die Fortsetzungsfunktion aufgehoben.
- Auf einigen Disks steht die Fortsetzungsoption u.U. nicht zur Verfügung.

Disk-Wechsel ohne Unterbrechung der Wiedergabe

- Drücken Sie die Tasten **OPEN•CLOSE ▲** der inaktiven Disk-Laden.
Beispiel: wenn derzeit in Disk-Lade 1 abgespielt wird, können Sie die Disks in Disk-Lade 2 bis 5 wechseln.

Wahl der diversen Wiederholfunktionen

Wiederholter Abspielmodus

- Beim Abspielen einer Disk drücken Sie **REPEAT** zur Wahl von:

KAPITEL WIEDERHOLEN (DVD)

- um die Wiedergabe des aktuellen Kapitels zu wiederholen.

ALBUM WIEDERHOLEN (MP3)

- um die Wiedergabe des aktuellen Albums zu wiederholen.

TITEL/ALBUMTITEL WIEDERHOLEN

- um die Wiedergabe des aktuellen Titels/Albumtitels zu wiederholen.

DISK WIEDERHOLEN

- um die Wiedergabe der aktuellen Disk oder der programmierten Titel zu wiederholen (bei aktivem Programm-Modus).

ALLE WIEDERHOLEN

- um die Wiedergabe aller verfügbaren Disks (bei aus Programm-Modus).

WDHLG.AUS

- um den Wiederholmodus aufzuheben.

Hinweise:

- Wiederholtes Abspielen funktioniert bei einige DVDs evtl. nicht richtig.
- Bei VCDs ist, bei eingeschaltetem PBC-Modus, wiederholtes Abspielen nicht möglich.

Wiederholung eines Abschnitts innerhalb eines Kapitels/Titels

- 1 Beim Abspielen einer Disk drücken Sie **REPEAT A-B** am Ausgangspunkt.
- 2 Drücken Sie **REPEAT A-B** erneut am Endpunkt des Abschnitts.
 - Die Punkte A und B können nur innerhalb desselben Kapitels/Titels festgelegt werden.
 - Der Abschnitt wird jetzt ununterbrochen wiederholt.
- 3 Drücken Sie **REPEAT A-B** erneut, um die normale Wiedergabe fortzusetzen.

Programmieren von Lieblingstiteln (Nur bei Audio CDs)

Sie können den Inhalt der Disk in der von Ihnen gewünschten Reihenfolge abspielen, indem die Reihenfolge der abzuspielenden Titel programmiert wird. Bis zu 20 Titel können gespeichert werden.

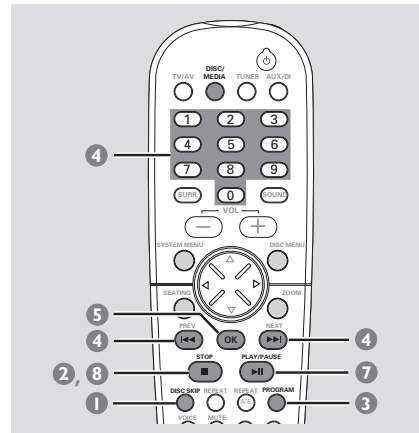

- 1 Drücken Sie **DISC SKIP** wiederholt, um eine Disk-Lade, die eine Audio CD enthält, zu wählen.
 - Warten Sie, bis das System das Lesen der Disks beendet hat, bevor zum nächsten Schritt übergegangen wird.
- 2 Wenn die Wiedergabe beginnt, drücken Sie **REPEAT** um die Wiedergabe anzuhalten.
- 3 Drücken Sie **PROGRAM**, um mit der Programmierung zu beginnen.
 - "PROGRAM FULL" (Programm voll) erscheint, wenn Sie 20 Titel programmiert haben.



- 4 Drücken Sie **◀◀ / ▶▶** oder benutzen Sie die **numerische Tastatur (0-9)**, um die Titelnummer einzugeben.
- 5 Drücken Sie **OK**, um den Titel zu speichern.
- 6 Wiederholen Sie Schritt 4 bis 5, um weitere Titel zu speichern.
- 7 Drücken Sie **▶ ||**, um mit der Wiedergabe des Programms zu beginnen.
→ Nur die von Audio CDs programmierten Titel werden abgespielt.
- 8 Drücken Sie **■**, um die Wiedergabe anzuhalten oder den Programm-Modus zu beenden.

Hinweis:

– Wenn Sie innerhalb von 20 Sekunden keine Taste drücken, beendet das System den Programmiermodus.

Löschen des Programms

- Um die Wiedergabe zu beenden, drücken Sie erneut **■**.
→ **PROG** verschwindet aus dem Anzeigefeld, und "PROGRAM CLEARED" (Programm gelöscht) erscheint.

Programmieren mit der Menüleiste

Favorite Track Selection (FTS) ermöglicht Ihnen das Abspielen Ihrer Lieblingstitel/-kapitel oder Titel/Indizes in der von Ihnen gewählten Reihenfolge. Ein FTS-Programm kann 20 Elemente (Titel, Kapitel usw.) enthalten.

WICHTIGER HINWEIS!

- Die Programmierung ist nur von der aktuellen gewählten Disc-Lade aus möglich.
- Sie müssen Ihr Fernsehgerät einschalten und den richtigen Videoeingangskanal einstellen (Siehe Seite 145 "Einstellen des Fernsehgerätes").

- 1 Legen Sie eine Disk (DVD, Video CD oder Audio CD) ein.
- 2 Im Disk-Modus drücken Sie, **SYSTEM MENU**.
→ Die Menüleiste erscheint oben auf dem TV-Bildschirm.
- 3 Benutzen Sie den Joystick (◀▶), um zu wählen, und drücken Sie ▼, um zum Programm-Menü zu gehen.
→ Das FTS Menü erscheint.

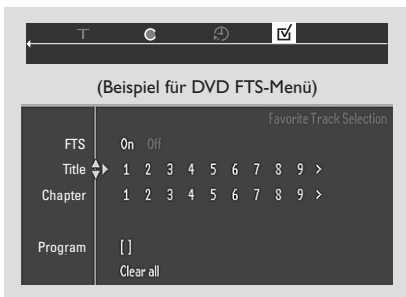

- 4 Drücken Sie ▼ wiederholt, um 'Title/Track' (Albumtitel/Titel) im Menü zu wählen.
- 5 Zum Programmieren des gesamten Albumtitels/Titels drücken Sie **OK**.
ODER
Drücken Sie ◀▶, um die gewünschte Albumtitel-/Titelnummer zu wählen, anschließend drücken Sie zur Speicherung **OK**.
→ Die Nummer erscheint in der Zeile 'Program'.

- 6 Um nur ein bestimmtes Kapitel/einen bestimmten Index des gewählten Albumtitels/Titels zu programmieren, gehen Sie zu Schritt 6 (nicht auf Audio CDs zutreffend).
- 6 Gehen Sie zu 'Chapter/Index' (Kapitel/Index) im Menü, anschließend drücken Sie ◀▶, um die gewünschte Kapitel-/Indexnummer zu wählen, und drücken Sie zur Bestätigung **OK**.
→ Die Titel-/Kapitel- oder Titel-/Indexnummer erscheint in der Zeile 'Program'.
- 7 Wiederholen Sie Schritt 4 bis 6, um einen anderen Albumtitel/Titel oder Kapitel/Index zu wählen.
- 8 Drücken Sie ▲, um 'FTS' zu wählen, anschließend drücken Sie ◀▶, um Programm 'On' (ein) oder 'Off' (aus) zu wählen, und drücken Sie zur Bestätigung **OK**.
- 9 Drücken Sie ▶||, um mit der Wiedergabe zu beginnen.
→ Wenn 'FTS' auf 'On' eingestellt ist, wird das Programm abgespielt.
→ Wenn 'FTS' auf 'Off' eingestellt ist, werden Titel in normaler Reihenfolge abgespielt.
- Im Stop-Modus können Sie **PROG** auf dem vorderen Bedienfeld drücken, um das Programm ein- bzw. auszuschalten.

Ein FTS-Programm löschen

- 1 Gehen Sie zu 'Program' (Programm) im Menü.
- 2 Drücken Sie ◀▶, um die gewünschte Nummer zu wählen, anschließend drücken Sie zum Löschen **OK**.

Das gesamte FTS-Programm löschen

- 1 Gehen Sie zu 'Clear all' (alles löschen) im Menü, anschließend drücken Sie zum Löschen **OK**.

Abspielen einer MP3-Disk

WICHTIGER HINWEIS!

Sie müssen Ihr Fernsehgerät einschalten und den richtigen Videoeingangskanal einstellen (Siehe Seite 145 "Einstellen des Fernsehgerätes").

- 1 Legen Sie eine MP3-Disk.
→ Die Disk-Lesezeit kann, wegen der Komplexität der Verzeichnis-/Datei-Konfiguration, mehr als 30 Sekunden betragen.
- 2 Wiedergabe beginnt automatisch.
→ Eine Liste von Alben/Titeln auf dem Fernsehgerät.

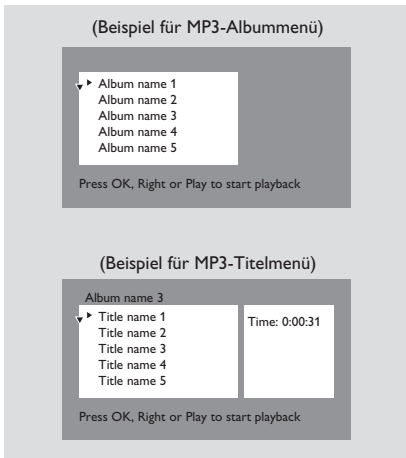

- Während der Wiedergabe können Sie den Joystick (▲ ▼) auf der Fernbedienung dafür verwenden, ein anderes Stück des aktuellen Albums zu wählen.
- Um ein anderes Album von der aktuellen MP3-Disk zu wählen, drücken Sie (◀), um zum Albummenü zurückzukehren, und verwenden Sie dann den Joystick (▲ ▼), um das gewünschte Album auszuwählen, und drücken Sie zur Bestätigung auf **OK**.
- ▶ || zur Unterbrechung/Fortsetzung der Wiedergabe benutzen.
- 3 Zum Anhalten der Wiedergabe drücken Sie ■.

Hinweise:

- Aufgrund des Aufnahmeverhaltens von Digital Audio MP3s (DAM) wird nur digitale Audiomusik abgespielt.
- Es ist normal, dass es zu einem gelegentlichen "Sprung" kommt, wenn Sie Ihren MP3-Disks zuhören.
- Bei Multisession-CDs mit verschiedenen Formaten ist nur die erste Session verfügbar.
- Einige MP3-Disks können - aufgrund der Konfiguration und Eigenschaften der Disk - bei der Wiedergabe verzerrt sein.

Programmieren von MP3-Disks

Die Programmierung kann nur für das zuletzt gewählte Album durchgeführt werden. Ein Programm umfasst bis zu 99 Stücke.

- 1 Beenden Sie die Wiedergabe und drücken Sie ■.
- 2 erwenden Sie den Joystick (◀▶) auf der Fernbedienung, um zwischen MP3-Album und Stückmenü zu wechseln, und drücken Sie dann (▲ ▼), um die Stücke auszuwählen.
→ Nur die Stücke des zuletzt gewählten Albums können für die Programmierung herangezogen werden.
- 3 Drücken Sie **PROG**, um die gewünschten Stücke der Programmliste hinzuzufügen.
→ Vor den gewählten Stücken wird "*" angezeigt.
→ Um die aktuelle Auswahl zu beenden, drücken Sie erneut **PROG**.

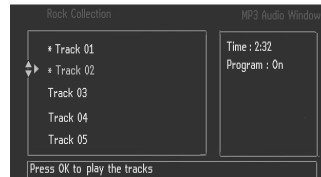

- 4 Drücken Sie **OK**, um den Vorgang zu bestätigen und die Wiedergabe zu starten.
→ Eine Liste der programmierten Stücke wird angezeigt.

Löschen des Programms

- Um die Wiedergabe zu beenden, drücken Sie erneut ■.

Hinweis:

- Wenn das DVD-System von der Stromversorgung abgetrennt oder das entsprechende Disk-Fach geöffnet wird, führt dies zum Löschen des Programms.

DVD-Menüoptionen

Benutzung der Menüleiste

Sie können eine Reihe von Arbeitsgängen direkt über die mehreren Menüleisten auf dem TV-Bildschirm fortsetzen, ohne die Disk-Wiedergabe zu unterbrechen. Außer bei Eingabe von **TC** (SETUP-MENÜ) wird die Wiedergabe unterbrochen (Pause).

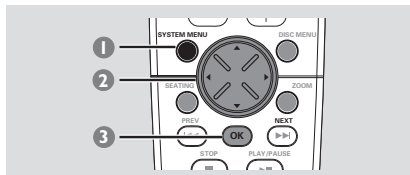

- Im Disk-Modus drücken Sie **SYSTEM MENU**.
→ Die Menüleiste erscheint oben auf dem TV-Bildschirm.

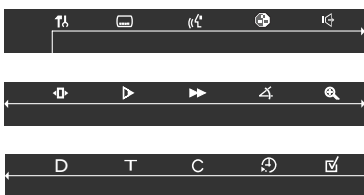

- Benutzen Sie den Joystick (◀▶▲▼) auf der Fernbedienung zum Navigieren im Menü.
→ Drücken Sie ◀▶, um die Menüleiste durchzugehen.
→ Drücken Sie ▼, um die Auswahl einzugeben. Wenn mehrere Wahlmöglichkeiten zur Verfügung stehen, drücken Sie ▼ wiederholt, um eine Auswahl zu treffen.
- Drücken Sie **OK**, um Ihre Auswahl zu bestätigen.
→ Die Wiedergabe wird fortgesetzt oder beginnt automatisch.

Zur Wegnahme des Menüs

Drücken Sie **SYSTEM MENU**.

WICHTIGER HINWEIS!

- Je nach Disk-Format können einige Vorgänge anders sein oder Restriktionen unterliegen. Vgl. Hülle oder Etui der von Ihnen abgespielten Disk.
- Die Änderung der Untertitel-Sprache und Synchronsprache in der Menüleiste betrifft nur die aktuelle Disk; die Standard-Vorwahl wird dadurch nicht geändert.

	Subtitle Language (Untertitel-Sprache) Drücken Sie ▲ ▼, um eine auf der DVD verfügbare Untertitel-Sprache zu wählen.
	Audio Language (Synchronsprache) Drücken Sie ▲ ▼, um eine auf der DVD verfügbare Soundtrack-Sprache zu wählen. VCD: Wählen Sie Audiokanäle: GESANG LINKS (LL), GESANG RECHTS (RL), STEREO (LR).
	Smart Color Drücken Sie ▲ ▼, um eine der vordefinierten Gruppen von Farbeinstellungen zu wählen: 1 (Personal), 2 (Rich), 3 (Natural), 4 (Soft) und 5 (Animation).
	Sound Mode (Sound-Modus) Drücken Sie ▲ ▼, um den gewünschten Surround Sound-Output zu wählen: 6ch (Mehrkanal), 3d (3D-Ton), St (Stereo).
	Frame by Frame (Rahmen für Rahmen) Die Wiedergabe wird unterbrochen (Pause). Drücken Sie ◀▶, um den letzten oder nächsten Bildrahmen zu wählen. Zur Fortsetzung der normalen Wiedergabe drücken Sie ▶ II.
	Slow Motion (Zeitlupe) Das Zeitlupen-Tempo wird angezeigt. Drücken Sie ◀▶, um ein Rücklauf- oder Vorlauf-Zeitlupentempo zu wählen. Zur Fortsetzung der normalen Wiedergabe drücken Sie ▶ II.
	Scan Speeds (Anwahlgeschwindigkeiten) Die Schnellanwahlgeschwindigkeit wird angezeigt. Drücken Sie ◀▶, um eine Rücklauf- oder Vorlauf-Schnellanwahlgeschwindigkeit zu wählen. Die Lautstärke wird stummgeschaltet. Zur Fortsetzung der normalen Wiedergabe drücken Sie ▶ II.
	Camera Angle (Kamera-Einstellwinkel) Drücken Sie ▲ ▼, um das Betrachten derselben Szene aus verschiedenen Winkeln zu wählen, wenn die DVD mit mehreren Winkeln aufgezeichnet wird.
	Enlarge Picture (Bildvergrößerung) Drücken Sie ▲ ▼, um ein Bildvergrößerungsverhältnis zu wählen: 1,33, 2 oder 4, anschließend drücken Sie zur Bestätigung OK . Sie können den Joystick (◀▶▲▼) benutzen, um sich innerhalb des vergrößerten Bildes auf dem Fernsehgerät umherzubewegen. Zur Fortsetzung der normalen Wiedergabe wählen Sie den Vergrößerungsfaktor 'Off' (aus) im Menü.
D	Disc (Disk) Drücken Sie ▲ ▼, um eine Disk-Lade zu wählen, und die Wiedergabe beginnt automatisch.
T	Title (Titel) Drücken Sie ▲ ▼, um eine Titelnummer zu wählen (falls verfügbar), damit die Wiedergabe beginnen kann.
C	Chapter (Kapitel) Drücken Sie ▲ ▼, um eine Kapitelnummer zu wählen (falls verfügbar), damit die Wiedergabe beginnen kann.
	Time Search (Zeitsuche) Die Wiedergabe wird unterbrochen (Pause), und ein Zeitbearbeitungsfeld erscheint im Display. Benutzen Sie die numerische Tastatur (0-9) zur Eingabe der Zeit (Stunden : Minuten : Sekunden), zu welcher Sie mit der Wiedergabe beginnen wollen, anschließend drücken Sie OK , um mit der Wiedergabe zu beginnen (diese Funktion ist nicht verfügbar, wenn PBC auf On eingestellt ist).
	Favourite Track Selection Siehe Seite 152 'Programmieren mit der Menüleiste'.

Benutzung des Setup-Menüs (Benutzereinstellungen)

Dieses DVD-Setup erfolgt über das Fernsehgerät, was Ihnen die exakte Anpassung des DVD-Systems an Ihre jeweiligen Anforderungen ermöglicht.

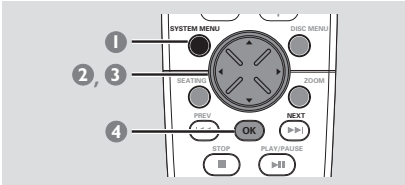

- Im Disk-Modus drücken Sie **SYSTEM MENU**.
→ Die Menüleiste erscheint oben auf dem TV-Bildschirm.
- Wählen Sie das Symbol und drücken Sie **▼** m zum Setup-Menü zu gehen. Anschließend drücken Sie **▲ ▼**, um eine der Setup-Menüoptionen zu wählen, und drücken Sie **▶**, um zum Menü überzugehen.
→ Die Wiedergabe wird unterbrochen (Pause).

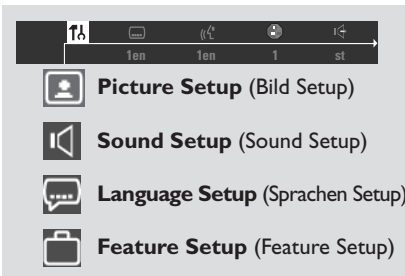

- Benutzen Sie den Joystick (**◀ ▶ ▲ ▼**) auf der Fernbedienung zum Navigieren im Menü.
- Drücken Sie **OK**, um Ihre Auswahl zu bestätigen.
→ Die Wiedergabe wird fortgesetzt oder beginnt automatisch.

Zur Wegnahme des Menüs

Drücken Sie **SYSTEM MENU**.

HINWEIS:

Einige der Features im Setup-Menü werden in "Erste Schritte" erläutert.

Einstellen des Bildformats

Das von Ihnen gewählte Format muss auf der Disk verfügbar sein. Ist dies nicht der Fall, haben die Bildformat-Einstellungen keinen Einfluss auf das Bild während der Wiedergabe.

Folgen Sie den Schritten in "Benutzung des Setup-Menüs" und wählen Sie:

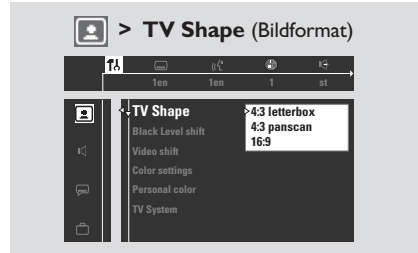

4:3 panscan

Wählen Sie dies, wenn Sie ein konventionelles Fernsehgerät haben und Ihre DVD nicht für Breitbild-Betrachtung formatiert ist. Ein Breitbild wird auf dem gesamten TV-Bildschirm angezeigt, wobei ein Teil automatisch abgeschnitten wird.

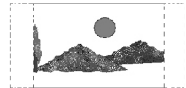

4:3 letterbox

Wählen Sie dies, wenn Sie ein konventionelles Fernsehgerät haben und Ihre DVD für Breitbild-Betrachtung formatiert ist. Schwarze Streifen erscheinen oben und unten auf dem TV-Bildschirm.



16:9

Wählen Sie dies, wenn Sie ein Breitbild-Fernsehgerät haben (Sie müssen auch Ihr Breitbild-Fernsehgerät auf "volle Größe" einstellen).

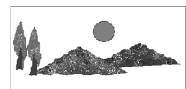

Verbesserung des Bildes für NTSC-Einstellung

Diese Funktion ist nur zutreffend, wenn Sie das 'TV System' (Fernsehsystem) auf 'NTSC' eingestellt haben (siehe Seite 145).

Folgen Sie den Schritten in "Benutzung des Setup-Menüs" und wählen Sie:

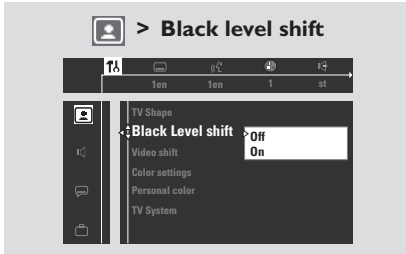

Off (Aus)

Wählen Sie dies zum Deaktivieren der Funktion.

On (Ein)

Wählen Sie dies, um Farbkontrast und Bild der NTSC-kompatiblen DVD zu verbessern.

Einstellen der Bildposition auf dem Fernseher

Folgen Sie den Schritten in "Benutzung des Setup-Menüs" und wählen Sie:

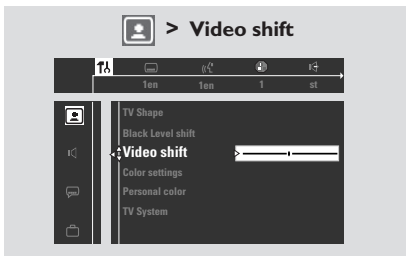

Drücken Sie ◀▶, um die horizontale Position des Bildes auf Ihrem TV-Bildschirm einzustellen, indem Sie den Schieberegler nach links oder rechts führen.

Wahl einer vordefinierten Farbeinstellung

Dieses DVD-System stellt vier vordefinierte Gruppen von Farbeinstellungen und eine individuelle Einstellung, die Sie selbst definieren können, bereit.

Folgen Sie den Schritten in "Benutzung des Setup-Menüs" und wählen Sie:

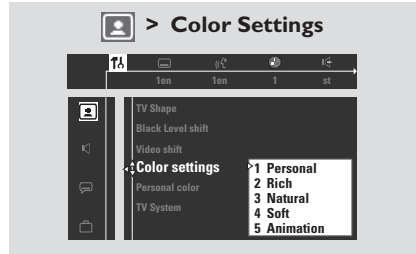

Drücken Sie ▲▼, um eine der Farbeinstellungen zu wählen: **Personal**, **Rich**, **Natural**, **Soft** oder **Animation**.

Feinabgleich der individuellen Farbeinstellung

Wenn Sie 'Personal' im Menü Farbeinstellungen benutzen, entspricht dies Ihren Einstellungen in 'Individuelle Farbeinstellung'.

Folgen Sie den Schritten in "Benutzung des Setup-Menüs" und wählen Sie:



Drücken Sie ▲▼, um die Werte dieser Parameter, die am besten zu Ihrem individuellen Vorzug passen, einzustellen:

Saturation (Sättigung) – Erhöhung des Wertes optimiert die Farbe in Ihrem Bild oder umgekehrt. Wählen Sie null (0), um die Farbe auszubalancieren.

Brightness (Helligkeit) – Erhöhung des Wertes erhellt das Bild oder umgekehrt. Wählen Sie null (0) für eine durchschnittliche Einstellung.

Contrast (Kontrast) – Erhöhung des Wertes macht das Bild schärfer oder umgekehrt. Wählen Sie null (0), um den Kontrast auszubalancieren.

Einstellung des Digitalausgangs

Stellen Sie den Digitalausgang Ihren optionalen Audiogeräte-Anschlüssen entsprechend ein.

Folgen Sie den Schritten in "Benutzung des Setup-Menüs" und wählen Sie:

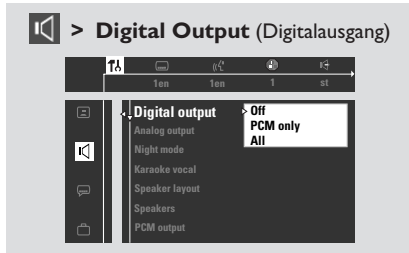

Off (Aus)

Wählen Sie dies, um den Digitalausgang zu deaktivieren.

All (Alle)

Wählen Sie dies, wenn Sie den Digitalausgang an einen optionalen Audio-Ausrüstungsgegenstand, der einen Mehrkanal-Decoder hat, angeschlossen haben.

PCM only (Nur PCM)

Wählen Sie dies, wenn die optionale Audioausrüstung außerstande ist, Mehrkanal-Audio zu decodieren. Danach gehen Sie zu "Einstellung des PCM-Ausgangs" über. Sobald Sie 'Nur PCM' wählen, geht der Surround-Modus automatisch zu 'STEREO' über.

Einstellung des PCM-Ausgangs

Stellen Sie Ihren PCM- (Pulse Code Modulation) Ausgang erst dann ein, wenn Sie den Digitalausgang des Systems auf 'Nur PCM' eingestellt haben. (Siehe "Einstellung des Digitalausgangs").

Folgen Sie den Schritten in "Benutzung des Setup-Menüs" und wählen Sie:

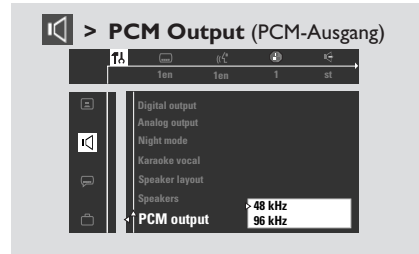

48 kHz

Wählen Sie dies, wenn die optionale Audioausrüstung außerstande ist, 96 kHz-Digitalsignaleingänge zu verarbeiten. Das Signal wird anschließend in ein Standardsignal mit Abtastfrequenzen von 48 kHz umgesetzt.

96 kHz

Wählen Sie dies, wenn die optionale Audioausrüstung imstande ist, Digitalsignaleingänge mit Abtastfrequenzen von 96 kHz zu verarbeiten. Wenn jedoch der Soundausgang verzerrt ist oder kein Sound vorliegt, wählen Sie stattdessen '48 kHz'.

DVD-Menüoptionen

Einstellung des Analogausgangs

Stellen Sie den Analogausgang der Wiedergabeleistung Ihres DVD-Heimkinosystems entsprechend ein. Diese Funktion ist auch über die Taste SURR. auf der Fernbedienung (oder SURROUND auf dem vorderen Bedienfeld) zugänglich.

Folgen Sie den Schritten in "Benutzung des Setup-Menüs" und wählen Sie:

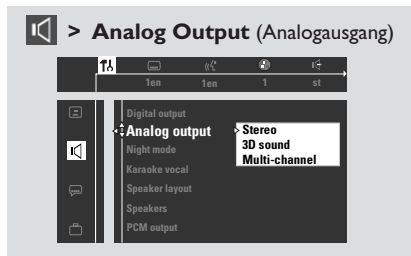

Stereo

Wählen Sie dies, um den Kanalausgang in Stereo abzuändern, wodurch Sound nur aus den beiden vorderen Lautsprechern und dem Subwoofer kommt.

3D Sound (3D-Ton)

Wählen Sie dies, um den Kanalausgang in 3D abzuändern, wodurch Surround Sound nur aus den beiden vorderen Lautsprechern und dem Subwoofer kommt.

Multi-channel (Mehrkanal)

Diese Wahlmöglichkeit aktiviert den Mehrkanalausgang.

Nachtmodus – Ein-/ Abschalten

Folgen Sie den Schritten in "Benutzung des Setup-Menüs" und wählen Sie:

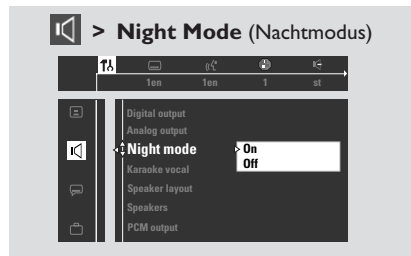

Off (Aus)

Wählen Sie dies, wenn Sie den Surround Sound mit seinem vollen Dynamikbereich genießen wollen.

On (Ein)

Wählen Sie dies zum Ausbalancieren der Lautstärke. Ausgänge mit hoher Lautstärke werden gedämpft, und Ausgänge mit niedriger Lautstärke werden auf einen hörbaren Pegel angehoben. Diese Funktion ist nur bei Movies mit Dolby Digital-Modus verfügbar.

Karaoke Gesang – Ein-/Ausschalten

Folgen Sie den Schritten in "Benutzung des Setup-Menüs" und wählen Sie:



Off (Aus)

Wählen Sie dies zum Einschalten der Karaoke-Gesangsfunktion.

On (Ein)

Wählen Sie dies, wenn eine mehrkanalige Karaoke-DVD abgespielt wird. Die Karaoke-Kanäle auf der Disk werden anschließend zu einem normalen Stereosound vermischt; dadurch können Sie sowohl die Texte als auch die Musik zusammen hören.

Statusfenster – Ein-/Ausschalten

Folgen Sie den Schritten in “Benutzung des Setup-Menüs” und wählen Sie:

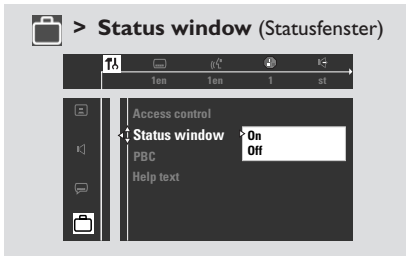

Off (Aus)

Wählen Sie dies, um das Statusfenster vom TV-Bildschirm zu entfernen.

On (Ein)

Wählen Sie dies, wenn Sie das Statusfenster auf dem TV-Bildschirm anzeigen wollen. Es enthält Informationen über den aktuellen Abspielstatus sowie die Zeit.

Hilfetext – Ein-/Ausschalten

Folgen Sie den Schritten in “Benutzung des Setup-Menüs” und wählen Sie:



Off (Aus)

Wählen Sie dies, um das Hilfetext-Display auszuschalten.

On (Ein)

Wählen Sie dies, wenn Sie wollen, dass eine Kurzbeschreibung des gewählten Menüleistensymbols unten auf dem TV-Bildschirm erscheint.

PBC (Wiedergabekontrolle) – Ein-/Ausschalten

Diese Funktion ist nur auf Video CD 2,0 mit Wiedergabekontroll- (PBC) Funktion verfügbar.

Folgen Sie den Schritten in “Benutzung des Setup-Menüs” und wählen Sie:

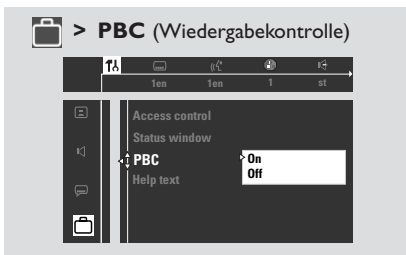

Off (Aus)

Wählen Sie dies, wenn Sie die VCD-Wiedergabe automatisch nach Einlegen in die Disk-Lade erfolgen soll.

On (Ein)

Wählen Sie dies, wenn Sie wollen, dass das Disk-Menü der VCD (falls verfügbar) nach Einlegen in die Disk-Lade auf dem TV-Bildschirm erscheint.

DVD-Menüoptionen

Ändern des Passwortes

Sie können den zur Zugriffskontrolle benutzten vierstelligen Code ändern.

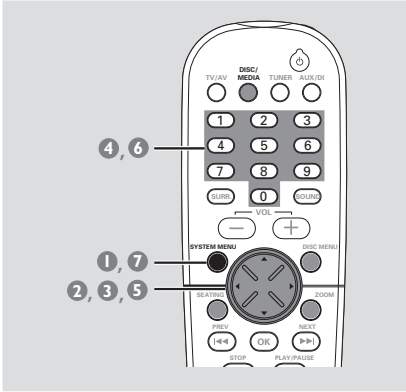

- 1 Im Disk-Modus drücken Sie **SYSTEM MENU**.
- 2 Benutzen Sie den Joystick (◀▶▲▼) auf der Fernbedienung zum Navigieren im Menü.
- 3 Wählen Sie das Symbol und drücken Sie ▼. Gehen Sie zu und drücken Sie ▶. Gehen Sie zu 'Access Control' und drücken Sie ▶.

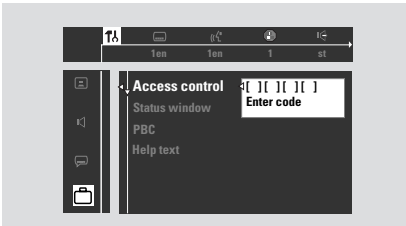

- 4 Benutzen Sie die **numerische Tastatur (0-9)** zur Eingabe Ihres alten vierstelligen Codes.
→ Wenn dies erstmals geschieht, geben Sie vier beliebige Zahlen Ihrer Wahl ein. Sie müssen denselben identischen Code zweimal eingeben. Dadurch wird Ihr Code erstmals festgelegt. Drücken Sie SYSTEM MENU, wenn Sie hierdurch den Code erstmals einstellen.
→ Wenn Sie Ihren alten vierstelligen Code vergessen, drücken Sie viermal, wenn der vierstellige Code erfragt wird. Anschließend geben Sie vier beliebige Zahlen Ihrer Wahl zweimal ein.

- 5 Gehen Sie zu 'Change code' und drücken Sie ▶.

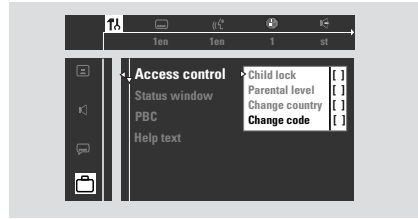

- 6 Benutzen Sie die **numerische Tastatur (0-9)** zur Eingabe Ihres neuen vierstelligen Codes. Anschließend geben Sie denselben Code erneut zur Bestätigung ein.

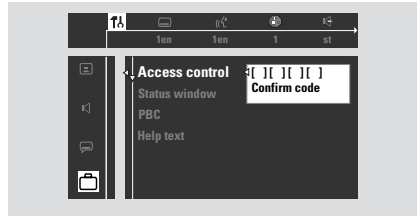

- 7 Drücken Sie **SYSTEM MENU** erneut, um das Menü wegzunehmen.

Wiedergabeeinschränkung durch Festlegung der Kindersicherungsstufe

(nur bei Region 1-Spieler möglich)

Einige DVDs haben u. U. eine

Kindersicherungsstufe, die der gesamten Disk oder bestimmten Szenen auf der Disk zugeordnet ist. Diese Funktion ermöglicht Ihnen die Festlegung einer Wiedergabeeinschränkungsstufe. Die Einstufungen lauten von 1 bis 8 und sind landesspezifisch. Sie können das Abspielen bestimmter, für Ihre Kinder ungeeigneter Disks verhindern oder bestimmte Disks mit alternativen Szenen abspielen lassen.

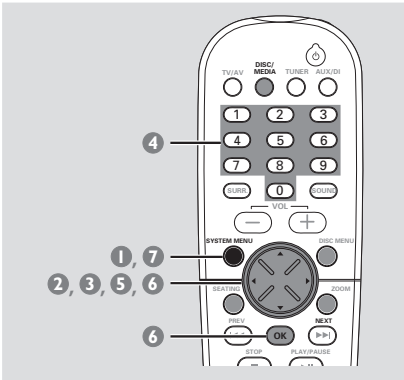

- 1 Im Disk-Modus drücken Sie **SYSTEM MENU**.
- 2 Benutzen Sie den Joystick (◀▶▲▼) auf der Fernbedienung zum Navigieren im Menü.
- 3 Wählen Sie das Symbol und drücken Sie ▼.

Gehen Sie zu und drücken Sie ▶.

Gehen Sie zu 'Access Control' und drücken Sie ▶.

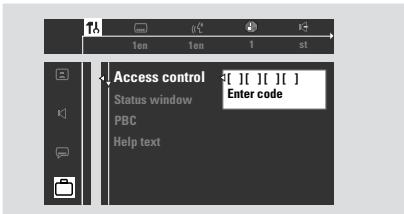

- 4 Benutzen Sie die **numerische Tastatur (0-9)** zur Eingabe des vierstelligen Codes. Sie müssen u.U. denselben identischen Code zweimal eingeben.
→ Wenn nicht erfolgreich, dann siehe Seite 160 "Ändern des Passwortes".

- 5 Gehen Sie zu 'Parental level' (Kindersicherungsstufe) und drücken Sie ▶.
- 6 Drücken Sie ▲▼, um eine Einstufung von 0-8 zu wählen, und drücken Sie **OK**.
→ DVDs mit einer Einstufung über der von Ihnen gewählten Stufe werden nicht abgespielt, es sei denn, Sie geben Ihr vierstelliges Passwort ein oder wählen eine höhere Einstufung. Wählen Sie '0' um die Kindersicherungsstufe zu deaktivieren und alle Disks abspielen zu lassen.

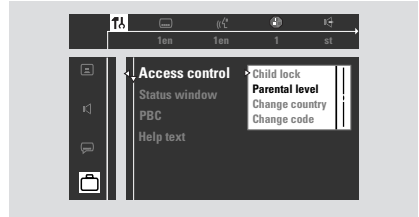

- 7 Drücken Sie **SYSTEM MENU** erneut, um das Menü wegzunehmen.
→ Siehe Seite 163, falls notwendig, um das Land zu wählen, auf welches die Kindersicherungsstufen zutreffen (je nach Ihren Disks).

Erläuterung zu Einstufungen

NO PARENTAL – Alle Disks werden abgespielt. (Ohne Kindersicherung)

8 ADULT – Anstößiges Material; sollte aufgrund von graphischem sexuellem Inhalt, Gewalttätigkeit oder unflätiger Sprache nur von Erwachsenen angeschaut werden.

7 NC-17 – Keine Kinder unter 17 Jahren; Kindern unter 17 Jahren wird vom Anschauen abgeraten.

6 PG-R – Aufsicht durch Erwachsene - Eingeschränkt; es wird empfohlen, dass Eltern Kindern unter 17 Jahren das Anschauen verbieten oder dass das Anschauen nur im Beisein eines Elternteils oder Sorgeberechtigten gestattet wird.

4 PG13 – Material ist für Kinder unter 13 Jahren ungeeignet.

3 PG – Aufsicht Erwachsener wird empfohlen.

1 G – Allgemeines Publikum; als für Zuschauer aller Altersstufen geeignet empfohlen.

Hinweis:

– Einige DVDs sind nicht mit einer Einstufung versehen, obwohl die Filmeinstufung auf die Disk-Hülle aufgedruckt ist. Die Einstufungsfunktion funktioniert bei derartigen Disks nicht.

DVD-Menüoptionen

Sicherung/Freigabe der anzuschauenden DVD

Nicht alle DVDs werden vom CD-Hersteller eingestuft oder codiert. Sie können das Abspielen einer spezifischen DVD durch Sperren verhindern oder die DVD freigeben, ohne Rücksicht auf ihre Einstellung.

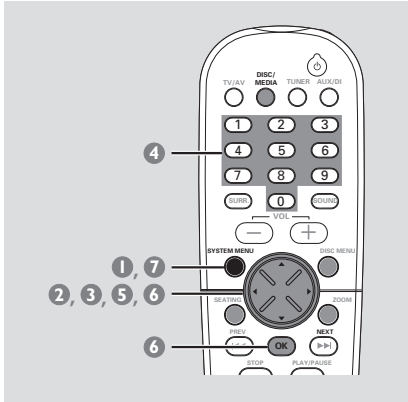

- 1 Im Disk-Modus drücken Sie **SYSTEM MENU**.
- 2 Benutzen Sie den Joystick (◀▶▲▼) auf der Fernbedienung zum Navigieren im Menü.
- 3 Wählen Sie das Symbol und drücken Sie ▼.

Gehen Sie zu und drücken Sie ▶.

Gehen Sie zu 'Access Control' und drücken Sie ▶.



- 4 Benutzen Sie die **numerische Tastatur (0-9)** zur Eingabe des vierstelligen Codes. Sie müssen u.U. denselben identischen Code zweimal eingeben.
→ Wenn nicht erfolgreich, dann siehe Seite 160 "Ändern des Passwortes".

- 5 Gehen Sie zu 'Child lock' und drücken Sie ▶.
- 5 Drücken Sie ▲▼, um (Sicherung) oder (Freigabe) zu wählen, anschließend drücken Sie **OK**.
→ Gesicherte Disks werden nicht abgespielt, es sei denn, Sie geben Ihren vierstelligen Code ein.

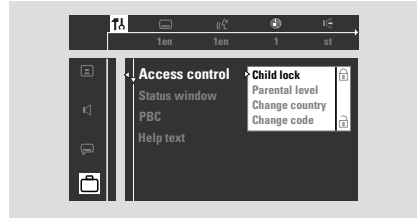

- 6 Drücken Sie **SYSTEM MENU** erneut, um das Menü wegzunehmen.

Hinweis:

– Jede Seite von zweiseitigen DVDs und jeden Band von mehrbändigen Video CDs sichern/freigeben.

Aktivieren von Play once/Play always

Sie können das Anschauen einer spezifischen Disk aktivieren oder deaktivieren. Das DVD-System kann Einstellungen für 120 Disks speichern. Wenn Sie 'Play always' (immer abspielen) wählen, wird die derzeit im Spieler befindliche Disk ganz oben auf die Liste gesetzt. Wenn die Liste voll ist und Sie eine neue Disk hinzufügen, wird die letzte Disk in der Liste aus der Liste entfernt.

- 1 Legen Sie eine Disk ein.
→ Die Zugriffskontrollmeldung erscheint auf dem TV-Bildschirm.

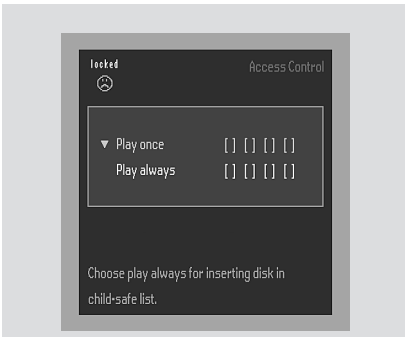

- 2 Drücken Sie **▲▼**, um 'Play once' (einmal abspielen) oder {Play always} (immer abspielen) zu wählen. Anschließend geben Sie den vierstelligen Code ein.
→ 'Play once' – die Disk kann gespielt werden, solange sie sich in der Disk-Lade befindet und das DVD-System eingeschaltet ist.
→ 'Play always' – die Disk wird immer abgespielt, selbst wenn die Kindersicherung auf **☹** (sichern) eingestellt ist.
- 3 Wenn Sie später die Disk sichern wollen, damit sie nicht immer abgespielt wird, legen Sie die Disk ein und drücken Sie **■**, während das Safe-[Sicher] Symbol **☺** auf dem TV-Bildschirm erscheint.
→ Das Locked- [Gesichert] Symbol **☹** erscheint. Evtl. müssen Sie die Disk herausnehmen oder den Strom abschalten, bevor die Disk völlig gesichert ist. Wenn Sie die Disk das nächste Mal einlegen, wird sie nicht abgespielt, wenn sie nicht den vierstelligen Code eingeben.

Ändern des Landes

Wenn eine Disk kindersicher codiert ist, treffen die Codierungen nur auf das auf der Disk angegebene Land zu. Der Disk-Hersteller legt diese Codes fest. Beispiel: eine Disk kann auf Stufe 3 für die Vereinigten Staaten codiert werden. Daher müssen Sie bei einigen Disks u.U. das Land wählen, für welches die Disk codiert ist, damit die Disk auf der von Ihnen gewählten Kindersicherungsstufe abgespielt wird (siehe Seite 161).

- 1 Im Disk-Modus drücken Sie **SYSTEM MENU**.
- 2 Benutzen Sie den Joystick (**◀▶▲▼**) auf der Fernbedienung zum Navigieren im Menü.
- 3 Wählen Sie das Symbol **☹** und drücken Sie **▼**.

Gehen Sie zu **☹** und drücken Sie **▶**.

Gehen Sie zu 'Access Control' und drücken Sie **▶**.

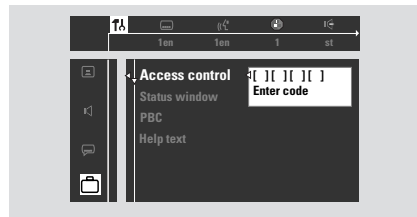

- 4 Benutzen Sie die **numerische Tastatur (0-9)** zur Eingabe des vierstelligen Codes. Sie müssen u.U. denselben identischen Code zweimal eingeben.
→ Wenn nicht erfolgreich, dann siehe Seite 160 "Ändern des Passwortes".
- 5 Gehen Sie zu 'Change country' und drücken Sie **▶**.

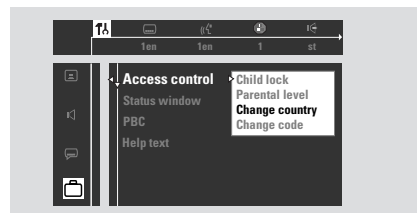

- 6 Drücken Sie **▲▼**, um das Land zu wählen, für welches die Disk codiert ist, anschließend drücken Sie **OK**.
- 7 Drücken Sie **SYSTEM MENU** erneut, um das Menü wegzunehmen.

WICHTIGER HINWEIS!

- Vergewissern Sie sich, dass **FM-** und **MW-Antennen** angeschlossen sind.
- Die Taste **TUNING** auf dem vorderen Bedienfeld wird zum Umschalten zwischen Frequenzeinstellung und Vorwahl-einstellung benutzt. Bei der Vorwahl-einstellung wird durch Drücken der Tasten **◀◀ / ▶▶** auf dem vorderen Bedienfeld die Vorwahlnummer geändert. Ansonsten wird durch Drücken von **◀◀ / ▶▶** die Rundfunkfrequenz geändert.

Einstellen auf Radiosender

- 1 Drücken Sie **TUNER** auf der Fernbedienung (oder justieren Sie **SOURCE** auf dem vorderen Bedienfeld), um "FM TUNER" oder "MW TUNER" zu wählen.
- 2 Drücken und halten Sie **◀◀ / ▶▶** auf der Fernbedienung, bis sich die Frequenzanzeige zu ändern beginnt, und lassen Sie dann los.
→ Der nächste Radiosender wird automatisch eingestellt.
→ ∞ leuchtet bei FM-Stereoempfang auf.
- 3 Zum Einstellen eines schwachen Senders drücken Sie **◀◀ / ▶▶** kurz und wiederholt, bis optimaler Empfang erzielt wird.
- Wenn Sie **◀◀ / ▶▶** auf dem vorderen Bedienfeld zur Frequenzeinstellung benutzen, achten Sie darauf, dass sich das System im Frequenzeinstellmodus befindet. Wenn nicht, drücken Sie **TUNING**.
→ "FREQ MODE" erscheint.

Vorwahl von Radiosendern

Sie können bis zu 40 Radiovorwahlsender abspeichern; dabei wird mit FM begonnen, gefolgt von MW-Bereichen.

Hinweise:

- Das System beendet den Vorwahl-Modus, wenn innerhalb von 20 Sekunden keine Taste betätigt wird.
- Wenn bei Plug & Play keine Stereofrequenz erkannt wird, erscheint "CHECK ANTENNA" (Antenne prüfen).

Benutzung von Plug & Play

Plug & Play ermöglicht Ihnen die automatische Speicherung aller verfügbaren Radiosender.

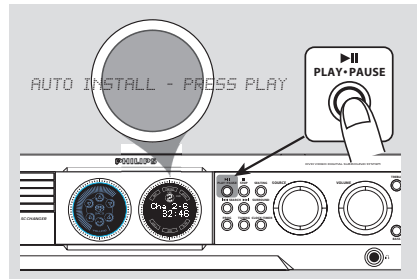

- 1 Schließen Sie das System an die Stromversorgung an; "AUTO INSTALL - PRESS PLAY" (automatische Installation - PLAY drücken) erscheint.
ODER
Im Eco Power Standby-/Standby-Modus drücken und halten Sie **▶||** auf dem vorderen Bedienfeld, bis "AUTO INSTALL - PRESS PLAY" erscheint.
- 2 Drücken Sie **▶||** auf dem vorderen Bedienfeld, um mit der Installation zu beginnen.
→ "INSTALL TUNER" erscheint.
→ Alle zuvor gespeicherten Radiosender werden ersetzt.
→ Nach Beendigung wird der zuletzt eingestellte Radiosender gespielt.

Automatische Vorwahlen

Sie können die automatischen Vorwahlen ab einer gewählten Vorwahlnummer beginnen.

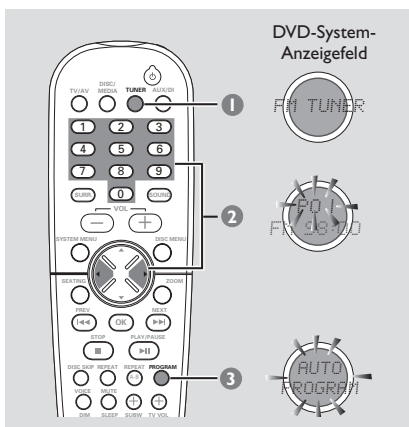

- 1 Drücken Sie **TUNER** auf der Fernbedienung (oder justieren Sie **SOURCE** auf dem vorderen Bedienfeld), um "FM TUNER" oder "MW TUNER" zu wählen.
- 2 Drücken Sie ◀ ▶ oder benutzen Sie die **numerische Tastatur (0-9)**, um eine Anfangs-Vorwahlnummer zu wählen.
- Wenn Sie |◀◀◀/▶▶▶| auf dem vorderen Bedienfeld zur Vorwahleinstellung benutzen, achten Sie darauf, dass sich das System im Vorwahleinstellmodus befindet. Wenn nicht, drücken Sie **TUNING**.
→ "PRESET MODE" erscheint.
- 3 Drücken und halten Sie **PROGRAM** (oder **PROG** auf dem vorderen Bedienfeld), bis "AUTO PROGRAM" (automatische Programmierung) erscheint.
→ Wenn ein Radiosender in einer der Vorwahlen gespeichert ist, wird derselbe Radiosender nicht unter einer anderen Vorwahlnummer gespeichert.
→ Wenn keine Vorwahlnummer gewählt ist, beginnt die automatische Vorwahl ab Vorwahl (1), und all Ihre früheren Vorwahlen werden überschrieben.

Manuelle Vorwahlen

Sie können sich dafür entscheiden, nur die Lieblings-Radiosender zu speichern.

- 1 Im Tuner-Modus drücken Sie **PROGRAM** (oder **PROG** auf dem vorderen Bedienfeld).
- 2 Drücken Sie ◀ ▶ oder benutzen Sie die **numerische Tastatur (0-9)**, um eine Vorwahlnummer zu wählen.
- 3 Drücken Sie |◀◀◀/▶▶▶| auf der Fernbedienung, um einen Radiosender zu wählen.
- 4 Zur Speicherung drücken Sie **PROGRAM** erneut.

Auswahl eines Radiovorwahlsenders

- Drücken Sie ◀ ▶ oder benutzen Sie die **numerische Tastatur (0-9)**, um eine Vorwahlnummer zu wählen.
→ Die Vorwahlnummer, Rundfunkfrequenz und der Wellenbereich erscheinen.

Löschen eines Radiovorwahlsenders

- Drücken und halten Sie ■, bis "PRESET DELETED" (Vorwahl gelöscht) erscheint.
→ Der aktuelle Radiovorwahlsender wird gelöscht, und der nächste verfügbare Radiovorwahlsender tritt an seine Stelle.
→ Alle anderen Radiovorwahlsender mit höheren Nummern werden um eins verringert.

Einstellen des Timers

Das System kann zu einer vorgewählten Zeit automatisch auf Disk- oder Tuner-Modus umschalten, was für Sie als Weckfunktion dienen kann.

WICHTIGER HINWEIS!

- Vor dem Einstellen des Timers vergewissern Sie sich, dass die Uhr[zeit] richtig eingestellt ist.
- Die Lautstärke des Timers nimmt allmählich bis zum zuletzt eingestellten Lautstärkepegel ab. Wenn der zuletzt eingestellte Lautstärkepegel zu niedrig ist, geht das Gerät anschließend zu einem vorbestimmten akustischen Mindestpegel hoch.

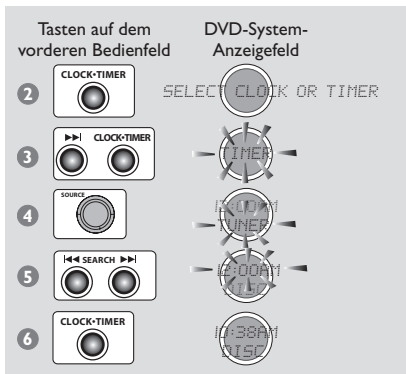

- 1 Drücken Sie **STANDBY ON**, um das DVD-System einzuschalten.
- 2 Drücken und halten Sie **CLOCK•TIMER** bis "SELECT CLOCK OR TIMER" (Uhr[zeit] oder Timer wählen) erscheint.
- 3 Drücken Sie **▶▶▶** (falls notwendig), um das Display in "TIMER", abzuändern, anschließend drücken Sie **CLOCK•TIMER** zur Bestätigung erneut.
- 4 Justieren Sie **SOURCE** (oder drücken Sie **DISC/MEDIA** oder **TUNER** auf der Fernbedienung), um die Weckquelle (Disk-Spieler oder Tuner) zu wählen.
- 5 Drücken Sie **◀◀◀ / ▶▶▶**, um die Weckzeit (Minuten und Stunden) einzustellen. Zur Erhöhung der Geschwindigkeit halten Sie **◀◀◀** oder **▶▶▶** gedrückt.
→ Die Änderungen in Minuten münden in die Stunden ein.

- 6 Drücken Sie **CLOCK•TIMER** erneut, um die Einstellung zu speichern.
→ Nach Einstellung des Timers schaltet er sich immer ein, sofern Sie ihn nicht deaktivieren.
→ Das Symbol verbleibt im Anzeigefeld. Es gibt an, dass der Timer aktiviert ist.
- **Zum Vorwahlzeitpunkt wird die gewählte Soundquelle 30 Minuten lang gespielt, bevor auf Eco Power Standby-Modus umgeschaltet wird** (wenn innerhalb des Zeitrahmens keine Taste gedrückt wird).
→ **DISK** – der erste Titel der zuletzt gewählten Disk wird gespielt. Wenn die zuletzt gewählte Disk-Lade leer ist, wird auf die nächste verfügbare Disk umgeschaltet. Wenn alle Disk-Laden nicht verfügbar sind, wird auf Tuner-Modus umgeschaltet.
→ **TUNER** – der zuletzt eingestellte Radiosender wird gespielt.

Aktivieren/Deaktivieren des Timers

- 1 Wiederholen Sie Schritt 1 bis 3 von "Einstellen des Timers".
- 2 Drücken Sie **■**, um den Timer abzuschalten.
→ Das Symbol verschwindet aus dem Anzeigefeld, und "TIMER OFF" (Timer aus) erscheint.

ODER

- Drücken Sie **CLOCK•TIMER**, um den Timer der letzten Einstellung entsprechend einzuschalten.
→ Die Timer-Angaben werden ein paar Sekunden lang angezeigt, anschließend geht das System wieder zu seiner letzten aktiven Quelle oder bleibt im Standby-Modus.

Hinweis:

- Das System beendet den Timer-Einstellmodus, wenn innerhalb von 90 Sekunden keine Taste gedrückt wird.

Einstellen des Sleep Timers

Der Sleep Timer ermöglicht dem System das automatische Umschalten auf Eco Power Standby-Modus zu einer Vorwahlzeit.

- Drücken Sie **SLEEP** wiederholt auf der Fernbedienung, bis die gewünschte Vorwahl-Abschaltzeit erreicht wird.
→ Die Wahlmöglichkeiten lauten wie folgt (Zeit in Minuten):
15 → 30 → 45 → 60 → 90 → 120 →
OFF → 15 ...
→ **SLEEP** erscheint im Anzeigefeld, außer wenn "OFF" (aus) gewählt ist.
→ Bevor das System auf Eco Power Standby-Modus schaltet, wird ein Countdown von 10 Sekunden angezeigt.
"SLEEP 10" → "SLEEP 9" ... →
"SLEEP 1" → "SLEEP"

Überprüfung oder Änderung der Einstellung

- Drücken Sie **SLEEP** einmal, um die vor dem Abschalten verbleibende Zeit anzuzeigen. Wenn Sie die Taste **SLEEP** weiterhin drücken, erscheint die nächste Sleep Timer-Option im Anzeigefeld.

Abstellen des Sleep Timers

- Drücken Sie **SLEEP** wiederholt, bis "OFF" erscheint, oder drücken Sie die Taste **STANDBY ON**.

Klangregler

WICHTIGER HINWEIS!

Für richtigen Surround Sound ist sicherzustellen, dass Lautsprecher und Subwoofer angeschlossen sind (siehe Seite 136).

Wahl von Surround Sound

- Drücken Sie **SURROUND (Surr.)**, um Folgendes zu wählen: MEHRKANAL, 3D-TON oder STEREO.
→ Die Verfügbarkeit der verschiedenen Surround Sound-Modi hängt von der Anzahl benutzter Lautsprecher und dem auf der Disk verfügbaren Sound ab.
→ Die Center- und Surround-Lautsprecher arbeiten nur dann, wenn das DVD-Heimkinosystem auf Mehrkanal-Modus eingestellt ist.
→ Die möglichen Output-Modi für Mehrkanal beinhalten: Dolby Digital, DTS (Digital Theater Systems) Surround und Dolby Pro Logic.
→ Stereo-Sendungen oder -Aufzeichnungen erzeugen beim Abspielen in einem Surround-Modus einige Surround-Kanaleffekte. Allerdings erzeugen Mono-Quellen (einkanaliger Sound) keinen Sound aus den Surround-Lautsprechern.

Hinweis:

– Sie können den Surround Sound-Modus nicht wählen, wenn das Systemmenü die Menüleiste aktiviert ist.

Ein-/Ausschalten des Clear Voice-Effekts

Sie können die Center- und Surround Sound-Ausgänge durch Aktivieren der Clear Voice Sound-Funktion aktivieren, wenn Sie Mehrkanal als Surround-Modus gewählt haben.

- Drücken Sie **VOICE** auf der Fernbedienung, um "CLEAR VOICE ON" (ClearVoice ein) zu wählen.
→ Zum Abschalten der Einstellung drücken Sie **VOICE** erneut, um "CLEAR VOICE OFF" (ClearVoice aus) zu wählen.

Änderung des Subwoofer-Lautstärkepegels

- Drücken Sie **SUB + / -** auf der Fernbedienung, um den Subwoofer-Lautstärkepegel (-6 dB bis + 6 dB) einzustellen.

Einstellung des Tiefen-/ Höhenpegels

Die BASS- (Tiefen-) und TREBLE- (Höhen-) Funktion ermöglicht Ihnen die Definition der Soundprozessor-Einstellungen.

- 1 Drücken Sie **BASS** oder **TREBLE**.
→ Die Pegelanzeige erscheint.
- 2 Innerhalb von fünf Sekunden benutzen Sie **VOLUME**, um den Tiefen- oder Höhenpegel (-3 dB bis +3 dB) einzustellen.
→ Wenn der Lautstärkereger nicht innerhalb von fünf Sekunden benutzt wird, kehrt er zu seiner normalen Lautstärkeregerfunktion zurück.

Auswahl digitaler Klangeffekte

Suchen Sie einen digitalen Vorwahl-Klangeffekt aus, der mit dem Inhalt Ihrer Disk übereinstimmt oder den Klang der von Ihnen abgespielten Musikrichtung optimiert.

- Drücken Sie **SOUND** auf der Fernbedienung.
Beim Abspielen von Movie-Disks können Sie Folgendes wählen: CONCERT, DRAMA, ACTION oder SCI-FI.

Beim Abspielen von Musik-Disks oder im Tuner- oder AUX/DI-Modus können Sie Folgendes wählen: ROCK, DIGITAL, CLASSIC oder JAZZ.

Hinweis:

– Für gleichmäßigen Sound Output wählen Sie **CONCERT** oder **CLASSIC**.

Lautstärkeregerung

- Justieren Sie **VOLUME** (oder drücken Sie **VOL + / -** auf der Fernbedienung), um den Lautstärkepegel zu erhöhen oder zu senken.
→ "VOL MIN" ist der minimale Lautstärkepegel, und "VOL MAX" ist der maximale Lautstärkepegel.

Zuhören über Kopfhörer

- Schließen Sie den Kopfhörerstecker an die Buchse  auf der Vorderseite des DVD-Systems an.
→ Die Lautsprecher werden stummgeschaltet.

Vorübergehendes Abstellen der Lautstärke

- Drücken Sie **MUTE** auf der Fernbedienung.
→ Die Wiedergabe wird ohne Sound fortgesetzt, und "MUTE" (stummgeschaltet) erscheint.
→ Zur Wiederherstellung der Lautstärke drücken Sie **MUTE** erneut oder erhöhen Sie den Lautstärkepegel.

Ein-/Ausschalten

Umschalten auf aktiven Modus

- Justieren Sie **SOURCE** zur Wahl von:
DISC 1...DISC 5 → FM TUNER →
MW TUNER → TV/AV → AUX → DI →
DISC 1...

ODER

Drücken Sie **DISC/MEDIA, TUNER, TV/AV** oder **AUX/DI** auf der Fernbedienung.

Umschalten auf Eco Power Standby-Modus

- Drücken Sie **STANDBY ON (⏻)**.
→ Die Taste ECO POWER leuchtet auf.
→ Der Display-Bildschirm wird ausgeblendet.

Umschalten auf Standby-Modus (Uhrzeit-Ansicht)

- Drücken und halten Sie **STANDBY ON (⏻)**.
→ Die Uhr erscheint.
→ Drücken der Taste **CLOCK • TIMER** im Standby-Modus schaltet das System auf Eco Power Standby-Modus.

Display-Bildschirm des Systems verdunkeln

- Drücken Sie **DIM** wiederholt, um verschiedene Helligkeitsstufen für den Display-Bildschirm zu wählen.

Aufzeichnung auf einem externen Gerät

- 1 Schließen Sie das externe Aufzeichnungsgerät an **LINE OUT** oder **DIGITAL OUT** an. (Siehe Seite 140 und 141 "Anschlüsse (optional)").
- 2 Wählen Sie die Quelle, von der auf Ihr DVD-System überspielt wird (DISC, TUNER, TV/AV oder AUX/DI) und beginnen Sie mit der Wiedergabe (falls notwendig).
→ Sie können nur vom Disk-Spieler (CD) überspielen, wenn DIGITAL OUT für den Anschluss des externen Aufzeichnungsgerätes benutzt wird.
- 3 Beginnen Sie mit der Aufzeichnung auf dem externen Aufzeichnungsgerät.

Hinweise:

- Alle Klangregelfunktionen stehen zur Auswahl.
- Dem Benutzerhandbuch für die angeschlossene Ausrüstung sind nähere Angaben zu entnehmen.

Bedienung des Fernsehgerätes mit der Fernbedienung

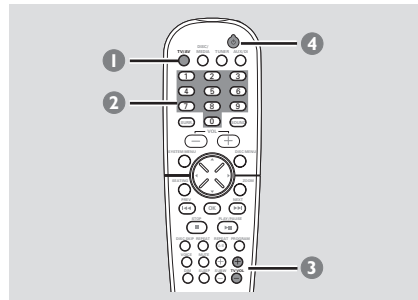

- 1 Drücken Sie **TV/AV**.
- 2 Drücken Sie **◀◀ / ▶▶** oder benutzen Sie die **numerische Tastatur (0-9)**, um den Fernsehgerätkanal zu wählen.
- 3 Drücken Sie **TVVOL + / -**, um den Lautstärkepegel des Fernsehgerätes einzustellen.
- 4 Drücken Sie **⏻**, um Ihr Fernsehgerät abzuschalten.

Fehlersuche

WARNHINWEIS

Unter keinen Umständen sollten Sie versuchen, das System selbst zu reparieren, weil dadurch die Garantie erlischt. Versuchen Sie nicht, das System zu öffnen, weil Stromschlaggefahr besteht.

Wenn eine Störung auftritt, überprüfen Sie zuerst die nachstehenden Punkte, bevor das System zur Reparatur gegeben wird. Wenn Sie ein Problem nicht durch Befolgen dieser Ratschläge lösen können, wenden Sie sich an Ihren Händler oder Philips.

Problem	Lösung
Kein Strom.	<ul style="list-style-type: none">– Überprüfen, ob das Wechselstromnetzkabel richtig angeschlossen ist.– STANDBY ON vorne am DVD-System drücken, um den Strom einzuschalten.
Kein Bild.	<ul style="list-style-type: none">– Korrekte Videoeingangskanalwahl siehe Fernsehgerät-Handbuch. Fernsehgerätkanal ändern, bis der DVD-Bildschirm zu sehen ist.– DISC auf der Fernbedienung drücken.
Verzerrtes oder schlechtes Bild.	<ul style="list-style-type: none">– Manchmal kann eine geringfügige Bildverzerrung erscheinen. Dies ist keine Fehlfunktion.– Die Disk reinigen.
Völlig verzerrtes Bild oder Schwarzweißbild.	<ul style="list-style-type: none">– Fernsehgeräte haben eine Farbsystem-Norm. Wenn die Systemfarbe der Disk oder des DVD-Systems sich vom Farbsystem Ihres Fernsehgerätes unterscheidet, kann das Bild verzerrt oder farblos sein. Auf das richtige 'Fernsehsystem' einstellen.
Das Seitenverhältnis des Bildschirms kann nicht geändert werden, obwohl Sie das Fernsehgerätdisplay eingestellt haben.	<ul style="list-style-type: none">– Das Seitenverhältnis ist auf der DVD-Disk festgelegt.– Je nach Fernsehgerät ist es Ihnen u.U. nicht erlaubt, das Seitenverhältnis zu ändern.
Kein Sound oder verzerrter Sound.	<ul style="list-style-type: none">– Die Lautstärke einstellen.– Das Lautsprecherkabel austauschen.– Die Lautsprecheranschlüsse und -einstellungen prüfen.– Den Kopfhörer abziehen.– PLAY drücken, um zum normalen Abspielmodus zurückzukehren (falls notwendig).– Die richtige Quellentaste auf der Fernbedienung (z.B. TV/AV oder AUX) drücken, um die Ausrüstung zu wählen, die Sie durch das DVD-System hören wollen.
Das DVD-System funktioniert nicht.	<ul style="list-style-type: none">– Das Netzkabel einige Minuten lang von der Steckdose trennen. Das Netzkabel wieder anschließen und erneut versuchen, wie gewohnt zu arbeiten.

Problem	Lösung
<p>Der DVD-Spieler beginnt nicht mit der Wiedergabe.</p>	<ul style="list-style-type: none"> – Eine lesbare Disk mit der Wiedergabeseite nach unten einlegen. – Disk-Typ, Farbsystem und Regionalcode prüfen. – Auf Kratzer oder Flecken auf der Disk prüfen. – SYSTEM SETUP drücken, um den Setup-Menübildschirm abzuschalten. – Die Einstufung ändern. – Feuchtigkeit hat sich im Systeminneren niedergeschlagen. Die Disk herausnehmen und das System etwas eine Stunde lang abgeschaltet lassen.
<p>Bestimmte Funktionen wie z.B. Winkel, Untertitel oder mehrsprachige Audiofunktion lassen sich nicht aktivieren.</p>	<ul style="list-style-type: none"> – Die Funktionen sind auf der DVD u.U. nicht verfügbar. – Ändern der Sound- oder Untertitel-Sprache ist auf der DVD nicht gestattet.
<p>Kein Sound von den Center- und Surround-Lautsprechern.</p>	<ul style="list-style-type: none"> – Sicherstellen, dass die Center- und Surround-Lautsprecher richtig angeschlossen sind. – Taste SURROUND drücken, um eine korrekte Surround Sound-Einstellung zu wählen. – Sicherstellen, dass die von Ihnen abgespielte Quelle in Surround Sound (DTS, Dolby Digital usw.) aufgezeichnet oder ausgestrahlt wird.
<p>Schlechter Rundfunkempfang.</p>	<ul style="list-style-type: none"> – Wenn das Signal zu schwach ist, die Antenne ausrichten oder eine externe Antenne für besseren Empfang anschließen. – Den Abstand zwischen dem System und Ihrem Fernsehgerät oder Videorecorder erhöhen. – Die richtige Frequenz einstellen. – Die Antenne weiter weg von der Ausrüstung, die das Rauschen verursachen könnte, positionieren.
<p>Die Fernbedienung funktioniert nicht richtig.</p>	<ul style="list-style-type: none"> – Die Quelle (z.B. CD oder TUNER) vor Drücken der Funktionstaste (▶ , ◀◀◀, ▶▶▶) wählen. – Den Abstand zwischen der Fernbedienung und dem System verringern. – Die Batterien gegen neue austauschen. – Die Fernbedienung direkt auf den IR-Sensor richten. – Prüfen, dass die Batterien richtig eingelegt sind.
<p>Der Timer funktioniert nicht.</p>	<ul style="list-style-type: none"> – Die Uhr[zeit] richtig einstellen. – CLOCK•TIMER drücken und halten, um den Timer einzuschalten.
<p>Das Anzeigefeld ist dunkel.</p>	<ul style="list-style-type: none"> – DIM erneut drücken.
<p>Tiefes Brummen oder Summen.</p>	<ul style="list-style-type: none"> – Das DVD-System möglichst weit von Elektrogeräten, die Störungen verursachen könnten, positionieren.

Technische Daten

VERSTÄRKER

Ausgangsleistung	
- Stereo-Modus (DIN)	75 W + 75 W eff ¹
- Surround-Modus (1 kHz)	75 W RMS/Kanal
Frequenzgang	120 Hz – 20 kHz / –3 dB
Störabstand	> 65 dB (CCIR)
Eingangsempfindlichkeit	
- AUX In	880 mV
- TV In	350 mV
Ausgangsempfindlichkeit	
- Kopfhörer	32 Ω – 1000 Ω
- Line Out	600 mV
- Digital In	gem. IEC 60958 & IEC 61937

¹ 4ohm, 1 kHz, 10% Klirrfaktor

TUNER

Einstellbereich	FM 87,5 – 108 MHz (50 kHz) MW 531 – 1602 kHz (9 kHz)
26 dB Geräuschdämpfung- sempfindlichkeit	FM 20 dB MW 3162 mV/m
Bildrückweisungsverhältnis	FM 25 dB MW 28 dB
IF-Rückweisungsverhältnis	FM 60 dB MW 24 dB
Störabstand	FM 60 dB MW 40 dB
AM-Unterdrückungsverhältnis	FM 30 dB
Harmonische Verzerrung	FM Mono 3% FM Stereo 3% MW 5%
Frequenzgang	FM 180 Hz – 10 kHz / ±6 dB
Stereotrennung	FM 26 dB (1 kHz)
Stereoschwelle	FM 23,5 dB

DISC

Lasertyp	Halbleiter
Disk-Durchmesser	12 cm/8 cm
Video-Decodierung	MPEG-2/MPEG-1
Video DAC	10 Bits
Signalsystem	PAL/NTSC
Videoformat	4:3/16:9
Video-Störabstand	56 dB (minimum)
Composite-Videoausgang	1,0 Vp-p, 75 Ω
S-Video-Ausgang	Y – 1,0 Vp-p, 75 Ω C – 0,286 Vp-p, 75 Ω
Audio DAC	24 Bits/96 kHz
Frequenzgang	4 Hz – 20 kHz (44,1 kHz) 4 Hz – 22 kHz (48 kHz) 4 Hz – 44 kHz (96 kHz)
Digitalausgang/-eingang	SPDIF (Sony Philips digital interface) Koaxial
- PCM	IEC 60958
- Dolby Digital/DTS	IEC 60958, IEC 61937

HAUPTGERÄT

Nennstromversorgung	220 – 240 V; 50 Hz
Leistungsaufnahme	150 W
Abmessungen (B x H x T)	435 mm x 100 mm x 360 mm
Gewicht	7,15 kg

LAUTSPRECHER

Vordere Lautsprecher/Hintere (Surround-) Lautsprecher	
System	dreifacher Treiber
Impedanz	4 Ω
Lautsprechertreiber	2 x 3" Woofer, 1 x 2" Band- Hochtוןlautsprecher
Frequenzgang	120 Hz – 50 kHz
Abmessungen (B x H x T)	94 mm x 280 mm x 70 mm
Gewicht	je 1,23 kg

CENTER-LAUTSPRECHER

System	5 multi directional Lautsprecher
Impedanz	4 Ω
Lautsprechertreiber	4 x 2" Woofer, 1 3/4" Band- Hochtוןlautsprecher
Frequenzgang	120 Hz – 20 kHz
Abmessungen (B x H x T)	435 mm x 72 mm x 63,5 mm
Gewicht	je 1,32 kg

DOPPELTER SUBWOOFER

Impedanz	4 Ω
Lautsprechertreiber	4" Woofer
Frequenzgang	30 Hz – 120 Hz
Abmessungen	
- Baseis	Durchmesser 240 x 40 (mm)
- Röhre	110 x 900 (mm)
Gewicht	4,5 kg

*Jederzeitige Änderung der technischen Daten
vorbehalten*

Abtastfrequenz: Datenabtastfrequenz beim Umsetzen von analogen Daten in digitale Daten. Die Abtastfrequenz repräsentiert numerisch, wie viele Male das ursprüngliche analoge Signal pro Sekunde abgetastet wird.

Analog: Sound, der nicht in Zahlen verwandelt wurde. Analoges Sound variiert, wogegen digitaler Sound spezifische numerische Werte hat. Diese Buchsen senden Audio durch zwei Kanäle, links und rechts.

AUDIO OUT Buchsen: Buchsen auf der Rückseite des DVD-Systems, die Audio an ein anderes System (Fernsehergerät, Stereo usw.) schicken.

Bitrate: Die zur Aufnahme einer gegebenen Musiklänge benutzte Datenmenge; in Kilobit pro Sekunde oder kbps gemessen. Oder die Geschwindigkeit, mit der Sie aufzeichnen. Im Allgemeinen gilt: je höher die Bitrate oder je höher die Aufzeichnungsgeschwindigkeit, desto besser die Klangqualität. Höhere Bitraten nehmen jedoch mehr Raum auf einer Disk in Anspruch.

Clear Voice: Ermöglicht dem digitalen Soundprozessor, die Stimmdynamik in Filmdialogen auf allen 5 Surround-Kanälen zu extrahieren, ohne die Positionsgenauigkeit und die Breite des Surround Sounds zu beeinträchtigen.

Digital: Sound, der in numerische Werte umgesetzt wurde. Digital sound ist verfügbar, wenn Sie die DIGITAL AUDIO OUT COAXIAL oder OPTICAL Buchsen benutzen. Diese Buchsen senden Audio durch mehrere Kanäle, anstelle von bloß zwei Kanälen, wie bei Analog der Fall ist.

Disk-Menü: Ein für die Auswahl von auf einer DVD aufgezeichneten Bildern, Klängen, Untertiteln, mehreren Winkeln usw. vorbereitetes Bildschirmdisplay.

Dolby Digital: Ein von Dolby Laboratories entwickeltes Surround Sound-System, das bis zu sechs Digital Audio-Kanäle aufweist (vorne links und rechts, Surround links und rechts und Mitte).

DTS: Digital Theatre Systems. Dies ist ein Surround Sound-System, unterscheidet sich aber von Dolby Digital. Die Formate wurden von unterschiedlichen Unternehmen entwickelt.

Kapitel: Abschnitte eines Bildes oder eines Musikstücks auf einer DVD, die kleiner als Titel sind. Ein Titel setzt sich aus mehreren Kapiteln zusammen. Jedem Kapitel wird eine Kapitelnummer zugeordnet, die es Ihnen ermöglicht, das von Ihnen gewünschte Kapitel zu finden.

Kindersicherung: Eine Funktion der DVD zur Beschränkung der Wiedergabe der Disk nach Alter des Benutzers gemäß landesspezifischer Einschränkungsstufe. Die Einschränkung schwankt von Disk zu Disk; wenn sie aktiviert ist, wird die Wiedergabe verhindert, wenn die Softwarestufe höher als die vom Benutzer festgelegte Stufe ist.

Komponenten-Videoausgangsbuchsen: Buchsen auf der Rückseite des DVD-Systems, die hochwertige Videosignale an ein Fernsehergerät, das Komponenten-Videoeingangsbuchsen (R/G/B, Y/Pb/Pr usw.) hat, senden.

Mehrkanal: Bei DVD repräsentiert jeder Sound Track ein Klangfeld. Mehrkanal bezieht sich auf ein Soundtrack-Gefüge mit drei oder mehr Kanälen.

MP3: Ein Dateiformat mit einem Sounddaten-Komprimierungssystem. „MP3“ ist die Abkürzung von Motion Picture Experts Group 1 (oder MPEG-1) Audio Layer 3. Durch Benutzung des MP3-Formats kann eine CD-R oder CD-RW etwa 10-mal mehr Datenmengen als eine reguläre Disk enthalten.

PBC – Wiedergabekontrolle: Bezieht sich auf das zur Wiedergabekontrolle auf Video CDs oder SVCDs aufgezeichnete Signal. Durch Benutzung von auf einer PBC unterstützenden - Video CD oder SVCD aufgezeichneten Menübildschirmen können Sie interaktive Software sowie Software mit einer Suchfunktion vorteilhaft benutzen.

PCM (Pulse Code Modulation): Ein System zur Umsetzung von analogen Tonsignalen in digitale Signale zur späteren Verarbeitung, ohne dass Datenkomprimierung bei der Umsetzung benutzt wird.

Plug & Play: Nach dem Einschalten fordert das System den Benutzer auf, Rundfunksender automatisch zu installieren, indem einfach die Taste PLAY am Hauptgerät gedrückt wird.

Regionalcode: Ein System, mit dem Disks nur in der zuvor designierten Region abgespielt werden können. Dieses Gerät spielt nur Disks ab, die kompatible Regionalcodes haben. Sie können den Regionalcode Ihres Gerätes finden, indem Sie auf die Rückwand schauen. Einige Disks sind mit mehr als einer Region (oder allen Regionen – ALL) kompatibel.

Seitenverhältnis: Das Verhältnis von vertikalen und horizontalen Größen eines angezeigten Bildes. Das horizontal : vertikal-Verhältnis von konventionellen Fernsehergeräten lautet 4:3, und das von Breitbildschirmen lautet 16:9.

Sitzkontrolle: Vermittelt dem Benutzer eine perfekte Sound- und Movie-Erfahrung überall im Raum und bietet maximale Flexibilität und echtes totales „Eintauchen“, weil der Benutzer den bevorzugten Sitz wählen kann.

Super Audio CD (SACD): Dieses Audioformat basiert auf den aktuellen CD-Standards, beinhaltet aber mehr Informationen, die für höhere Tonqualität sorgen. Es gibt drei Arten von Disks: einschichtige, zweischichtige und Hybrid Disks. Die Hybrid Disk enthält sowohl standardmäßige Audio CD- und als auch Super Audio CD-Informationen.

Surround: Ein System zur Schaffung dreidimensionaler Klangfelder voller Realismus durch Anordnung mehrerer Lautsprecher um den Zuhörer herum.

S-Video: Erzeugt ein klares Bild, indem separate Signale für die Leuchtdichte und die Farbe gesendet werden. Sie können S-Video nur dann benutzen, wenn Ihr Fernsehergerät eine S-Video-Eingangsbuchse hat.

Titel: Der längste Abschnitt einer Bild- oder Musikfunktion von DVDs, Musik usw. bei Videosoftware, oder das gesamte Album bei Audiosoftware. Jedem Titel wird eine Titelnummer zugeordnet, damit Sie den von Ihnen gewünschten Titel finden können.

VIDEO OUT Buchse: Buchse auf der Rückseite des DVD-Systems, die Videosignale an ein Fernsehergerät schickt.