

Always there to help you

Register your product and get support at
www.philips.com/welcome

CMD305A



User manual	1	Mode d'emploi	91
Benutzerhandbuch	31	Manuale utente	123
Manual del usuario	61	Gebruiksaanwijzing	153

PHILIPS

Inhoudsopgave

1 Belangrijk	154
Veiligheid	154

2 Uw autoaudiosysteem	155
Inleiding	155
Wat zit er in de doos?	155
Overzicht van het systeem	156

3 Het autoaudiosysteem installeren	158
Kabels aansluiten	158
In het dashboard plaatsen	160

4 Aan de slag	161
Ingeschakeld	161
Systeeminstellingen wijzigen	161
De klok instellen	161
Selecteer een bron	161

5 Naar de radio luisteren	162
Een radiogebied kiezen	162
Een tunergevoeligheid kiezen	162
Afstemmen op een radiozender	163
Radiozenders opslaan in het geheugen	163
Afstemmen op een voorkeuzezender	163
Afspelen met RDS	163

6 Bluetooth-apparaten gebruiken	166
Een apparaat koppelen	166
Audio afspelen vanaf een verbonden apparaat	166
Bellen	167

7 Afspelen vanaf een USB- opslagapparaat	168
Bediening	168

8 Naar een extern apparaat luisteren	169
---	-----

9 Het station gebruiken	169
Compatibel met Android™	169
Dokken voorbereiden	169
Uw telefoon verbinden	170
Stel de dockbeugel af	171
De CarStudio-toepassing installeren	172
De CarStudio-app gebruiken	173
De telefoon opladen	174
Uw telefoon uit het dock verwijderen	174
De dockbeugel opbergen	175

10 Geluid aanpassen	176
Hiermee past u het geluidsniveau aan	176
Geluid uitschakelen	176
Het DBB-geluidseffect gebruiken	176
Maximaal geluid inschakelen	176
Een luisterzone kiezen	176
Het volledige geluidsbereik inschakelen	176
Hiermee selecteert u een vooraf ingestelde equalizer	176
Andere geluidsinstellingen	177

11 Systeeminstellingen aanpassen	177
---	-----

12 Aanvullende informatie	178
Het systeem resetten	178
De zekering vervangen	178

13 Productinformatie	179
-----------------------------	-----

14 Problemen oplossen	180
Algemeen	180
Over Bluetooth-apparaten	180

15 Kennisgeving	181
Compliance	181
De zorg voor het milieu	181
Copyright	182
Handelsmerkverklaring	182

1 Belangrijk

Veiligheid

Lees alle instructies goed door en zorg dat u deze begrijpt voordat u het apparaat gaat gebruiken. Als het product wordt beschadigd omdat u de instructies niet hebt opgevolgd, is de garantie niet van toepassing.

- Breng geen wijzigingen aan het apparaat aan om blootstelling aan straling of een anderszins onveilige werking van dit product te voorkomen.
 - Het apparaat is uitsluitend ontworpen voor gebruik bij 12V negatieve aarde.
 - Neem niet de telefoon op, voer geen telefoongesprekken en bekijk geen video onder het rijden om het risico van verkeersongevallen te verminderen.
 - Stel het volume in op een veilig en prettig niveau, zodat u veilig kunt rijden.
 - Onjuiste zekeringen kunnen schade of brand veroorzaken. Raadpleeg een expert wanneer u de zekering moet vervangen.
 - Gebruik alleen het meegeleverde bevestigingsmateriaal voor een veilige installatie.
 - Stel het product niet bloot aan regen of water om kortsluiting te voorkomen.
 - Er mag geen vloeistof op het product druppelen of spatten.
 - Plaats niets op het apparaat dat gevaar kan opleveren, zoals een glas water of een brandende kaars.
 - Steek geen voorwerpen in de ventilatiesleuven of andere openingen van het apparaat.
 - Reinig het apparaat met een zachte, vochtige doek. Gebruik geen vloeistoffen als alcohol, chemicaliën of huishoudelijke schoonmaakmiddelen om het apparaat te reinigen.
- Het dock is alleen geschikt voor Android-telefoons. Sluit hierop geen andere apparaten aan.
 - Risico van schade aan de dockbeugel: plaats geen voorwerpen op het dock, hang niets aan het dock.
 - Risico van brand of schade aan het autoaudiosysteem: plaats geen andere voorwerpen in het compartiment voor de dockbeugel.
 - Risico van schade aan uw telefoon: verwijder uw Android-telefoon uit het dock voordat u de dockbeugel verwijdert.

2 Uw autoaudio-systeem

Gefeliciteerd met uw aankoop en welkom bij Philips! Registreer uw product op www.philips.com/welcome om optimaal gebruik te kunnen maken van de door Philips geboden ondersteuning.

Inleiding

Met dit systeem kunt u:

- genieten van audio via USB-opslagapparaten, Android-telefoons en andere externe apparaten,
- naar radiozenders luisteren,
- uw Android-telefoon opladen en
- telefoongesprekken voeren.

U kunt het geluid met deze geluidseffecten verbeteren:

- Dynamic Bass Boost (DBB)
- Automatische luidheidsregeling

Afspeelbare media:

- USB-opslagapparaat
 - Compatibiliteit: USB 2.0, USB 1.1
 - Klasseondersteuning: MSC (Mass Storage Class)
 - Bestandsysteem: FAT16, FAT32
 - Maximale capaciteit: 32 GB
 - Bestanden: .mp3, .wma V4, V7, V8, V9 (L1, L2)
 - Samplefrequenties
MP3: 32 kHz, 44,1 kHz, 48 kHz
WMA: 44,1 kHz, 48 kHz
 - Bitrates
MP3: 8-320 kbps en variabele bitrates
WMA: 64-192 kbps en variabele bitrates
 - ID3-tag
v2.0 of later
 - Maximumaantal albums/mappen: 99
 - Maximumaantal tracks/bestanden: 999

- Maximumaantal mapniveaus: 8
- Niet-ondersteunde bestandsindelingen AAC-, WAV- en PCM-audiobestanden WMA-bestanden die beveiligd zijn met DRM (.wav, .m4a, .m4p, .mp4, .aac) WMA-bestanden in 'lossless'-indeling
- Android-telefoons
 - Android-versie: 2.2 of hoger
 - Bluetooth-versie: 2.1 of hoger
 - Opladen met de micro-USB-aansluiting/-poort
 - Breedte: tussen 52 mm en 73 mm

Wat zit er in de doos?



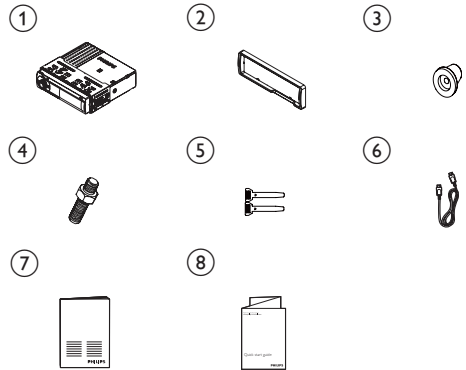

Controleer de inhoud van het pakket:

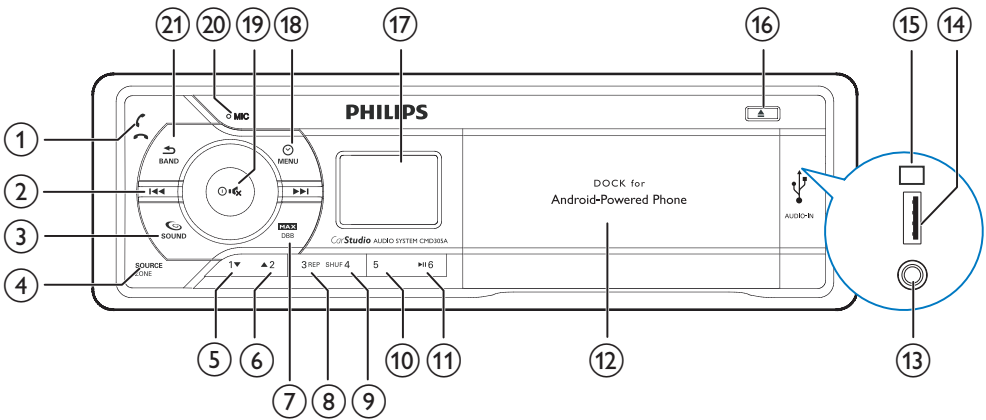

1	Systeem en voorpaneel (met bevestigingshuls)	2	Sierplaat
3	Rubberen kussen	4	Schroef X 1
5	Demontagesleutels X 2	6	USB-kabel
7	Gebruikershandleiding	8	Snelstartgids

Overzicht van het systeem



- ① 
 - Druk op deze knop om een oproep te beantwoorden of een telefoonnummer te herhalen.
 - Druk op deze knop om een gesprek te beëindigen.
- ② 
 - Hiermee stemt u af op een radiozender.
 - Druk hierop om naar de vorige track te gaan.
 - Houd ingedrukt om een track terug te spoelen.
- ③ 
 - Druk hierop om het volledige geluid in- of uit te schakelen.
 - Houd deze knop ingedrukt om het menu voor geluidsinstellingen te openen.
- ④ **SOURCE ZONE**
 - Druk herhaaldelijk op deze toets om Bluetooth als bron te selecteren.
 - Houd deze knop ingedrukt om de selectie van muziekzones te activeren.
- ⑤ 
 - Druk in de radiomodus op deze knop om de vooraf op nummer 1 ingestelde radiozender te selecteren.
 - Houd in de radiomodus deze knop ingedrukt om de huidige radiozender voor kanaalnummer 1 op te slaan.
 - Druk voor .wma/.mp3-tracks deze knop in om uw volgende album/map te kiezen.
- ⑥ 
 - Druk in de radiomodus op deze knop om de vooraf op nummer 2 ingestelde radiozender te selecteren.
 - Houd in de radiomodus deze knop ingedrukt om de huidige radiozender voor kanaalnummer 2 op te slaan.
 - Druk voor .wma/.mp3-tracks deze knop in om uw vorige album/map te kiezen.
- ⑦ **MAX DBB**
 - Druk op deze knop om het maximale volume toe te staan of te blokkeren.
 - Houd deze knop ingedrukt om het DBB-geluidseffect (dynamische bass boost) in of uit te schakelen.

8 3 REP

- Druk in de radiomodus op deze knop om de vooraf op nummer 3 ingestelde radiozender te selecteren.
- Houd in de radiomodus deze knop ingedrukt om de huidige radiozender voor kanaalnummer 3 op te slaan.
- Druk voor tracks op de knop om een herhaalmodus te kiezen: herhaal de huidige track of herhaal alle tracks in het huidige album of map.

9 SHUF 4

- Druk in de radiomodus op deze knop om de vooraf op nummer 4 ingestelde radiozender te selecteren.
- Houd in de radiomodus deze knop ingedrukt om de huidige radiozender voor kanaalnummer 4 op te slaan.
- Druk voor tracks op de knop om alle tracks in het huidige album of de huidige map vanaf het begin of willekeurig af te spelen.

10 5

- Druk in de radiomodus op deze knop om de vooraf op nummer 5 ingestelde radiozender te selecteren.
- Houd in de radiomodus deze knop ingedrukt om de huidige radiozender voor kanaalnummer 5 op te slaan.

11 ►II 6

- Druk in de radiomodus op deze knop om de vooraf op nummer 6 ingestelde radiozender te selecteren.
- Houd in de radiomodus deze knop ingedrukt om de huidige radiozender voor kanaalnummer 6 op te slaan.
- Start, pauzeer of hervat het afspelen van tracks.

12 Basisstation voor Android-telefoon

13 AUDIO-IN

- Aansluiten op de audio-uitgang (gewoonlijk de hoofdtelefoonaansluiting) van een extern apparaat.

14 USB

- Hiermee kunt u een USB-opslagapparaat aansluiten.

15 RESET

- Druk op de knop om het systeem naar fabrieksinstellingen te resetten.

16 ▲

- Druk op de knop om de dockbeugel uit te werpen.

17 LCD-scherm

18 MENU

- Druk eenmaal op de knop om de systeemklok te tonen.
- Houd deze knop ingedrukt om het systeemmenu te openen.

19

- Druk op deze knop om het systeem in te schakelen.
- Houd deze knop ingedrukt om het systeem uit te schakelen.
- Druk op deze knop om de mute-functie van het systeem in- of uit te schakelen.
- Druk op deze knop om een optie te bevestigen.
- Draai om tussen menuopties te schakelen.
- Draai om het geluidsniveau in te stellen.

20 MIC

- Geïntegreerde microfoon.

21 BAND

- Druk op de knop om het optiemenu af te sluiten.
- Druk herhaaldelijk op de knop om een tunerfrequentieband te kiezen.
- Houd deze knop ingedrukt om een gesprek door te schakelen.

3 Het autoaudio-systeem installeren



Let op

- Gebruik de knoppen alleen zoals vermeld in deze gebruikershandleiding.

Volg altijd de instructies in dit hoofdstuk op volgorde.

Deze instructies zijn van toepassing op een standaardinstallatie. Maak de benodigde aanpassingen als uw auto andere vereisten heeft. Raadpleeg uw lokale leverancier als u vragen over installatiepakketten hebt.



Opmerking

- Dit systeem is uitsluitend ontworpen voor gebruik bij 12V negatieve aarding.
- Installeer dit systeem in het dashboard van de auto. Andere locaties kunnen gevaar opleveren omdat de achterkant van het systeem warm wordt tijdens gebruik.
- Zorg ervoor dat de motor niet is gestart wanneer u de kabels gaat aansluiten, anders kan kortsluiting ontstaan.
- Sluit de gele en rode kabels pas aan nadat alle andere kabels zijn aangesloten.
- Zorg ervoor dat alle losse kabels zijn geïsoleerd met isolatietape.
- Zorg ervoor dat de kabels niet vast kunnen raken onder schroeven of in bewegende metaaldelen (zoals de rails van de zitting).
- Zorg ervoor dat alle aardingskabels zijn geaard.
- Gebruik alleen het meegeleverde bevestigingsmateriaal voor een veilige installatie.
- Onjuiste zekeringen kunnen schade of brand veroorzaken. Raadpleeg een expert wanneer u de zekering moet vervangen.
- Wanneer u andere apparaten op dit systeem aansluit, zorg er dan voor dat het maximumvermogen van de stroomkring van de auto groter is dan het totale vermogen van alle aangesloten apparaten.
- Sluit geen luidsprekerkabels aan op de metalen behuizing of het chassis van de auto.
- Sluit geen gestreepte luidsprekerkabels op elkaar aan.

Kabels aansluiten



Opmerking

- De mannelijke ISO-aansluiting is niet meegeleverd.
- Raadpleeg een vakman om de bedrading aan te sluiten zoals hieronder is beschreven.

- 1 Controleer de bekabeling van de auto grondig. Sluit de kabels vervolgens aan op de male ISO-connector.

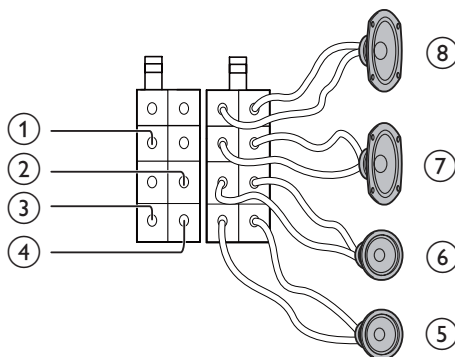

ISO-connector;	Sluit aan op
1 Gele kabel	De +12V-accu die altijd onder spanning staat
2 Blauw-witte kabel	De kabel van de elektrische antenne of de voedingskabel van de antenneversterker. Als er geen elektrische antenne of antenneversterker is, of als de antenne handmatig wordt bediend, hoeft u deze kabel niet aan te sluiten.
3 Zwarte kabel	Een metalen oppervlak van de auto. Sluit de zwarte kabel (aarde) aan voordat u de gele en rode voedingskabels aansluit.

ISO-connector, male	Sluit aan op
4 Rode kabel	De +12V-aansluiting die onder spanning staat wanneer het contact van de auto in de accessoirestand staat. Als er geen accessoirestand is, sluit u deze kabel aan op de +12V-accu die altijd onder spanning staat. Zorg er eerst voor dat de zwarte kabel (aarde) is aangesloten op een metalen oppervlak van de auto.
5 Groene en groen-zwarte kabels	Linkerluidspreker (achter)
6 Witte en zwart-witte kabels	Linkerluidspreker (voor)
7 Grijs en grijs-zwarte kabels	Rechterluidspreker (voor)
8 Paarse en paars-zwarte kabels	Rechterluidspreker (achter)

2 Sluit de male ISO-connector en andere kabels aan op het autoaudiosysteem.

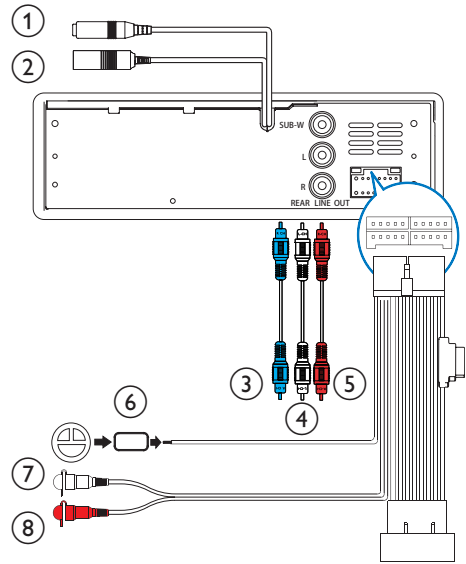

Aansluiting of poort	Sluit aan op
1 ANTENNA (Zwarte aansluiting)	Antenne voor radio
2 External Mic (Zwarte aansluiting)	Een externe microfoon voor telefoongesprekken
3 SUBWOOFER (Blauwe aansluiting)	Subwoofer
4 REAR LINE OUT L (Witte aansluiting)	Linkerluidspreker achter
5 REAR LINE OUT R (Rode aansluiting)	Rechterluidspreker achter
6 OE REMOTE (Bruine strook)	Originele afstandsbediening
7 FRONT LINE OUT L (Witte aansluiting)	Linkerluidspreker voor
8 FRONT LINE OUT R (Rode aansluiting)	Rechterluidspreker voor

 Tip

- De pinindeling voor de ISO-connectors is afhankelijk van uw type voertuig. Zorg voor een goede aansluiting om schade aan het systeem te voorkomen.

In het dashboard plaatsen

Opmerking

- Als uw auto geen interne navigatiecomputer heeft, koppelt u de negatieve aansluiting los van de accu.
- Als uw auto een interne navigatiecomputer heeft, gaat het geheugen van de computer mogelijk verloren wanneer u de accu loskoppelt.
- Zorg ervoor dat de losse kabels elkaar niet raken als de accu nog is aangesloten, anders kan kortsluiting ontstaan.

- 1 Controleer of de opening in het dashboard de juiste afmetingen heeft.

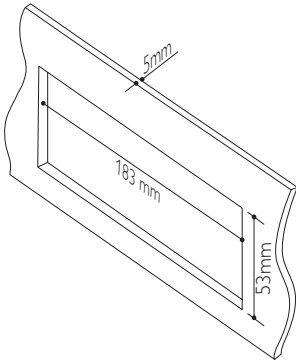

- 2 Plaats de huls in het dashboard en buig de lipjes naar buiten om de huls vast te zetten.

Opmerking

- Sla deze stap over als u het systeem vastzet met behulp van de meegeleverde schroeven in plaats van de huls.

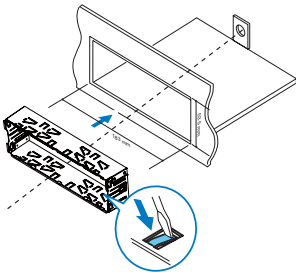

- 3 Plaats het meegeleverde rubberen kussen over het uiteinde van de bevestigingsbout.

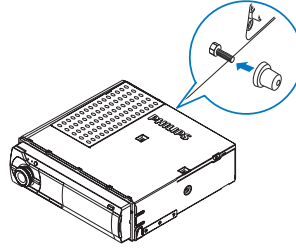

- 4 Schuif het systeem in het dashboard tot u een 'klik' hoort.

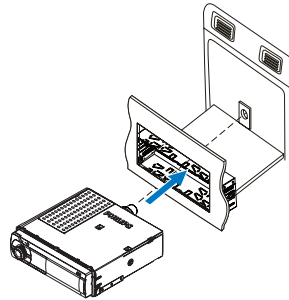

- 5 Bevestig de sierplaat.

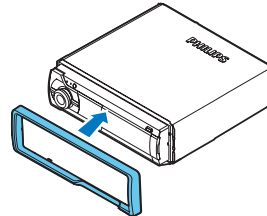

- 6 Sluit de negatieve aansluiting van de accu weer aan.

4 Aan de slag





Ingeschakeld

Druk op .







↳ [WELCOME] loopt door het beeld.

- Houd  ingedrukt tot [GOODBYE] wordt weergegeven om het systeem uit te schakelen.



Systeeminstellingen wijzigen.

- 1 Houd  ingedrukt om het systeemmenu te openen.
- 2 Druk herhaaldelijk op  om een optie te selecteren.
 - [BT RECON]/[DISCONNECTED]
 - [RDS]
 - [PTY >]
 - [RDS AF]
 - [RDS TA]
 - [TP STORE]
 - [RDS REG]
 - [RDS CT]
 - [STORE >]
 - [AREA]
 - [LOCAL]
 - [CLOCK]
 - [CLOCK 12H]
 - [BEEP]
 - [BKO]
 - [DIMMER]
 - [DEMO]
- 3 Draai  om een instelling te selecteren.
 - Druk op  om een instelling af te sluiten.

De klok instellen

- 1 Houd  ingedrukt om het systeemmenu te openen.
- 2 Druk herhaaldelijk op  tot [CLOCK] en de tijd worden weergegeven.
 - ↳ Als de klok niet eerder is ingesteld, wordt [--:--] weergegeven.
- 3 Draai  om het uur in te stellen.
- 4 Druk op  om te bevestigen.
- 5 Draai  om de minuten in te stellen.
- 6 Druk op  om te bevestigen.

De klokdeling instellen

- 1 Houd  ingedrukt om het systeemmenu te openen.
- 2 Druk herhaaldelijk op  totdat [CLOCK 12H] of [CLOCK 24H] wordt weergegeven.
- 3 Draai  om een instelling te selecteren.
 - [CLOCK 12H]: 12-uursnotatie
 - [CLOCK 24H]: 24-uursnotatie

De klok weergeven

Druk op  om de klok weer te geven.

- Druk op een willekeurige knop om af te sluiten.

Selecteer een bron

Opmerking

- Wanneer alle andere bronnen niet beschikbaar zijn, schakelt het systeem de bron automatisch naar [RADIO].

Druk herhaaldelijk op  om Bluetooth als bron te selecteren.



- [RADIO]: FM/MW-radio
- [AUDIO-IN]: audio die via de AUDIO-IN-aansluiting wordt overgebracht

- **[BT AUDIO]:** audio die via een Bluetooth-apparaat wordt overgebracht
- **[USB]:** als een USB-opslagapparaat is aangesloten en herkend, kunt u deze bron kiezen om audiobestanden die hierop zijn opgeslagen af te spelen.

5 Naar de radio luisteren



Een radiogebied kiezen

U kunt een radiogebied kiezen dat bij uw locatie past.









- 1 Houd  ingedrukt om het systeemmenu te openen.
- 2 Druk herhaaldelijk op  totdat **[AREA]** wordt weergegeven.
- 3 Draai  om een optie te selecteren.
 - **[USA]** (Verenigde Staten)
 - **[EUR]** (West-Europa)
 - **[RUS]** (Rusland)
 - **[AUS]** (Australië)
 - **[EAS]** (Midden-Oosten)
 - **[ASI]** (Azië (Oceanië))
 - **[JAP]** (Japan)
 - **[LAT]** (Latijns-Amerika)

Een tuner gevoeligheid kiezen

Om alleen zenders met sterke signalen te ontvangen of meer radiozenders, kunt u de tuner gevoeligheid veranderen.

- 1 Houd  ingedrukt om het systeemmenu te openen.
- 2 Druk herhaaldelijk op  totdat **[LOCAL]** wordt weergegeven.
- 3 Draai  om een instelling te selecteren.
 - **[LOCAL ON]** (lokaal aan): alleen zenders zoeken met sterke signalen.
 - **[LOCAL OFF]** (lokaal uit): zenders zoeken met sterke en zwakke signalen.

Afstemmen op een radiozender

- 1 Druk herhaaldelijk op  om [RADIO] als bron te selecteren.
- 2 Druk herhaaldelijk op  om een band te kiezen: [FM1], [FM2], [FM3], [MW1] of [MW2].
- 3 Houd  of  ingedrukt tot de weergegeven frequentie nummers knippen.
- 4 Druk herhaaldelijk op  of  als u handmatig op een radiozender wilt afstemmen.
 - ↳ De radiozender wordt uitgezonden.
 - Druk op  of  als u automatisch een radiozender wilt zoeken.



Radiozenders opslaan in het geheugen



Opmerking

- U kunt een maximum van zes zenders in elke band opslaan.

Zenders automatisch opslaan

- 1 Houd  ingedrukt om het systeemmenu te openen.
- 2 Druk herhaaldelijk op  totdat [STORE >] wordt weergegeven.
- 3 Druk op  om te bevestigen.
 - ↳ De sterkste zenders van de gekozen band worden automatisch opgeslagen.

Zenders handmatig opslaan

- 1 Druk herhaaldelijk op  om een band te kiezen.
- 2 Stem af op een zender die u wilt opslaan.
- 3 Houd een cijferknop drie seconden ingedrukt.
 - ↳ De zender wordt opgeslagen onder het geselecteerde kanaal.
- 4 Herhaal stap 2 en 3 om meer radiozenders op te slaan.
 - Om een radiozender te vervangen, slaat u een andere zender in dat kanaal op.

Afstemmen op een voorkeuzezender

- 1 Druk herhaaldelijk op  om een band te kiezen.
- 2 Druk op een cijferknop om een voorkeuzezender te selecteren.

Afspelen met RDS

De RDS-functie (Radio Data System) werkt alleen in gebieden met FM-zenders die RDS-signalen uitzenden. Als u afstemt op een RDS-zender, wordt de zendernaam weergegeven.



De RDS-functie inschakelen



Opmerking





- De RDS-functie is standaard ingeschakeld.

- 1 Houd  ingedrukt om het systeemmenu te openen.
- 2 Druk herhaaldelijk op  totdat [RDS] wordt weergegeven.

- 3 Draai  voor het selecteren van [RDS ON].
- ↳ De RDS- functie is ingeschakeld.
- Om de RDS-functie uit te schakelen, draait u  voor het selecteren van [RDS OFF].

Een programmatype kiezen

Vóór het afstemmen op RDS-zenders, kunt u een programmatype kiezen om alleen naar programma's van de gekozen categorie te zoeken.



- 1 Houd  ingedrukt om het systeemmenu te openen.
- 2 Druk herhaaldelijk op  totdat [PTY >] wordt weergegeven.
- 3 Druk op  om te bevestigen.
- 4 Draai  om een programmatype te selecteren en druk daarna op  om uw keuze te bevestigen.

Num-mer	Type pro-gramma's	Beschrijving
1	NEWS	Nieuwsdiensten
2	AFFAIRS	Politiek en actualiteiten
3	INFO	Speciale informatieve programma's
4	SPORT	Sport
5	EDUCATE	Educatieve programma's
6	DRAMA	Hoorspelen en literatuur
7	CULTURE	Cultuur; religie en maatschappelijke kwesties
8	SCIENCE	Wetenschap
9	VARIED	Entertainmentprogramma's
10	POP M	Popmuziek
11	ROCK M	Rockmuziek
12	EASY M	Lichte muziek
13	LIGHT M	Lichte klassieke muziek
14	CLASSICS	Klassieke muziek
15	OTHER M	Speciale muziekprogramma's
16	WEATHER	Weer

17	FINANCE	Financiële programma's
18	CHILDREN	Kinderprogramma's
19	SOCIAL	Sociale onderwerpen
20	RELIGION	Godsdienst
21	PHONE IN	Inbelprogramma's
22	TRAVEL	Reisprogramma's
23	LEISURE	Vrije tijd
24	JAZZ	Jazzmuziek
25	COUNTRY	Countrymuziek
26	NATION M	Nederlandstalige muziek
27	OLDIES	Klassiekers
28	FOLK M	Folkmuziek
29	DOCUMENT	Documentaires
30	TEST	Alarmtest
31	ALARM	Alarm

Alternerende frequenties gebruiken

Als het signaal van een RDS-zender zwak is, schakelt u de AF-functie (alternatieve frequentie) in om te zoeken naar een andere zender die hetzelfde programma uitzendt.



- 1 Houd  ingedrukt om het systeemmenu te openen.
- 2 Druk herhaaldelijk op  totdat [RDS AF] wordt weergegeven.
- 3 Draai  om een instelling te selecteren:
 - [AF ON]: de AF-functie inschakelen.
 - [AF OFF]: de AF-functie uitschakelen.

De AF-regio instellen

U kunt de regio voor AF-afstemming instellen:



[REG ON] De radio kan alleen automatisch afstemmen op RDS-zenders in de huidige regio.

[REG OFF] De radio kan automatisch afstemmen op alle RDS-zenders.

- 1 Houd  ingedrukt om het systeemmenu te openen.
- 2 Druk herhaaldelijk op  totdat [RDS REG] wordt weergegeven.
- 3 Draai  om een instelling te selecteren.

Verkeersinformatie ontvangen

Schakel de TA-functie (verkeersaankondiging) in als u verkeersaankondigingen niet wilt missen.

- 1 Houd  ingedrukt om het systeemmenu te openen.
- 2 Druk herhaaldelijk op  totdat [RDS TA] wordt weergegeven.
- 3 Draai  om een instelling te selecteren:
 - [TA ON]: wanneer een verkeersaankondiging bezig is, schakelt het systeem automatisch naar de tunermodus over en begint de verkeersaankondiging uit te zenden. Na de verkeersaankondiging keert het systeem naar de vorige modus terug.
 - [TA OFF]: verkeersaankondiging is niet te horen.





Tip

- Wanneer een verkeersaankondiging binnenkomt, kunt u op  drukken om het systeem naar de vorige modus te schakelen.



Alleen verkeersberichten ontvangen

Als u alleen verkeersberichten wilt ontvangen, gebruikt u de TP-functie (Traffic Program, verkeersberichten).

- 1 Houd  ingedrukt om het systeemmenu te openen.
- 2 Druk herhaaldelijk op  totdat [TP STORE] wordt weergegeven.
- 3 Druk op  om te zoeken naar zenders met regelmatige verkeersberichten en deze op te slaan.
 - ↳ Nadat het zoeken is voltooid, wordt de eerste opgeslagen zender uitgezonden.

Synchronisatie van de systeemklok

U kunt de systeemklok met een RDS-radiozender synchroniseren die tijdsignalen uitzendt.

- 1 Houd  ingedrukt om het systeemmenu te openen.
- 2 Druk herhaaldelijk op  totdat [RDS CT] wordt weergegeven.
- 3 Draai  om een instelling te selecteren:
 - [CT ON]: synchronisatie van de systeemklok met de RDS-zender.
 - [CT OFF]: de systeemklok niet synchroniseren.



Tip

- De nauwkeurigheid van het tijdsignaal is afhankelijk van de RDS-zender die het uitzendt.

6 Bluetooth-apparaten gebruiken

Met dit autoaudiosysteem kunt u naar audio van een speler luisteren of met Bluetooth een telefoongesprek voeren.

Een apparaat koppelen





Opmerking

- Philips kan niet garanderen dat dit apparaat compatibel is met alle Bluetooth-apparaten.
- Raadpleeg de gebruikershandleiding om te controleren of het apparaat compatibel is met Bluetooth voordat u het apparaat met dit systeem koppelt. Controleer of het apparaat Bluetooth-firmwareversie 2.1 of hoger heeft.
- Controleer of de Bluetooth-functie is ingeschakeld op uw apparaat en uw apparaat zichtbaar is voor alle andere Bluetooth-apparaten.
- De maximale afstand tussen dit systeem en een Bluetooth-apparaat is ongeveer 3 meter.
- Obstaten tussen dit systeem en een Bluetooth-apparaat kunnen het bereik verkleinen.
- Houd dit systeem uit de buurt van andere elektronische apparatuur die voor storing kan zorgen.

Volg onderstaande stappen op uw apparaat.

- 1 Schakel Bluetooth in om andere Bluetooth-apparaten te zoeken.
- 2 Selecteer **CMD305A** in de apparaatlijst.
- 3 Voer het standaardwachtwoord '0000' in.
↳ Als de verbinding slaagt, wordt **[PAIR OK]** weergegeven.

De verbinding met een apparaat verbreken



- 1 Houd  ingedrukt totdat **[BT DISCO]** wordt weergegeven.
- 2 Druk op  om te bevestigen.
↳ **[DISCONNECTED]** loopt door het beeld.



Tip

- U kunt de Bluetooth-functie ook op het aangesloten apparaat uitschakelen.





Een apparaat opnieuw verbinden

- 1 Houd  ingedrukt totdat **[BT RECON]** wordt weergegeven.
- 2 Druk op  om te bevestigen.
 - Als de automatische verbinding tussen de CMD305A en dit apparaat is toegestaan, maakt de CMD305A automatisch opnieuw verbinding met dit apparaat. Indien dit niet het geval is, voert u stap 3 uit.
- 3 Accepteer het verbindingsverzoek van de CMD305A op dit apparaat.
↳ **[CONNECTED]** loopt door het beeld.

Audio afspelen vanaf een verbonden apparaat

Als het verbonden Bluetooth-apparaat het Advanced Audio Distribution-profiel (A2DP) ondersteunt, kunt u naar nummers luisteren die via het systeem op het apparaat zijn opgeslagen. Als het apparaat ook Audio Video Remote Control-profiel (AVRCP) ondersteunt, kunt u het afspelen op het systeem bedienen.

- 1 Verbind het Bluetooth-apparaat met dit systeem via Bluetooth.

- 2 Druk herhaaldelijk op  om [BT AUDIO] als bron te selecteren.
- ↳ Het afspelen wordt automatisch gestart.
- Als het afspelen niet begint, drukt u op  6.
 - Druk nogmaals op  6 om te pauzeren.
 - Druk op   om naar een vorige/volgende track te gaan.



Opmerking

- Als het verbonden apparaat het AVRCP-profiel niet ondersteunt, kunt u het afspelen op het verbonden apparaat bedienen.

Bellen



Opmerking



- Zorg dat de Bluetooth-verbinding actief blijft tussen het systeem en uw mobiele telefoon.

Een nummer bellen

Bel naar een telefoonnummer op uw mobiele telefoon.

↳ [CALL---] wordt weergegeven.

Laatst gekozen nummer bellen

- 1 Druk op .
↳ [REDIAL] wordt weergegeven.
- 2 Druk op  om te bevestigen.
↳ [CALL---] wordt weergegeven.

Een inkomend gesprek aannemen

Wanneer het systeem een inkomend gesprek ontvangt, wordt het telefoonnummer of [PHONE IN] weergegeven.
Druk op  om het gesprek aan te nemen.

Een inkomend gesprek weigeren

Houd  ingedrukt totdat [END] wordt weergegeven.

Een gesprek beëindigen

Om een gesprek te beëindigen, drukt u op .

Oproep doorschakelen naar mobiele telefoon

Standaard komt de stem tijdens een oproep uit de luidsprekers.

- 1 Houd  ingedrukt totdat [TRANSFER] wordt weergegeven.
↳ De luidsprekers worden uitgeschakeld en de stem komt alleen uit uw mobiele telefoon.
- 2 Neem op om het gesprek te starten.

7 Afspelen vanaf een USB-opslagapparaat

Dit systeem kan mp3- en wma-bestanden afspelen die op een compatibel USB-opslagapparaat zijn gekopieerd.



Opmerking

- Philips kan niet garanderen dat dit apparaat compatibel is met alle USB-opslagapparaten.
- Het bestandssysteem NTFS (New Technology File System) wordt niet ondersteund.

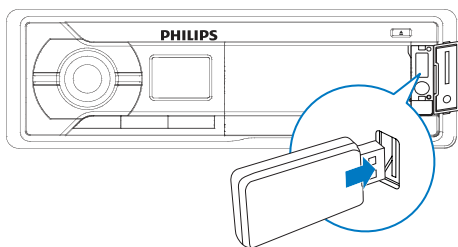

- 1 Sluit het USB-opslagapparaat aan op de -aansluiting.
- 2 Druk herhaaldelijk op **SOURCE ZONE** totdat **[USB]** wordt weergegeven.
↳ Het afspelen wordt automatisch gestart.

Als het afspelen niet automatisch wordt gestart,

- 1 Druk op **1▼ / ▲2** om een map te selecteren.
- 2 Druk op **◀◀ / ▶▶** om een bestand te selecteren.
- 3 Druk op **▶||6** om af te spelen.

Bediening

Volg de onderstaande instructies voor bediening tijdens het afspelen.

Knoppen	Funcities
▶ 6	Afspelen onderbreken of hervatten.
◀◀ / ▶▶	Hiermee gaat u naar de vorige/ volgende track. Houd ingedrukt om het afspelen van een track te onderbreken, om terug te spoelen of om binnen een track snel vooruit te spoelen.
1▼ / ▲2	Ga naar de vorige of volgende map wanneer u meer dan één map hebt.
3 REP	Hiermee selecteert u een herhaalmodus <ul style="list-style-type: none">• [REPEAT TRACK]: hiermee herhaalt u de huidige track• [REPEAT ALL]: hiermee herhaalt u alle tracks• [REPEAT FOLDER]: alle tracks in de huidige map herhalen
SHUF 4	Afspelen in willekeurige volgorde in- of uitschakelen. <ul style="list-style-type: none">• [SHUF FOLDER]: alle tracks in de huidige map worden in willekeurige volgorde afgespeeld.• [SHUF ALL]: alle tracks worden in willekeurige volgorde afgespeeld.• [SHUF OFF]: tracks worden op volgorde afgespeeld

8 Naar een extern apparaat luisteren

U kunt het systeem gebruiken om de audio-invoer van een extern apparaat te versterken, bijvoorbeeld een MP3-speler:

- 1 Druk herhaaldelijk op **SOURCE ZONE** om [AUDIO-IN] als bron te selecteren.
- 2 Sluit de MP3 Link-kabel aan op
 - de **AUDIO-IN**-aansluiting op het systeem, en
 - de audio-uitgang (gewoonlijk de hoofdtelefoonaansluiting) op het externe apparaat.
- 3 Speel audio af op het externe apparaat (raadpleeg de desbetreffende gebruikershandleiding).

9 Het station gebruiken

De toepassing **Philips CarStudio** is verkrijgbaar voor dit autoaudiosysteem via Google Play Store. Download en installeer de toepassing op uw Android-telefoon om van alle functies te profiteren.

Compatibel met Android™

Controleer of uw Android-telefoon aan de volgende vereisten voldoet voordat u het dock gebruikt:

- Met Android-besturingssysteem versie 2.2 of hoger
- Met een micro-USB-aansluiting en
- Met een breedte tussen 52 en 73 mm.

Bij andere Android-apparaten met een micro-USB-aansluiting kunt u het dock gebruiken voor

- Het opladen van uw apparaat met de geleverde USB-kabel.

Dokken voorbereiden

- 1 Druk op  om de dockbeugel uit te werpen.

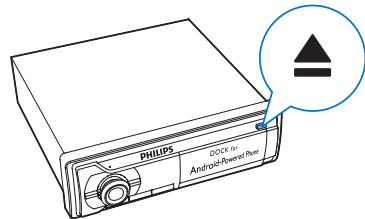

- 2 Trek de dockbeugel naar buiten tot u gele lijnen ziet en een 'klik' hoort.

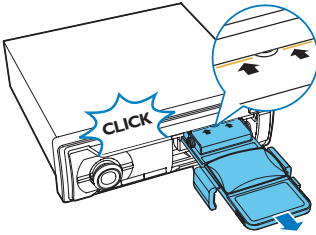

- 3 Draai de dockbeugel omhoog.

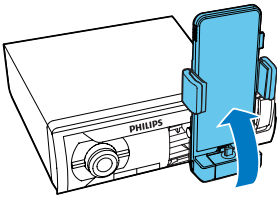

- 4 Druk op **RELEASE** om de haken los te maken.

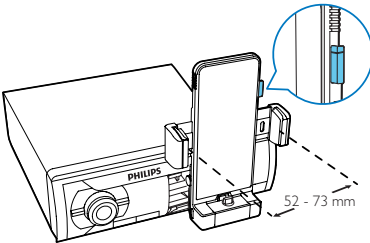

Uw telefoon verbinden

U kunt uw telefoon rechtstreeks met het dock verbinden of via de meegeleverde USB-kabel.

Uw telefoon in het dock plaatsen

Opmerking

- Controleer of de breedte van uw telefoon tussen 52 en 73 mm is.
- Controleer of de dockbeugel in staande positie is voordat u uw telefoon in het dock plaatst.

- 1 Klap de USB-aansluiting uit of verberg het in het dock.
- Als de USB-aansluiting van uw telefoon aan de onderkant zit, klapt u de USB-aansluiting uit.
 - Klap anders de USB-aansluiting naar binnen om het in het dock te verbergen.

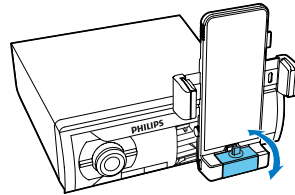

- 2 Verwissel de kussens om te controleren of er geen knoppen op de zijkant van de telefoon worden bedekt.

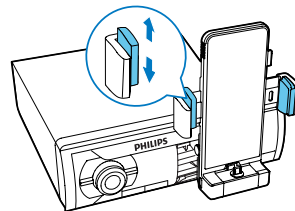

3 Verbind uw telefoon met het dock met het scherm naar u toe.

- U kunt de USB-aansluiting indien nodig 180 graden draaien zoals aangegeven, zodat deze op de USB-aansluiting van uw telefoon past.

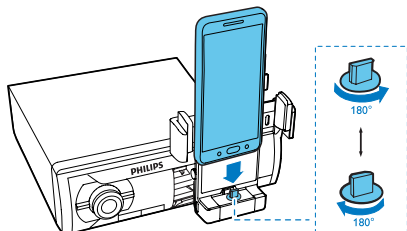

4 Klem de haken vast om uw telefoon te bevestigen.

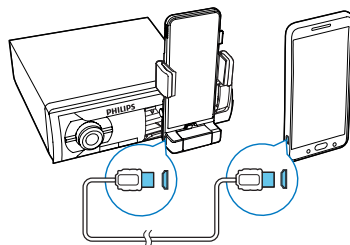
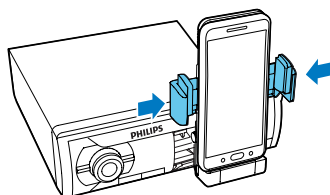

Sluit de USB-kabel aan op

- de USB-aansluiting van uw telefoon en
- de USB-aansluiting van het dock.

Stel de dockbeugel af

! Let op

- Draai de dockbeugel niet rechtsom als deze zich in staande positie bevindt.
- Draai de dockbeugel niet linksom als deze zich in liggende positie bevindt.

Omschakelen naar liggende modus

1 Draai de dockbeugel 90 graden linksom.

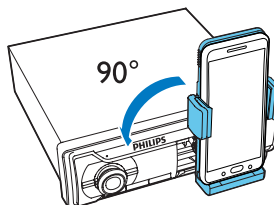

De USB-kabel gebruiken

Als de USB-aansluiting zich niet aan de onderkant van uw telefoon bevindt of als de breedte van uw telefoon niet tussen 52 mm en 73 mm is, gebruikt u de meegeleverde USB-kabel om aan te sluiten.

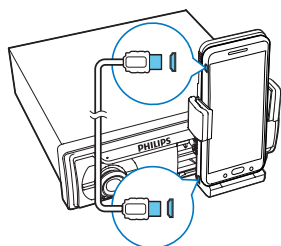

- 2 Stel de kijkhoek in.

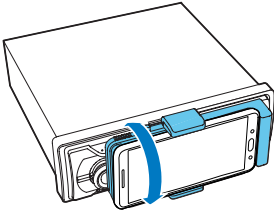

Omschakelen naar staande modus

- 1 Draai de dockbeugel 90 graden rechtsom.

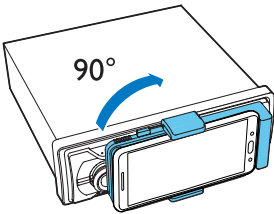

- 2 Stel de kijkhoek in.

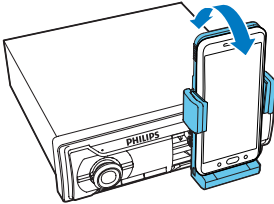



De CarStudio-toepassing installeren

Opmerking

- Controleer of de internetaansluiting is ingeschakeld op uw telefoon.

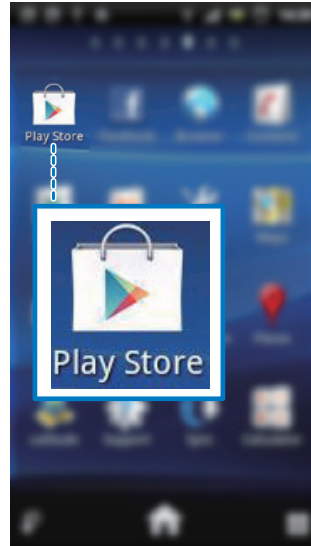
- 1 Open de toepassing Google Play Store op uw telefoon.



- 2 Raak  aan om de zoekinterface weer te geven.

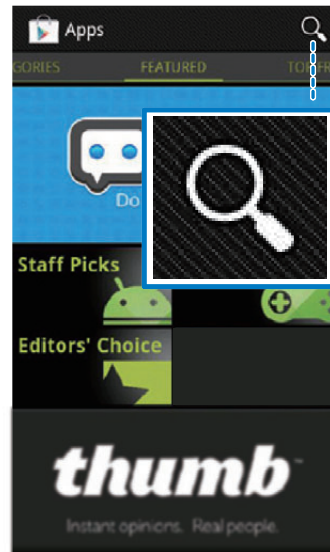

- 3 Typ **CarStudio** en raak dan **Search** (Zoeken) aan.

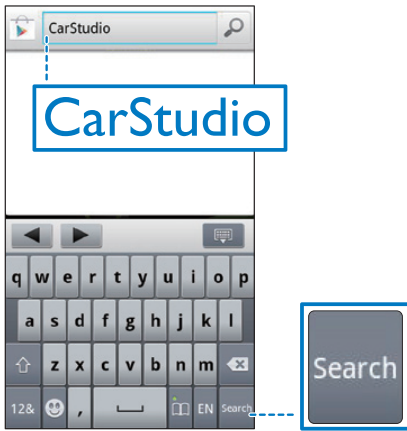

- 4 Raak Philips **CarStudio** aan in de lijst met zoekresultaten.

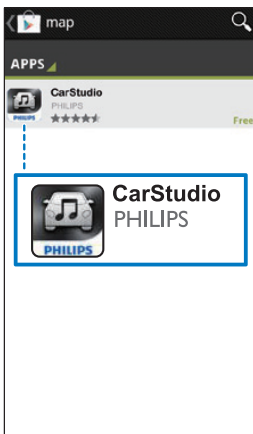

- 5 Raak **Install** (Installeren) aan en daarna **Accept & download** (Accepteren en downloaden) om het downloaden en de installatie te starten.
- ↳ Nadat het downloaden en de installatie zijn voltooid, wordt het pictogram van CarStudio in de lijst met toepassingen weergegeven.

De CarStudio-app gebruiken

Opmerking

- Verbind uw telefoon via Bluetooth met het audiosysteem van uw auto om de handsfreefunctie te gebruiken of om audio via het dock af te spelen.
- Werk de toepassing op uw telefoon bij wanneer een updatebericht wordt weergegeven om de nieuwste functies te kunnen gebruiken.
- Na de update kunnen de interface en functies verschillen van de beschrijving in dit gedeelte. Volg de werking van de beschikbare functies.

- 1 Raak het pictogram van de CarStudio-toepassing aan om CarStudio op uw telefoon uit te voeren.
- ↳ De hoofdinterface wordt weergegeven.

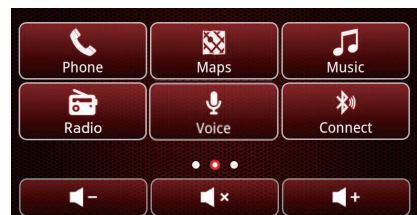
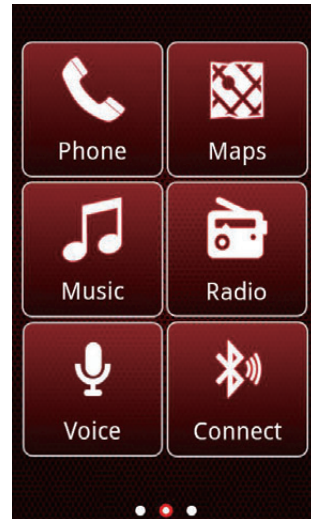

- Veeg over het scherm om naar de interface te gaan voor meer functies.

2 Raak een pictogram aan voor toegang tot de bijbehorende functie of om instellingen te wijzigen.

- 📞 (telefoon): hiermee plaatst u een oproep
- 📄 (kaart): hiermee opent u de kaarttoepassing die op uw telefoon is geïnstalleerd.
- 🎵 (muziek): hiermee speelt u muziek af
- 📻 (radio): hiermee luistert u naar de radio
- 🗣️ (Voice Search): hiermee opent u de Voice Search-toepassing op uw telefoon.
- 📶 / 📶 (Bluetooth-verbinding): hiermee zoekt u naar Bluetooth-apparaten of verbreekt u de huidige verbinding.
- 🎧 (externe audio-invoer): hiermee schakelt u naar een andere bron voor audio-invoer die via de **AUDIO-IN**-aansluiting wordt overgebracht.
- 🔌 (USB): hiermee schakelt u over naar een USB-opslagapparaat.
- ⚙️ (instellingen): hiermee kunt u de instellingen wijzigen
- 🏠: hiermee keert u terug naar de hoofdinterface
- +: hiermee voegt u een snelkoppeling toe voor een toepassing op de huidige interface. Raak + aan om het dialoogvenster weer te geven, raak **Application** (Toepassing) aan in het dialoogvenster om alle toepassingen op uw telefoon weer te geven en raak dan een toepassingsnaam aan om een snelkoppeling te maken.
- Raak een pictogram aan en houd dit vast totdat een dialoogvenster wordt weergegeven en raak vervolgens ✖️ aan om een pictogram van de interface te verwijderen.

De telefoon opladen

Uw telefoon wordt opgeladen nadat deze is aangesloten en herkend.

Uw telefoon uit het dock verwijderen

Opmerking

- Controleer of de dockbeugel in staande positie is voordat u uw telefoon verwijdert.

1 Druk op **RELEASE** om de haken los te maken.

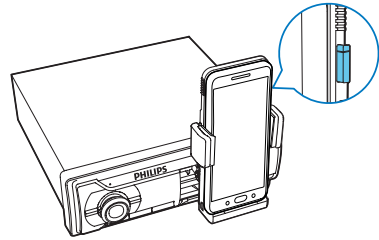

2 Schuif de telefoon omhoog om deze van het dock los te koppelen.

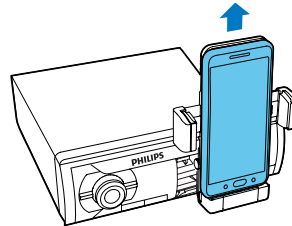

Tip

- Bescherm uw eigendom en koppel uw telefoon los voordat u uw auto verlaat.

De dockbeugel opbergen



Opmerking

- Zorg ervoor dat uw telefoon is losgekoppeld en dat u de haken hebt samengeknepen voordat u de telefoon opbergt.

- 1 Klap de dockbeugel omlaag tot u een 'klik' hoort.
 - ↳ U kunt de markeringslijn boven op het dockpaneel zien. Als dat niet het geval is, trekt u het dockpaneel naar buiten tot u het ziet.

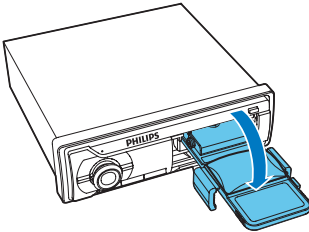

- 2 Duw het dockpaneel naar binnen tot u een 'klik' hoort.

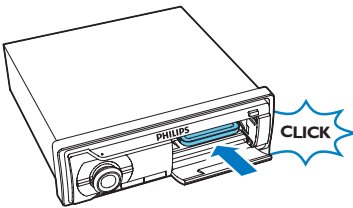

- 3 Klap de klep omhoog.

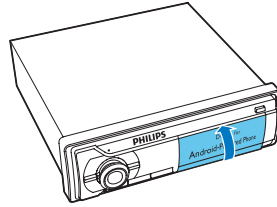

10 Geluid aanpassen

De volgende handelingen zijn op alle compatibele media van toepassing.

Hiermee past u het geluidsniveau aan

Draai  rechts- of linksom.

Geluid uitschakelen

Druk op .

- Druk opnieuw op  om het geluid weer in te schakelen.

Het DBB-geluidseffect gebruiken

Houd  ingedrukt tot een van de volgende instellingen wordt weergegeven.



- **[DBB ON]**: Dynamic Bass Boost (DBB) is ingeschakeld.
- **[DBB OFF]**: DBB is uitgeschakeld.

Maximaal geluid inschakelen

Druk herhaaldelijk op  om een van de instellingen te kiezen.

- **[MAX ON]**: gebruik het maximale geluid.
- **[MAX OFF]**: keer naar het aangepaste geluid terug.

Een luisterzone kiezen



- 1 Houd  ingedrukt tot een van de volgende instellingen wordt weergegeven.
 - **[ALL]**: voor alle passagiers
 - **[FRONT-L]**: uitsluitend voor de stoel linksvoor
 - **[FRONT-R]**: uitsluitend voor de stoel rechtsvoor
 - **[FRONT]**: uitsluitend voor passagiers voor
- 2 Draai  om een instelling te selecteren.

Het volledige geluidsbereik inschakelen



Druk herhaaldelijk op  om een van de instellingen te kiezen.

- **[FULL ON]**: het volledige geluidsbereik inschakelen
- **[FULL OFF]**: de vooraf ingestelde equalizer die u hebt gekozen gebruiken



Hiermee selecteert u een vooraf ingestelde equalizer.

- 1 Houd  ingedrukt tot **[EQ]** en de naam van huidige equalizer wordt weergegeven.
- 2 Draai  om een van de vooraf ingestelde equalizers te kiezen.
 - **[FLAT]** (vlak)
 - **[POP]** (pop)
 - **[ROCK]** (rock)
 - **[JAZZ]** (jazz)
 - **[CLASSIC]** (klassiek)
 - **[TECHNO]** (techno)
 - **[OPTIMAL]** (optimaal)
 - **[USER]** (gebruikerinstellingen)

Andere geluidsinstellingen

- 1 Houd  ingedrukt totdat [EQ] wordt weergegeven.
- 2 Druk herhaaldelijk op  om een instelling te selecteren.
 - [BALANCE]: balans van geluid van luidsprekers links en rechts (12L tot 12R)
 - [FADER]: langzame overgang van geluid van luidsprekers voor en achter (12R tot 12F)
 - [BASS]: basniveau (-7 tot + 7)
 - [TREBLE]: hoge tonen (-7 tot + 7)
 - [SUBW]: inschakelen of dempen van de subwoofer
- 3 Draai  rechts- of linksom om de instelling te veranderen.

11 Systeeminstellingen aanpassen

- 1 Houd  ingedrukt om het systeemmenu te openen.
- 2 Druk herhaaldelijk op  tot één van de volgende instellingen wordt weergegeven.
 - [BEEP], [BKO], [DIMMER], of [DEMO]
- 3 Draai  om de instelling te wijzigen.

[BEEP]	[BEEP ON]	De pieptoon van knoppen inschakelen.
	[BEEP OFF]	De pieptoon van knoppen uitschakelen.
[BKO]	[BKO 10S]	Het scherm automatisch uitschakelen 10 seconden na de laatste bediening.
	[BKO 20S]	Het scherm automatisch uitschakelen 20 seconden na de laatste bediening.
	[BKO OFF]	Het scherm nooit automatisch uitschakelen.
[DIMMER]	[DIMMER HIGH]	De helderheid van het scherm verhogen.
	[DIMMER LOW]	De helderheid van het scherm verlagen.
[DEMO]	[DEMO ON]	Alle functies demonstreren nadat het systeem voor 120 seconden inactief is gebleven.
	[DEMO OFF]	De demomodus uitschakelen.

12 Aanvullende informatie

Het systeem resetten

U kunt het systeem naar de fabrieksinstellingen resetten.

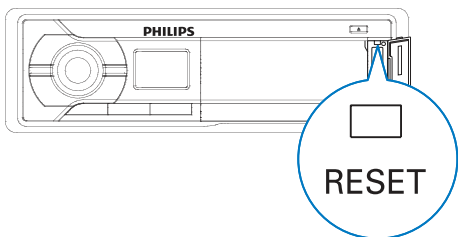

- 1 Open de beschermende kap voor de USB-aansluiting, **MP3-LINK** contactdoos en de knop **RESET**.
- 2 Druk op **RESET** met het uiteinde van een balpen of tandenstoker.
↳ Het systeem is nu gereset.

De zekering vervangen

Als er geen stroom is, controleer dan de zekering en vervang deze als deze is doorgebrand.

- 1 Maak het systeem van het dashboard los.
- 2 Controleer de elektrische aansluitingen.
- 3 Verwijder de beschadigde zekering van het achterpaneel.

- 4 Plaats een nieuwe zekering met dezelfde specificaties (15 A).

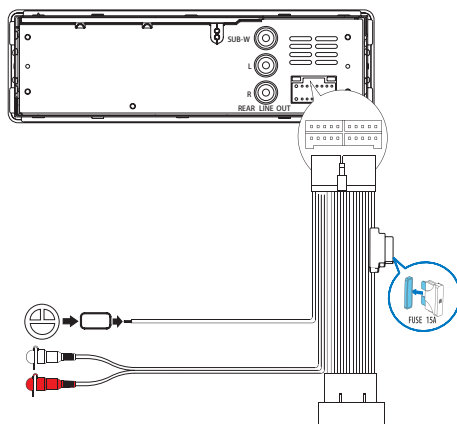

Opmerking

- Als de zekering direct na vervanging weer doorbrandt kan sprake zijn van een intern defect. Raadpleeg in dat geval uw Philips-leverancier.

13 Productinformatie



Opmerking

- Productinformatie kan zonder voorafgaande kennisgeving worden gewijzigd.

Algemeen

Voeding	12 V gelijkstroom (11 V - 16 V), negatief geaard
Zekering	15 A
Geschikte luidsprekerimpedantie	4-8 Ω
Maximaal uitgangsvermogen	50 W \times 4 kanalen
Ononderbroken uitgangsvermogen	22 W \times 4 RMS (4 Ω 10% totale harmonische vervorming)
Uitgangsspanning voorversterker	2,5 V
Aux-in-niveau	500 mV
Afmetingen (b \times h \times d)	188 \times 58 \times 199,5 mm
Gewicht	1,32 kg

Radio

Frequentiebereik - FM	87,5 - 108,0 MHz (in stappen van 100 kHz bij automatisch zoeken en stappen van 50 kHz bij handmatig zoeken)
Frequentiebereik - AM (MW)	522 - 1620 kHz (9 kHz) 530 - 1710 kHz (10 kHz)
Bruikbare gevoeligheid - FM	8 μ V
Bruikbare gevoeligheid - AM (MW) (S/N = 20 dB)	30 μ V

Bluetooth

Uitgangsvermogen	0 dBm (klasse 2)
Frequentieband	2,4 GHz - 2,4835 GHz ISM-band
Bereik	3 meter (vrije ruimte)
Standaard	Versie 2.0

14 Problemen oplossen



Waarschuwing

- Verwijder de behuizing van dit product nooit.

Probeer het apparaat nooit zelf te repareren. Hierdoor wordt de garantie ongeldig. Als er zich problemen voordoen bij het gebruik van dit product, controleer dan het volgende voordat u om service vraagt. Als het probleem onopgelost blijft, gaat u naar de website van Philips (www.philips.com/support). Als u contact opneemt met Philips, zorg er dan voor dat u het product, het modelnummer en het serienummer bij de hand hebt.

Algemeen

Geen stroom of geen geluid

- De stroomvoorziening vanaf accu van de auto wordt onderbroken of de accu raakt leeg. Zorg dat de accu van de auto opgeladen is.
- De motor van de auto is niet gestart. Start de motor.
- De kabel is niet goed aangesloten. Controleer de aansluitingen.
- De zekering is doorgeslagen. Vervang de zekering.
- Het volume is te laag. Pas het volume aan.
- Druk op de knop **RESET** als de bovenstaande oplossingen het probleem niet verhelpen.
- Controleer of de huidige track een compatibele indeling heeft.

Ruis in uitzendingen

- Signalen zijn te zwak. Selecteer een andere zender met sterkere signalen.
- Controleer de aansluiting van de autoantenne.

- Verander de uitzendinginstelling van stereo naar mono.

Voorkeuzezenders gaan verloren.

- Accukabel is niet goed aangesloten. Sluit de accukabel aan op de aansluiting die altijd onder spanning staat.

Op het display wordt ERR-12 weergegeven.

- USB-gegevensfout. Controleer het USB-opslagapparaat.

De GPS-ontvangst van de telefoon is slecht.

- Verwijder de telefoon uit het dock en plaats deze op een andere plek voor betere ontvangst.

Over Bluetooth-apparaten

Kan het Bluetooth-apparaat niet koppelen aan het autoaudiosysteem.

- Het apparaat biedt geen ondersteuning voor de profielen die door het systeem worden vereist.
- De Bluetooth-functie van het apparaat is niet ingeschakeld. Raadpleeg de handleiding van het apparaat voor informatie over het inschakelen van deze functie.

De geluidskwaliteit is slecht nadat een Bluetooth-apparaat is aangesloten.

- De microfoon is niet juist geplaatst. Pas de positie van de microfoon aan. Plaats de microfoon bijvoorbeeld op het dashboard, vlak bij de bestuurder.
- De Bluetooth-ontvangst is slecht. Plaats het apparaat dicht bij het systeem of verwijder obstakels tussen het apparaat en het systeem.

Er kan zelfs na een succesvolle Bluetooth-aansluiting geen muziek worden afgespeeld op het systeem.

- Het apparaat is niet geschikt voor het afspelen van muziek op het systeem.

De verbinding met de gekoppelde mobiele telefoon wordt voortdurend aangesloten en weer verbroken.

- De Bluetooth-ontvangst is slecht. Plaats de mobiele telefoon dicht bij het systeem of verwijder obstakels tussen de mobiele telefoon en het systeem.
- Sommige mobiele telefoons maken voortdurend verbinding of verbreken de verbinding tijdens het bellen of het beëindigen van gesprekken. Dit betekent niet dat er zich een storing voordoet.
- Bij sommige mobiele telefoons wordt de Bluetooth-verbinding automatisch uitgeschakeld om energie te besparen. Dit betekent niet dat er zich een storing voordoet.

15 Kennisgeving

Eventuele wijzigingen of modificaties aan het apparaat die niet uitdrukkelijk zijn goedgekeurd door Philips Consumer Lifestyle kunnen tot gevolg hebben dat gebruikers het recht verliezen het apparaat te gebruiken.

Compliance

CE 1177

Dit product voldoet aan de vereisten met betrekking tot radiostoring van de Europese Unie.

De zorg voor het milieu



Uw product is vervaardigd van kwalitatief hoogwaardige materialen en onderdelen die kunnen worden gerecycled en herbruikt.



Als u op uw product een symbool met een doorgekruiste afvalcontainer ziet, betekent dit dat het product valt onder de EU-richtlijn 2002/96/EG. Win inlichtingen in over de manier waarop elektrische en elektronische producten in uw regio gescheiden worden ingezameld. Neem bij de verwijdering van oude producten de lokale wetgeving in acht en doe deze producten niet bij het gewone huishoudelijke afval.

Als u oude producten correct verwijdert, voorkomt u negatieve gevolgen voor het milieu en de volksgezondheid.

Milieu-informatie

Er is geen overbodig verpakkingsmateriaal gebruikt. We hebben ervoor gezorgd dat de verpakking gemakkelijk kan worden gescheiden in drie materialen: karton (de doos), polystyreen (buffer) en polyethyleen (zakken en afdekking). Het systeem bestaat uit materialen die kunnen worden gerecycled en opnieuw kunnen worden gebruikt wanneer het wordt gedemonteerd door een gespecialiseerd bedrijf. Houd u aan de plaatselijke regelgeving inzake het weggoien van verpakkingsmateriaal, lege batterijen en oude apparatuur.

Android is een handelsmerk van Google Inc. Gebruik van dit handelsmerk is onderhevig aan toestemming van Google.

Andere handelsmerken en merknamen zijn het eigendom van de respectieve eigenaren.

Copyright

2012 © Koninklijke Philips Electronics N.V. Specificaties kunnen zonder voorafgaande kennisgeving worden gewijzigd. Handelsmerken zijn eigendom van Koninklijke Philips Electronics N.V. of hun respectieve eigenaars. Philips behoudt zich het recht voor om op elk gewenst moment producten te wijzigen en is hierbij niet verplicht eerdere leveringen aan te passen.

Handelsmerkverklaring



Het Windows Media- en het Windows-logo zijn handelsmerken of gedeponeerde handelsmerken van Microsoft Corporation in de Verenigde Staten en/of andere landen.

Het woordmerk en de logo's van Bluetooth® zijn gedeponeerde handelsmerken van Bluetooth SIG, Inc. en het gebruik daarvan door Philips is onder licentie.



Specifications are subject to change without notice
© 2012 Koninklijke Philips Electronics N.V.
All rights reserved.

CMD305A_12_UM_V1.0

