

Portable CD Player

AX2400
AX2401

Benutzerhandbuch
Manuale per l'utente
Manual do usuário
Instrukcje obsługi



PHILIPS

Meet Philips at the Internet
<http://www.philips.com>

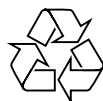

AX2400, AX2401

**CLASS 1
LASER PRODUCT**

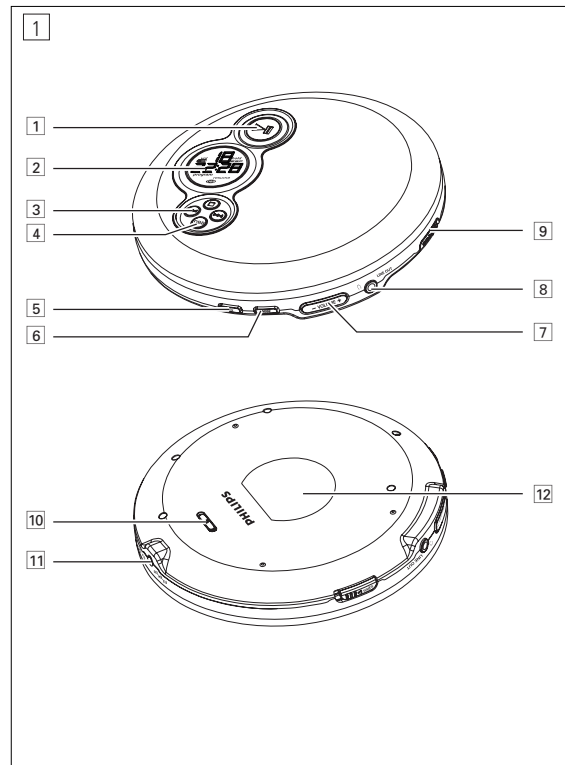

GUIA RÁPIDO

SZYBKI START

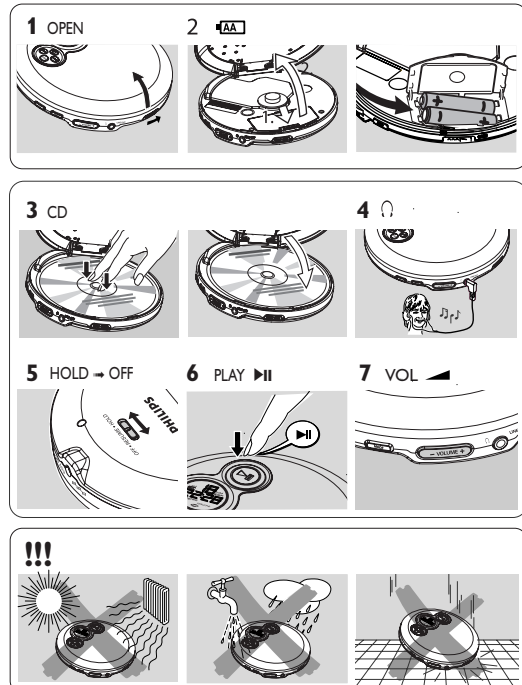

Polski

OPIS PRZEŁĄCZNIKÓW / ZASILANIE

ZASILANIE / INFORMACJE OGÓLNE

OPIS PRZEŁĄCZNIKÓW (patrz rysunki 1)

- 1 ►||włączenie zasilania, rozpoczęcie odtwarzania płyty CD oraz pauza
- 2wyświetlacz
- 3 ■zakończenie odtwarzania płyty CD, kasowanie programu, wyłączenie odtwarzacza
 - ◀przeskok oraz przeszukiwanie do tyłu
 - ▶przeskok oraz przeszukiwanie do przodu
- 4 DBBwłączenie/wyłączenie wzmocnienia dźwięków niskich. Jeżeli przytrzymamy wciśnięty klawisz przez ponad 2 sekundy, każde naciśnięcie klawisza zostanie potwierdzone dźwiękiem (dzwonek)
- 5 PROGprogramowanie utworów i przegląd programu
- 6 MODE/ESPwybór różnych trybów odtwarzania: SHUFFLE, SHUFFLE REPEAT, ALL, REPEAT, REPEAT ALL oraz S C R R, włączanie/wyłączanie urządzenia ESP
- 7 VOLUME +/-regulacja siły głosu
- 8 ↻/LINE OUTgniazdko 3,5 mm dla słuchawek, podłączenie do gniazdka wejściowego audio innego urządzenia.
- 9 OPEN ▲otwarcie pokrywy odtwarzacza CD
- 10 HOLDblokada wszystkich klawiszy
RESUMEzapamiętanie pozycji odtwarzacza CD
OFFwyłączenie funkcji RESUME oraz HOLD
- 11 4.5V DCgniazdko zasilacza zewnętrznego
- 12tabliczka znamionowa

OSTRZEŻENIE

Operowanie klawiszami lub pokrętkami, oraz wykonywanie czynności w sposób odbiegający od wskazówek zawartych w niniejszej instrukcji grozi narażeniem na niebezpieczne promieniowanie lub inne niebezpieczeństwa.

Baterie (w wyposażeniu lub do nabycia w sklepie)

W odtwarzaczu można używać:

- zwykłych baterii typu typu LR6, UM3 lub AA (zalecamy baterie Philips), lub
- baterii alkalicznych typu LR6, UM3 lub AA (zalecamy baterie Philips).

Uwagi: Nie wolno używać nowych baterii ze starymi, ani mieszać różnych rodzajów baterii. Należy wyjąć baterie, jeżeli ulegną wyczerpaniu lub odtwarzacz nie będzie użytkowany przez dłuższy okres.

Wkładanie baterii

- 1 Nacisnąć OPEN ▲ dla otwarcia kieszeni odtwarzacza CD.
- 2 Po otwarciu kieszeni bateryjnej należy włożyć dwie baterie zwykłe lub alkaliczne.

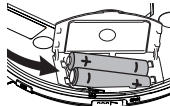

Sygnalizacja stanu baterii

Wyświetlacz wskazuje przybliżony stan naładowania baterii.

- Bateria naładowana
- Bateria naładowana w 2/3
- Bateria naładowana w 1/3
- Bateria wyczerpana lub brak baterii. Przy wyczerpanych bateriach lub ich braku, miga symbol pojawia się **ESP** i słyszalny będzie regularny sygnał.



Baterie zawierają substancje chemiczne, dlatego powinny być wyrzucane do odpowiednich kontenerów.

Zasilacz sieciowy (w wyposażeniu lub opcjonalny)

Należy korzystać wyłącznie z zasilacza AY 316Z (prąd stały 4,5 V/300 mA, biegun dodatni na bolcu środkowym). Inne zasilacze mogą uszkodzić odtwarzacz.

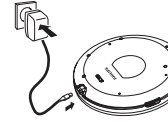

- 1 Należy sprawdzić, czy poziom napięcia zasilacza jest identyczny z napięciem w lokalnej sieci.
- 2 Podłączyć zasilacz prądu stałego do gniazdka odtwarzacza 4.5V DC oraz do gniazdka ściennego.

Uwaga: Należy zawsze odłączyć zasilacz, jeżeli z niego nie korzystamy.

Informacje ekologiczne

- Nie używamy żadnych zbędnych opakowań. Uczyniliśmy wszystko, aby opakowanie można łatwo rozdzielić na dwa materiały: karton (pudełko) i polietylen (torby, folia ochronna).
- Zestaw składa się z materiałów, które mogą zostać poddane procesowi odzysku, o ile przeprowadzi to wyspecjalizowana firma. Prosimy stosować się do przepisów lokalnych dotyczących składowania opakowań, zużytych baterii oraz przestarzałych urządzeń.

Producent zastrzega możliwość wprowadzania zmian technicznych.

Niniejszy produkt spełnia wymogi Unii Europejskiej dotyczące zakłóceń radiowych.

Obsługa odtwarzacza CD oraz płyt CD

- Nigdy nie wolno dotykać soczewek (A) odtwarzacza CD.
- Nie wolno narażać urządzenia, baterii ani płyt CD na działanie wilgoci, kropli deszczu, piasku, ani wystawiać na działanie silnych źródeł ciepła (urządzeń grzewczych lub bezpośrednich promieni słonecznych).
- Odtwarzacz CD można czyścić miękką, lekko zwilżoną ściereczką. Nie wolno używać żadnych środków czyszczących, mogących uszkodzić urządzenie.
- Płytę CD należy czyścić miękką, niepyłącą ściereczką ruchem od środka ku brzegom. Preparaty czyszczące mogą uszkodzić płytę! Nie wolno robić notatek ani przyklejać nalepek na płycie CD.
- Jeżeli odtwarzacz przeniesiono z chłodnego do ciepłego pomieszczenia, na soczewce lasera może skroplić się wilgoć. Jeżeli do tego dojdzie, odtwarzacz CD nie będzie działał. Należy pozostawić urządzenie, aż normalne odtwarzanie stanie się możliwe.
- Włączony telefon komórkowy w pobliżu odtwarzacza CD może wywoływać zakłócenia.
- Nie wolno dopuścić do upadku urządzenia – może ulec uszkodzeniu.

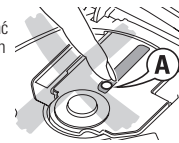

Słuchawki AY 3806

- Podłączyć słuchawki do gniazdka ↻/LINE OUT.

Uwaga: Gniazdko ↻/LINE OUT może również służyć do podłączenia urządzenia do systemu HiFi. Do regulacji dźwięku i głośności można użyć elementów sterujących systemu audio lub odtwarzacza CD.

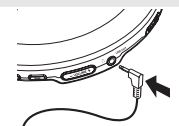

WAŻNA UWAGA!

Ochrona słuchu: Podczas korzystania ze słuchawek nie zalecamy ustawiania nadmiernej siły głosu. Według opinii specjalistów długotrwałe słuchanie przy dużej głośności może prowadzić do trwałego uszkodzenia słuchu.
Bezpieczeństwo ruchu drogowego: Podczas prowadzenia pojazdu nie należy korzystać ze słuchawek. Może to prowadzić do zagrożenia ruchu, a w wielu krajach jest zabronione. Nawet jeżeli posiadamy słuchawki typu open-air pozwalające na słuchanie dźwięków z otoczenia, nie wolno nadmiernie zwiększać poziomu siły głosu, by móc słyszeć dźwięki dobiegające z otoczenia.

INFORMACJE OGÓLNE / ODTWARZACZ CD

Połączenie samochodowe (w wyposażeniu lub dostępne opcjonalnie)

Należy korzystać wyłącznie z zestawu zasilacza samochodowego AY 3545 (4822 219 10033) lub AY 3548 (3140 118 71890) (4,5 V, prąd stały DC, biegun dodatni na bolcu środkowym), oraz samochodowej kasyty-adaptora AY 3501. Inne urządzenia mogą uszkodzić odtwarzacz.

- Umieść odtwarzacz CD w samochodzie na płaskiej powierzchni chronionej przed wstrząsami. Upewnij się, iż odtwarzacz znajduje się w bezpiecznym miejscu w samochodzie i nie stanowi zagrożenia dla kierowcy ani pasażerów.

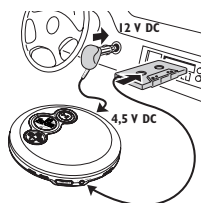

- Włóż zasilacz do gniazdka zapalniczki samochodowej (**tylko w pojazdach z napięciem 12 V, biegun ujemny na masie**), następnie podłącz drugi koniec kabla do gniazdka jack 4.5V DC wejście na obudowie urządzenia.
 - W razie potrzeby oczyść gniazdko zapalniczki dla uzyskania stabilnego połączenia elektrycznego.
 - Zmniejsz siłę głosu do minimum i podłącz wtyczkę kasyty-adaptora do gniazdka /LINE OUT odtwarzacza.
 - Ostrożnie włóż kasetę-adapter do kieszeni odtwarzacza samochodowego.
 - Upewnij się, że kabel nie przeszkadza w prowadzeniu pojazdu.
 - W razie potrzeby zmniejsz głośność na urządzeniu. Rozpocznij odtwarzanie płyty, siłę głosu w głośnikach ustaw na odtwarzaczu samochodowym.
- Należy zawsze wyjmować zasilacz samochodowy z gniazdka zapalniczki, jeżeli odtwarzacz nie jest użytkowany.**

Uwaga: Jeżeli radio samochodowe posiada wejście LINE IN, należy korzystać z tego połączenia zamiast kasyty-adaptora. Należy podłączyć przewód do gniazdka LINE IN radia samochodowego oraz do gniazdka /LINE OUT odtwarzacza.

Odtwarzanie płyt CD

Niniejszy odtwarzacz CD przeznaczony jest do odtwarzania wszelkich rodzajów **Płyt Audio**, np. CD-Recordables oraz CD-Rewritables. Nie wolno odtwarzać płyt CD-ROM, CDI, VCD, DVD lub płyt komputerowych CD.

- Nacisnąć klawisz OPEN dla otwarcia odtwarzacza.
- Włożyć płytę CD audio, stroną z nadrukiem ku górze, naciskając płytę CD na uchwyt środkowy.
- Zamknąć odtwarzacz naciskając na pokrywę.
- Nacisnąć dla włączenia zasilania i rozpoczęcia odtwarzania.
 - Wyświetlacz wskaże numer aktualnego utworu oraz czas od początku utworu.
- Pauzę w odtwarzaniu można uzyskać przez wciśnięcie .
 - Czas włączenia pauzy zacznie migać.
- Powrót do odtwarzania po ponownym naciśnięciu .
- Nacisnąć dla zakończenia odtwarzania.
 - Wyświetlacz wskaże liczbę utworów na płycie oraz ogólny czas odtwarzania.

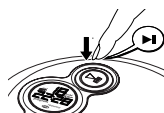
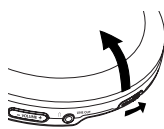

- Aby wyjąć płytę CD należy uchwycić lekko płytę za krawędzie, naciskając jednocześnie na otwór środkowy.

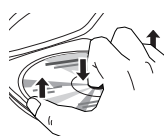

Uwaga: Jeżeli nie korzystamy z odtwarzacza, zasilanie wyłączy się po chwili dla zaoszczędzenia energii.

ODTWARZACZ CD / FUNKCJE ODTWARZACZA

Informacje o odtwarzaniu

- Jeżeli płyta CD nagrywalna (CD-R) lub płyta CD wielokrotnie nagrywalna (CD-RW) nie jest właściwie nagrana, pojawi się napis *RF 15 L*. W takim przypadku należy skorzystać z funkcji FINALIZE na nagrywarku CD w celu zakończenia nagrania.
- Jeżeli odtwarzamy płytę CD-Rewritable (CD-RW), po naciśnięciu upłynie 3–15 sekund zanim usłyszymy muzykę.
- Otwarcie pokrywy odtwarzacza CD spowoduje przerwanie odtwarzania.
- Podczas czytania zawartości krążka CD zacznie migać *! - - - -*.

Głośność i niskie częstotliwości (basy)

Regulacja głośności

- Wyreguluj głośność korzystając z VOLUME +/- na odtwarzaczu CD.



Regulacja niskich częstotliwości (basów)

- Wciskanie DBB powoduje włączenie i wyłączenie wupuklania niskich częstotliwości.
 - wskazuje na włączone wupuklanie niskich częstotliwości.



Wybór utworu oraz przeszukiwanie

Wybór utworu podczas odtwarzania

- Aby przeskoczyć do początku aktualnego, poprzedniego lub do kolejnych utworów należy krótko nacisnąć lub .
 - Odtwarzacz przejdzie samoczynnie do wybranego utworu, wyświetlacz wskaże jego numer.



Wybór utworu przy zatrzymanym odtwarzaczu

- Należy krótko nacisnąć lub , raz lub kilka razy.
 - Numer wybranego utworu pojawi się na wyświetlaczu.
- Nacisnąć aby rozpocząć odtwarzanie CD.
 - Rozpocznie się odtwarzanie wybranego utworu.

Szukanie fragmentu utworu podczas odtwarzania

- Należy utrzymywać wciśnięty klawisz lub do momentu znalezienia szukanego fragmentu.
 - Rozpocznie się przeszukiwanie przy zmniejszonej sile głosu. Po 2 sekundach rozpocznie się szukanie ze zwiększoną prędkością.
- Po odnalezieniu szukanego fragmentu zwolnić przycisk.
 - Odtwarzanie rozpocznie się od znalezionej fragmentu.

*Uwagi: – W trybie SCAN funkcja przeszukiwania nie działa.
– W trybach shuffle, shuffle repeat all repeat lub podczas odtwarzania programu przeszukiwane jest możliwe jedynie w obrębie aktualnego utworu.*

FUNKCJE ODTWARZACZA

Programowanie utworów

Odtwarzacz pozwala na zaprogramowanie do 30 utworów i zapisanie ich w pamięci w dowolnej kolejności. Każdy z utworów można zapisać dowolną ilość razy

- Wybrać utwór za pomocą klawiszy ◀ oraz ▶ przy za trzymanym odtwarzaczu.
 - Nacisnąć PROG w celu zapisania utworu w pamięci.
 - Pojawi się **program** numer wybranego utworu, następnie P oraz ogólna ilość utworów w programie.
 - W taki sam sposób należy wybrać i zapisać w pamięci pozostałe utwory.
 - Nacisnąć ▶II dla utworzenia programu.
 - Pojawi się **program** rozpocznie się odtwarzanie.
- Przegląd programu jest możliwy po wciśnięciu klawisza PROG przez ponad 2 sekundy.
- W okienku wyświetlacza pojawią się w kolejności wszystkie zaprogramowane utwory.

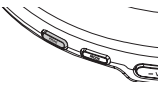

Uwagi: – Jeżeli naciśniemy klawisz PROG a żaden z utworów nie został uprzednio wybrany, na wyświetlaczu pojawi się 5 E L
– Jeżeli chcemy zapisać więcej niż 30 utworów, pojawi się F L L L .



Kasowanie programu

- Aby skasować program, należy nacisnąć ■ przy zatrzymanym odtwarzaczu.
- Pojawi się przez chwilę C L F, zniknie symbol **program** – program uległ skasowaniu.



Uwaga: Program ulegnie skasowaniu przy przerwie w zasilaniu, otwarciu pokrywki odtwarzacza CD lub po samoczynnym wyłączeniu urządzenia.

FUNKCJE ODTWARZACZA / ROZWIĄZYWANIE PROBLEMÓW

RESUME oraz HOLD

Odtwarzanie można przerwać i kontynuować od tego samego momentu (nawet po dłuższym czasie) (RESUME), można również włączyć blokadę wszystkich klawiszy w obawie przed przypadkowym naciśnięciem (HOLD). Służą do tego klawisze RESUME-HOLD-OFF.



RESUME – kontynuowanie odtwarzania od miejsca zatrzymania

- Funkcję RESUME możemy włączyć przez przesunięcie klawisza w pozycję RESUME.
 - Pojawi się **RESUME**.
 - Odtwarzanie możemy przerwać w dowolnym momencie klawiszem ■.
 - Po naciśnięciu ▶II usłyszymy ponownie płytę.
 - Pojawi się **RESUME** a odtwarzanie będzie kontynuowane od tego samego fragmentu.
- Dla wyłączenia funkcji RESUME klawisz należy przesunąć w pozycję OFF.
 - Zniknie symbol **RESUME**.



HOLD – Blokada działania wszystkich klawiszy

Możemy włączyć blokadę wszystkich innych klawiszy, przesuując przycisk do HOLD. Naciśnięcie dowolnego klawisza nie wywoła żadnej reakcji urządzenia. Jest to bardzo przydatne, np. przy przenoszeniu odtwarzacza w torbie. Po włączeniu HOLD unikniemy przypadkowego uruchomienia innych funkcji.

- Funkcję HOLD możemy włączyć przesuując klawisz w pozycję HOLD.
 - Wszystkie klawisze zostały zablokowane. Jeżeli jakiś klawisz zostanie naciśnięty, na wyświetlaczu pojawi się **Hold**. Jeżeli odtwarzacz jest wyłączony **HOLD** pojawi się jedynie po naciśnięciu ▶II.
- Przesunąć klawisz w pozycję OFF w celu wyłączenia HOLD.



Uwaga: Jeżeli wyłączymy funkcję HOLD przesuując klawisz w pozycję RESUME, odtwarzanie będzie rozpoczynać się od miejsca wcześniejszego zatrzymania.

Specjalne tryby odtwarzania – MODE

Utwory na płycie CD można odtwarzać w przypadkowej kolejności, można powtarzać jeden utwór lub całą płytę, albo wysłuchać pierwszych kilku sekund każdego utworu.

- Nacisnąć kilkakrotnie MODE podczas odtwarzania dla włączenia jednego z poniższych trybów. Włączony tryb pojawi się na wyświetlaczu.
 - **SHUFFLE** : Wszystkie utwory na płycie CD będą odtwarzane w przypadkowej kolejności do chwili, aż każdy z nich usłyszymy jeden raz.
 - **SHUFFLE REPEAT ALL** : Wszystkie utwory na płycie CD będą odtwarzane wielokrotnie w przypadkowej kolejności.
 - **REPEAT** : Wybrany utwór będzie odtwarzany wielokrotnie.
 - **REPEAT ALL** : Cała płyta CD będzie odtwarzana wielokrotnie.
 - **5 C R R** : Usłyszymy 10-sekundowe fragmenty początkowe każdego utworu.
- Odtwarzanie w wybranym trybie rozpocznie się po 2 sekundach.
 - Aby powrócić do normalnego trybu odtwarzania, należy nacisnąć MODE aż napisy znikną z wyświetlacza.

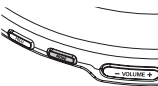

ESP

Tradycyjne przenośne odtwarzacze płyt CD powodowały przerwy w odtwarzaniu np. podczas bieganina. ELECTRONIC SKIP PROTECTION (ESP) zapobiega utracie dźwięku spowodowanej lekkimi wibracjami i wstrząsami. Funkcja pozwala na nieprzerwane słuchanie muzyki. Jednakże funkcji ESP nie zapobiegnie przerwom w muzyce wywołanym silnymi wstrząsami. Nie zapobiega również uszkodzeniom urządzenia wywołanych upuszczenia!

W tym urządzeniu funkcja ESP jest domyślnie włączona. Funkcję ESP można także wyłączyć.

- Na ponad 3 sekundy wcisnąć MODE/ESP.
 - **ESP** znikną.
- Ponownie na ponad 3 sekundy wcisnąć MODE/ESP.
 - Jednokrotnie wyświetla się **ESP**

ESP włączona → ESP wyłączona → ESP włączona

ROZWIĄZYWANIE PROBLEMÓW

OSTRZEŻENIE! W żadnym wypadku nie wolno próbować naprawiać zestawu we własnym zakresie, oznacza to bowiem utratę gwarancji. W przypadku zaistnienia problemu, przed oddaniem zestawu do naprawy należy sprawdzić poniższą listę. Jeżeli pomimo tego problemu nie udało się zlikwidować, należy skontaktować się z najbliższym sprzedawcą lub serwisem.

Brak zasilania odtwarzacza CD lub nie rozpoczyna się odtwarzanie

- Sprawdzić, czy baterie nie są zużyte, są poprawnie zainstalowane, astyki czyste.
- Mogło poluzować się połączenie zasilaczem. Poprawić połączenie.
- Przy korzystaniu w samochodzie, sprawdzić, że stacyjka jest włączona. Sprawdzić też baterie odtwarzacza.

Wyświetlany jest komunikat NO d 15C

- Sprawdzić, czy płyta CD jest czysta i poprawnie włożona (etykieta ku górze).
- Jeśli zaparowały soczewki, odczekać kilka minut aż się oczyszczą.

Wyświetlany jest komunikat RF d 15C

- Płyta CD-RW (CD-R) została niewłaściwie nagrana. Skorzystać z finalizowania (FINALIZE) na swojej nagrywce.

Włączony jest wskaźnik HOLD i/lub brak reakcji na elementy sterujące

- Wrazie uaktywnienia opcji HOLD, wyłączyć ją.
- Wyładowanie elektrostatyczne. Na kilka sekund odłączyć zasilanie lub wyjąć baterie.

Odtwarzacz CD przeskakuje utwory

- Płyta CD jest uszkodzona lub zabrudzona. Wymienić lub oczyścić płytę.
- Aktywna jest funkcja RESUME, SHUFFLE lub PROGRAM. Wyłączyć ją.

Brak lub zła jakość dźwięku.

- Może być aktywny tryb (PAUSE). Nacisnąć ▶II.
- Poluzowane, nieprawidłowe lub zabrudzone połączenia. Sprawdzić i oczyścić połączenia.
- Możliwe niewłaściwe ustawienie siły dźwięku. Wyregulować siłę dźwięku.
- Silne pole magnetyczne. Sprawdzić położeń i połączenia odtwarzacza. Trzymać z daleka od działających przenośnych telefonów.
- Przy korzystaniu w samochodzie, sprawdzić poprawność włożenia adaptera kasety, kierunku odtwarzania kasety przez odtwarzacz samochodowy (do zmiany służy klawisz autoreverse), oraz czystość złącza zapalniczkowe. Odczekać na zmianę temperatury.