

Laikrodis – radijo imtuvas

AJL 308

Užregistruokite savo prietaisą ir gaukite pagalbą internete
www.philips.com/welcome

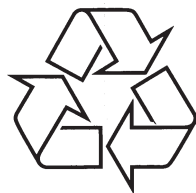

Daugiau apie firmos "Philips" gaminius galite sužinoti
pasauliniame Interneto tinkle. Svetainės adresas:
<http://www.philips.com>

Naudojimosi instrukcijų knygelė

SCHEMOS

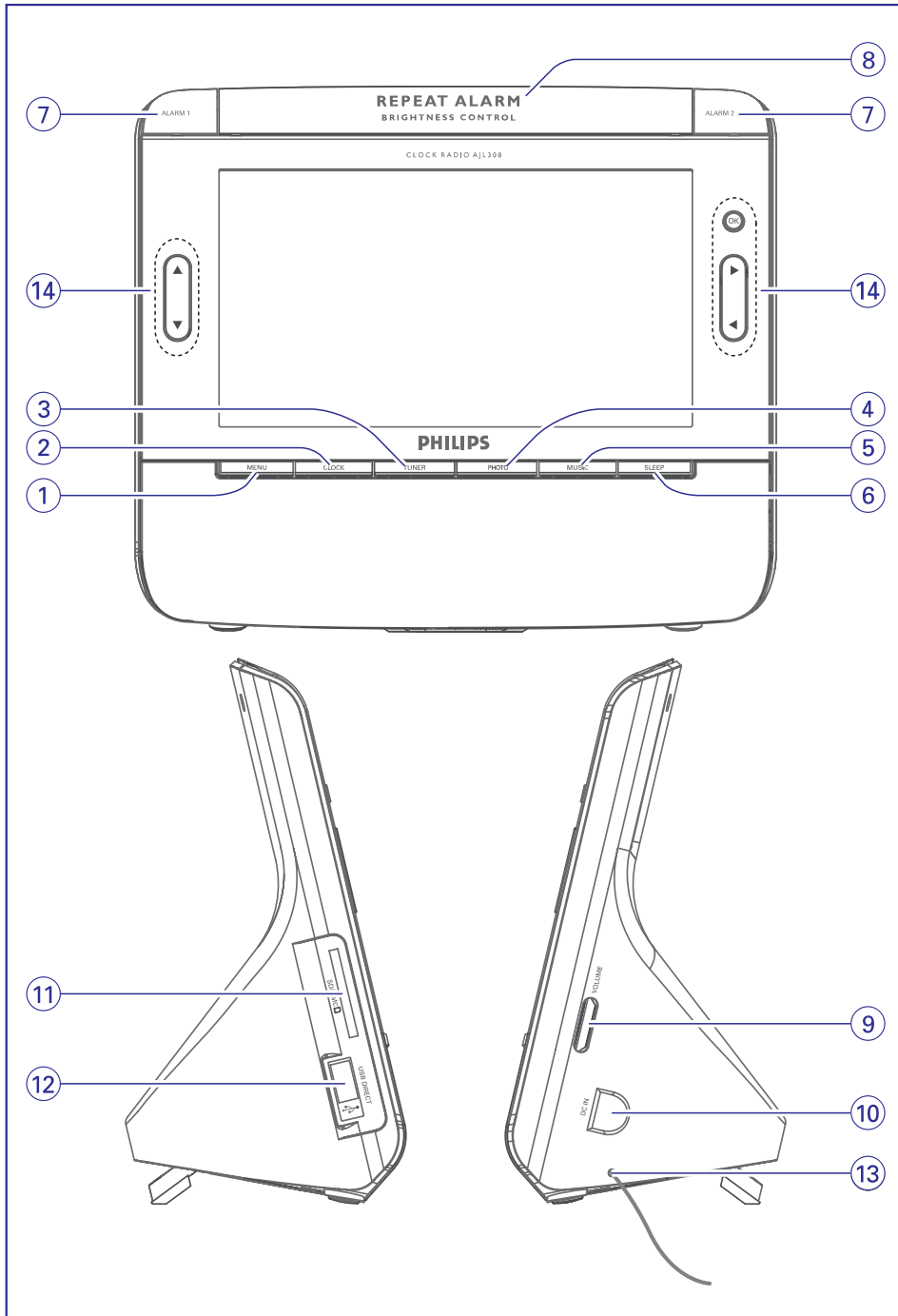

PASTABOS

Blank lined area for notes or instructions.

Pridedami priedai

- 1 sertifikuotas elektros adapteris (jeinanti:100-240V ~50/60 Hz 0.3A~0.4A, išeinanti: 9V===1A).

Valdymas (žr. 1 iliustraciją)

1. MENU (Meniu)

- įjungia meniu nustatymą

2. CLOCK (Laikrodis)

- įjungia laikrodžio režimą

3. TUNER (Imtuvas)

- įjungia radijo imtuvo režimą

4. PHOTO (Nuotraukos)

- įjungia nuotraukų režimą

5. MUSIC (Muzika)

- įjungia muzikos režimą

6. SLEEP (Miegas)

- nustato, įjungia ar išjungia miego laikmatį

7. ALARM 1/ALARM 2 (Žadintuvas 1 / Žadintuvas 2)

- nustato, įjungia ar išjungia žadintuvą

8. REPEAT ALARM / BRIGHTNESS CONTROL (Kartoti žadintuvą / ryškumo valdymas)

- kartoja žadintuvą kas 9 minutes
- reguliuoja LCD ekrano ryškumą

9. VOLUME (Garsumas)

- reguliuoja garsumo lygį

10. DC IN

- lizdas 9V elektros srovės adapteriui

11. SD/MMC lizdas

- prijungia SD ar MMC kortelę

12. USB lizdas

- prijungia USB prietaisą

13. Antena

- FM antena – geresniam radijo priėmimui

14. OK, ▲, ▼, ►, ◀

Mygtukas Režimas	Laikrodis	Imtuvas	Muzika	Nuotraukos
OK	** padidinti vaizdą priartinimo režime	Įjungti ar išjungti radiją	Pradėti grojimą ar padaryti pauzę	Rodyti vaizdą per visą ekraną
▲	- Pasirinkti prieš tai buvusią nuotrauką - Naršyti priartinimo režime	- Pasirinkti radijo stotį - Pasirinkti užprogramuotą numerį programos režime	- Pasirinkti kartoti vieną / visus arba groti atsitiktine tvarka - Nutraukti grojimo režimą	- Pasukti nuotrauką 90° pagal laikrodžio rodyklę - Naršyti po sumažintas nuotraukas
▼	- Pasirinkti sekančią nuotrauką - Naršyti priartinimo režime	- Pasirinkti radijo stotį - Pasirinkti užprogramuotą numerį programos režime	- Pasirinkti kartoti vieną / visus arba groti atsitiktine tvarka - Nutraukti grojimo režimą	- Pasukti nuotrauką 90° prieš laikrodžio rodyklę - Naršyti po sumažintas nuotraukas
►	- Pasirinkti sekančią nuotrauką - Naršyti priartinimo režime	- Pareguliuoti stotį - *Surasti radijo stotį	- Pasirinkti sekantį muzikos failą - *Prasukti į priekį takelyje	- Pasirinkti sekančią nuotrauką - Naršyti po sumažintas nuotraukas
◀	- Pasirinkti prieš tai buvusią nuotrauką - Naršyti priartinimo režime	- Pareguliuoti stotį - * Surasti radijo stotį	- Pasirinkti prieš tai buvusį muzikos failą - *Prasukti atgal takelyje	- Pasirinkti prieš tai buvusią nuotrauką - Naršyti po sumažintas nuotraukas

* = paspauskite ir palaikykite

** = laikrodžio režime, paspauskite ir palaikykite CLOCK mygtuką norėdami įeiti į priartinimo režimą

Energijos tiekimas

1. Prijunkite pridėdamą elektros energijos adapterį prie prietaiso DC 9V lizdo ir į rozetę.

Naudingas patarimas:

- Norėdami išvengti prietaiso pažeidimų, naudokite tik pridėdamą adapterį.

Informacinė lentelė yra pritvirtinta prietaiso apačioje.

Ekranu kalbos nustatymas

1. Spauskite **MENU**.
→ Meniu pasirodo.
2. Spauskite ◀▶ norėdami pažymėti "General" (Bendri).
3. Spauskite ▼ norėdami pažymėti "Language" (Kalba).
4. Spauskite ◀▶ norėdami pasirinkti pageidaujamą kalbą.
5. Pasirinkę pageidaujamus nustatymus, spauskite **CLOCK, TUNER, PHOTO** arba **MUSIC** norėdami išeiti iš įdiegimo meniu.

Laiko ir datos nustatymas



1. Spauskite **MENU**.
→ Meniu pasirodo.
2. Spauskite ◀▶ norėdami pažymėti "Clock" (Laikrodis).
3. Spauskite ▲▼◀▶ norėdami pasirinkti laukelį "Time set" (Laiko nustatymas) ir "Date (Year-Month-Day)" (Datos nustatymas; metai-mėnuo-diena).
4. Spauskite **OK** norėdami patvirtinti.
5. Paspauskite ir palaikykite ▲▼ norėdami nustatyti reikšmes.
6. Spauskite **OK** norėdami patvirtinti.

7. Pakartokite 3-6 žingsnius norėdami nustatyti kitas reikšmes laiko ir datos nustatymuose.
8. Pasirinkę pageidaujamus nustatymus, spauskite **CLOCK, TUNER, PHOTO** arba **MUSIC** norėdami išeiti iš įdiegimo meniu.

Pakeisti laiko formatą

1. Laikrodžio meniu, spauskite ▲▼ norėdami pasirinkti reikšmę "12/24 Hour Format" (12/24 valandų formatas).
2. Spauskite ◀▶ norėdami pasirinkti reikiamą formatą.

Pastaba:

- Jei prietaisas pabūna atjungtas nuo elektros tinklo apie penkias minutes, jums reikia iš naujo nustatyti datą ir laiką.

Žadintuvo nustatymas ir įjungimas

Jūs galite nustatyti du skirtingus žadintuvo laikus.

1. Spauskite **CLOCK**.
2. Nuspauskite ir palaikykite **ALARM1** arba **ALARM2**.
→ Valandų skaitmenys ima mirksėti.
3. Paspauskite ir palaikykite ▲▼ norėdami nustatyti valandas.
4. Spauskite **ALARM1** arba **ALARM2** norėdami patvirtinti.
→ Minučių skaitmenys ima mirksėti.
5. Paspauskite ir palaikykite ▲▼ norėdami nustatyti minutes.
6. Spauskite **ALARM1** arba **ALARM2** norėdami patvirtinti.
7. Spauskite dar kartą **ALARM1** arba **ALARM2** norėdami įjungti žadintuvą.
→ Kai žadintuvas įjungtas, 📌 rodomas.
→ Nustatytu žadintuvo laiku, jis ims skambėti palaipsniui didindamas garsumą.

Žadintuvo režimo pasirinkimas

1. Spauskite **MENU**.
→ Meniu pasirodo.
2. Spauskite ◀▶ norėdami pažymėti "Clock" (Laikrodis).
3. Spauskite ▲▼ norėdami pasirinkti "Alarm Music" (Žadintuvo muzika).

Aplinkosaugos informacija

Mes nenaudojome nereikalingų pakavimo medžiagų. Pakuotę galima lengvai atskirti į tris medžiagas: kartonas, poliesteris ir plastikas.

Jūsų prietaisas pagamintas iš medžiagų, kurios gali būti perdirbamos ir panaudojamos dar kartą, jei tai atlieka specializuota kompanija. Prašome pasidomėti vietinėmis taisyklėmis apie pakuotės, išsekusių baterijų ir senos įrangos išmetimą.

Seno produkto išmetimas

Jūsų produktas yra sukurtas ir pagamintas iš aukščiausios kokybės medžiagų ir dalių, kurios gali būti perdirbamos ir naudojamos dar kartą.

Kai šis perbraukto konteinerio simbolis nurodomas ant produkto, tai reiškia, kad produktas yra atitinkantis Europos direktyvą 2002/96/EC.

Prašome pasidomėti apie vietinę elektroninių atliekų surinkimo sistemą.

Laikykitės vietinių taisyklių ir nemeskite seno produkto kartu su kitomis namų apyvokos šiukšlėmis. Teisingas atsikratymas senu produktu padės sumažinti neigiamas pasekmes gamtai ir žmonių sveikatai.



Informacija apie USB Direct:

- USB sujungimo suderinamumas šiame prietaise:
 - Šis prietaisas palaiko daugumą USB laikmenų, suderinamų su USB MSD standartais.
 - Dauguma laikmenų yra atminties diskai, atminties lazdelės ir t.t.
 - Jei prijungus laikmeną prie kompiuterio, pasirodo "Disc Drive", greičiausiai tai yra su MSD suderintas prietaisas ir turėtų veikti su šiuo prietaisu.
 - Jei jūsų atmintinė reikalauja baterijų arba elektros maitinimo, įsitikinkite, kad baterijos neišseka ir prietaisas pilnai pakrautas prieš prijungdami jį prie šio prietaiso.
- Palaikomi muzikos tipai:
 - Šis prietaisas palaiko tik neapsaugotą muzikinį turinį: .mp3 ir .wma.
 - Muzika, piršta internetu, nebus palaikoma, nes ji apsaugota su Digital Rights Management (DRM) programa.
 - Failai su šiais plėtiniais nėra palaikomi: .wav; .m4a; .m4p; .mp4; .aac ir kiti.
- Tiesioginis sujungimas tarp kompiuterio ir šio prietaiso nėra galimas, net jei jūs turite .mp3 ir .wma failų savo kompiuteryje.

- Spauskite ◀▶ norėdami pasirinkti muziką, kuri jums patinka.
 - Žadintuvus įsijungs su jūsų pasirinkta muzika.

Žadintuvo išjungimas

Yra trys būdai, kaip išjungti žadintuvą. Jei pilnai neišjungiate žadintuvo, kasdienio skambėjimo nustatymas bus pasirinktas automatiškai nuo pirmo jūsų žadintuvo skambėjimo.

Jei norite nustatyti žadintuvą skambėti ir kitą dieną:

Kasdienis žadintuvus

Jei norite tuoj pat nutildyti žadintuvą, bet norite, kad jis vėl veiktų kitą dieną:

- Skambant žadintuvui, spauskite bet kurį mygtuką, išskyrus **REPEAT ALARM / Brightness control**.
 - ☹️ rodoma.

Kartoti žadintuvą

Žadintuvus bus kartojamas kas 9 minutes.

- Skambant žadintuvui, spauskite **REPEAT ALARM / Brightness control**.
 - ☹️ mirksi.

Visiškai išjungti žadintuvą

- Pakartotinai spauskite **ALARM1** arba **ALARM2**, kol ☹️ pasikeičia į 📞.
 - Kai žadintuvus neaktyvus, 📞 rodomas.

Naudingas patarimas:

- Jei skambant žadintuvui joks mygtukas nepaspaudžiamas, žadintuvus skamba 30 minučių.

Imtuvas



Radio stoties nustatymas

- Spauskite **TUNER** norėdami įjungti radiją (tik FM).
- Nuspauskite ir palaikykite ◀▶ maždaug dvi sekundes, tuomet atleiskite.
 - Radijas automatiškai susiranda stotį su pakankamai stipriu signalu.
- Pakartokite antrą žingsnį, jei reikia, kol surasite pageidaujama stotį.
 - Norėdami pareguliuoti silpną stotį, trumpai paspauskite ◀▶ pakartotinai, kol surandate geriausią dažnį.

Radio įjungimas / išjungimas

- Norėdami išjungti radiją, spauskite **OK**. Norėdami vėl įjungti, spauskite **OK** dar kartą.

Norėdami pagerinti priėmimą:

FM: ištempkite ir pareguliuokite anteną geriausiam priėmimui.

Radio stočių programavimas

Jūs galite išsaugoti iki 20 radio stočių imtuvo atmintyje. Tai galite padaryti rankiniu būdu arba automatiškai (Auto store – automatinis išsaugojimas).

Rankinis programavimas

- Nustatykite savo pageidaujamos stoties dažnį (žr. "Radio stoties nustatymas").
- Nuspauskite ir palaikykite **TUNER** maždaug dvi sekundes, tuomet atleiskite.
 - Programavimo numeris ims mirksėti.
- Spauskite ▲ ▼ vieną ar daugiau kartų norėdami pasirinkti numerį nuo 1 iki 20.
 - Programavimo numeris ims mirksėti.

4. Spauskite **TUNER** dar kartą norėdami patvirtinti.
5. Pakartokite 1-4 žingsnius norėdami išsaugoti kitas radijo stotis.

Pastaba:

- Jūs galite ištrinti radijo stotį išsaugodami naują stotį vietoje jos.

Automatinis programavimas

Automatinis programavimas leidžia automatiškai užprogramuoti radijo stotis, pradėdamas nuo pirmojo numerio. Visos anksčiau rankiniu būdu nustatytos stotys bus ištrintos.

1. Radijo režime, spauskite **MENU** norėdami pamatyti imtuvo meniu.
2. Spauskite **▼** norėdami pasirinkti "Tuner Auto Program" (Imtuvo automatinis programavimas).
3. Spauskite **OK**.
 - Galimos FM radijo stotys užprogramuojamos. Kai visos stotys išsaugomos, pirmoji stotis automatiškai ima groti.

Klausytis išsaugotos stoties

- Spauskite **▲ ▼** vieną ar daugiau kartų kol surandate pageidaujama išsaugotą stotį.

USB prietaiso / atminties kortelės (SD/MMC) naudojimas

Prijunkite USB prietaisą ar atminties kortelę (SD arba MMC tipo) prie AJL308 ir mėgaukitės muzika ar nuotraukomis, išsaugotais USB prietaise ar atminties kortelėje, per garsiakalbius ir LCD ekrane.

Klausykitės muzikos

1. Prijunkite suderinamą USB prietaisą ar atminties kortelę (SD arba MMC) prie USB lizdo arba į atminties kortelės lizdą.
 - Prijungto prietaiso katalogai pasirodys.
2. Spauskite **▲ ▼** norėdami pasirinkti katalogą USB prietaise (jei yra) arba atminties kortelėje (jei yra).
3. Spauskite **OK** norėdami atidaryti katalogą.
 - Prietaisas automatiškai persijungs į laikrodžio režimą.
4. Spauskite **MUSIC**.
 - Visi išsaugoti muzikos failai rodomi meniu.
5. Spauskite **▲ ▼** norėdami pasirinkti failą.
6. Spauskite **OK** norėdami paleisti muziką.
 - **Norėdami paspausti pauzę**, spauskite **OK**. Norėdami tęsti, spauskite **OK** dar kartą.
 - **Norėdami pasirinkti sekantį / prieš tai buvusį failą**, spauskite **◀▶**.
 - **Norėdami greitai prasukti pirmyn / atgal**, paspauskite ir palaikykite **▶** arba **◀** kol **▶▶** arba **◀◀** pasirodys kairiajame apatiniame ekrano kampe, tuomet trumpai spauskite pakartotinai norėdami pasirinkti iš penkių skirtingų grojimo greičių. Norėdami grįžti į normalų grojimą, spauskite **▶** arba **◀**, kol **▶▶** arba **◀◀** pasikeitė į **▶**.
 - **Norėdami kartoti vieną, visus takelius arba groti** juos atsitiktine tvarka, spauskite **▲ \ ▼** vieną ar daugiau kartų. Norėdami išjungti pasirinktą režimą, spauskite **▲ \ ▼** kol "Off" (Išjungta) pasirodo.

Žiūrėkite nuotraukas

1. Pakartokite 1-3 žingsnius iš skyrelio "Klausykitės muzikos".
2. Spauskite **PHOTO** norėdami perjungti į nuotraukų režimą.
 - Nuotraukų, esančių USB prietaise ar atminties kortelėje, sumažinti atvaizdai rodomi.

Jei atsiranda problema, pirmiausia bandykite ją išspręsti šių patarimų pagalba. Jei nepavyksta susitvarkyti patiems, susisiekite su pardavėju ar serviso centru.

ĮSPĖJIMAS: *neatidarinėkite ir neardykite prietaiso, nes rizikuojate gauti elektros šoką. Nebandykite prietaiso taisyti patys, nes tai nutrauks garantiją.*

Nėra garso.

- Garsumas nepareguliuotas.
- Pareguliuokite garsumą.

Kartas nuo karto girdimas traškesys grojant radijui.

- Radijo signalas silpnas.
- Pilnai ištieskite FM anteną.

Žadintuvus neveikia

- Žadintuvo laikas nenustatytas.
- Žiūrėkite skyrelį apie žadintuvo nustatymą ir įjungimą.
- Žadintuvus neįjungtas.
- Žiūrėkite skyrelį apie žadintuvo nustatymą ir įjungimą.

"No card is selected" rodoma ekrane

- USB prietaisas arba atminties kortelė (SD arba MMC) nėra įdėta.
- Įdėkite USB prietaisą arba atminties kortelę (SD arba MMC).

Ekranas ryškumas persijungia į mažiausią lygį.

- Prietaisui nustatytas automatinis ryškumo reguliavimas.
- Norėdami, kad ekranas visuomet būtų vienodai ryškus, išjunkite automatinį ryškumo reguliavimą.

Pastaba:

Kai bandote atidaryti katalogą prijungtame prietaise, tai gali užtrukti ilgiau nei įprasta dėl katalogo dydžio.

SAUGUMAS IR PRIEŽIŪRA

Saugumas ir bendra priežiūra

- Jei ketinate ilgą laiką nesinaudoti prietaisu, išjunkite jį iš elektros tinklo.
 - Prietaisą statykite ant tvirto ir lygaus paviršiaus, kad jis nejudėtų.
 - Jei kištukas yra naudojamas kaip išjungimo prietaisas, jis visuomet turi būti veikiantis ir pasiekiamas.
 - Prietaisą statykite netoli rozetės, kad jį visuomet būtų lengvai pasiekama.
 - Prietaisui gali pakenkti skysčių lašėjimas ar taškymas.
 - Neleiskite prietaisui ir baterijoms kontaktuoti su drėgme, lietumi, smėliu ir karščiu, sukeltu šildymo įrangos ar tiesioginių saulės spindulių.
- Nestatykite indų su skysčiais, tokių kaip vazos, ant prietaiso.
 - Nestatykite atviros liepsnos šaltinių, tokių kaip žvakės, ant prietaiso.
 - Neuždenkite prietaiso. Tinkamai ventiliacijai reikia ne mažiau kaip 6 colių aplink ventiliacijos angas, kad prietaisas neužkaistų.
 - Mechaninės prietaiso dalys yra savaime susitepančios ir jų nereikia papildomai sutepti ar drėkinti.
 - Norėdami nuvalyti prietaisą, naudokite minkštą sausą šluostę. Nenaudokite valiklių su alkoholiu, amoniaku, benzinu ar abrazyvais, nes jie gali pakenkti prietaisui.

USB PRIETAISO / ATMINTIES KORTELĖ (SD/MMC)

3. Norėdami pamatyti nuotraukas per visą ekraną, spauskite ▲▼◀▶ norėdami pasirinkti nuotrauką ir tuomet spauskite **OK**.
→ Nuotraukų peržiūra prasidės nuo pasirinktos nuotraukos.
- Spauskite ▲▼ norėdami pasukti nuotrauką 90° pagal arba prieš laikrodžio rodyklę.
- Spauskite ◀▶ norėdami pažiūrėti prieš tai buvusią / sekančią nuotrauką.
- Norėdami pakeisti nuotraukų peržiūros greitį, žiūrėkite skyrelį "Įdiegimo meniu nustatymų naudojimas".

Nuotraukų peržiūra laikrodžio režime

1. Spauskite **OK** norėdami pamatyti nuotraukų sąrašą, tuomet spauskite ▲▼◀▶ norėdami pasirinkti pageidaujamą nuotrauką, tuomet spauskite **OK** norėdami patvirtinti.
Arba iš karto spauskite ▲ (◀) / ▼ (▶) norėdami pamatyti prieš tai buvusią / sekančią nuotrauką.
- Norėdami padidinti rodomą nuotrauką (priartinimo režimas), nuspauskite ir palaikykite **CLOCK** maždaug 2 sekundes, tuomet spauskite **OK** pakartotinai norėdami padidinti nuotrauką arba grįžti į normalų dydį. Jūs taip pat galite naudoti ▲▼◀▶ norėdami stumdyti padidintą nuotrauką. Norėdami išeiti iš priartinimo režimo, spauskite **CLOCK** dar kartą.

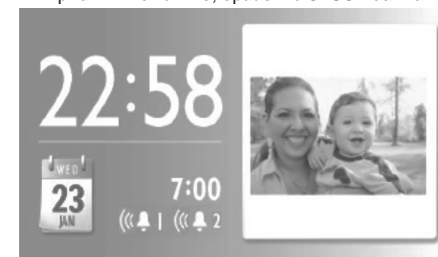

Prieš priartinimą.

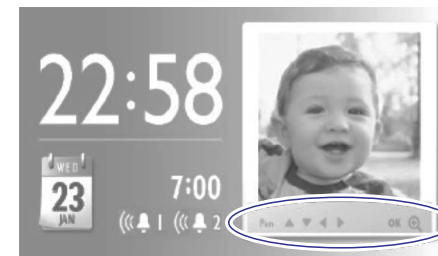

Po priartinimo.

Pasirinkti nuotraukų rodymo formatą

- Jūs galite pasirinkti nuotraukų rodymo formatą ekrane pasirinkę "Widescreen" (Plačiaekranis) arba "Normal" (Įprastas) iš "Display format" (Ekranu formatas) bendrame meniu.



Suderinami USB prietaisai

- USB atmintinė (USB 2.0 arba USB 1.1)
- USB grotuvas (USB 2.0 arba USB 1.1)
- USB prietaisai, kuriems reikia įdiegimo Windows XP sistemoje, nėra palaikomi.

Suderinamos atminties kortelės

- SD kortelė
- MMC kortelė

Pastaba:

- Kai kuriuose USB grotuvuose (ar atminties kortelėse) įrašytas turinys būna apsaugotas autorių teisių technologijomis. Toks apsaugotas turinys negali būti grojamas per jokių kitus prietaisus, įskaitant AJL308.

Failų suderinamumas

Muzika

- Prietaisas palaiko tik neapsaugotus muzikos failus su šiais plėtiniais:
.mp3
.wma
- Muzika, piršta iš internetinių muzikos parduotuvių yra nepalaikoma, nes ji yra apsaugota Digital Rights Management (DRM).

Nuotraukos

- Prietaisas palaiko nuotraukas tik su šiais failų plėtiniais:
.jpg

MIEGO LAIKMATIS / APŠVIETIMO RYŠKUMAS

Miego laikmatis

Šiame laikrodyje – radijo imtuve yra integruotas miego laikmatis, kuris leidžia jums nustatyti radiją ar muzikos grojimą išsijungti po numatyto laiko.

1 nustatymas:

1. Spauskite **TUNER**.
2. Spauskite **SLEEP**, kol pageidaujamas miego laikmačio nustatymas pasirodo.
→ Jei radijas buvo išjungtas, jis įsijungs.

2 nustatymas:

1. Spauskite **CLOCK** arba **PHOTO** norėdami įjungti atitinkamą režimą.
2. Spauskite **MENU**.
3. Spauskite ◀▶ norėdami pažymėti "General" (Bendri).
4. Spauskite ▲▼ norėdami pasirinkti "Sleep Timer Music" (Miego laikmačio muzika).
5. Spauskite ◀▶ norėdami pasirinkti pageidaujamą muziką.
→ Prietaisas įsijungs su jūsų pageidaujama muzika.

3 nustatymas: naudojant USB / atminties kortelę (SD/MMC)

1. Atlikite 1-8 žingsnius, aprašytus skyrelyje "Klausykite muzikos".
2. Spauskite **SLEEP** kol pageidaujamas miego laikmačio nustatymas parodomas.

Miego laikmačio funkcijos išjungimas

- Kai miego laikmatis įjungtas, **zzz** rodoma ekrane.
- Spauskite **SLEEP** kol "Off" (Išjungta) pasirodo.

Apšvietimo ryškumas

LCD ekrano ryškumas gali būti reguliuojamas rankiniu būdu arba automatiškai.

Rankinis reguliavimas

- Spauskite **REPEAT ALARM/Brightness control** vieną ar daugiau kartų norėdami pasirinkti vieną iš keturių lygių.

Automatinis reguliavimas

Norėdami išvengti ryškaus prietaiso švietimo nakties metu, jūs galite pasinaudoti automatinio pritemdymo funkcija, kuri nustato žemiausią ryškumo lygį nustatyto laiku automatiškai.

1. Spauskite **MENU**.
 2. Spauskite ◀▶ norėdami pažymėti "General" (Bendri).
 3. Spauskite ▲▼ norėdami pasirinkti "Auto Dim Timer" (Automatinio pritemdymo laikmatis).
 4. Spauskite ◀▶ norėdami pasirinkti "On" (Įjungta).
 5. Spauskite ▲▼ norėdami pasirinkti "Auto Dim - Start" (Automatinis pritemdymas – pradžia).
 6. Spauskite ◀▶ norėdami pasirinkti laiką, kuomet automatinis pritemdymas įsijungs.
 7. Spauskite ▲▼ norėdami pasirinkti "Auto Dim - End" (Automatinis pritemdymas – pabaiga).
 8. Spauskite ◀▶ norėdami pasirinkti laiką, kuomet automatinis pritemdymas išsijungs.
- Kai automatinis pritemdymas įjungtas, nustatyto laiku LCD ekrano ryškumas bus automatiškai sumažintas iki minimalaus lygio. Spauskite bet kurį mygtuką norėdami padidinti ryškumą ir palaikyti jį tokį 10 sekundžių.

Stendo naudojimas

Prietaisas parduodamas kartu su atrama, pritvirtinta prie apatinės dalies. Norėdami nustatyti skirtingas prietaiso pozicijas, ištraukite atramą ir įstatykite ją atgal apvertę (kaip parodyta paveikslėlyje).

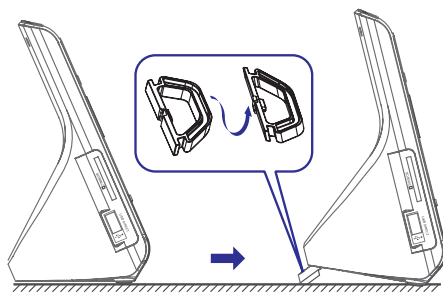

ĮDIEGIMO MENIU

Įdiegimo meniu nustatymų naudojimas

Įdiegimo meniu rasite sudėtingus nustatymus.

1. Spauskite **MENU**.
→ Meniu pasirodo.
2. Spauskite ◀▶ norėdami pažymėti "General" (Bendri).

3. Spauskite ▲▼ norėdami pasirinkti dalyką.
4. Spauskite ◀▶ norėdami pasirinkti to dalyko nustatymus.
5. Baigę nustatymus, spauskite **CLOCK, TUNER, PHOTO** arba **MUSIC** norėdami išeiti iš įdiegimo meniu.

Įdiegimas	Nustatymas	Aprašymas
Kalba	English/Français/Deutsch/Español	Pasirinkti pageidaujamą ekrano meniu kalbą
Ryškumas	-3~3	Pasirinkti ryškumo reikšmę
Automatinis ryškumo laikmatis	Išjungtas / Įjungtas	Įjungia ar išjungia automatinį ryškumo reguliavimą
Automatinis ryškumas – pradžia	21:00	Nustatyti automatinio ryškumo reguliavimo įjungimo laiką
Automatinis ryškumas – pabaiga	7:00	Nustatyti automatinio ryškumo reguliavimo išjungimo laiką
Fono spalva	Mėlyna / Žalia / Raudona / Purpurinė	Pasirinkti LCD ekrano fono spalvą.
Miego laikmačio muzika	Trys muzikos failai	Pasirinkite vieną failą miego laikmačio funkcijai
Paveikslėlių rodymas	Nuotraukų peržiūros režimas / Paprastas režimas	Pasirinkite norimą režimą nuotraukų peržiūrai
Nuotraukų peržiūros eiliškumas	Iš eilės / Atsitiktine tvarka	Pasirinkite norimą nuotraukų peržiūros eiliškumą
*Nuotraukų peržiūros efektai	Jokio / Atsitiktinis / 16 efektų	Pasirinkite norimą efektą
Nuotraukų peržiūros dažnis	5 / 10 / 30 sekundžių / 1 / 5 / 30 minučių / 1 / 2 valandos	Pasirinkite nuotraukų keitimo intervalą
Ekrano formatas	Plačiaekranis / Įprastas	Pasirinkite ekrano formatą
Failų informacija ekrane	Išjungta / Įjungta	Įjungia /išjungia failo pavadinimo rodyimą
Atkurti numatytuosius nustatymus	Atkurti	Spauskite OK norėdami atkurti numatytuosius gamyklinius parametrus

* Norėdami įjungti nuotraukų peržiūros režimą, jūs turite pasirinkti jį iš nuotraukų peržiūros.