

Register your product and get support at
www.philips.com/welcome

MC1000



PT Manual do utilizador

PHILIPS

1 Importante

Segurança

Leia e compreenda todas as instruções antes de utilizar este sistema micro de música. Se resultarem danos do não cumprimento destas instruções, a garantia não se aplica.

Risco de choque eléctrico ou incêndio!

- Nunca exponha o produto e os acessórios à chuva ou água. Nunca coloque recipientes com líquidos, tais como jarras, próximos do produto. Se forem derramados líquidos sobre o produto, desligue-o imediatamente da tomada. Contacte o Apoio ao Cliente da Philips para que o produto seja verificado antes de ser utilizado.
- Nunca coloque o produto e os acessórios perto de chamas ou fontes de calor, incluindo a exposição solar directa.
- Nunca insira objectos nos orifícios de ventilação ou noutras aberturas do produto.
- Certifique-se de que dispõe de um acesso fácil ao transformador para desligar o produto da tomada eléctrica.
- Desligue o produto da tomada eléctrica antes de tempestades com relâmpagos.
- Quando desligar o transformador, puxe sempre pela ficha e nunca pelo cabo.

Risco de curto-circuito ou incêndio!

- Antes de ligar o produto à tomada eléctrica, certifique-se de que a tensão corresponde ao valor impresso na parte inferior do produto. Nunca ligue o produto à tomada eléctrica se a tensão for diferente.
- Evite forçar as fichas de alimentação. As fichas de alimentação soltas podem provocar a formação de arco ou fogo.

Risco de ferimentos ou danos no produto!

- Emite radiações de laser visíveis e invisíveis quando aberta. Evite a exposição ao feixe.
- Não toque na lente óptica no interior do compartimento do disco.
- Nunca coloque o produto ou quaisquer outros objectos sobre o cabo de alimentação ou qualquer outro equipamento eléctrico.
- Se o produto for transportado a temperaturas inferiores a 5 °C, desembale o produto e aguarde até que a sua temperatura seja igual à temperatura ambiente, antes de ligá-lo à tomada eléctrica.

Risco de sobreaquecimento!

- Nunca instale este produto num espaço confinado. Deixe sempre um espaço de, pelo menos, 10 cm à volta do produto para permitir uma ventilação adequada.
- Certifique-se de que as cortinas ou outros objectos nunca cobrem as ranhuras de ventilação do produto.

Risco de ingestão de pilhas!

- O produto pode conter uma pilha tipo botão, que pode ser engolida. Mantenha sempre a pilha fora do alcance das crianças!

Aviso

Quaisquer alterações ou modificações feitas a este dispositivo que não sejam expressamente aprovadas pela Philips Consumer Lifestyle poderão anular a autoridade do utilizador para operar o equipamento.

Conformidade

Este produto cumpre os requisitos de interferências de rádio da União Europeia.

Este aparelho inclui esta etiqueta:



Cuidados a ter com o ambiente

O produto foi concebido e fabricado com materiais e componentes de alta qualidade, que podem ser reciclados e reutilizados.



Quando este símbolo de um caixote de lixo com um traço por cima constar de um produto, significa que esse produto está abrangido pela Directiva Europeia 2002/96/CE.



Informe-se acerca do sistema de recolha selectiva local para produtos eléctricos e electrónicos.



Proceda de acordo com as regulamentações locais e não elimine os seus antigos produtos juntamente com o lixo doméstico. A eliminação correcta do seu produto antigo evita potenciais consequências nocivas para o ambiente e para a saúde pública.

O produto contém pilhas abrangidas pela Directiva Europeia 2006/66/EC, as quais não podem ser eliminadas juntamente com os resíduos domésticos. Informe-se acerca dos regulamentos locais sobre a recolha separada de baterias uma



vez que a eliminação correcta ajuda a evitar consequências negativas no meio ambiente e na saúde humana.

Informações ambientais

Omitiram-se todas as embalagens desnecessárias. Procurámos embalar o produto para que simplificasse a sua separação em três materiais: cartão (embalagem), espuma de poliestireno (protecção) e polietileno (sacos, folha de espuma protectora).

O sistema é constituído por materiais que podem ser reciclados e reutilizados se desmontados por uma empresa especializada. Cumpra os regulamentos locais no que respeita à eliminação de embalagens, pilhas gastas e equipamentos obsoletos.

Direitos de autor



Be responsible
Respect copyrights

A realização de cópias não autorizadas de material protegido contra cópia, incluindo programas informáticos, ficheiros, difusões e gravações de som, pode constituir uma violação dos direitos de autor e ser ónus de uma ofensa criminal. Este equipamento não deve utilizado para tais fins.

2012 © Koninklijke Philips Electronics N.V.

As especificações estão sujeitas a alteração sem aviso prévio. As marcas comerciais são propriedade da Koninklijke Philips Electronics N.V. ou dos respectivos proprietários. A Philips reserva-se o direito de alterar os produtos a qualquer altura sem ser obrigada a modificar as versões mais antigas.



Nota

- A placa de identificação encontra-se na parte inferior do sistema.

2 O seu sistema micro de música

Parabéns pela compra do seu produto e bem-vindo à Philips! Para beneficiar na totalidade do suporte que a Philips oferece, registe o seu produto em www.philips.com/welcome.

Introdução

Com este sistema, pode:

- desfrutar de áudio de discos e outros dispositivos externos
- ouvir estações de rádio FM

Pode enriquecer a saída de áudio com estes efeitos de som:

- Dynamic Bass Boost (DBB)

Suportes multimédia legíveis:

- CD-DA, CD-R, CD-RW

Conteúdo da embalagem

Verifique e identifique o conteúdo da embalagem:

- Sistema micro de música
- Cabo MP3 link
- Manual do Utilizador

Visão geral do sistema

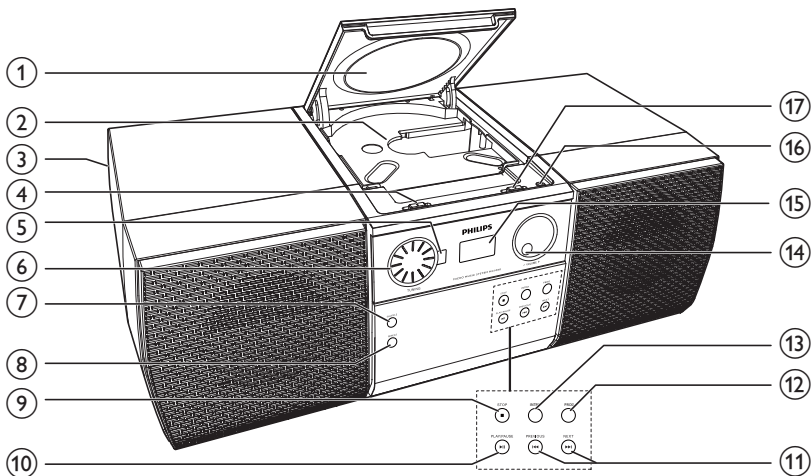

- ① **Cobertura do compartimento do disco**
- ② **Compartimento do disco**
- ③ **Altifalante integrado**
- ④ **DBB**
 - Deslocar para activar ou desactivar o efeito de som DBB.
- ⑤ **Janela indicadora**
 - Indicar a frequência da estação de rádio FM actual.
- ⑥ **TUNING**
 - Rodar para seleccionar uma frequência de rádio FM.
- ⑦ **SHUFFLE**
 - Premir repetidamente para seleccionar a reprodução aleatória ou a reprodução normal.
- ⑧ **REPEAT**
 - Premir repetidamente para seleccionar um modo de reprodução: repetir a faixa actual, repetir todas as faixas ou reproduzir as faixas em sequência.
- ⑨ **■ STOP**
 - Parar a reprodução de uma faixa de áudio.
 - Premir duas vezes para apagar uma reprodução programada.
- ⑩ **▶ || PLAY/PAUSE**
 - Iniciar, interromper ou retomar a reprodução de faixas de áudio.
- ⑪ **◀◀ / ▶▶ PREVIOUS/NEXT**
 - Saltar para a faixa áudio anterior/seguinte.
- ⑫ **PROG**
 - Programar faixas de áudio.
- ⑬ **INTRO**
 - Procurar todas as faixas.
- ⑭ **- VOLUME +**
 - Rodar para ajustar o nível de volume.
- ⑮ **Ecrã LCD**

16

MP3-LINK

- Ligar à saída de áudio (normalmente a tomada dos auscultadores) de um dispositivo externo.

17

Botão ligar/desligar e selector de fonte

- Deslocar para seleccionar uma fonte ou desligar o sistema.

3 Introdução

**Atenção**

- A utilização de controlos ou ajustes no desempenho de procedimentos para além dos que são aqui descritos pode resultar em exposição perigosa à radiação ou funcionamento de risco.

Siga sempre as instruções neste capítulo pela devida sequência.

Ligar a corrente

Ligue o transformador a uma tomada de alimentação.

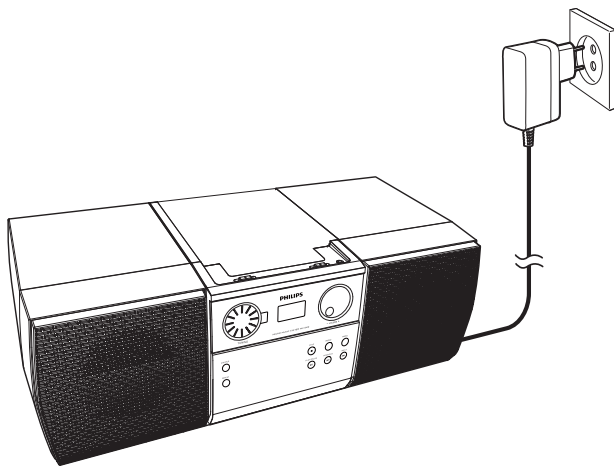

Ligar e seleccionar uma fonte

Desloque o botão ligar/desligar e selector de fonte para **CD** ou **FM**.

↳ O indicador LED ao lado do ecrã LCD acende-se a vermelho.

- Para desligar o sistema, desloque-o para **OFF**.
- Quando o botão ligar/desligar e selector de fonte não está na posição "**OFF**" e é ligado um cabo MP3 Link à entrada **MP3-LINK**, o sistema muda automaticamente a fonte para a entrada de áudio através da entrada **MP3-LINK**.

Mudar os modos

Mudança automática dos modos:

Depois de o sistema permanecer inactivo durante 5 minutos em modo de CD, este muda automaticamente para o modo de espera.

4 Reproduzir discos

1 Desloque o botão ligar/desligar e selector de fonte para **CD**.

2 Levante a cobertura do compartimento do disco.

3 Coloque um disco com o lado impresso voltado para cima.









4 Feche a cobertura do compartimento do disco.

↳ A reprodução é iniciada automaticamente depois de alguns segundos.

- Se a reprodução não for iniciada automaticamente, prima   para iniciar a reprodução.

Controlar a reprodução



Durante a reprodução, siga as instruções abaixo para controlar a reprodução.

Botões	Funções	Indicações no ecrã LCD
	Iniciar ou retomar a reprodução.	o número da faixa e 
	Pausar a reprodução.	o número da faixa e  (intermitente)
	Parar a reprodução.	o número total de faixas
	Premir para avançar para a faixa anterior ou seguinte.	o número da faixa e 
	Manter premido para retroceder ou procurar rapidamente para a frente dentro de uma faixa.	o número da faixa e 

Programar faixas

Nota

- Pode programar um máximo de 20 faixas.
- Durante a programação, se não for efectuada nenhuma operação num intervalo de 20 segundos, o sistema volta ao modo de reprodução parada sem guardar as faixas programadas.

- 1 Prima  para parar a reprodução.
↳ É apresentado o número total de faixas.
- 2 Prima **PROG** para activar a programação.
- 3 Prima  para seleccionar uma faixa.
↳ O número da faixa fica intermitente.

- 4 Prima **PROG** novamente para programar a faixa seleccionada.
 - 5 Repita os passos 3 e 4 para programar mais faixas.
 - 6 Prima **▶ ||** para iniciar a reprodução.
-

Apagar a programação

Para apagar a programação,

- Prima **■** duas vezes.
 - Desloque o botão ligar/desligar e selector de fonte.
-

Analisar todas as faixas

Durante a reprodução, prima **INTRO** para reproduzir os primeiros 10 segundos de cada faixa, uma de cada vez.

- Para parar esta análise, prima **INTRO** novamente.

5 Ouvir rádio



Nota

- Para uma recepção otimizada, estenda totalmente a antena FM e ajuste a sua posição.

- 1 Desloque o botão ligar/desligar e selector de fonte para **FM**.
- 2 Rode o botão **TUNING** para sintonizar uma estação de rádio FM.

6 Ouvir um dispositivo externo

Pode utilizar o sistema como um altifalante para amplificar a entrada de áudio de um dispositivo externo, por exemplo, um leitor MP3.

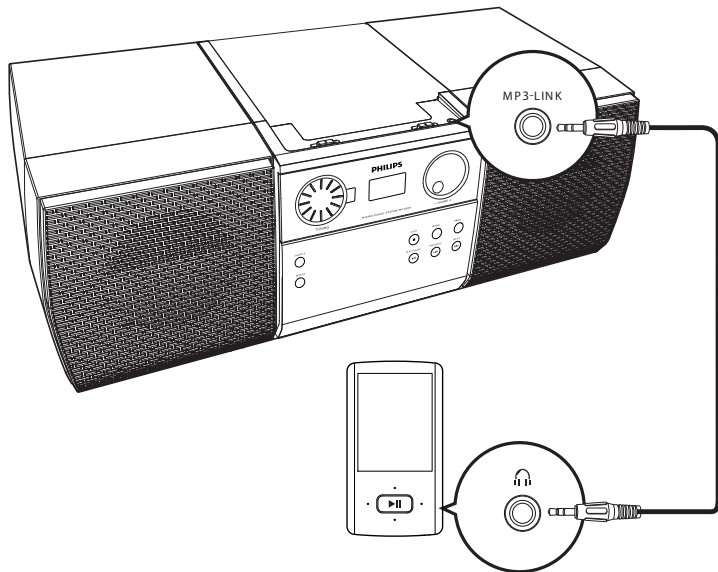

- 1 Desloque o botão ligar/desligar e selector de fonte para **CD** ou **FM**.
- 2 Ligue o cabo MP3 link:
 - à entrada **MP3-LINK** do sistema e
 - à saída de áudio (normalmente a tomada dos auscultadores) no dispositivo externo.
- 3 Reproduza o dispositivo externo.



Nota

- Para reproduzir áudio de outras fontes, desligue o cabo MP3 Link do sistema.

7 Ajustar som

As operações seguintes são aplicáveis a todos os suportes multimédia compatíveis.

Ajustar o volume

Rode o botão **-VOLUME +** para a direita ou para a esquerda para aumentar ou diminuir o nível de volume.

Utilizar o efeito de som DBB

Desloque o botão do **DBB** para **ON** para activar o efeito de som DBB.

- Para desactivar o efeito de som DBB, desloque o botão do **DBB** para **OFF**.

8 Informações do produto



Nota

- As informações do produto estão sujeitas a alteração sem aviso prévio.

Especificações

Amplificador

Potência de saída nominal

2 X 2 W RMS

Resposta em frequência

40 Hz - 20 kHz, ± 3 dB

Relação sinal/ruído	> 50 dB
Entrada MP3 Link	600 mV RMS, 22 kohm

Disco

Tipo de Laser	Semicondutor
Diâmetro do disco	12 cm, 8 cm
Discos suportados	CD-DA, CD-R, CD-RW
Áudio DAC	24 Bits, 44,1 kHz
Distorção harmónica total	< 1%
Resposta em frequência	60 Hz - 16 kHz
Relação S/R	> 55 dB

Sintonizador (FM)

Gama de sintonização	88-108 MHz
Sensibilidade	
– Mono, relação S/R 26 dB	< 22 dBf
– Estéreo, relação S/R 46 dB	< 43 dBf
Distorção harmónica total	< 3%
Relação sinal/ruído	> 50 dB

Informações Gerais

Entrada da alimentação de CA	100-240 V~, 50/60 Hz
Saída do transformador CA-CC	12 V $\overline{=}$, 1000 mA

Consumo de energia em funcionamento	10 W
Dimensões (L x A x P)	450 x 158 x 208,5 mm
Peso líquido	2,05 kg

Manutenção

Limpar a cabine

- Utilize um pano macio levemente humedecido com uma solução com um detergente suave. Não utilize uma solução que contenha álcool, amoníacos ou abrasivos.

Limpar discos

- Quando um disco estiver sujo, retire a sujidade com um pano de limpeza. Limpe o disco a partir do centro para fora.
- Não utilize solventes como gasolina, diluentes, produtos de limpeza ou vaporizadores anti-estáticos concebidos para discos analógicos.

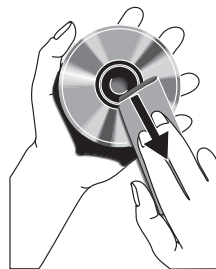

Limpar a lente do disco

- Depois do uso prolongado, sujidade ou pó podem acumular-se na lente do disco. Para garantir uma boa qualidade de reprodução, limpe a lente do disco com o produto de limpeza para lentes de CD da Philips ou com qualquer outro produto de limpeza disponível no mercado. Siga as instruções fornecidas com o produto de limpeza.



Aviso

- Nunca retire o revestimento do aparelho.

A garantia torna-se inválida, se tentar reparar o produto sozinho. Se tiver dificuldades ao utilizar este produto, verifique os seguintes pontos antes de solicitar assistência. Se o problema persistir, visite a página Web da Philips (www.philips.com/support). Ao contactar a Philips, certifique-se de que tem o produto por perto e de que os números do modelo e de série estão disponíveis.

Registe o número do modelo e o número de série.

- **Número do modelo:**
- **Número de série:**

Problema	Solução
Sem corrente.	Assegure-se de que o transformador está ligado à fonte de alimentação de forma segura. Assegure-se de que está a ser alimentada corrente.
Sem som ou som de má qualidade.	Ajusta o nível do volume. Para reproduzir áudio uma fonte diferente do MP3-LINK , desligue o cabo MP3 Link.
Nenhuma resposta do sistema.	Ligue novamente o transformador e, em seguida, volte a ligar o sistema. Como medida de poupança de energia, o sistema muda automaticamente para o modo de espera, depois de permanecer inactivo durante 5 minutos em modo de CD.

Problema	Solução
Não é detectado nenhum disco.	Introduza um disco.
	Assegure-se de que o lado impresso do disco está voltado para cima.
	Aguarde até a condensação de humidade na lente desaparecer.
	Substitua ou limpe o disco.
	Utilize um CD finalizado ou um disco com um formato suportado.
A recepção de rádio é fraca.	Aumente a distância entre o sistema e o seu televisor ou videogravador.
	Estenda completamente a antena FM.
	Ajuste a posição da antena FM.
	Ligue uma antena FM externa.



Specifications are subject to change without notice.
© 2012 Koninklijke Philips Electronics N.V.
All rights reserved.

MC1000_12_UM_V1.0

