

Visuomet esame šalia,
kad padėtume jums

DCM1170

Užregistruokite savo prietaisą ir gaukite pagalbą
internete www.philips.com/welcome

Klausimai?
Susisieki-
te su Philips



Naudojimosi instrukcijų knygelė

PHILIPS

Turiny

1. Svarbi informacija	3	6. Kitos funkcijos	13
Saugumas	3	Žadintuvo nustatymas	13
2. Jūsų mikrosistema	5	Išsijungimo (“sleep”) laikmačio nustatymas	13
Pristatymas	5	Papildomai prijungto įrenginio grojimas	13
Ką rasite dėžutėje	5	7. Informacija apie įrenginį	14
Pagrindinio įrenginio apžvalga	6	Techniniai duomenys	14
Nuotolinio valdymo pulto apžvalga	7	Informacija apie USB grojimą	15
3. Pradžia	8	Tinkami MP3 diskų formatai	15
Garsiakalbių prijungimas	8	8. Trikčių šalinimas	16
Maitinimo prijungimas	8	9. Pastabos	17
Funkcijų peržiūra	8		
Nuotolinio valdymo pulto paruošimas	8		
Laikrodžio nustatymas	9		
Įjungimas	9		
4. Grojimas	10		
Disko grojimas	10		
Grojimas iš USB įrenginio	10		
Grojimas iš iPod/iPhone	10		
Grojimo valdymas	11		
“Peršokti” prie kito takelio	11		
Takelių užprogramavimas	11		
5. Radijo klausymas	12		
Radijo stoties paieška	12		
Automatinis radijo stočių išsaugojimas	12		
Rankinis radijo stočių išsaugojimas	12		
Nustatytos radijo stoties pasirinkimas	12		

1. Svarbi informacija

Saugumas

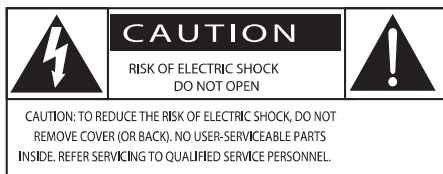

Žaibo simbolis reiškia, kad jūsų įrenginyje yra neizoliuotų dalių, kurios gali sukelti elektros iškvą. Vardan jūsų ir jūsų namų saugumo, prašome nenuiminėti produktą dengiančio dangčio.

Šauktuko simbolis reiškia, kad reikia atkreipti dėmesį į atitinkamų funkcijų naudojimosi instrukcijas, kad būtų išvengta valdymo ir priežiūros problemų.

ĮSPĖJIMAS: Norėdami sumažinti gaisro ar elektros iškvros riziką, nepalikite šio įrenginio lietuje ar drėgmėje, ant įrenginio nestatykite objektų, pripildytų vandens, tokių kaip vazos.

DĖMESIO: Norėdami išvengti elektros iškvros, pilnai įkiškite ir užfiksuokite laido kištuką.

Svarbios Saugumo Instrukcijos

- Perskaitykite šias instrukcijas.
- Atkreipkite dėmesį į visus įspėjimus.
- Nenaudokite įrenginio šalia vandens.
- Valykite įrenginį tik su sausa šluoste.
- Neuzblokuokite vėdinimo angų. Statykite įrenginį pagal instrukcijas.
- Nestatykite įrenginio šalia radiatorių, stiprintuvų ir kitų įrenginių (taip pat ir stiprintuvų), kurie skleidžia karštį.
- Stenkitės neužlipti ir niekada nekliudyti prijungtų laidų, taip pat stenkitės nekliudyti tos vietos, kurioje laidai išeina iš įrenginio.
- Naudokite tik gamintojo nurodytus priedus ir detales.

- Naudokitės tik gamintojo nurodytais priedais: rėmeliu, stoveliu, staliuku ir t.t. Jeigu naudojantės judančiu stoveliu, elkitės atsargiai, kai bandysite perstatyti ar patraukti įrenginį į kitą vietą.



- Žaibo, didelės audros metu išjunkite įrenginį iš elektros tinklo. Taip pat išjunkite įrenginį, jeigu nenaudosite jo ilgą laiką.
- Visais atvejais dėl taisymo kreipkitės tik į kvalifikuotus meistrus. Meistrų pagalbos jums reikės visais atvejais, kai pažeisite įrenginį, elektros maitinimo laidą, apliesite įrenginį skysčiais, pažeisite jį sunkiais daiktais, numesite ir t.t.
- **DĖMESIO-** Baterijų naudojimas: atlikite šiuos veiksmus, kad apsaugotumėte baterijas nuo nutekėjimo, kuris gali sukelti kūno sužalojimus, žalą jūsų nuosavybei ar šiam įrenginiui:
 - Įdėkite baterijas, laikydamiesi poliškumo (+ ir -), kaip nurodyta ant įrenginio.
 - Nesumaišykite skirtingų rūšių baterijų (vienu metu nenaudokite senų ir naujų baterijų arba anglies ir šarminių baterijų).
 - Baterijų (baterijų pakuotės ar įdėtų baterijų) neturi veikti karštis, toks kaip saulė, liepsna ir pan.
 - Išimkite baterijas, kuomet neketinate naudotis įrenginiu ilgą laiką.
- Saugokite įrenginį nuo aptaškymo ir aplaistymo.

... Svarbi informacija

- Šalia ir ant įrenginio nestatykite pavojingų daiktų (degančių žvakių, vandens pilnų vazų ir panašiai).
- Jei atjungimui naudojamas MAINS tipo maitinimo laidas arba jungiamasis prietaisas, toks prietaisas turėtų būti visuomet paruoštas ir pasiekiamas.



Įspėjimas

- Niekada nenuimkite įrenginį dengiančio gaubto.
- Niekada nesudrėkinkite jokios šio įrenginio dalies.
- Niekada nestatykite šio įrenginio ant kitų elektros prietaisų.
- Saugokite įrenginį nuo tiesioginių saulės spindulių, atviros ugnies ar karščio.
- Niekada nežiūrėkite tiesiai į lazerio spindulį, sklindantį iš įrenginio.
- Įsitikinkite, kad visuomet galite lengvai pasiekti įrenginio maitinimo laidą, kištuką ar adapterį, ir taip atjungti maitinimą.

2. Jūsų mikrosistema

Sveikiname įsigijus šį įrenginį, ir sveiki prisijungę prie Philips! Jeigu norite gauti pilną reikalingą pagalbą, užregistruokite savo įrenginį www.philips.com/welcome tinklapyje internete.

Pristatymas

Naudodamiesi šia garso sistema, jūs galėsite:

- mėgautis muzikos grojimu iš garso diskų, USB įrenginių, iPod/iPhone ir kitų papildomai prijungtų įrenginių.
- klausytis radijo stočių.

Siekiant išstbulinti garso kokybę, ši sistema jums siūlo tokius garso efektus:

- Digital Sound Control (DSC) (skaitmeninis garso valdymas)
 - DSC 1: Balanced (subalansuotas)
 - DSC 2: Clear ("švarus")
 - DSC 3: Powerful ("galingas")
 - DSC 4: Warm ("šiltas")
 - DSC 5: Bright ("šviesus")

Šis įrenginys yra suderinamas su šiais medijos duomenų formatais:



Ką rasite dėžutėje

Patikrinkite, ar visus išvardintus elementus radote dėžutėje: [1 pav.]

- Pagrindinis įrenginys
- Garsiakalbiai x 2
- Nuotolinio valdymo pultas (su viena AAA tipo baterija)
- Trumpos naudojimosi instrukcijos

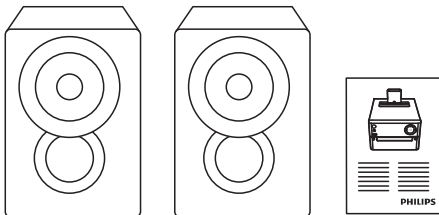
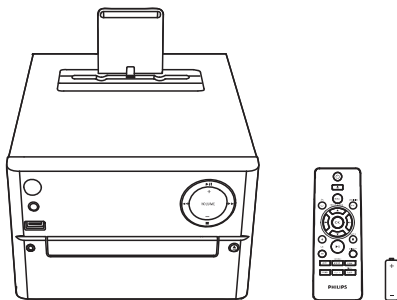

Pagrindinio įrenginio apžvalga

[2 pav.]

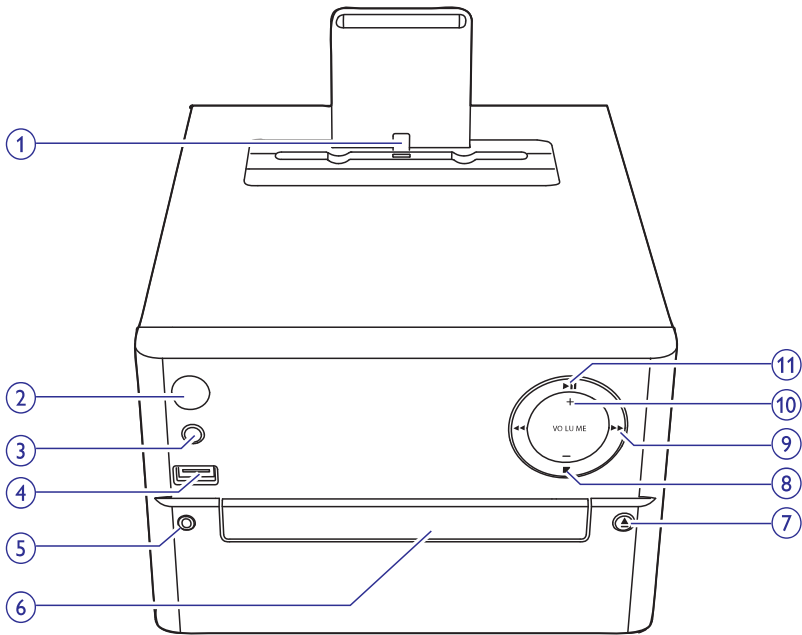

1. Prijungimo vieta, skirta iPod/iPhone

2.

- Įjungti arba išjungti pagrindinį įrenginį.
- Išjungti į budėjimo arba "Eco" budėjimo režimą.

3. SOURCE

- Pasirinkite norimą grojimo šaltinį: CD, USB, FM, AUDIO IN.

4.

- Lizdas, skirtas USB įrenginio prijungimui.

5. AUDIO IN

- Garso įvesties lizdas (3.5mm), skirtas papildomo įrenginio prijungimui.

6. Diskų dėklas

7.

- Atidaro/uždarą diskų dėklą.

8.

- Sustabdyti grojimą arba ištrinti užprogramuotą grojimą.

9.

- Eiti prie buvusio/tolimesnio takelio.
- Greita paieška takelyje/diske/USB.
- Nureguliuoti radijo stotį.
- Pareguliuoti laikrodį.

10. VOLUME +/-

- Garsumo reguliavimas.

11.

- Pradėti, laikinai sustabdyti arba tęsti grojimą.

Nuotolinio valdymo pulto apžvalga

[3 pav.]

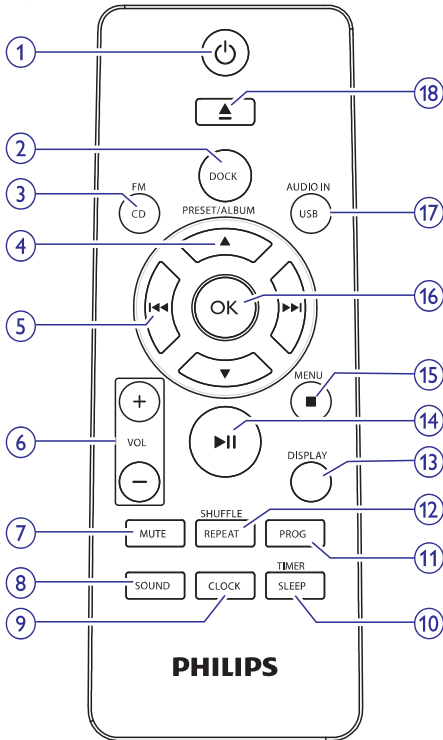

1.

- Įjungti arba išjungti pagrindinį įrenginį.
- Išjungti į budėjimo arba "Eco" budėjimo režimą.

2. DOCK

- Pasirinkti **DOCK** (prijungto įrenginio) šaltinį.

3. CDFM

- Pasirinkti **CD/FM** (disko/radijo) šaltinį.

4. PRESET/ALBUM ▲ / ▼

- Pasirinkite atmintyje išsaugotą radijo stotį.
- Peršokite į tolimesnį/ankstesnį albumą.

5.

- Eiti prie buvusio/tolimesnio takelio.
- Ieškoti takelyje/diske/USB.

- Nureguliuoti radijo stotį.
- Pareguliuoti laikrodį.

6. VOL +/-

- Garsumo lygio reguliavimas.

7. MUTE

- Laikinas garso užtildymas arba grąžinimas.

8. SOUND

- Išstbulinkite garsą su Digital Sound Control (DSC) garso efektu.

9. CLOCK

- Laikrodžio nustatymas.
- Laikrodžio informacija.

10. SLEEP/TIMER

- Išsijungimo ("sleep") laikmačio nustatymas.
- Žadintuvo nustatymas.

11. PROG

- Takelių grojimo tvarkos programavimas.
- Radijo stočių programavimas.
- Automatinis FM radijo stočių išsaugojimas.

12. SHUFFLE/REPEAT

- Groti dainas atsitiktine tvarka arba pakartotinai.

13. DISPLAY

- Pareguliuoti ekranėlio ryškumą.

14.

- Pradėti grojimą, laikinai jį sustabdyti arba tęsti grojimą.

15. MENU/■

- Pasiiekti iPod/iPhone meniu.
- Sustabdyti grojimą arba ištrinti užprogramuotą grojimą.

16. OK

- Patvirtinti pasirinkimą.

17. USB/ AUDIO IN

- Pasirinkite USB arba AUDIO IN šaltinį.

18. ▲

- Spauskite, norėdami uždaryti arba atidaryti diskų dėklą.

3. Pradžia



Dėmesio!

- Kitoks nei čia aprašytas procesų atlikimas bei nustatymų reguliavimas gali sukelti pavojingą spinduliavimo atsiradimą arba kitokius nesaugius reiškinius.

Būtinai vadovaukitės instrukcijomis jų eilės tvarka.

Jeigu jūs bandysite susisiekti su Philips, jūsų paprašys pasakyti savo garso sistemos modelio ir serijos numerius. Jūsų įrenginio modelio ir serijos numeriai yra užrašyti įrenginio apatinėje dalyje. Užsirašykite numerius čia:

Modelio Numeris: _____

Serijos Numeris: _____

Garsiakalbių prijungimas



Pastaba

- Siekiant geriausios garso kokybės, naudokite tik įrenginio komplekte pateiktus garsiakalbius.
- Prijunkite prie įrenginio tik tuos garsiakalbius, kurių varža yra tokia pati arba aukštesnė nei pridėtųjų. Daugiau pridėtų garsiakalbių varžą skaičiuokite šio vartotojo vadovo gale esančiame skyriuje apie įrenginio informaciją.

[4 pav.]

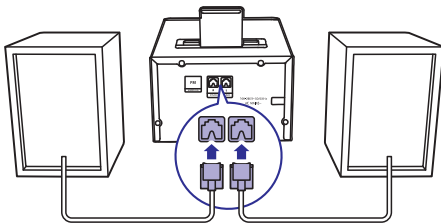

Maitinimo prijungimas



Dėmesio

- Rizika sugadinti produktą! Įsitikinkite, kad maitinimo įtampa atitinka įtampą, nurodytą aparato galinėje arba apatinėje dalyje.
- Elektros iškvos rizika! Atjungdami maitinimą, visada traukite už kištuko, jokiū būdu netraukite už paties laido.
- Prieš prijungdami AC maitinimo laidą, įsitikinkite, kad atlikote visus kitus sujungimus.

[5 pav.]

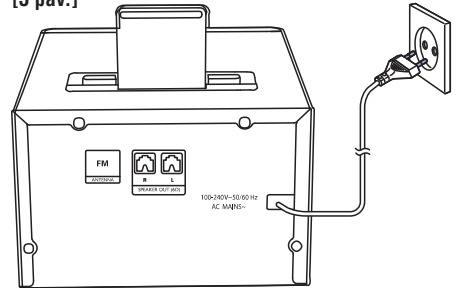

Funkcijų peržiūra

Sistemai esant budėjo režime, Jūs galite peržiūrėti įrenginyje esančias funkcijas. Norėdami jas peržiūrėti, spauskite .

- ↳ Ekране viena po kitos rodomos funkcijos.
- Norėdami išjungti peržiūrą, spauskite .

Nuotolinio valdymo pulto paruošimas



Dėmesio

- Sprogimo rizika. Neleiskite baterijoms įkaisti, nelaikykite jų saulės spinduliuose arba šalia liepsnos. Niekada nemeskite baterijų į ugnį.
- Sutrumpėjusio baterijų gyvavimo laiko rizika. Niekada nemaišykite kartu dviejų skirtingų tipų ar firmų baterijų.
- Produkto sugadinimo rizika. Išimkite baterijas, jeigu nenaudosite pultelio ilgą laiką.

Norėdami įdėti baterijas į nuotolinio valdymo pultelį: [6 pav.]

1. Atidarykite maitinimo elementams skirtą skyrių.
2. Įdėkite komplekte pateiktą AAA tipo maitinimo elementą į nuotolinio valdymo pultą, teisingai atitaisydami + bei – simbolius, kaip parodyta.
3. Uždėkite atgal maitinimo elementus dengiantį dangtelį.

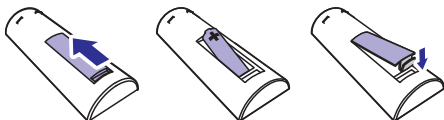

Laikrodžio nustatymas

1. Budėjimo režime spauskite ir 2 sekundes palaikykite nuspaudę **CLOCK** mygtuką nuotolinio valdymo pulte, kad aktyvuotumėte laikrodžio nustatymo režimą.
 - ↳ Rodomas [24H] arba [12H] valandų formatas.
2. Spauskite ◀◀ / ▶▶ mygtukus, kad pasirinktumėte [24H] arba [12H] formatą. Pasirinkę spauskite **CLOCK**.
 - ↳ Rodomi valandų skaitmenys ir netrukus jie pradeda mirksėti.
3. Spauskite ◀◀ / ▶▶ mygtukus, kad nustatytumėte valandas. Nustatę spauskite **CLOCK** mygtuką.
 - ↳ Rodomi minučių skaitmenys ir netrukus jie pradeda mirksėti.
4. Kartokite 3 žingsnį ir nustatykite minutes.

Pastaba

- Jei per 90 sekundžių nepaspaudžiamas joks mygtukas, sistema automatiškai išjungs laikrodžio nustatymo funkciją.

Pastaba

- Laikrodžio informaciją galite matyti įjungus sistemą ir paspaudus **CLOCK** mygtuką.

Ijungimas

Spauskite  mygtuką, norėdami įjungti.

- ↳ Garso sistema įjungs paskutinį pasirinktą garso šaltinį.

Išjungimas į budėjimo režimą

Spauskite  mygtuką dar kartą, kad išjungtumėte sistemą į budėjimo režimą.

- ↳ Ekranu skydelyje pasirodys laikrodis (jei jis nustatytas).

Išjungimas į "ECO" budėjimo režimą

Spauskite  mygtuką ir palaikykite jį nuspaudę ilgiau nei 2 sekundes.

- ↳ Ekranu skydelis pritems.

Pastaba

- Sistema automatiškai išjungs į "ECO" budėjimo režimą po 15 minučių budėjimo režime.

Išjungimas iš paprasto budėjimo režimo į "ECO" budėjimo režimą

Spauskite  mygtuką ir palaikykite jį nuspaudę ilgiau nei dvi sekundes.

4. Grojimas

Disko grojimas

1. Pakartotinai spauskite **CD/FM**, kad pasirinktumėte disko (**CD**) šaltinį.
2. Spauskite **▲**, kad atidarytumėte disko dėklą.
3. Įdėkite diską į dėklą taip, kad jo etiketė būtų viršuje. [7 pav.]
4. Spauskite **▲**, kad uždarytumėte disko dėklą.
↳ Grojimas prasidės automatiškai. Jei ne, spauskite **▶II**.

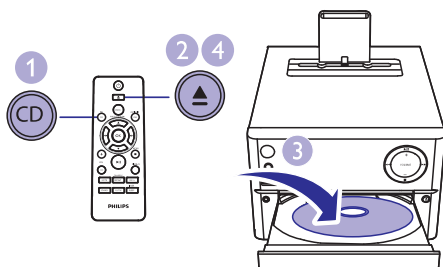

Grojimas iš USB įrenginio

Pastaba

- Įsitikinkite, kad USB įrenginyje yra tinkamo formato muzikos failai.

1. Pakartotinai spauskite **USB/AUDIO IN**, kad pasirinktumėte **USB** šaltinį.
2. Prijunkite USB įrenginį prie  pažymėto lizdo. [8 pav.]
↳ Grojimas prasidės automatiškai. Jei ne, spauskite **▶II**.

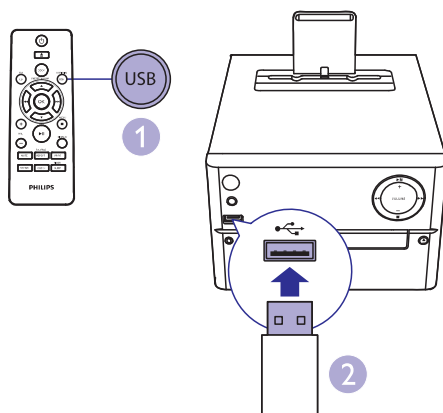

Grojimas iš iPod/iPhone

Kai šioje Mikro Sistemoje yra įstatytas ir prijungtas iPod/iPhone, juose esančios muzikos galite klausytis per įrenginio garsiakalbius.

Suderinami iPod/iPhone

Šis įrenginys yra suderinamas su šiais iPod/iPhone modeliais:

- iPhone 5
- iPod nano 7-oji karta
- iPod touch 5-oji karta

iPod/iPhone grojimas

Pastaba

- Kuomet prijungtas iPod/iPhone, įrenginys automatiškai persijungs į iPod šaltinį.

1. Spauskite **DOCK**, norėdami pasirinkti **DOCK** (prijungto įrenginio) režimą.
2. Savo iPod/iPhone įstatykite į prijungimo jungtį. [9 pav.]
↳ Prijungtas iPod/iPhone ims groti automatiškai.

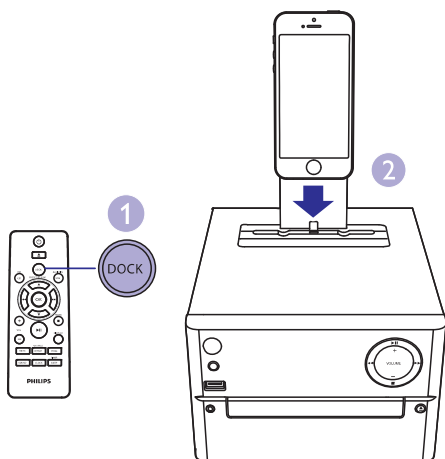

iPod/iPhone įkrovimas

Kuomet įrenginys įjungtas, įstatytas iPod/iPhone automatiškai pradės savo baterijos įkrovimą.

Grojimo valdymas

Mygtukas	Funkcija
▲ / ▼	Pasirinkite aplanką.
◀◀ / ▶▶	Pasirinkite audio failą.
▶▶	Spauskite, norėdami laikinai sustabdyti/pratęsti grojimą
■	Spauskite, norėdami sustabdyti grojimą
MENU (menu)	Pasiekti iPod/iPhone meniu.
OK (OK)	Patvirtinti pasirinkimą.
REPEAT (pakartoti)	Spauskite, norėdami pakartotinai groti dabartinį takelį arba pakartotinai groti visus takelius.
SHUFFLE (sumaišyti)	Spauskite, norėdami pasirinkti grojimo atsitiktine tvarka režimą.
VOL +	Spauskite, norėdami padidinti arba sumažinti garsumą.

MUTE (užtildymas) Spauskite, norėdami išjungti/grąžinti garsą.

SOUND (garsas) Patobulinkite garsą su DSC: subalansuotas, švarus, galingas, šiltas ir švelnus režimai.

DISPLAY (ekranas) Spauskite, norėdami pareguliuoti ekrano ryškumą.

“Peršokti” prie kito takelio

CD diskams:

Spauskite ◀◀ / ▶▶ ir pasirinkite kitą takelį.

MP3 diskams ir USB:

1. Spauskite ▲ / ▼ ir pasirinkite albumą arba aplanką.
2. Spauskite ◀◀ / ▶▶ ir pasirinkite takelį arba failą.

Takelių grojimo užprogramavimas

Jūs daugiausiai galite užprogramuoti groti iki 20 takelių.

1. Norėdami aktyvuoti programavimo režimą, spauskite **PROG**.
2. Esant MP3 takeliams, spauskite ▲ / ▼, kad pasirinktumėte albumą, kuriame yra norimi takeliai.
3. Spauskite ◀◀ / ▶▶, kad pasirinktumėte takelio numerį, o tada spauskite **PROG**, kad patvirtintumėte.
4. Pakartokite 2-3 žingsnius, kad užprogramuotumėte kitų takelių grojimą.
5. Spauskite ▶▶, kad pradėtumėte užprogramuotų takelių grojimą.
 - ↳ Grojimo metu ekrane bus rodomas užrašas **[PROG]**.
 - Jeigu norite ištrinti užprogramuotą grojimą, spauskite ■ mygtuką tuo metu, kai grojimas yra sustabdytas.

5. Radijo klausymas

Radijo stoties paieška



Patarimas

- Laikykite anteną kuo toliau nuo televizoriaus, VCR ar kitokių spinduliavimo šaltinių.
- Siekiant geriausio signalo, įsitikinkite, kad pilnai išskleidėte anteną ir nuregulavote jos poziciją.

1. Pakartotinai spauskite **CD/FM**, norėdami pasirinkti **FM** (radijo) šaltinį.
2. Spauskite ir laikykite nuspaudę **◀◀ / ▶▶** ilgiau nei dvi sekundes.
↳ Įrenginys automatiškai nustatys groti radijo stotį su pakankamai stipriu signalu.
3. Kartokite 2 žingsnį, kad nustatytumėte kitas stotis.

Norėdami nustatyti radijo stotį su silpnu signalu:

Pakartotinai spauskite **◀◀ / ▶▶**, kol rasite optimalią signalo kokybę.

Automatinis radijo stočių išsaugojimas



Pastaba

- Jūs galite nustatyti ir išsaugoti iki 20 radijo stočių (FM).

Radijo režime spauskite ir ilgiau nei dvi sekundes laikykite nuspaudę **PROG** mygtuką, kad aktyvuotumėte automatinį nustatymą.

- ↳ Visos pasiekiamos radijo stotys yra išsaugomos pagal signalo stiprumą.
- ↳ Pradedama groti pirma išsaugota radijo stotis.

Rankinis radijo stočių išsaugojimas

1. Susiraskite norimą radijo stotį.
2. Spauskite **PROG**, kad aktyvuotumėte radijo stočių nustatymą. Naudokitės **▲ / ▼** mygtukais, kad radijo stočiai priskirtumėte numerį (nuo 1 iki 20).
3. Spauskite **PROG** mygtuką, kad patvirtintumėte.
↳ Ekrane bus rodomas nustatytos stoties numeris ir jos dažnis.
4. Pakartokite 2-3 žingsnius, norėdami išsaugoti ir kitas stotis.



Pastaba

- Vienos stoties vietoje galite užprogramuoti/ išsaugoti kitą stotį.

Pasirinkti išsaugotą radijo stotį

Tiunerio režime, spauskite **▲ / ▼** ir pasirinkite norimos išsaugotos stoties numerį.

6. Kitos funkcijos

Žadintuvo nustatymas

Šis įrenginys gali būti naudojamas ir kaip žadintuvas. Kaip žadintuvo šaltinį, kuris įsijungs nustatytu laiku, galite pasirinkti CD, FM, USB arba iPod/iPhone.

Pastaba

- Įsitinkinkite, kad teisingai nustatytas laikrodis.

1. Budėjimo režime spauskite ir dvi sekundes laikykite nuspaudę **SLEEP/TIMER** mygtuką.
 - ↳ Rodomi mirksintys laikrodžio valandų skaitmenys.
2. Spauskite **◀◀ / ▶▶** mygtukus, kad nustatytumėte valandas, ir tada spauskite **SLEEP/TIMER**, kad patvirtintumėte.
 - ↳ Rodomi mirksintys laikrodžio minučių skaitmenys.
3. Pakartokite antrą žingsnį ir nustatykite minutes. Pasirinkite šaltinį (**CD, FM, USB** ar **iPod/iPhone**) ir nustatykite garsumą.

Pastaba

- Jei per 90 sekundžių nepaspaudžiamas joks mygtukas, sistema automatiškai išjungs laikrodžio nustatymo funkciją.

Norėdami aktyvuoti/išjungti žadintuvo funkciją

Budėjimo režime kelis kartus spauskite **SLEEP/TIMER** mygtuką, kad aktyvuotumėte arba išjungtumėte žadintuvo funkciją.

- ↳ Jei žadintuvas aktyvuotas, ekrane bus rodomas  simbolis.

Pastabos

- Jei pasirinktas CD/USB/iPod/iPhone režimas, bet nebus įdėtas diskas ar nebus prijungtas USB/iPod/iPhone įrenginys, automatiškai bus pasirinktas tiunerio (radijo) režimas.

Išsijungimo laikmačio (“sleep” funkcijos) nustatymas

Kai sistema yra įjungta, pakartotinai spauskite **SLEEP/TIMER** mygtuką, kad nustatytumėte laiko trukmę minutėmis, po kurios sistema išsijungs.

- ↳ Kai šis laikmatis aktyvuotas, ekrane degs **zZ** simbolis. Kitu atveju **zZ** simbolis išnyks.

Papildomai prijungto įrenginio klausymas

Per šią garso sistemą taip pat galite klausytis ir prijungto garso įrenginio, tokio kaip MP3 grotuvas.

1. Pakartotinai spauskite **USB/AUDIO IN**, norėdami pasirinkti **AUDIO IN** šaltinį.
2. “MP3 link” laidą (komplekte nepateiktas) prijunkite prie **[10 pav.]**:
 - **AUDIO IN** lizdo (3.5 mm) pagrindiniame įrenginyje
 - ir prie ausinių lizdo, esančio prijungiamame įrenginyje.
3. Pradėkite grojimą prijungtame įrenginyje (skaitykite jo naudojimosi instrukcijas).

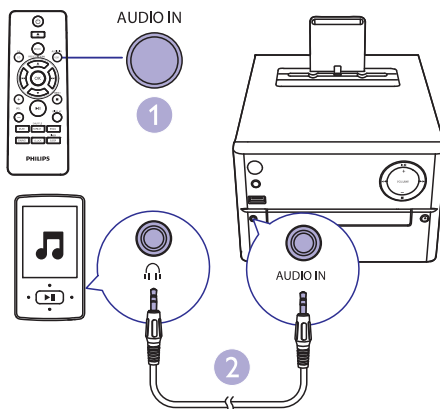

7. Informacija apie įrenginį



Pastaba

- Duomenys apie įrenginį gali būti keičiami be išankstinio perspėjimo.

Techniniai duomenys

Stiprintuvas

Išvesties galia	20 W
Dažnis	60 – 16 kHz, ± 3 dB
Signalų ir triukšmo santykis	? 70 dB
Bendrieji harmoniniai trukdžiai	< 1%
Aux įvestis	600 mV RMS

Garsiakalbiai

Garsiakalbių varža	6 Ohm
Garsiakalbių valdiklis ("driver")	3,5" woofer
Jautrumas	>84 dB/m/W

Tiuneris (FM)

Radio bangų diapazonas	87.5 – 108MHz
Nustatymo tinklėlis	50 KHz
Jautrumas	
- Mono, 26 dB Signalų ir triukšmo santykis	< 22 dBf
- Stereo, 46 dB Signalų ir triukšmo santykis	< 51 dBf
Paieškos atranka	< 30 dBf
Bendrieji harmoniniai trukdžiai	< 3 %
Signalų ir triukšmo santykis	> 45 dBA

USB

USB Direct Version	2.0 full speed
USB 5 V Power	≤500 mA

Diskas

Lazerio tipas	Puslaidininkis
Disko skersmuo	12cm/8cm
Tinkami diskai	CD-DA, CD-R, CD-RW, MP3-CD
Audio DAC	24 Bitai / 44.1kHz
Bendrieji harmoniniai trukdžiai	<1% (1 kHz)
Dažnis	60 Hz – 16 kHz ± 3 dB
Signalų ir triukšmo santykis	> 70 dBA

Bendra informacija

Maitinimas	100 – 240V, 47/53 Hz
Energijos suvartojimas veikimo metu	18 W
Energijos suvartojimas "Eco" budėjimo režime	<0,5 W
Matmenys	
- Pagrindinis įrenginys (P x A x G)	180 x 177 x 239 mm
- Garsiakalbių dėžė (P x A x G)	120 x 170 x 160 mm
Svoris	
- Pagrindinis įrenginys	1,5 kg
- Garsiakalbių dėžė	2 x 1,2 kg

Informacija apie grojimą per USB

Tinkami USB įrenginiai:

- USB “flash” atmintinė (USB 2.0 arba USB1.1).
- USB “flash” grotuvai (USB 2.0 arba USB1.1).
- atminties kortelės (reikia papildomo kortelės skaitytuvo, kad veiktų su šiuo įrenginiu).

Tinkami formatai:

- USB arba atminties failų formatai FAT12, FAT16, FAT32 (talpa: 512 baitų).
- MP3 bitų dažnis (duomenų dažnis): 32-320 Kbps ir kintamasis bitų dažnis.
- Aplanų skirstymas iki 8 lygmenų.
- Albumų/aplanų skaičius: iki 99.
- Takelių/ antraščių (titles) skaičius: iki 999.
- ID3 tag v2.0 arba vėlesnis.
- Failo pavadinimas Unicode UTF8 formatu (maksimalus ilgis: 32 baitai).

Netinkami formatai:

- Tušti albumai: tušti albumai yra tie, kuriuose nėra MP3/WMA garso failų, jie nebus rodomi ekrane.
- Netinkamų formatų failai yra praleidžiami. Tai reiškia, kad, pvz., tekstiniai dokumentai su plėtiniais .doc ar MP3 failai su plėtiniais .dlf yra ignoruojami ir nebus grojami.
- WMA, AAC, WAV, PCM audio failai.
- DRM apsaugoti WMA failai (.wav, .m4a, .m4p, .mp4, .aac).
- WMA failai “Lossless” formatu.

Tinkami MP3 diskų formatai

- ISO9660, Joliet.
- Maksimalus antraščių (titles) skaičius: 128 (priklauso nuo failo pavadinimo ilgio).
- Maksimalus albumų skaičius: 99.
- Tinkami atrankos dažniai: 32 kHz, 44.1kHz, 48 kHz.
- Tinkami bitų dažniai: 32~256 (kbps), kintamieji bitų dažniai.

8. Trikčių šalinimas



Dėmesio

- Niekada nenuimkite apsauginio sistemos dangčio.

Niekada patys netaisykite įrenginio, nes taip pažeisite garantiją.

Jeigu naudodamiesi šia sistema susiduriate su problemomis, pirmiausiai perskaitykite šį skyrį. Jeigu sutrikimo pašalinti nepavyko, aplankykite tinklapį internete, adresu www.philips.com/welcome. Kai bandysite susisiekti su Philips, būtinai žinokite modelio ir serijos numerį ir būkite šalia savo įrenginio.

Nėra maitinimo

- Įsitinkinkite, kad garso sistemos AC maitinimo laidas yra teisingai prijungtas.
- Įsitinkinkite, kad elektros lizde yra elektros energija.
- Taupydamas energiją, pasibaigus takelio grojimui, jūsų įrenginys po 15 minučių, per kurias neatliekate jokių veiksmų, persijungs į budėjimo režimą.

Nėra garso arba prastas garsas

- Pareguliuokite garsumo lygį.
- Įsitinkinkite, ar teisingai prijungti garsiakalbiai.
- Patikrinkite, ar gerai pritvirtinti neizoliuoti garsiakalbių laidų galai.

Garso sistema nereaguoja

- Atjunkite įrenginį iš elektros tinklo, o tada vėl prijunkite ir bandykite įjungti sistemą.
- Taupydamas energiją, pasibaigus takelio grojimui, jūsų įrenginys po 15 minučių, per kurias neatliekate jokių veiksmų, išsijungs į budėjimo režimą.

Neveikia nuotolinio valdymo pultas

- Prieš spausdami bet kokią funkcijų mygtuką, jūs turite pasirinkti šaltinį nuotolinio valdymo pulte.
- Sumažinkite atstumą tarp nuotolinio valdymo pulto ir garso sistemos.
- Įdėkite baterijas pagal poliškumą (+/-).
- Pakeiskite baterijas.
- Nukreipkite nuotolinio valdymo pultą tiesiai į garso sistemoje esantį sensorį.

Nerandamas diskas

- Įdėkite diską.
- Patikrinkite, ar diskas nėra įdėtas atvirkščiai.
- Palaukite, kol nuo lėšio nudžius drėgmė.
- Pakeiskite arba nuvalykite diską.
- Naudokite tik užbaigtus įrašyti ("finalizuotus") bei tinkamo formato diskus.

Kai kurie USB įrenginyje esantys failai yra nerodomi

- Katalogų arba failų skaičius viršija leistinas ribas. Tai nėra gedimas.
- Nesuderinami failų formatai.

Nesuderinamas USB įrenginio formatas

- Jūsų USB įrenginys nesuderinamas su šia garso sistema. Pabandykite prijungti kitą įrenginį.

Prastas radijo bangų priėmimas

- Padidinkite atstumą tarp garso sistemos ir televizoriaus arba VCR vaizdo grotuvo.
- Pilnai ištieskite FM anteną.

Neveikia laikmatis

- Teisingai nustatykite laikrodį.
- Aktyvuokite laikmatį.

Išsityrnė laikrodžio/laikmačio nustatymai

- Buvo sutrikęs maitinimas arba atjungtas elektros laidas.
- Nustatykite laikrodį/laikmatį iš naujo.

9. Pastabos

Bet kokios modifikacijos ar pakeitimai, kurie nėra patvirtinti "Philips Consumer Lifestyle", yra nelegalūs ir neteisėti bei gali atimti teisę naudotis šiuo įrenginiu.



Šis produktas atitinka Europos Bendrijos nustatytus reikalavimus radijo trukdžiams.



Jūsų įrenginys sukurtas naudojant aukštos kokybės medžiagas ir komponentus, kurie gali būti perdirbami ir naudojami dar kartą.



Jeigu prie savo įrenginio matote nubrauktą atliekų konteinerio paveiksluką, tai reiškia, kad įrenginys pagamintas pagal 2002/96/EC Europos direktyvą.

Prašome susipažinti su vietinėmis taisyklėmis, nustatančioms elektroninių ir elektrinių įrenginių išmetimo tvarką.

Prašome elgtis pagal vietines taisykles ir neišmesti savo įrenginio kartu su įprastinėmis buitinėmis atliekomis. Jeigu įrenginiu atsikratysite tinkamai, jūs padėsite apsaugoti gamtą ir žmonių sveikatą nuo kenksmingų veiksnių, kurie atsiranda dėl netinkamo atsikratymo senais daiktais.



Šio prietaiso sudėtyje yra baterijos, pagamintos pagal Europos Direktyvą 2006/66/EC, ir jos negali būti išmetamos kartu su kitomis buitinėmis šiukšlėmis. Prašome pasidomėti vietinėmis maitinimo elementų išmetimo taisyklėmis. Tinkamas atsikratymas padės sumažinti neigiamas pasekmes aplinkai ir žmonių sveikatai.

Aplinkosaugos informacija

Pakuotėje nėra nereikalingų medžiagų. Mes skyrėme daug pastangų, kad sumažintume įpakavimo dydį ir padarytume jį lengvai išskiriamą į tris medžiagas: kartoną (dėžė), išplečiamą polistirolą (apsauga) bei polietilena (maišeliai ir pan.).

Jūsų įrenginys yra pagamintas iš medžiagų, kurios galėtų būti perdirbtos, jei įrenginį išardytų tokia veikla užsiimanti įmonė. Prašome susipažinti su vietinėmis pakuočių, panaudotų maitinimo elementų bei senos įrangos išmetimo taisyklėmis.



**Būkite atsakingi
Gerbkite autorines teises**

Autorinėmis teisėmis apsaugotos medžiagos, kompiuterinių programų, failų, transliacijų, garso įrašų kopijavimas yra autorių teisių pažeidimas ir yra laikomas baudžiamuoju nusikaltimu. Šio įrenginio tokiais tikslais naudoti negalima.

Made for



iPod



iPhone

"Made for iPod" ir "Made for iPhone" žymėjimas reiškia, jog elektroninis prietaisas yra sukurtas specialiai prijungimui prie iPod ar iPhone, ir yra patvirtintas gamintojo, jog atitinka "Apple" kokybės standartus. "Apple" nėra atsakingi už šio prietaiso veikimą bei standartų ir saugumo atitikimą. Prašome atkreipti dėmesį, jog šio elektroninio prietaiso naudojimas su iPod ar iPhone gali turėti įtakos bevielio ryšio veikimui.

iPod bei iPhone yra Apple, Inc priklausantys pirminiai ženklai, registruoti JAV bei kitose šalyse.

Šiame įrenginyje rasite tokį žymėjimą:

**1 KLASĖ
LAZERINIS ĮRENGINYS**



Pastaba

- Informacija apie įrenginio tipą yra produkto galinėje dalyje.

Techniniai duomenys gali keistis be išankstinio perspėjimo.

© 2013 Koninklijke Philips Electronics N.V.

Visos teisės saugomos.

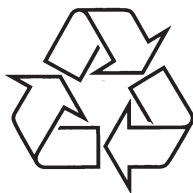

Daugiau apie firmos "Philips" gaminius galite sužinoti
pasauliniame Interneto tinkle. Svetainės adresas:
<http://www.philips.com>