

PHILIPS

**Audífonos
deportivos**

Serie 7000

TAST702

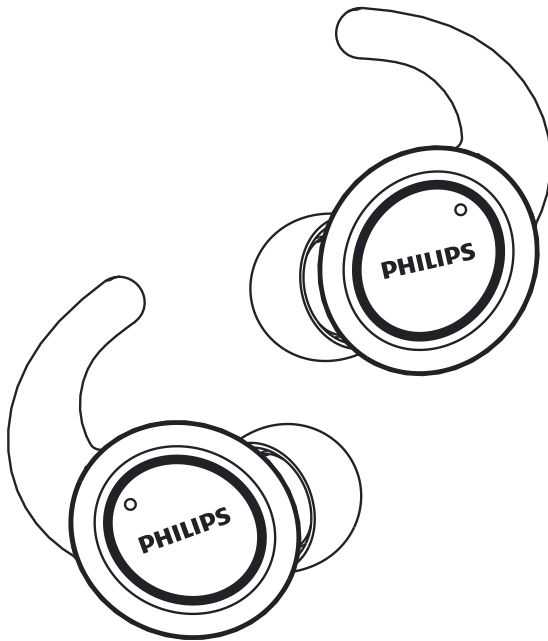

Manual del usuario

Registre su producto y obtenga ayuda en
www.philips.com/support

Contenido

1	Instrucciones importantes de seguridad	2
	Seguridad auditiva	2
	Información general	2

2	Sus audífonos inalámbricos Bluetooth	3
	Contenido de la caja	3
	Otros dispositivos	3
	Descripción general de los audífonos inalámbricos Bluetooth	4

3	Inicio	5
	Cargue la batería	5
	Vincule los audífonos con el dispositivo Bluetooth por primera vez	6
	Vincule los audífonos con otro dispositivo Bluetooth	6

4	Use sus audífonos	7
	Vuelva a conectar los audífonos al dispositivo Bluetooth	7
	Encendido/Apagado	7
	Administre las llamadas y la música	7
	Indicador LED del estado	8
	Cómo usar	8

5	Reinicio de los audífonos a los valores predeterminados	9
---	---	---

6	Datos técnicos	10
---	----------------	----

7	Aviso	11
	Declaración de conformidad	11
	Eliminación del producto y la batería usados	11
	Cumplimiento con EMF	12
	Información medioambiental	12
	Aviso de cumplimiento	12

8	Preguntas frecuentes	13
---	----------------------	----

1 Instrucciones importantes de seguridad

Seguridad auditiva



Peligro

- Para evitar daño auditivo, limite el tiempo que usa los audífonos a alto nivel de volumen y ajuste el volumen a un nivel seguro. Cuanto mayor sea el volumen, menor debe ser el tiempo de escucha.

Al usar sus Audífonos, asegúrese de seguir estas guías.

- Escuche a niveles de volumen razonable y durante periodos de tiempo razonables.
- Tenga cuidado de no subir continuamente el volumen a medida que su audición se adapta.
- No suba el volumen a un nivel tan alto que no pueda escuchar a su alrededor.
- Debe tener precaución o suspender temporalmente el uso en situaciones potencialmente peligrosas.
- La presión excesiva del sonido de los audífonos puede causar pérdida auditiva.
- No se recomienda usar audífonos con las dos orejas cubiertas al conducir y puede ser ilegal en algunos lugares.
- Por su seguridad, evite las distracciones provocadas por la música o las llamadas al estar en el tráfico u otros entornos potencialmente peligrosos.

Información general

Para evitar daño o funcionamiento incorrecto:

Precaución

- No exponga los audífonos al calor excesivo.
- No deje caer los audífonos.
- Los audífonos no se deben exponer a goteos o salpicaduras.
- No permita que los audífonos se sumerjan en agua.
- No use ningún agente limpiador que contenga alcohol, amoníaco, benceno o abrasivos.
- Si es necesario limpiar el producto, use un paño suave, humedecido con una pequeña cantidad de agua o jabón suave diluido.
- La batería integrada no se debe exponer a calor excesivo como la luz solar directa, fuego o condiciones similares.
- Existe el riesgo de explosión si se coloca la batería incorrectamente. Reemplace la batería únicamente con el mismo tipo o un tipo equivalente.

Acera de la temperatura y la humedad de operación y almacenamiento

- Operar o almacenar en un lugar con una temperatura entre -10°C (14°F) y 50°C (122°F) (humedad relativa máxima de 90 %).
- La vida útil de la batería puede reducirse en condiciones de alta o baja temperatura.

2 Sus audífonos inalámbricos Bluetooth

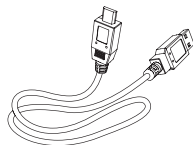

Cable de carga USB (solo para carga)



Guía de inicio rápido

¡Felicitaciones por su compra y bienvenido a Philips! Para obtener todas las ventajas que ofrece el soporte de Philips, registre su producto en www.philips.com/welcome.

Con estos Audífonos inalámbricos de Philips, usted puede:

- disfrutar cómodamente llamadas a manos libres de forma inalámbrica;
- disfrutar y controlar música de forma inalámbrica;
- cambiar entre llamadas y música.

Contenido de la caja



Audífonos verdaderamente inalámbricos Philips ST702



Adaptadores de goma reemplazables para el oído, 2 pares

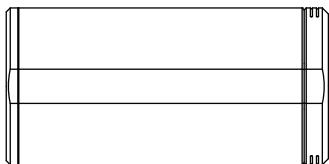

Estuche de carga

Otros dispositivos

Un teléfono o dispositivo celular (por ejemplo, una notebook, PDA, adaptador Bluetooth, reproductor de MP3, etc.) que admita la funcionalidad Bluetooth y sea compatible con los Audífonos (consulte "Datos técnicos" en la página 10).

Descripción general de los audífonos inalámbricos Bluetooth

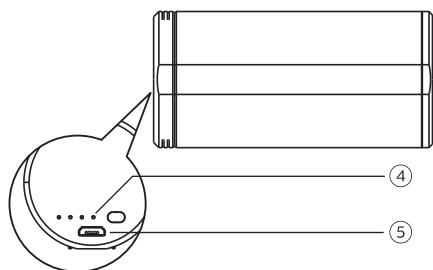
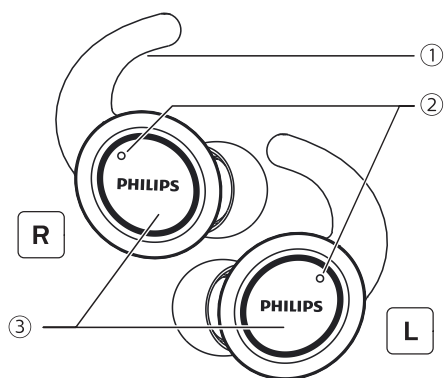

- ① Adaptador para el oído
- ② Micrófono
- ③ Botón multifunción
- ④ Indicador LED (estuche de carga)
- ⑤ Ranura de carga micro USB

3 Inicio

Cargue la batería

Nota

- Antes de usar los audífonos por primera vez, colóquelos en el estuche de carga y cargue la batería durante 3 horas para una capacidad y una vida útil óptimas.
- Use únicamente el cable de carga USB original para evitar cualquier daño.
- Termine la llamada antes de cargar los audífonos ya que, al conectarlos para cargarlos, se apagarán.

Estuche de carga

Conecte un extremo del cable USB al estuche de carga y el otro extremo a la fuente de alimentación.

- ↳ El estuche de carga empieza a cargar.
 - El proceso de carga es verificado por la luz LED azul junto al enchufe de USB del estuche.
 - Cuando el estuche de carga está totalmente cargado, la luz azul se enciende.



Consejo

- El estuche de carga funciona como una batería de respaldo portátil para cargar los audífonos. Cuando el estuche de carga está totalmente cargado, puede cargar los audífonos tres ciclos completos.

Audífonos

Coloque los audífonos en el estuche de carga.

- ↳ Los audífonos empiezan a cargarse.

- El proceso de carga es verificado por la luz LED blanca en los audífonos.
- Cuando los audífonos están totalmente cargados, la luz blanca se apaga.

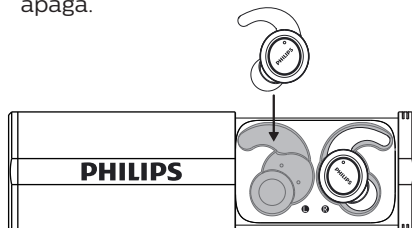

Consejo

- Normalmente, se logra una carga completa en 2 horas (para los audífonos o el estuche de carga).

Vincule los audífonos con el dispositivo Bluetooth por primera vez

- 1 Encendido automático: Abra la cápsula de carga, los audífonos descargados y el indicador LED azul destellará con una indicación de voz de “Encendido”.
- 2 Encendido manual: En ambos audífonos mantenga presionado el botón multifunción durante 2 segundos aproximadamente.

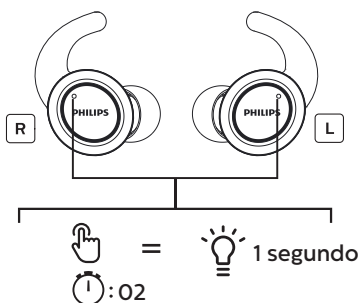

- ↳ El LED en ambos audífonos destella 3 veces en azul y después en blanco.
- ↳ Ambos audífonos ahora están encendidos y vinculados entre sí.

↳ Los audífonos ahora están en modo de vinculación y están listos para vincularse con un dispositivo Bluetooth (por ejemplo, un teléfono celular)

- 3 Active la función Bluetooth en el dispositivo Bluetooth.
- 4 Vincule los audífonos con el dispositivo Bluetooth. Consulte el manual del usuario de su dispositivo Bluetooth.

Nota

- Si los audífonos no encuentran ningún dispositivo Bluetooth conectado después de encenderlos, se cambiarán automáticamente al modo de vinculación.

Los siguientes ejemplos muestran cómo vincular los audífonos con el dispositivo Bluetooth.

- 1 Active la función Bluetooth en el dispositivo Bluetooth, seleccione **Philips ST702**.
- 2 Si se le indica hacerlo, introduzca la contraseña “0000” (4 ceros). Para los dispositivos Bluetooth con Bluetooth 3.0 o mayor, no es necesario introducir una contraseña.



Philips ST702

Función de esterilización UV

Coloque los audífonos en el estuche de carga y ciérrelo, el LED blanco se encenderá durante 20 segundos para la función de esterilización UV de los audífonos.

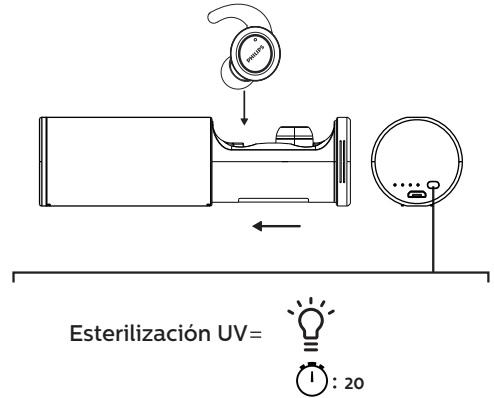

Vincule los audífonos con otro dispositivo Bluetooth

Si tiene otro dispositivo Bluetooth que desee vincular con los audífonos, asegúrese de que la función Bluetooth de cualquier otro dispositivo anteriormente vinculado o conectado esté desactivada. Siga los pasos de la sección “Vincule los audífonos con el dispositivo Bluetooth por primera vez”.

4 Use sus audífonos

Conecte los audífonos al dispositivo Bluetooth

- 1 Active la función Bluetooth en el dispositivo Bluetooth.
- 2 Extraiga los dos audífonos del estuche de carga, los audífonos se encenderán y se volverán a conectar automáticamente.
 - ↳ Si no se conecta ningún dispositivo, los audífonos se apagarán automáticamente después de 3 minutos.
 - ↳ Ambos audífonos ahora están encendidos y vinculados entre sí de manera automática.
 - ↳ Los audífonos buscarán el último dispositivo Bluetooth conectado y se volverán a conectar con este. Si el último dispositivo no está disponible, los audífonos buscarán y se volverán a conectar al siguiente que se conectó.

Consejo

- Los audífonos no se pueden conectar a más de un dispositivo a la vez. Si tiene dos dispositivos Bluetooth vinculados, active la función Bluetooth únicamente en el dispositivo que desea conectar.
- Si activa la función Bluetooth del dispositivo Bluetooth después de encender los audífonos, debe ir al menú Bluetooth del dispositivo y conectar manualmente los audífonos al dispositivo.

Nota

- Si los audífonos no se conectan a ningún dispositivo Bluetooth cercano en 3 minutos, se apagarán automáticamente para ahorrar batería.
- Es posible que en algunos dispositivos Bluetooth la conexión no sea automática. En este caso, debe ir al menú Bluetooth del dispositivo y conectar manualmente los audífonos al Bluetooth.

Encendido/Apagado

Tarea	Botón multifunción	Operación
Encender los audífonos.	Audífonos Derecho/ Izquierdo	Mantenga presionado durante 2 segundos.
Apagar los audífonos.		Coloque ambos audífonos en el estuche de carga.
	Audífonos Derecho/ Izquierdo	Mantenga presionado durante 4 segundos. <ul style="list-style-type: none">↳ El LED blanco destella 3 veces.

Administre las llamadas y la música

Control de la música

Tarea	Botón multifunción	Operación
Reproducir o pausar la música	Audífonos Derecho/ Izquierdo	Presione dos veces
Avanzar	Audífonos derechos	Mantenga presionado durante 2 segundos
Retroceder	Audífonos izquierdos	Mantenga presionado durante 2 segundos

Control de llamadas

Tarea	Botón multifunción	Operación
Contestar/ Colgar una llamada	Audífonos Derecho/ Izquierdo	Presione dos veces
Rechazar una llamada entrante	Audífonos Derecho/ Izquierdo	Mantenga presionado durante 2 segundos

Control de voz

Tarea	Botón multifunción	Operación
Siri/Google	Audífonos Derecho/ Izquierdo	Presione tres veces.

Indicador LED del estado

Estado de los audífonos	Indicador
Los audífonos están conectados a un dispositivo Bluetooth.	El LED azul destella cada 5 segundos.
Los audífonos están encendidos.	El LED blanco destella 3 veces.
Los audífonos están en modo de vinculación.	El LED azul destella.
Los audífonos están encendidos, pero no conectados a un dispositivo Bluetooth.	El LED azul destella. Si no es posible establecer ninguna conexión, los audífonos se apagarán en un plazo de 15 minutos.

Nivel de batería bajo (audífonos).	Escuchará un mensaje de “Batería baja” en los audífonos.
------------------------------------	--

Nivel de batería bajo (estuche de carga).	El LED azul del estuche de carga destella cada segundo.
---	---

La batería está totalmente cargada (audífonos).	La luz LED blanca en los audífonos está apagada.
---	--

La batería está totalmente cargada (estuche de carga).	La luz LED blanca en el estuche de carga está apagada.
--	--

Indicador LED de la batería en el dispositivo Bluetooth

Después de conectar los audífonos, el dispositivo Bluetooth mostrará un indicador de la batería.

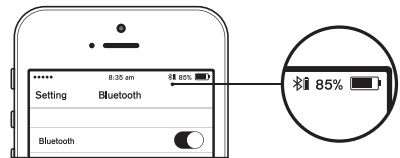

Cómo usar

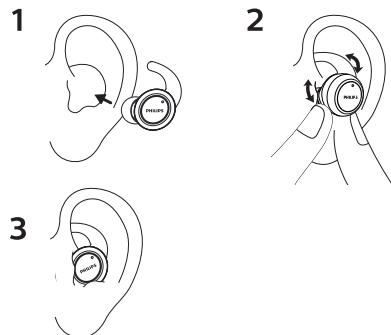

5 Reinicio de los audífonos a los valores predeterminados

En el estado de apagado, mantenga presionado el botón multifunción de los audífonos alrededor de 8 segundos hasta que el indicador LED destelle en rojo y azul alternadamente (o retire los audífonos de la cápsula de carga y espere a que el indicador LED de los audífonos destelle en rojo y azul alternadamente), haga doble clic en el botón de control táctil y el indicador LED destellará en rojo y azul una sola vez al mismo tiempo, reinicie a los valores predeterminados y los audífonos se apagarán después de la operación.

Nota: Si el maestro y el esclavo se eliminan de la lista de vinculación a la misma vez, debe vincularlos como si fuera la primera vez y, a continuación, al usar ambos audífonos, puede vincularlos como TWS. Con el fin de facilitar la operación, recomendamos eliminar la lista de vinculación de los audífonos un elemento a la vez.

6 Datos técnicos

Audífonos

- Tiempo de reproducción de música: 6 horas (6 horas adicionales con estuche de carga)
- Tiempo de llamadas: 6 horas (6 horas adicionales con estuche de carga)
- Tiempo en espera: 200 horas
- Tiempo de carga: 2 horas
- Batería recargable de iones de litio: 105 mAh en cada audífono
- Versión de Bluetooth: 5.0
- Perfiles de Bluetooth compatibles:
 - HSP (Perfil de manos libres-HFP)
 - A2DP (Perfil avanzado de distribución de audio)
 - AVRCP (Perfil de control remoto de audio y video)
- Códec de audio admitido: SBC
- Rango de frecuencia: 2.402-2.480 GHz
- Potencia de transmisión: <4 dBm
- Rango de operación: Hasta 10 metros (33 pies)

Estuche de carga

- Tiempo de carga: 2 horas
- Batería recargable de iones de litio: 450 mAh



Nota

- Las especificaciones están sujetas a cambios sin previo aviso.

7 Aviso

Declaración de conformidad

Por la presente, MMD Hong Kong Holding Limited declara que este producto cumple con los requisitos esenciales y otras disposiciones relevantes de la Directiva 2014/53/EU. Puede encontrar la Declaración de conformidad en www.p4c.philips.com.

Eliminación del producto y la batería usados



Su producto está diseñado y fabricado con materiales y componentes de alta calidad, los cuales se pueden reciclar y reutilizar.



Este símbolo en un producto significa que el producto está cubierto por la Directiva Europea 2012/19/EU.



Este símbolo significa que el producto contiene una batería recargable incorporada, cubierta por la Directiva Europea 2013/56/EU que no puede eliminarse con la basura doméstica regular. Le recomendamos encarecidamente que lleve su producto a un punto de acopio oficial o a un centro de servicio de Philips para que un profesional retire la batería recargable. Infórmese acerca del sistema local de recolección separada para productos eléctricos y electrónicos y baterías recargables. Siga las normas locales y nunca deseche el producto y las baterías recargables con la basura doméstica regular. La eliminación correcta de productos viejos y baterías recargables ayuda a evitar

consecuencias negativas para el medio ambiente y la salud humana.

Retire la batería integrada

Si en su país no hay un sistema de acopio o reciclaje para productos electrónicos, puede proteger el medio ambiente retirando la batería y reciclándola antes de eliminar los audífonos.

- Asegúrese de que los audífonos estén desconectados del estuche de carga antes de retirar la batería.

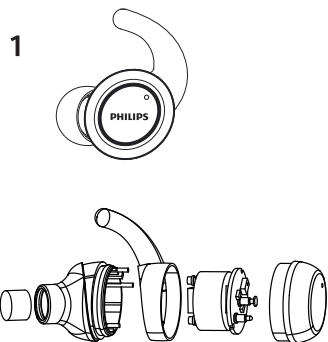

- Asegúrese de que el estuche de carga esté desconectado del cable USB de carga antes de retirar la batería.

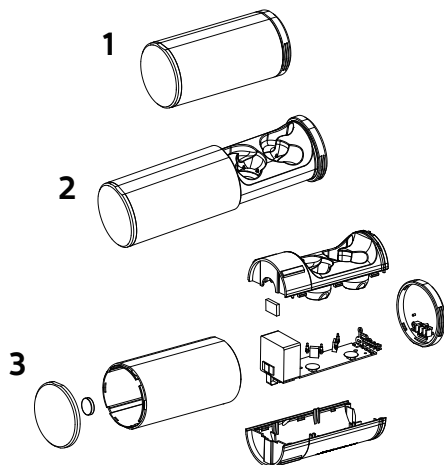

Información medioambiental

Todo el empaque innecesario se ha omitido. Hemos intentado hacer que el empaque se pueda separar fácilmente en tres materiales: cartón (caja), espuma de poliestireno (material de amortiguación) y polietileno (bolsas y hoja protectora de espuma).

El sistema consta de materiales reciclables y reutilizables si son desensamblados por una compañía especializada. Respete las normativas locales en cuanto a la eliminación de materiales de empaque, baterías usadas y equipos viejos.

Aviso de cumplimiento

Este dispositivo cumple con la Parte 15 de las reglas de la FCC. El uso está sujeto a las dos siguientes condiciones:

1. **Este dispositivo no debe causar interferencias dañinas y**
2. **Este dispositivo debe aceptar cualquier interferencia recibida, incluyendo aquellas que puedan causar un uso indeseado.**

Reglas de la FCC

Este equipo ha sido sometido a pruebas y cumple con los límites de un dispositivo digital Clase B, de acuerdo con el apartado 15 de las normas de la FCC. Estos límites están diseñados para ofrecer protección razonable contra interferencias dañinas en instalaciones residenciales. Este equipo genera, usa y puede irradiar energía de radiofrecuencia; si no se le instala y usa de acuerdo con el manual de instrucciones, puede causar interferencias dañinas a las comunicaciones de radio.

Sin embargo, no existe garantía de que no ocurran interferencias en una instalación en particular. Si este equipo causa interferencias dañinas a la recepción de señales de radio o televisión, lo cual puede determinarse encendiendo y apagando el equipo, se pide al usuario que intente corregir la interferencia tomando una o más de las siguientes medidas:

- Reoriente o reubique la antena receptora.
- Aumente la separación entre el equipo y el receptor.
- Conecte el equipo a una toma o a un circuito distinto al cual se ha conectado el receptor.
- Consulte al distribuidor o a un técnico experimentado de radio o TV para obtener ayuda.

Declaración sobre la exposición a la radiación de la FCC:

Este equipo cumple con los límites de exposición a la radiación de la FCC establecidos para entornos no controlados. Este transmisor no se debe colocar ni utilizar junto con cualquier otra antena o transmisor.

Precaución: Se advierte al usuario que los cambios o modificaciones no aprobados expresamente por la parte responsable del cumplimiento pueden anular la autorización del usuario para operar el equipo.

Canadá:

Este dispositivo contiene transmisores/receptores exentos de licencia que cumplen con los RSS exentos de licencia de Innovación, Ciencia y Desarrollo Económico de Canadá. El uso está sujeto a las dos siguientes condiciones: (1) Este dispositivo no debe causar interferencias. (2) Este dispositivo debe aceptar cualquier interferencia, incluyendo aquellas que puedan causar un uso indeseado.

CAN ICES-3(B)/NMB-3(B)

Declaración sobre la exposición a la radiación de IC:

Este equipo cumple con los límites de exposición a la radiación de Canadá establecidos para entornos no controlados.

Este transmisor no se debe colocar ni utilizar junto con cualquier otra antena o transmisor.

8 Preguntas frecuentes

Los audífonos Bluetooth no se encienden.

El nivel de la batería es bajo. Cargue los audífonos.

No puedo vincular los audífonos Bluetooth con el dispositivo Bluetooth.

La función Bluetooth está desactivada. Active la función Bluetooth en el dispositivo Bluetooth y encienda el dispositivo Bluetooth antes de encender los audífonos.

La vinculación no funciona.

- Coloque ambos audífonos en el estuche de carga.
- Asegúrese de desactivar la función Bluetooth de cualquier dispositivo Bluetooth conectado anteriormente.
- En el dispositivo Bluetooth, elimine “Philips ST702” de la lista de Bluetooth.
- Vincule los audífonos (Consulte “Vincule los audífonos con el dispositivo Bluetooth por primera vez” en la página 6).

Cómo reiniciar el proceso de vinculación.

Retire ambos audífonos del estuche de carga. Presione dos veces los botones multifunción de ambos audífonos hasta que el indicador LED destelle en blanco, espere alrededor de 10 segundos. Escuchará “Conectado”, “Canal izquierdo” y “Canal derecho” a medida que se vincule correctamente.

El dispositivo Bluetooth no puede encontrar los audífonos.

- Es posible que los audífonos estén conectados a un dispositivo vinculado anteriormente. Apague el dispositivo conectado o muévase fuera de su alcance.
- Es posible que la vinculación se haya reiniciado o que los audífonos se hayan vinculado anteriormente con otro dispositivo. Vuelva a vincular los audífonos con el dispositivo Bluetooth, según se describe en el manual del usuario. (Consulte “Vincule los audífonos con el dispositivo Bluetooth por primera vez” en la página 6).

Mis audífonos Bluetooth están conectados con un teléfono celular con Bluetooth estéreo, pero la música solo se reproduce en la bocina del teléfono.

Consulte el manual del usuario de su teléfono celular. Seleccione escuchar música a través de los audífonos.

El audio es de baja calidad y se escucha un ruido crepitante.

- El dispositivo Bluetooth está fuera de alcance. Reduzca la distancia entre los audífonos y el dispositivo Bluetooth o elimine los obstáculos entre ellos.
- Cargue los audífonos.

Al transmitir por streaming desde el teléfono celular, el audio es de baja calidad, es muy lento o no funciona en absoluto.

Asegúrese de que el teléfono celular no solo admita sonido HSP / HFP (mono), sino que también admita A2DP y sea compatible con BT4.0x (o mayor) (consulte “Datos técnicos” en la página 10).

Escucho la música, pero no la puedo controlar en mi dispositivo Bluetooth (por ejemplo, reproducir/pausar/avanzar/retroceder).

Asegúrese de que la fuente de audio Bluetooth sea compatible con AVRCP (consulte “Datos técnicos” en la página 10).

El nivel del volumen en los audífonos es demasiado bajo.

Algunos dispositivos Bluetooth no pueden vincular el nivel de volumen con los audífonos a través de la sincronización de volumen. En este caso, debe ajustar el volumen en el dispositivo Bluetooth de manera independiente para lograr el nivel de volumen adecuado.

No puedo conectar los audífonos a otro dispositivo, ¿qué puedo hacer?

- Asegúrese de que la función Bluetooth del dispositivo anteriormente conectado esté desactivada.
- Repita el procedimiento de vinculación en el segundo dispositivo (consulte “Vincule los audífonos con el dispositivo Bluetooth por primera vez” en la página 6).

Escucho sonido de un solo audífono.

- Si está en una llamada, es normal que el sonido se emita desde los audífonos derecho e izquierdo.
- Si está escuchando música y el sonido se emite desde uno solo de los audífonos:
- Es posible que el otro audífono no tenga batería. Para obtener un rendimiento óptimo, cargue ambos audífonos totalmente.

- El audífono derecho y el izquierdo están desconectados entre sí. Apague ambos audífonos primero. A continuación, vuelva a colocar ambos audífonos en el estuche de carga durante 5 segundos y retírelos. Esto encenderá los audífonos y los conectará. Vuelva a conectar los audífonos al dispositivo Bluetooth.
- Los audífonos se conectan a más de un dispositivo Bluetooth. Desactive la función Bluetooth de todos los dispositivos conectados. Apague ambos audífonos. Vuelva a colocar ambos audífonos en el estuche de carga durante 5 segundos y retírelos. Vuelva a conectar los audífonos al dispositivo Bluetooth. Tenga en cuenta que los audífonos están diseñados para conectarse a un solo dispositivo Bluetooth a la vez. Cuando vuelva a conectar los audífonos al dispositivo Bluetooth, asegúrese de que esté desactivada la función Bluetooth de cualquier dispositivo conectado anteriormente.
- Si la solución anterior no funciona, reinicie los audífonos a los valores predeterminados (consulte “Reinicio de los audífonos a los valores predeterminados” en la página 9).

Para obtener ayuda adicional, visite www.philips.com/support.



Este equipamento não tem direito à proteção contra interferência prejudicial e não pode causar interferência em sistemas devidamente autorizados.

Este produto está homologado pela ANATEL, de acordo com os procedimentos regulamentados pela Resolução 242/2000, e atende aos requisitos técnicos aplicados. Para maiores informações, consulte a site da ANATEL: www.anatel.gov.br

Philips y el emblema de escudo de Philips son marcas registradas de Koninklijke Philips N.V. y se usan bajo licencia. El producto ha sido fabricado por, y es vendido bajo la responsabilidad de, MMD Hong Kong Holding Limited o una de sus filiales, y MMD Hong Kong Holding Limited es el garante en relación con este producto.

