

Jesteśmy do Twoich usług

Aby uzyskać pomoc techniczną, zarejestruj swój produkt na stronie internetowej:
www.philips.com/welcome

DTM5095



Instrukcja obsługi

PHILIPS

Spis treści

1	Informacje dotyczące bezpieczeństwa	2
	Bezpieczeństwo	2
	Uwaga	4

2	Zestaw audiowizualny ze stacją dokującą	5
	Wstęp	5
	Zawartość opakowania	5
	Opis urządzenia	6
	Opis pilota zdalnego sterowania	7

3	Czynności wstępne	9
	Podłączanie anteny FM	9
	Podłączanie zasilania	9
	Przygotowanie pilota	10
	Ustawianie zegara	10
	Włączanie	11

4	Odtwarzanie	11
	Odtwarzanie z płyty	11
	Odtwarzanie z urządzenia iPod/ iPhone/iPad	11
	Odtwarzanie z urządzenia USB	12
	Odtwarzanie z urządzenia Bluetooth	13

5	Opcje odtwarzania	15
	Wstrzymanie/wznawianie odtwarzania	15
	Zatrzymanie odtwarzania	15
	Przejdźcie do ścieżki	15
	Wyszukiwanie w utworze	15
	Powtarzanie i odtwarzanie losowe	15
	Programowanie utworów	15
	Wyświetlanie informacji ID3	16

6	Słuchanie radia	16
	Dostrajanie stacji radiowej	16
	Programowanie stacji radiowych	16
	Wybór zaprogramowanej stacji radiowej	17
	Wyświetlanie informacji odtwarzania	17

7	Regulacja dźwięku	18
	Regulacja głośności	18
	Wybór zaprogramowanego efektu dźwiękowego	18
	Wzmocnienie tonów niskich	18
	Muzyka na większym obszarze	18
	Wyciszanie dźwięku	18

8	Inne funkcje	19
	Ustawianie wyłącznika czasowego	19
	Ustawianie budzika	19
	Odtwarzanie dźwięku z urządzenia zewnętrznego	20

9	Informacje o produkcie	21
	Dane techniczne	21
	Informacje o odtwarzaniu urządzenia USB	21
	Obsługiwane formaty płyt MP3	22

10	Rozwiązywanie problemów	23
-----------	--------------------------------	-----------

1 Informacje dotyczące bezpieczeństwa

Przed rozpoczęciem korzystania z urządzenia należy zapoznać się z wszystkimi instrukcjami. Gwarancja nie obejmuje uszkodzeń powstałych na skutek postępowania niezgodnego z instrukcjami.

Bezpieczeństwo

Bezpieczeństwo



Ostrzeżenie

- Nie zdejmuj obudowy tego urządzenia.
- Nie smaruj żadnej części urządzenia.
- Nigdy nie patrz na wiązkę lasera urządzenia.
- Nigdy nie stawiaj urządzenia na innym urządzeniu elektronicznym.
- Nigdy nie wystawiaj urządzenia na działanie promieni słonecznych, źródeł otwartego ognia lub ciepła.
- Upewnij się, że zawsze masz łatwy dostęp do przewodu zasilającego, wtyczki lub zasilacza w celu odłączenia urządzenia od źródła zasilania.

- Urządzenie nie powinno być narażone na kontakt z kapiącą lub pryskającą wodą.
- Nie wolno stawiać na urządzeniu potencjalnie niebezpiecznych przedmiotów (np. naczyń wypełnionych płynami czy płonących świec).
- Jeśli urządzenie jest podłączone do gniazdka za pomocą przewodu zasilającego lub łącznika, ich wtyki muszą być łatwo dostępne.
- W celu zapewnienia właściwej wentylacji upewnij się, że z każdej strony urządzenia zachowany jest odpowiedni odstęp.
- Korzystaj wyłącznie z dodatków oraz akcesoriów wskazanych przez producenta.

Dbanie o produkt

- W kieszeni na płytę nie należy umieszczać przedmiotów innych niż płyty.
- Nie wkładaj wygiętych lub porysowanych płyt do kieszeni na płytę.
- Jeśli urządzenie nie będzie używane przez dłuższy czas, wyjmij płyty z kieszeni na płyty.
- Do czyszczenia urządzenia używaj wyłącznie ściereczek z mikrofibry.

Ochrona środowiska



To urządzenie zostało zaprojektowane i wykonane z materiałów oraz komponentów wysokiej jakości, które nadają się do ponownego wykorzystania.



Dołączony do produktu symbol przekreślonego pojemnika na odpady oznacza, że produkt objęty jest dyrektywą europejską 2002/96/WE.

Informacje na temat wydzielonych punktów składowania zużytych produktów elektrycznych i elektronicznych można uzyskać w miejscu zamieszkania.

Prosimy postępować zgodnie z wytycznymi miejscowych władz i nie wyrzucać tego typu urządzeń wraz z innymi odpadami pochodzącymi z gospodarstwa domowego. Prawidłowa utylizacja starych produktów pomaga zapobiegać zanieczyszczeniu środowiska naturalnego oraz utracie zdrowia.



Produkt zawiera baterie opisane w treści dyrektywy 2006/66/WE, których nie można zutylizować z pozostałymi odpadami domowymi. Należy zapoznać się z lokalnymi przepisami dotyczącymi utylizacji baterii,

ponieważ ich prawidłowa użycia pomagają zapobiegać zanieczyszczeniu środowiska naturalnego oraz utracie zdrowia.

CE 0890

Wszelkie zmiany lub modyfikacje tego urządzenia, które nie zostaną wyraźnie zatwierdzone przez firmę WOOX Innovations, mogą unieważnić pozwolenie na jego obsługę. Firma WOOX Innovations niniejszym oświadcza, że ten produkt spełnia wszystkie niezbędne wymagania oraz inne ważne wytyczne dyrektywy 1999/5/WE. Deklarację zgodności można znaleźć na stronie internetowej pod adresem www.philips.com/support.

Zgodność z przepisami

Urządzenie zawiera następującą etykietę:



Uwaga

- Tabliczka znamionowa znajduje się w tylnej części urządzenia.

Ochrona słuchu



Ostrzeżenie

- Aby zapobiec uszkodzeniu słuchu, nie słuchaj głośno muzyki przez długi czas.

Głośność dźwięku podczas odtwarzania powinna być umiarkowana.

- Korzystanie ze słuchawek przy dużej głośności może spowodować uszkodzenie słuchu. Ten produkt może generować dźwięk o natężeniu grożącym utratą słuchu użytkownikowi ze zdrowym słuchem, nawet przy użytkowaniu trwającym nie dłużej niż minutę. Wyższe natężenie dźwięku jest przeznaczone dla osób z częściowo uszkodzonym słuchem.
- Głośność dźwięku może być myląca. Z czasem słuch dostosowuje się do wyższej głośności dźwięku, uznawanej za odpowiednią. Dlatego przy długotrwałym słuchaniu dźwięku to, co brzmi „normalnie” w rzeczywistości może brzmieć głośno i stanowić zagrożenie dla słuchu. Aby temu zapobiec, należy ustawiać głośność na bezpiecznym poziomie, zanim słuch dostosuje się do zbyt wysokiego poziomu.

Ustawianie bezpiecznego poziomu głośności:

- Ustaw głośność na niskim poziomie.
- Stopniowo zwiększaj głośność, aż dźwięk będzie czysty, dobrze słyszalny i bez zakłóceń.

Nie słuchaj zbyt długo:

- Długotrwałe słuchanie dźwięku, nawet na „bezpiecznym” poziomie, również może powodować utratę słuchu.
- Korzystaj z urządzenia w sposób umiarkowany i rób odpowiednie przerwy.

Podczas korzystania ze słuchawek stosuj się do poniższych zaleceń.

- Nie słuchaj zbyt głośno i zbyt długo.
- Zachowaj ostrożność przy zmianie głośności dźwięku ze względu na dostosowywanie się słuchu.
- Nie zwiększaj głośności do takiego poziomu, przy którym nie słychać otoczenia.
- W potencjalnie niebezpiecznych sytuacjach używaj słuchawek z rozważą lub przestań ich używać na jakiś czas. Nie używaj słuchawek podczas prowadzenia pojazdu silnikowego, jazdy na rowerze, deskorolce

itp., gdyż może to spowodować zagrożenie dla ruchu ulicznego, a ponadto jest to niedozwolone na wielu obszarach.



Uwaga

Wszelkie zmiany lub modyfikacje tego urządzenia, które nie zostaną wyraźnie zatwierdzone przez firmę WOOX Innovations, mogą unieważnić pozwolenie na jego obsługę.

Ochrona środowiska

Producent dołożył wszelkich starań, aby wyeliminować zbędne środki pakunkowe. Użyte środki pakunkowe można z grubsza podzielić na trzy grupy: tektura (karton), pianka polistyrenowa (boczne elementy ochronne) i polietylen (worki foliowe, folia ochronna).

Urządzenie zbudowano z materiałów, które mogą zostać poddane utylizacji oraz ponownemu wykorzystaniu przez wyspecjalizowane przedsiębiorstwa. Prosimy zapoznać się z obowiązującymi w Polsce przepisami dotyczącymi utylizacji materiałów pakunkowych, rozładowanych baterii oraz zużytych urządzeń elektronicznych.



Wykonywanie nieautoryzowanych kopii materiałów zabezpieczonych przed kopiowaniem, w tym programów komputerowych, plików, audycji i nagrań dźwiękowych, może stanowić naruszenie praw autorskich będące przestępstwem. Nie należy używać niniejszego urządzenia do takich celów.



Windows Media oraz logo Windows są znakami towarowymi lub zastrzeżonymi znakami towarowymi firmy Microsoft Corporation w Stanach Zjednoczonych i/lub innych krajach.

„Made for iPod”, „Made for iPhone” oraz „Made for iPad” oznaczają, że dane akcesorium elektroniczne zostało zaprojektowane do podłączania odpowiednio do odtwarzacza iPod, telefonu iPhone lub urządzenia iPad oraz że ma ono certyfikat od producenta potwierdzający spełnianie standardów firmy Apple. Firma Apple nie odpowiada za działanie tego urządzenia lub jego zgodność z wymogami dot. bezpieczeństwa i z innymi przepisami. Należy pamiętać, że używanie tego akcesorium z odtwarzaczem iPod, telefonem iPhone lub urządzeniem iPad może mieć wpływ na poprawne działanie przewodowe.

iPod i iPhone są znakami towarowymi firmy Apple Inc., zastrzeżonymi w Stanach Zjednoczonych i innych krajach. iPad jest znakiem handlowym firmy Apple Inc.

Bluetooth

Słowo Bluetooth® i logo są zastrzeżonymi znakami towarowymi firmy Bluetooth SIG, Inc. Każde wykorzystanie takich znaków przez firmę WOOX Innovations wymaga licencji.



© 2013 CSR plc i firmy należące do tej samej grupy.

Znak aptX® i logo aptX są znakami towarowymi firmy CSR plc lub firm należących do tej samej grupy i mogą być zastrzeżone w jednej lub wielu jurysdykcjach.

2 Zestaw audiowizualny ze stacją dokującą

Gratulujemy zakupu i witamy wśród klientów firmy Philips! Aby w pełni skorzystać z obsługi świadczonej przez firmę Philips, należy zarejestrować zakupiony produkt na stronie www.philips.com/welcome.

Wstęp

Z tym zestawem można:

- słuchać muzyki z płyt, urządzeń USB, urządzeń iPod/iPhone/iPad, urządzeń Bluetooth oraz innych urządzeń zewnętrznych;
- słuchać stacji radiowych.

Dzięki poniższym efektom dźwiękowym można wzbogacić brzmienie:

- Dynamiczne wzmocnienie basów (DBB)
- Cyfrowa korekcja dźwięku (DSC)
- LivingSound

Urządzenie obsługuje następujące formaty multimedialne:



Zawartość opakowania

Po otwarciu opakowania należy sprawdzić jego zawartość:

- Jednostka centralna
- Pilot zdalnego sterowania i dwie baterie typu AAA
- Przewody zasilające
- Przewód MP3 link
- Antena FM
- Krótka instrukcja obsługi
- Arkusz zawierający informacje dotyczące bezpieczeństwa

Opis urządzenia

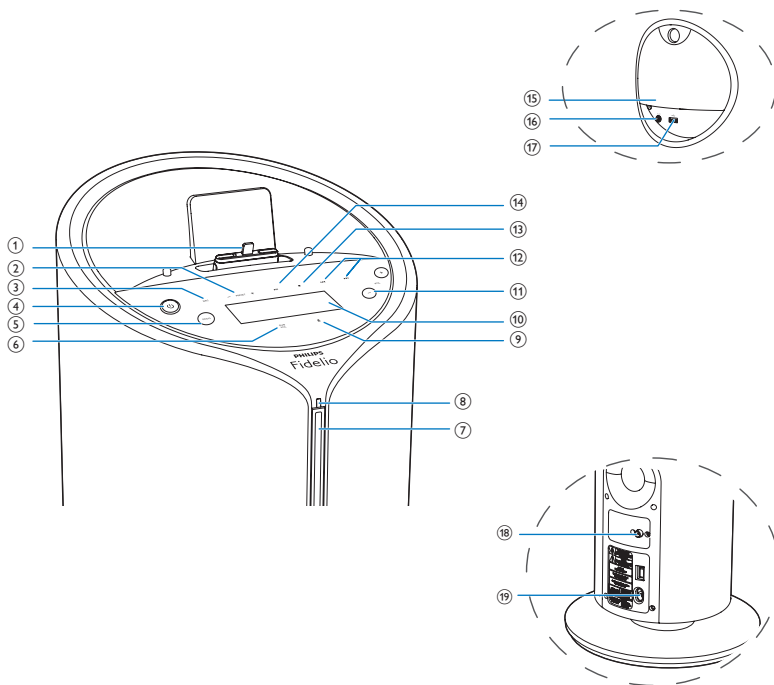

① DOCK

- Podstawka dokująca do urządzenia iPod/iPhone/iPad.

② PRESET +/-

- W trybie tunera: dotknij, aby wybrać zaprogramowaną stację radiową.
- W trybie Disc/USB: dotknij, aby przejść do poprzedniego lub następnego albumu.

③ SRC

- Wybór źródła: DISC, FMTUNER, DOCK, USB, AUX lub BT.

④ $\text{\textcircled{P}}$

- Włączanie urządzenia.
- Przełączanie w tryb gotowości lub tryb gotowości Eco Power.

⑤ PROG

- W trybie Disc/USB: dotknij i przytrzymaj, aby zaprogramować utwory.
- W trybie tunera: dotknij i przytrzymaj, aby zaprogramować stacje radiowe.
- W trybie gotowości: dotknij i przytrzymaj, aby ustawić zegar.

⑥ SUBVOL

- Regulacja głośności subwoofera.

⑦ Kieszon na płytę

⑧ Wskaźnik LED

⑨ \blacktriangle

- Wysuwanie płyty.

⑩ Panel wyświetlacza

- Wyświetlanie bieżącego stanu urządzenia.

⑪ VOL +/-

- Regulacja poziomu głośności.

Opis pilota zdalnego sterowania

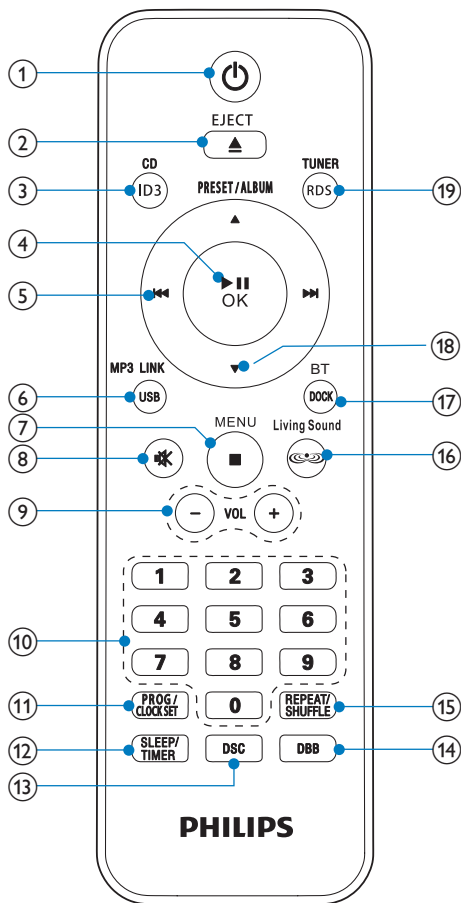

- 1 **⏻**
 - Włączanie urządzenia.
 - Przełączanie w tryb gotowości lub tryb gotowości Eco Power.
- 2 **EJECT ▲**
 - Wysuwanie płyty.
- 3 **CD/ID3**
 - Wybór płyty CD jako źródła.
 - Wyświetlanie informacji ID3.

- 12 **⏮ / ⏭**
 - W trybie Disc/USB/Dock: dotknij, aby przejść do poprzedniego lub następnego utworu.
 - W trybie Disc/USB/Dock: dotknij i przytrzymaj, aby rozpocząć wyszukiwanie w utworze.
 - W trybie tunera: dotknij, aby dostroić stację radiową.
 - Dotknij, aby ustawić zegar i zegar programowany.
- 13 **■**
 - Zatrzymanie odtwarzania lub usuwanie programu.
- 14 **▶ ||**
 - Rozpoczynanie lub wstrzymanie odtwarzania.
- 15 **PULL**
 - Pociągnij, aby otworzyć panel ochronny.
- 16 **AUX**
 - Podłączanie zewnętrznych urządzeń audio.
- 17 **🔌**
 - Gniazdo USB.
- 18 **FM AERIAL**
 - Podłączanie anteny FM.
- 19 **AC MAIN~**
 - Gniazdo zasilania elektrycznego.

- ④ **▶||/OK**
- Rozpoczynanie lub wstrzymywanie odtwarzania.
 - Zatwierdzanie wyboru.
- ⑤ **◀◀ / ▶▶**
- W trybie Disc/USB/Dock: naciśnij, aby przejść do poprzedniego lub następnego utworu.
 - W trybie Disc/USB/Dock: naciśnij, aby rozpocząć wyszukiwanie w utworze.
 - W trybie tunera: naciśnij, aby dostroić stację radiową.
 - Ustawianie zegara i zegara programowanego.
- ⑥ **MP3 LINK/USB**
- Wybór źródła: MP3 Link lub USB.
- ⑦ **MENU/ ■**
- Dostęp do menu urządzenia iPod/iPhone/iPad.
 - Zatrzymanie odtwarzania lub usuwanie programu.
- ⑧ **🔊**
- Wyciszenie lub włączanie dźwięku.
- ⑨ **VOL +/-**
- Regulacja poziomu głośności.
- ⑩ **Klawiatura numeryczna**
- Wybór utworu.
 - Wybór zaprogramowanej stacji radiowej.
- ⑪ **PROG/CLOCK SET**
- W trybie Disc/USB: naciśnij i przytrzymaj, aby zaprogramować utwory.
 - W trybie tunera: naciśnij i przytrzymaj, aby zaprogramować stacje radiowe.
 - W trybie gotowości: naciśnij i przytrzymaj, aby ustawić zegar.
- ⑫ **SLEEP/TIMER**
- Ustawianie wyłącznika czasowego.
 - Ustawianie budzika.
- ⑬ **DSC**
- Wybór ustawień efektu dźwiękowego.
- ⑭ **DBB**
- Włączanie i wyłączanie dynamicznego wzmocnienia basów (DBB).
- ⑮ **REPEAT/SHUFFLE**
- Wybór trybu powtarzania / odtwarzania losowego.
- ⑯ **Living Sound**
- Włączanie i wyłączanie funkcji LivingSound.
- ⑰ **DOCK/BT**
- Wybór urządzenia iPod/iPhone/iPad jako źródła.
 - Wybór źródła Bluetooth.
- ⑱ **PRESET/ALBUM ▲ / ▼**
- Wybór zaprogramowanej stacji radiowej.
 - Przechodzenie do poprzedniego lub następnego albumu.
 - Poruszanie się po menu urządzenia iPod/iPhone/iPad.
- ⑲ **TUNER/RDS**
- Wybór radia FM jako źródła.
 - Wyświetlanie informacji RDS (Radio Data System).

3 Czynności wstępne

! Przewaga

- Obsługa urządzenia w sposób niezgodny z instrukcją obsługi grozi narażeniem użytkownika na działanie niebezpiecznego promieniowania laserowego.

Instrukcje z tego rozdziału zawsze wykonuj w podanej tu kolejności.

W przypadku kontaktu z firmą Philips należy podać numer modelu i numer seryjny urządzenia. Numer modelu i numer seryjny można znaleźć z tyłu urządzenia. Zapisz numery tutaj:

Nr modelu _____

Nr seryjny _____

Podłączenie anteny FM

* Wskazówka

- Aby uzyskać optymalny odbiór, rozłóż antenę i dostosuj jej położenie.

Podłącz antenę FM (dołączona do zestawu) do gniazda **FM AERIAL** z tyłu jednostki centralnej.

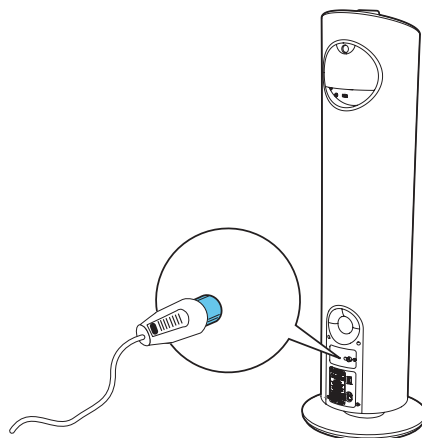

Podłączenie zasilania

! Przewaga

- Ryzyko uszkodzenia produktu! Upewnij się, że napięcie źródła zasilania jest zgodne z wartością zasilania podaną na spodzie lub na tylnej ściance zestawu.
- Ryzyko porażenia prądem! Po wyłączeniu zasilania zawsze pamiętaj o wyjęciu wtyczki z gniazdka. Nigdy nie ciągnij za przewód.
- Przed podłączeniem przewodu zasilającego upewnij się, że wykonane zostały wszystkie pozostałe połączenia.

Podłącz przewód zasilający do:

- gniazda **AC~MAINS** z tyłu jednostki centralnej,
- gniazodka elektrycznego.

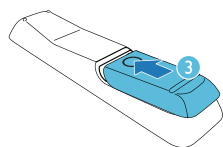
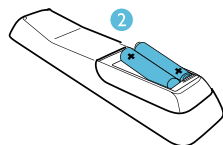
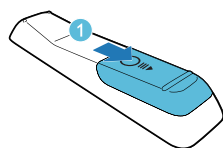
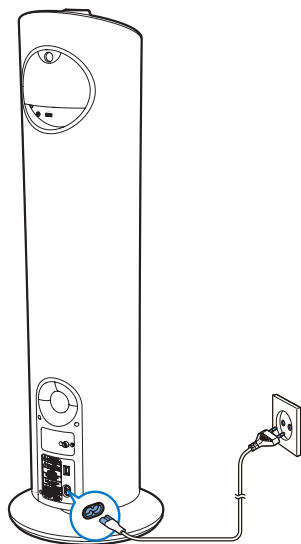

Przygotowanie pilota



Przeostroga

- Niebezpieczeństwo wybuchu! Baterii nie wolno narażać na działanie ciepła, promieni słonecznych ani ognia. Baterii nigdy nie należy wrzucać do ognia.

Aby włożyć baterie do pilota zdalnego sterowania:

- 1 Otwórz komorę baterii.
- 2 Włóż 2 baterie AAA z zachowaniem wskazanej prawidłowej biegunowości (+/-).
- 3 Zamknij komorę baterii.



Uwaga

- Jeśli pilot nie będzie używany przez dłuższy czas, wyjmij z niego baterie.
- Nie należy wkładać jednocześnie baterii starych i nowych lub baterii różnych typów.
- Baterie zawierają substancje chemiczne, należy o tym pamiętać przy ich wyrzucaniu.

Ustawianie zegara

- 1 W trybie gotowości naciśnij i przytrzymaj przycisk **PROG/CLOCK SET** przez ponad dwie sekundy, aby włączyć tryb ustawiania zegara.
 - ↳ Wyświetli się format 12- lub 24-godzinny.
- 2 Naciśnij przycisk **◀◀ / ▶▶**, aby wybrać format 12- lub 24-godzinny, a następnie naciśnij przycisk **PROG/CLOCK SET**.
 - ↳ Zostaną wyświetlone i zaczną migać cyfry godzin.

- 3 Naciśnij przycisk **◀◀ / ▶▶**, aby ustawić godzinę, a następnie naciśnij przycisk **PROG/CLOCK SET**.
 - ↳ Zostaną wyświetlone i zaczną migać cyfry minut.
- 4 Za pomocą przycisków **◀◀ / ▶▶** ustaw minuty.
- 5 Naciśnij przycisk **PROG/CLOCK SET**, aby potwierdzić.

Włączanie

Naciśnij przycisk **⊖**.

- ↳ Urządzenie przełączy się na ostatnio wybrane źródło.

Przełączanie w tryb gotowości

Naciśnij przycisk **⊖** ponownie, aby przełączyć urządzenie w tryb gotowości.

- ↳ Intensywność podświetlenia panelu wyświetlacza zostanie zmniejszona.
- ↳ Na panelu wyświetlacza pojawi się zegar (jeżeli jest ustawiony).

Aby przełączyć w tryb gotowości Eco Power:

Naciśnij i przytrzymaj przycisk **⊖** przez ponad dwie sekundy.

- ↳ Podświetlenie panelu wyświetlacza zostanie wyłączone.

Aby przełączać między zwykłym trybem gotowości a trybem gotowości Eco Power:

Naciśnij i przytrzymaj przycisk **⊖** przez ponad dwie sekundy.

Uwaga

- Jeśli w ciągu 15 minut w trybie gotowości nie zostanie naciśnięty żaden przycisk, urządzenie automatycznie przechodzi w tryb gotowości Eco Power.

4 Odtwarzanie

Odtwarzanie z płyty

- 1 Naciśnij przycisk **CD/ID3** na pilocie lub dotknij kilkakrotnie przycisku **SRC** na jednostce centralnej, aby wybrać źródło CD.
- 2 Włóż płytę do kieszeni na płytę etykietą skierowaną w prawą stronę.
 - ↳ Automatycznie rozpocznie się odtwarzanie pliku. Jeśli nie, naciśnij przycisk **▶||**.
 - Naciśnij przycisk **EJECT ▲**, aby wyjąć płytę z szuflady na płytę.

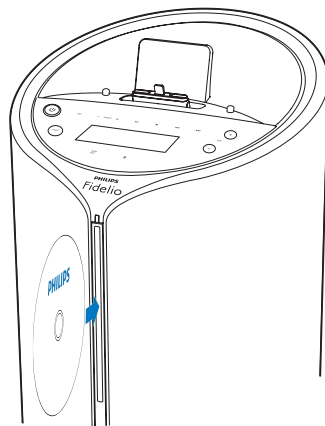

Odtwarzanie z urządzenia iPod/iPhone/iPad

Za pośrednictwem tej stacji dokującej można słuchać muzyki z urządzenia iPod/iPhone/iPad.

Zgodne urządzenie iPod/iPhone/iPad

Urządzenie obsługuje następujące modele urządzeń iPod/iPhone/iPad.

Wykonano dla

- iPad Mini
- iPad 4
- iPhone 5
- iPod nano 7. generacji
- iPod touch 5. generacji

Dokowanie urządzenia iPod/iPhone/iPad

Umieść urządzenie iPod/iPhone/iPad w podstawce dokującej.

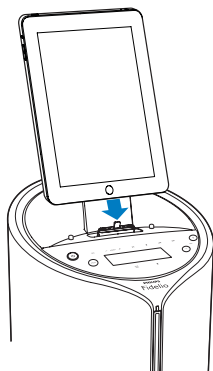

Słuchanie muzyki z urządzenia iPod/iPhone/iPad

Uwaga

- Upewnij się, że urządzenie iPod/iPhone/iPad zostało prawidłowo podłączone.

- 1 Naciśnij przycisk **DOCK** na pilocie lub dotknij kilkakrotnie przycisku **SRC** na jednostce centralnej, aby wybrać źródło DOCK.
- 2 Odtwarzanie muzyki w urządzeniu iPod/iPhone/iPad.

- ↳ Dźwięk z podłączonego urządzenia iPod/iPhone/iPad jest automatycznie przesyłany strumieniowo z tej stacji dokującej. Jeśli nie, naciśnij przycisk **▶||**.
- Poruszanie się po menu: naciśnij przycisk **MENU/■** i za pomocą przycisków **▲ / ▼ / ◀◀ / ▶▶** wybierz odpowiednią opcję, a następnie naciśnij przycisk **OK**, aby potwierdzić.

Ładowanie urządzenia iPod/iPhone/iPad

Po podłączeniu zestawu do źródła zasilania automatycznie rozpocznie się ładowanie zadokowanego urządzenia iPod/iPhone/iPad.

Wyciągnięcie urządzenia iPod/iPhone/iPad

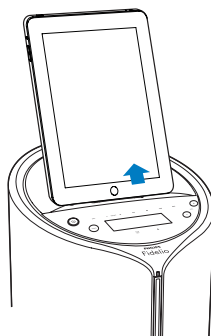

Wyciągnij urządzenie iPod/iPhone/iPad z podstawki dokującej.



Odtwarzanie z urządzenia USB

Uwaga

- Sprawdź, czy urządzenie USB zawiera zawartość audio nadającą się do odtwarzania.

- 1 Naciśnij kilkakrotnie przycisk **MP3 LINK/USB** na pilocie lub dotknij przycisku **SRC** na jednostce centralnej, aby wybrać źródło USB.
- 2 Włóż urządzenie USB do gniazda  (USB) z tyłu urządzenia.
 - ↳ Automatycznie rozpocznie się odtwarzanie pliku. Jeśli nie, naciśnij przycisk .

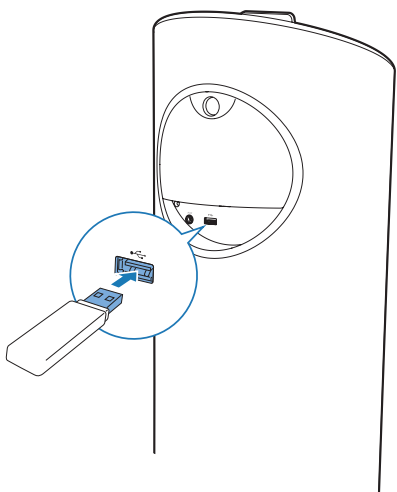

Odtwarzanie z urządzenia Bluetooth

Za pośrednictwem zestawu można słuchać muzyki z urządzenia Bluetooth.

Uwaga

- Przed podłączeniem urządzenia Bluetooth do zestawu należy zapoznać się z funkcjami Bluetooth tego urządzenia.
- Zestaw powinien znajdować się z dala od innych urządzeń elektronicznych, które mogą powodować zakłócenia.
- Efektywny zasięg działania między zestawem i sparowanym urządzeniem wynosi około 10 metrów.
- Pojawienie się przeszkody między zestawem i urządzeniem może spowodować zmniejszenie zasięgu działania.

- 1 Dotknij kilkakrotnie przycisku **SRC** na jednostce centralnej lub naciśnij przycisk **DOCK/BT** na pilocie, aby wybrać źródło Bluetooth.
- 2 Aktywuj funkcję Bluetooth w urządzeniu (więcej informacji znajdziesz w instrukcji urządzenia).
- 3 Aby dokonać parowania, wybierz z listy w urządzeniu nazwę „PHILIPS DTM5095”.
 - ↳ Wskaźnik Bluetooth zaświeci się na niebiesko.
 - ↳ Urządzenie wyemituje dwa sygnały dźwiękowe.
 - W niektórych urządzeniach może być konieczne wpisanie czterech zer (0000) jako kodu parowania.
- 4 Rozpocznij odtwarzanie muzyki w urządzeniu Bluetooth.

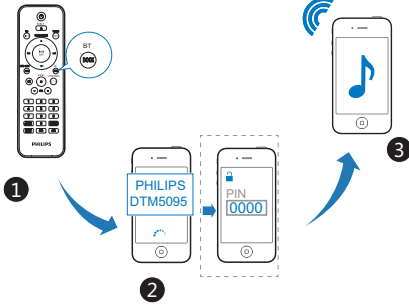
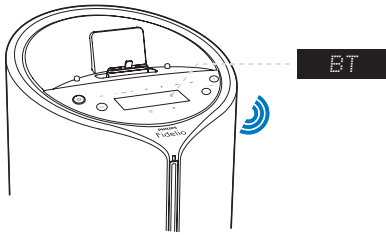

Kasowanie informacji dotyczących połączeń Bluetooth

Urządzenie może zapamiętać maksymalnie 8 urządzeń Bluetooth, które były z nim połączone. Informacje na temat połączeń Bluetooth można wykasować.

- 1 Naciśnij przycisk Φ , aby włączyć urządzenie.
- 2 Dotknij przycisku $\blacktriangleright\parallel$ na jednostce centralnej i przytrzymaj go przez ponad 8 sekund.
 - ↳ Po skasowaniu wszystkich informacji urządzenie wyemituje jeden sygnał dźwiękowy.
 - ↳ Urządzenie zostanie ponownie uruchomione automatycznie.



Wskazówka

- Jeśli zestaw zostanie przełączony ze źródła Bluetooth na inne, podłączone urządzenie Bluetooth rozłączy się automatycznie.

5 Opcje odtwarzania

Wstrzymanie/wznawianie odtwarzania



Podczas odtwarzania naciśnij przycisk  w celu wstrzymania/wznowienia odtwarzania.

Zatrzymanie odtwarzania

Podczas odtwarzania naciśnij przycisk , aby zatrzymać odtwarzanie.

Przejęcie do ścieżki



W trybie płyt CD:

- 1 Naciśnij przycisk  / , aby wybrać inny utwór:
 - Aby wybrać utwór bezpośrednio, naciśnij przycisk na klawiaturze numerycznej.



W trybie płyt MP3 i USB:

- 1 Naciśnij przycisk  / , aby wybrać album lub folder.
- 2 Naciśnij przycisk  / , aby wybrać utwór lub plik.

Wyszukiwanie w utworze

- 1 Podczas odtwarzania naciśnij i przytrzymaj przycisk  / , aby wyszukiwać w utworze.
- 2 Zwolnij przyciski, aby wznowić odtwarzanie.

Powtarzanie i odtwarzanie losowe

- 1 Podczas odtwarzania naciśnij kilkakrotnie przycisk **REPEAT/SHUFFLE**, aby wybrać:
 -  (powtarzanie jednego): powtarzanie odtwarzania bieżącego utworu.
 -  ALL (powtarzanie wszystkich): powtarzanie odtwarzania wszystkich utworów.
 -  (losowo): odtwarzanie wszystkich utworów w kolejności losowej.
- 2 W celu wznowienia normalnego odtwarzania naciśnij kilkakrotnie przycisk **REPEAT/SHUFFLE**, aż z wyświetlacza zniknie informacja o powtarzaniu utworów lub odtwarzaniu ich w kolejności losowej.







Uwaga

- Nie można aktywować jednocześnie powtarzania i odtwarzania w kolejności losowej.
- Nie można wybrać trybu odtwarzania losowego podczas odtwarzania zaprogramowanych ścieżek.

Programowanie utworów

Można zaprogramować odtwarzanie maksimum 20 utworów.

- 1 Po zatrzymaniu odtwarzania w trybie CD/USB naciśnij przycisk **PROG/CLOCK SET**, aby włączyć tryb programowania.
 - ↳ Na wyświetlaczu zacznie migać komunikat **[PROG]** (programowanie).
- 2 W przypadku utworów z płyty MP3/WMA naciśnij przycisk  / , aby zaprogramować żądany album.
- 3 Za pomocą przycisków  /  wybierz numer utworu do zaprogramowania, a następnie naciśnij przycisk **PROG/CLOCK SET**, aby zatwierdzić.

- 4 Powtórz czynności od 2 do 3, aby zaprogramować więcej utworów.
- 5 Naciśnij przycisk ►||, aby odtworzyć zaprogramowane utwory.
 - ↳ Podczas odtwarzania na wyświetlaczu jest wyświetlany napis [PROG] (programowanie).
 - Aby usunąć program, naciśnij przycisk ■, gdy odtwarzanie jest zatrzymane.

Wyświetlanie informacji ID3

Podczas odtwarzania w trybie CD naciśnij przycisk **CD/ID3**, aby wyświetlić następujące informacje:

- Numer ścieżki
- Czas odtwarzania
- Nazwa utworu
- Nazwa wykonawcy
- Nazwa albumu

6 Słuchanie radia

Dostrajanie stacji radiowej



Wskazówka

- Aby uzyskać optymalny odbiór radia FM, rozłóż antenę FM i dostosuj jej położenie.

- 1 Naciśnij przycisk **TUNER/RDS** na pilocie lub dotknij kilkakrotnie przycisku **SRC** na jednostce centralnej, aby wybrać tuner jako źródło.
- 2 Naciśnij i przytrzymaj przycisk ◀◀ / ▶▶ przez ponad dwie sekundy.
 - ↳ Zostanie wyświetlony komunikat [SEARCH] (wyszukiwanie).
 - ↳ Tuner automatycznie dostroi się do stacji o najsilniejszym sygnale.
- 3 Powtórz czynność 2, aby dostroić tuner do większej liczby stacji.
 - W celu dostrojenia tunera do stacji radiowej o słabym sygnale naciśnij kilkakrotnie przycisk ◀◀ / ▶▶, aż do momentu uzyskania optymalnego odbioru.

Programowanie stacji radiowych



Wskazówka

- Można zaprogramować odtwarzanie maksimum 20 stacji radiowych.

Automatyczne programowanie stacji radiowych

W trybie tunera naciśnij i przytrzymaj przycisk **PROG/CLOCK SET** przez ponad 2 sekundy, aby włączyć tryb automatycznego programowania.

- ↳ Zostanie wyświetlony komunikat **[AUTO SRCH]** (automatyczne wyszukiwanie).
- ↳ Wszystkie dostępne stacje są programowane w kolejności od najsilniejszego pasma odbioru.
- ↳ Stacja zaprogramowana jako pierwsza zostanie wybrana automatycznie.

Ręczne programowanie stacji radiowych

- 1 Dostrajanie stacji radiowej.
- 2 Naciśnij przycisk **PROG/CLOCK SET**, aby włączyć tryb programowania.
 - ↳ Na wyświetlaczu zacznie migać komunikat **[PROG]** (programowanie).
- 3 Za pomocą przycisków **▲ / ▼** przypisz stacji żądany numer (od 1 do 20), a następnie naciśnij przycisk **PROG/CLOCK SET**, aby zatwierdzić.
 - ↳ Wyświetlony zostanie numer i częstotliwość zaprogramowanej stacji.
- 4 W celu zaprogramowania innych stacji powtórz powyższe czynności.



Uwaga

- Aby nadpisać zaprogramowaną stację, zapisz w jej miejscu inną stację.

Wybór zaprogramowanej stacji radiowej

Uaktywnij tryb tunera, a następnie wybierz żądany numer za pomocą przycisków **▲ / ▼**.

- Numer można również wprowadzić bezpośrednio za pomocą przycisków numerycznych.

Wyświetlanie informacji odtwarzania

RDS (Radio Data System) to system umożliwiający stacjom FM nadawanie dodatkowych informacji.

W trybie tunera naciśnij kilkakrotnie przycisk **TUNER/RDS**, aby wyświetlić informacje RDS.

7 Regulacja dźwięku

Regulacja głośności

Podczas odtwarzania naciśnij przycisk **VOL +/-**, aby zwiększyć lub zmniejszyć poziom głośności.

Regulacja głośności subwoofera

Podczas odtwarzania dotknij przycisku **SUB VOL** na jednostce centralnej, aby zwiększyć lub zmniejszyć głośność subwoofera.

Wybór zaprogramowanego efektu dźwiękowego

Podczas odtwarzania naciśnij kilkakrotnie przycisk **DSC**, aby wybrać:

- **[JAZZ]** (jazz)
- **[POP]** (pop)
- **[FLAT]** (płaski)
- **[ROCK]** (rock)
- **[CLASSIC]** (klasyka)

Wzmocnienie tonów niskich

Podczas odtwarzania naciśnij przycisk **DBB**, aby włączyć lub wyłączyć funkcję wzmocnienia tonów niskich.

- ↳ Jeśli funkcja **DBB** jest włączona, na ekranie widoczne jest oznaczenie **DBB**.

Muzyka na większym obszarze

Podczas odtwarzania naciśnij przycisk **Living Sound**, aby włączyć lub wyłączyć efekt LivingSound.

- ↳ Jeśli funkcja Living Sound jest włączona, wyświetli się .

Wyciszanie dźwięku

Podczas odtwarzania naciśnij przycisk  w celu wyciszenia lub przywrócenia dźwięku.

8 Inne funkcje

Ustawianie wyłącznika czasowego

Stacja dokująca jest wyposażona w funkcję umożliwiającą samoczynne przełączenie w tryb gotowości po ustawionym czasie.

- 1 Po włączeniu urządzenia naciśnij kilkakrotnie przycisk **SLEEP/TIMER**, aby wybrać ustawiony okres czasu (w minutach).
↳ Jeśli wyłącznik czasowy jest włączony, na ekranie wyświetla się oznaczenie „z”.

Wyłączanie wyłącznika czasowego

- 1 Naciśnij kilkakrotnie przycisk **SLEEP/TIMER**, aż zostanie wyświetlony komunikat **[SLEEP OFF]** (wyłącznik wył.).
↳ Po dezaktywacji wyłącznika czasowego oznaczenie „z” nie będzie już widoczne.

Ustawianie budzika

Stacji dokującej można używać jako budzika. Jako źródło alarmu można wybrać płytę CD, radio FM, urządzenie iPod/iPhone/iPad lub urządzenie USB.

Uwaga

- Sprawdź, czy zegar został ustawiony prawidłowo.

- 1 W trybie gotowości naciśnij i przytrzymaj przycisk **SLEEP/TIMER**, aż pozycja **[SET TIMER]** (ustawianie zegara programowanego) przewinie się na wyświetlaczu.
- 2 Naciśnij przycisk **CD, USB, DOCK** lub **TUNER**, aby wybrać źródło.

- 3 Naciśnij przycisk **SLEEP/TIMER**, aby potwierdzić.
↳ Zostaną wyświetlone i zaczną migać cyfry godzin.
- 4 Naciśnij przycisk **◀◀ / ▶▶**, aby ustawić godzinę, a następnie ponownie naciśnij przycisk **SLEEP/TIMER**.
↳ Zostaną wyświetlone i zaczną migać cyfry minut.
- 5 Za pomocą przycisków **◀◀ / ▶▶** ustaw minutę.
- 6 Naciśnij przycisk **SLEEP/TIMER**, aby potwierdzić.
↳ Budzik został ustawiony i jest włączony.

Uwaga

- Aby zakończyć ustawianie budzika bez zapisywania zmian, naciśnij przycisk **MENU/■**

Włączanie i wyłączanie budzika

Aby włączyć lub wyłączyć budzik, naciśnij kilkakrotnie przycisk **SLEEP/TIMER** w trybie gotowości.

- ↳ Jeśli budzik jest włączony, jest wyświetlany komunikat **🔔**.
- ↳ Po wyłączeniu budzika komunikat **🔔** nie będzie już widoczny.

Uwaga

- Jeśli wybrano źródło CD/USB/DOCK, ale nie włożono płyty ani nie podłączono żadnego urządzenia USB/iPod/iPhone/iPad, automatycznie zostanie wybrany tryb radia FM.

Odtwarzanie dźwięku z urządzenia zewnętrznego

Możesz także słuchać muzyki z zewnętrznego urządzenia audio za pośrednictwem stacji dokującej.

- 1 Naciśnij przycisk **MP3 LINK**, aby wybrać wejście audio jako źródło.
- 2 Podłącz dołączony do zestawu przewód MP3 Link do:
 - gniazda **MP3 LINK** z tyłu zestawu,
 - gniazda słuchawek urządzenia.
- 3 Rozpocznij odtwarzanie zawartości urządzenia. (patrz instrukcja obsługi urządzenia).

9 Informacje o produkcji



Uwaga

- Informacje o produkcie mogą ulec zmianie bez powiadomienia.

Dane techniczne

Wzmacniacz

Zakres mocy wyjściowej	200 W
Odpowiedź częstotliwościowa	100 Hz – 16 kHz, ±3 dB
Odstęp sygnału od szumu	> 70 dB
Wejście złącza MP3 LINK	< 600 mV RMS

Płyta

Typ lasera	Półprzewodnikowy
Średnica płyty	12 cm
Obsługiwane płyty	CD-DA, CD-R, CD-RW, MP3-CD, WMA-CD
Przetwornik C/A dźwięku	24-bitowy / 44,1 kHz
Całkowite zniekształcenia harmoniczne	< 1%
Odpowiedź częstotliwościowa	60 Hz–16 kHz (44,1 kHz)
Odstęp sygnału od szumu	> 65 dBA

Tuner

Zakres strojenia	FM: 87,5– 108 MHz
Siatka strojenia	(50 kHz)

Czułość	
- Mono — odstęp sygnału od szumu: 26 dB	< 22 dBf < 51 dBf
- Stereo — odstęp sygnału od szumu: 46 dB	
Selektywność wyszukiwania	< 30 dBf
Całkowite zniekształcenia harmoniczne	< 3%
Odstęp sygnału od szumu	>70 dBA

Głośniki

Impedancja głośnika	6 omów + 3 × 6 omów
Przetwornik	niskotonowy 5,25" + 3 pełnozakresowe 2,75"
Czułość	> 82 dB/m/W

Informacje ogólne

Zasilanie prądem przemiennym	220–240 V, 50/60 Hz
Pobór mocy w trybie gotowości	< 0,5 W
Bezpośrednie połączenie USB	Wersja 2.0/1.1
Obciążenie USB	≤ 500 mA
Wymiary (szer. x wys. x głęb.)	300 × 994 × 300 mm
Waga	
- z opakowaniem	13,2 kg
- jednostka centralna	10,2 kg

Informacje o odtwarzaniu urządzenia USB

Zgodne urządzenia USB:

- Karta pamięci flash USB (USB 2.0 lub USB 1.1)

- Odtwarzacze audio z pamięcią flash USB (USB 2.0 lub USB 1.1)
- karty pamięci (wymagane jest podłączenie do urządzenia dodatkowego czytnika kart).

Obsługiwane formaty:

- USB lub system plików FAT12, FAT16, FAT32 (rozmiar sektora: 512 bajtów)
- Szybkość kompresji MP3 (przepustowość): 32–320 kb/s i zmienna
- WMA wersja 9 lub wcześniejsza
- Maksymalnie 8 poziomów katalogów
- Maksymalna liczba albumów/folderów: 99
- Maksymalna liczba ścieżek/tytułów: 999
- Znacznik ID3 wersja 2.0 lub nowsza
- Nazwa pliku w standardzie Unicode UTF8 (maksymalna długość: 128 bajtów)

Nieobsługiwane formaty:

- Puste albumy: są to albumy, które nie zawierają plików MP3/WMA i nie są pokazywane na wyświetlaczu;
- Pliki w formacie nieobsługiwanym przez urządzenie są pomijane; Przykładowo, dokumenty Word (.doc) lub pliki MP3 z rozszerzeniem .dlf są ignorowane i nieodtworzane;
- Pliki audio AAC, WAV, PCM;
- Pliki WMA zabezpieczone przed kopiowaniem (DRM) (.wav, .m4a, .m4p, .mp4, .aac);
- Pliki WMA w formacie bezstratnym.

Obsługiwane formaty płyt MP3

- ISO9660, Joliet
- Maksymalna długość tytułu: 512 (zależy od długości nazwy pliku)
- Maksymalna liczba albumów: 255
- Dźwięk o częstotliwości próbkowania: 32 kHz, 44,1 kHz, 48 kHz
- Dźwięk o szybkości kompresji: 32~256 (kb/s), zmienne szybkości kompresji (VBR)

10 Rozwiązywanie problemów



Ostrzeżenie

- Nie zdejmuj obudowy tego urządzenia.

Aby zachować ważność gwarancji, nie wolno samodzielnie naprawiać urządzenia.

Jeśli w trakcie korzystania z tego urządzenia wystąpią problemy, należy wykonać poniższe czynności sprawdzające przed wezwaniem serwisu. Jeśli nie uda się rozwiązać problemu, odwiedź stronę firmy Philips (www.philips.com/support). Kontaktując się z przedstawicielem firmy Philips, należy znajdować się w pobliżu zestawu i mieć przygotowany numer modelu i numer seryjny.

Brak zasilania

- Upewnij się, że przewód zasilający urządzenia został podłączony prawidłowo.
- Upewnij się, że w gniazdku elektrycznym jest napięcie.
- W celu oszczędzania energii zestaw automatycznie wyłącza się po 15 minutach bezczynności od momentu zakończenia odtwarzania.

Brak dźwięku lub dźwięk zniekształcony

- Ustaw głośność.
- Odłącz słuchawki.
- Sprawdź, czy przewody głośnikowe zostały prawidłowo podłączone.
- Sprawdź, czy odcinki przewodu głośnikowego z usuniętą izolacją są zabezpieczone za pomocą zacisku.

Brak reakcji urządzenia

- Odłącz zasilacz zestawu, a następnie podłącz go ponownie i włącz urządzenie.
- W celu oszczędzania energii zestaw automatycznie wyłącza się po 15 minutach bezczynności od momentu zakończenia odtwarzania.

Pilot zdalnego sterowania nie działa

- Przed naciśnięciem dowolnego przycisku funkcji na pilocie najpierw wybierz właściwe źródło za pomocą pilota, a nie jednostki centralnej.
- Użyj pilota w mniejszej odległości od zestawu.
- Sprawdź, czy baterie zostały włożone w sposób zgodny z oznaczeniami +/- w komorze baterii.
- Wymień baterie.
- Skieruj pilota bezpośrednio na czujnik sygnałów zdalnego sterowania na panelu przednim urządzenia.

Nie wykryto płyty

- Umieść płytę w odtwarzaczu.
- Sprawdź, czy płyta nie jest włożona nadrukami do dołu.
- Poczekaj, aż zaparowanie soczewki zniknie.
- Wymień lub wyczyść płytę.
- Użyj sfinalizowanej płyty CD lub płyty zapisanej w jednym z obsługiwanych formatów.

Nie można wyświetlić niektórych plików z urządzenia USB

- Ilość folderów lub plików w urządzeniu USB przekroczyła dopuszczalną wielkość. Nie oznacza to usterki urządzenia.
- Formaty tych plików nie są obsługiwane.

Przenośne urządzenie USB nie jest obsługiwane

- Urządzenie USB jest niezgodne z zestawem. Spróbuj podłączyć inne urządzenie.

Słaby odbiór stacji radiowych

- Zwiększ odległość pomiędzy zestawem a odbiornikiem TV lub magnetowidem.
- Rozciągnij całkowicie przewodową antenę FM.
- Podłącz zewnętrzną antenę FM.

Zegar nie działa

- Nastaw poprawnie zegar.
- Włącz zegar.

Ustawiania zegara/timera usunięte

- Nastąpiła przerwa w zasilaniu lub odłączony został przewód zasilający.
- Ponownie ustaw zegar/budzik.

Odtwarzanie muzyki jest niedostępne po nawiązaniu połączenia

- Urządzenie obsługujące funkcję Bluetooth jest niezgodne z zestawem.

Błąd połączenia z urządzeniem obsługującym funkcję Bluetooth.

- Urządzenie nie obsługuje profili wymaganych przez zestaw.
- Zestaw nawiązał już połączenie z innym urządzeniem obsługującym funkcję Bluetooth. Odłącz to urządzenie i inne podłączone urządzenia, a następnie ponownie spróbuj nawiązać połączenie.

Sparowany telefon komórkowy bez przerwy łączy się i rozłącza

- Odbiór sygnału Bluetooth jest słaby. Zmniejsz odległość między telefonem komórkowym i zestawem lub usuń przeszkody znajdujące się między nimi.
- Niektóre telefony komórkowe mogą nieustannie łączyć się i rozłączać w trakcie połączenia i po jego zakończeniu. To nie oznacza, że zestaw działa nieprawidłowo.
- W przypadku niektórych telefonów komórkowych połączenie Bluetooth może być rozłączane automatycznie przez funkcje oszczędzania energii. To nie oznacza, że zestaw działa nieprawidłowo.



Specifications are subject to change without notice

2013 © WOOX Innovations Limited. All rights reserved.

Philips and the Philips' Shield Emblem are registered trademarks of Koninklijke Philips N.V. and are used by WOOX Innovations Limited under license from Koninklijke Philips N.V.

DTM5095_12_UM_V3.0

