

Register your product and get support at

www.philips.com/welcome

AJH5100



DE Benutzerhandbuch

PHILIPS

Inhaltsangabe

1	Wichtig	3
	Sicherheit	3

2	Ihr Radiowecker	4
	Einführung	4
	Lieferumfang	4
	Geräteübersicht	5

3	Erste Schritte	6
	Anschließen an die Stromversorgung	6
	Anschließen und einstellen	6
	Auswählen der Zeitzone	6
	Einstellen der Uhr	6
	Austauschen der Batterie	7

4	Hauptfunktionen	7
	Wiedergeben von UKW-Radiosendern	7
	Hören von entspannender Musik	7
	Genießen von Stimmungslicht	8
	Einstellen der Lautstärke	8

5	Weitere Funktionen	9
	Einstellen der Alarm-Zeitschaltuhr	9
	Einstellen des Sleep-Timers	10
	Auswählen des Sommerzeit-Modus	10
	Anpassen der Anzeigehelligkeit	10

6	Produktinformationen	10
	Technische Daten	10

7	Fehlerbehebung	11
----------	-----------------------	-----------

8	Hinweis	12
----------	----------------	-----------

1 Wichtig

Sicherheit

- Lesen Sie diese Anweisungen durch.
- Befolgen Sie alle Anweisungen.
- Verdecken Sie keine Lüftungsöffnungen. Stellen Sie das Gerät gemäß den Vorschriften des Herstellers auf.
- Platzieren Sie das Gerät nicht neben Wärmequellen, wie z. B. Heizkörpern, Öfen oder anderen Geräten (darunter auch Verstärker), die Wärme erzeugen.
- Schützen Sie das Netzkabel, damit niemand auf das Kabel tritt und es nicht geknickt wird. Insbesondere darf dies nicht an den Steckern, an den Steckdosen oder an der Stelle geschehen, an der die Kabel den Radiowecker verlassen.
- Verwenden Sie nur vom Hersteller empfohlenes Zubehör.
- Ziehen Sie bei Gewittern oder bei längerer Nichtverwendung des Radioweckers den Netzstecker.
- Lassen Sie sämtliche Reparaturen ausschließlich von qualifiziertem Servicepersonal durchführen. Reparaturen sind notwendig, wenn der Radiowecker beschädigt wurde, z. B. wenn das Netzkabel oder der Netzstecker beschädigt wurden, Gegenstände in den Radiowecker gefallen sind, Flüssigkeit über den Radiowecker geschüttet wurde, der Radiowecker Regen oder Feuchtigkeit ausgesetzt wurde oder wenn der Radiowecker nicht ordnungsgemäß funktioniert oder fallen gelassen wurde.
- Halten Sie die Batterie von Hitze, Sonnenlicht und Feuer fern. Werfen Sie die Batterie niemals ins Feuer.
- Ersetzen Sie die Batterie nur durch eine Batterie desselben bzw. eines gleichwertigen Typs.
- Die Batterie enthält chemische Substanzen und muss daher ordnungsgemäß entsorgt werden.
- Halten Sie die Batterie von Kindern fern.
- Dieser Radiowecker darf nicht mit Flüssigkeiten in Kontakt kommen.
- Auf den Radiowecker dürfen keine möglichen Gefahrenquellen gestellt werden (z. B. mit einer Flüssigkeit gefüllte Gegenstände, brennende Kerzen).
- Wenn der Stecker des Direct Plug-In-Adapters als Trennvorrichtung verwendet wird, muss die Trennvorrichtung frei zugänglich bleiben.

2 Ihr Radiowecker

Herzlichen Glückwunsch zu Ihrem Kauf und willkommen bei Philips! Um das Kundendienstangebot von Philips vollständig nutzen zu können, sollten Sie Ihr Produkt unter www.philips.com/welcome registrieren.

Einführung

Dieser Radiowecker bietet Ihnen Folgendes:

- UKW-Radiosender empfangen;
- die Uhrzeit anzeigen,
- einen Alarm einstellen;
- die Zeitzone und die Sommerzeit einstellen;
- mit Summer, Radio oder im Radiowecker gespeicherter Musik aufwachen; und
- Stimmungslicht und Musik genießen.

Lieferumfang

Prüfen Sie zunächst den Verpackungsinhalt:

- Hauptgerät (mit Batterie)
- Kurzanleitung
- Sicherheitsblatt

Geräteübersicht

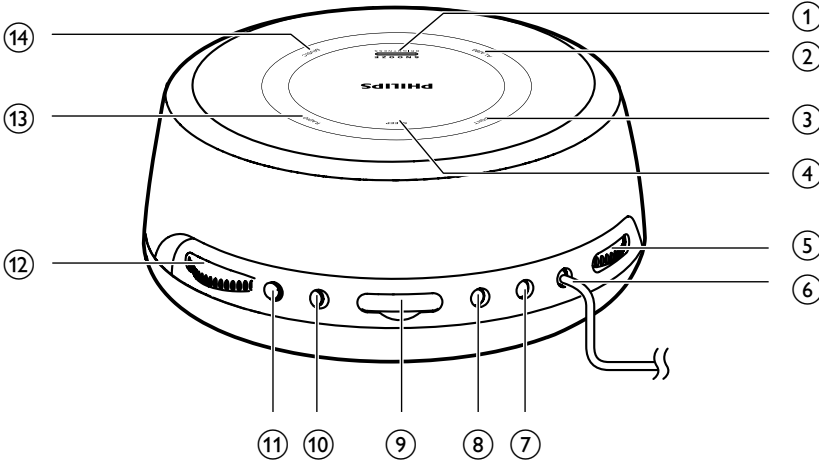

① SNOOZE/BRIGHTNESS

- Schlämmerfunktion
- Anpassen der Anzegehelligkeit

② ALARM

- Ein-/Ausschalten des Alarms

③ LIGHT

- Ein-/Ausschalten des Stimmungslichts
- Verdunkeln der Helligkeit des Stimmungslichts

④ SLEEP

- Einstellen des Sleep-Timers

⑤ VOL

- Einstellen der Lautstärke

⑥ Netzkabel und Antenne

⑦ LIGHT•COLOR

- Auswählen einer Farbe des Stimmungslichts

⑧ SET TIME

- Einstellen der Uhrzeit

⑨ BATTERY

- Austauschen der Batterie

⑩ 12/24H DST

- Auswählen des 12- oder 24-Stunden-Formats
- Aktivieren oder Deaktivieren der Sommerzeit

⑪ TIME ZONE

- Auswählen der Zeitzone

⑫ + TUNING -

- Einstellen eines UKW-Radiosenders
- Anpassen von Einstellungen

⑬ RADIO

- Ein-/Ausschalten des UKW-Radios

⑭ MUSIC

- Aktivieren oder Deaktivieren der Musik

3 Erste Schritte

Folgen Sie den Anweisungen in diesem Kapitel immer nacheinander.

Anschließen an die Stromversorgung

! Achtung

- Möglicher Produktschaden! Stellen Sie sicher, dass die Spannung der Stromversorgung mit der Spannung übereinstimmt, die auf der Rück- oder Unterseite des Radioweckers angegeben ist.
- Stromschlaggefahr! Ziehen Sie immer am Netzadapter, wenn Sie das Netzteil von der Stromversorgung trennen. Ziehen Sie niemals am Kabel.

☰ Hinweis

- Das Typenschild befindet sich auf der Unterseite des Radioweckers.

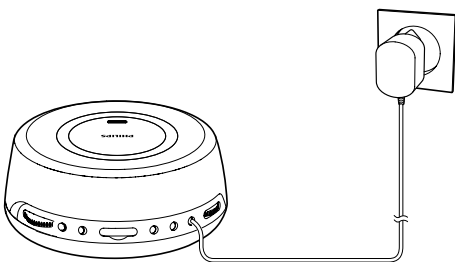

Anschließen und einstellen

Die Zeit wurde bereits werkseitig voreingestellt. Wenn der Radiowecker an einer Steckdose angeschlossen ist, wird die eingestellte Zeit automatisch angezeigt. Die integrierte Lithium-Batterie speichert die Zeiteinstellung auch bei einem Stromausfall.

Auswählen der Zeitzone

Wenn die Stundenanzeige nicht der voreingestellten Anzeige Ihrer Ortszeit entspricht, müssen Sie die Zeitzone anpassen.

- 1 Drücken Sie im Standby-Modus auf **TIME ZONE**.
↳ Die aktuelle Zeitzonenummer blinkt auf dem Display.
- 2 Drücken Sie wiederholt die Taste **TIME ZONE**, um die Zeitzone auszuwählen (-1 bis +12 einstellbar).

Für Europa:

Westeuropäische Zeit (WET)	+0
Mitteleuropäische Zeit (CET)	+1 (Standard)
Osteuropäische Zeit (EET)	+2
Moskauer Zeit (MST)	+3

Einstellen der Uhr

Im Standby-Modus können Sie die Uhr manuell einstellen.

- 1 Halten Sie die Taste **SET TIME** 2 Sekunden lang gedrückt.
↳ Die Ziffern der Stundenanzeige blinken.
- 2 Drehen Sie **+ TUNING -**, um die Stunden einzustellen.
- 3 Drücken Sie zur Bestätigung die Taste **SET TIME**.
↳ Die Ziffern der Minutenanzeige blinken.
- 4 Wiederholen Sie die Schritte 2 bis 3, um die Minuten und das 12- oder 24-Stunden-Format einzustellen.

* Tipp

- Sie können auch wiederholt **12/24H-DST** drücken, um das 12- oder 24-Stunden-Format auszuwählen.

Austauschen der Batterie

Hinweis

- Sie können das Gerät nur mit Netzstrom betreiben. Die vorinstallierte Lithium CR2032-Batterie kann nur die Zeit- und Alarmeinstellungen speichern.
- Wenn die Stromversorgung unterbrochen wird, wird die Display-Hintergrundbeleuchtung ausgeschaltet.

Wenn die Anzeige bei geringem Batterieladestand  angezeigt wird, ersetzen Sie wie angegeben die Batterie.

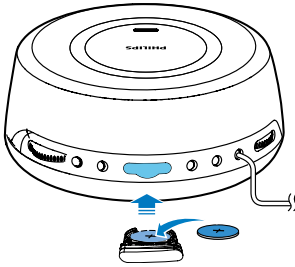

4 Hauptfunktionen

Wiedergeben von UKW-Radiosendern

Hinweis

- Stellen Sie die Antenne in möglichst großer Entfernung von Fernsehern, Videorecordern oder anderen Strahlungsquellen auf.
- Für den optimalen Empfang ziehen Sie die Antenne vollständig aus, und richten sie aus.

- 1 Drücken Sie **RADIO**, um das UKW-Radio einzuschalten.
 - Um das UKW-Radio auszuschalten, drücken Sie erneut **RADIO**.
- 2 Drehen Sie **+ TUNING -**, um einen UKW-Radiosender einzustellen.

Hören von entspannender Musik

Mit diesem Radiowecker können Sie sich entspannen, indem Sie realistische Naturtöne und leise Musik anhören.

- 1 Drücken Sie im Standby-Modus **MUSIC**, um Töne zu aktivieren, die im Radiowecker gespeichert sind.
 - Drücken Sie zum Beenden der Musikwiedergabe erneut **MUSIC**.
- 2 Drehen Sie **+ TUNING -**, um einen Ton auszuwählen.

Die 15 Töne sind unten aufgeführt:

Tonabfolge	Name des Tons
1	Regen
2	Gewitter
3	Bach
4	Ozean

5	Wald bei Nacht
6	Wildes Feuer
7	Wind
8	Glockenspiel
9	Zug
10	Weltraum
11	Herzschlag
12	Rauschen
13	Schlafmusik 1
14	Schlafmusik 2
15	Schlafmusik 3

Einstellen der Lautstärke

Drehen Sie **VOL**, um die Lautstärke einzustellen.

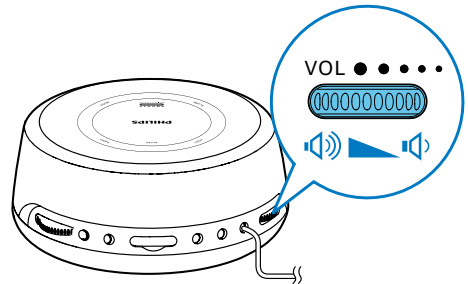

Genießen von Stimmungslicht

Dieser Radiowecker bietet veränderbares Stimmungslicht. Sie können die Farbe des Lichts Ihrer Stimmung anpassen.

Um das Stimmungslicht ein- oder auszuschalten:

- 1 Drücken Sie im Standby-Modus **LIGHT**, um das Stimmungslicht einzuschalten.
 - Sie können zweimal **LIGHT** drücken, um die Helligkeit des Stimmungslichts zu verdunkeln.
- 2 Um das Stimmungslicht auszuschalten, drücken Sie erneut **LIGHT**.

So wählen Sie eine Farbe für das Stimmungslicht aus:

Drücken Sie wiederholt **LIGHT•COLOR**, um eine Farbe auszuwählen.

5 Weitere Funktionen

Einstellen der Alarm-Zeitschaltuhr

Hinweis

- Stellen Sie sicher, dass die Uhrzeit korrekt eingestellt ist.

- 1 Halten Sie im Standby-Modus **ALARM** länger als 2 Sekunden gedrückt, um den Alarm-Einstellmodus zu aktivieren.
↳ Die Ziffern der Stundenanzeige blinken.
- 2 Drehen Sie **+TUNING -**, um die Stunden einzustellen.
- 3 Drücken Sie zur Bestätigung die Taste **ALARM**.
↳ Die Ziffern der Minutenanzeige blinken.
- 4 Wiederholen Sie die Schritte 2 bis 3, um die Minuten einzustellen.
- 5 Wiederholen Sie die Schritte 2 bis 3, um eine Alarmquelle auszuwählen.
 - **TUNE-** und **FM**-Symbol: Auswählen des zuletzt gehörten UKW-Senders als Weckton.



- **BUZ-** und **((•))**-Symbol: Auswählen des Summers als Weckton.



- **Nx (1-5)-** und **♪**-Symbol: Auswählen eines von fünf gespeicherten Tönen als Weckton.

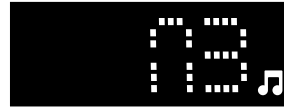

- 6 Wiederholen Sie die Schritte 2 bis 3, um die Lautstärke für den Weckton einzustellen.
↳ Die Weckzeit und das Symbol werden angezeigt.

Die fünf gespeicherten Töne sind unten aufgeführt:

n1	Glocke
n2	Dschungel
n3	Vogel
n4	Aufwachmusik 1
n5	Aufwachmusik 2

Aktivieren/Deaktivieren des Alarm-Timers

- Drücken Sie wiederholt die Taste **ALARM**.
↳ Das Alarmsymbol erscheint, wenn der Alarm-Timer eingeschaltet ist, und verschwindet, wenn er ausgeschaltet ist.

Schlummerfunktion

- Wenn der Alarm ertönt, drücken Sie **SNOOZE**.
↳ Der Alarm wird beendet und nach neun Minuten wiederholt.

Einstellen des Sleep-Timers

Dieser Radiowecker kann nach einem voreingestellten Zeitraum automatisch in den Standby-Modus wechseln.

Drücken Sie wiederholt **SLEEP**, um den Sleep-Timer-Zeitraum (in Minuten) auszuwählen.

↳ Wenn der Sleep-Timer aktiviert ist, wird **zz** angezeigt.

Um den Sleep-Timer zu deaktivieren, drücken sie wiederholt **SLEEP**, bis **[OFF]** (Aus) angezeigt wird.

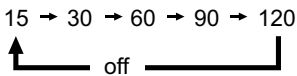

Auswählen des Sommerzeit-Modus

Ländern mit Sommerzeit bietet der Radiowecker eine Option, um die Sommerzeit einzustellen.

Halten Sie im Standby-Modus die Taste **12/24H · DST** zwei Sekunden gedrückt.

↳ Die Uhr wird um eine Stunde vorgestellt.

Hinweis

- Um den Sommerzeit-Modus zu verlassen, wiederholen Sie den oben beschriebenen Vorgang.

Anpassen der Anzeigehelligkeit

Drücken Sie wiederholt **BRIGHTNESS**, um unterschiedliche Helligkeitsstufen auszuwählen: hoch, mittel und niedrig.

6 Produktinformationen

Hinweis

- Die Produktinformationen können ohne vorherige Ankündigung geändert werden.

Technische Daten

Verstärker

Ausgangsleistung	0,6 W RMS
------------------	-----------

Lautsprecher

Lautsprecherimpedanz	8 Ohm
----------------------	-------

Lautsprechertreiber	1,5"
---------------------	------

Tuner

Empfangsbereich	UKW: 87,5 bis 108 MHz
-----------------	--------------------------

Abstimmungsbereich	UKW: 50 KHz
--------------------	-------------

Empfindlichkeit	
-----------------	--

– Mono, 26 dB S/N Ratio	UKW: < 22 dBf
-------------------------	---------------

– Stereo, 46 dB S/N Ratio	UKW: < 51,5 dBf
---------------------------	-----------------

Suchempfindlichkeit	UKW: < 28 dBu
---------------------	---------------

Klirrfaktor	UKW: < 5 %
-------------	------------

Signal/Rausch-Verhältnis	UKW: > 50 dBA
--------------------------	---------------

Allgemeine Informationen

Netzspannung	100 bis 240 V, 50/60 Hz
Betriebs- Stromverbrauch	3 W
Standby-Stromverbrauch	< 1 W
Abmessungen	
- Hauptgerät (B x H x T)	144 x 144 x 65 mm
Gewicht	
- Inklusive Verpackung	0,73 kg
- Hauptgerät	0,45 kg

7 Fehlerbehebung



Warnung

- Entfernen Sie nie das Gehäuse dieses Radioweckers.

Bei eigenhändigen Reparaturversuchen verfällt die Garantie.

Wenn Sie bei der Verwendung dieses Radioweckers Probleme feststellen, prüfen Sie bitte die folgenden Punkte, bevor Sie Serviceleistungen anfordern. Besteht das Problem auch weiterhin, besuchen Sie die Philips Website unter www.philips.com/support. Wenn Sie Philips kontaktieren, stellen Sie sicher, dass sich der Radiowecker in der Nähe befindet und die Modell- und Seriennummer verfügbar ist.

Keine Stromversorgung

- Prüfen Sie, ob der Netzstecker des Radioweckers ordnungsgemäß angeschlossen wurde.
- Stellen Sie sicher, dass die Steckdose an das Stromnetz angeschlossen ist.

Keine Reaktion des Radioweckers

- Ziehen Sie den Netzstecker, und schließen Sie ihn wieder an. Schalten Sie anschließend den Radiowecker erneut ein.

Schlechter Radioempfang

- Erhöhen Sie den Abstand vom Gerät zu Fernsehgeräten oder Videorekordern.
- Ziehen Sie die UKW-Antenne ganz heraus.

Alarm funktioniert nicht

- Stellen Sie die Uhr/den Alarm korrekt ein.

Einstellung für Uhr/Alarm gelöscht

- Entweder wurde der Netzstecker aus der Steckdose gezogen, oder die Stromversorgung wurde unterbrochen.
- Setzen Sie die Uhr/den Alarm zurück.

8 Hinweis



Dieses Produkt entspricht den Richtlinien der Europäischen Union zu Funkstörungen. Änderungen oder Modifizierungen des Geräts, die nicht ausdrücklich von WOOX Innovations genehmigt wurden, können zum Erlöschen der Betriebslaubnis führen.



Ihr Gerät wurde unter Verwendung hochwertiger Materialien und Komponenten entwickelt und hergestellt, die recycelt und wiederverwendet werden können.



Befindet sich dieses Symbol (durchgestrichene Abfalltonne auf Rädern) auf dem Gerät, bedeutet dies, dass für dieses Gerät die Europäische Richtlinie 2002/96/EG gilt. Informieren Sie sich über die örtlichen Bestimmungen zur getrennten Sammlung elektrischer und elektronischer Geräte. Richten Sie sich nach den örtlichen Bestimmungen und entsorgen Sie Altgeräte nicht über Ihren Hausmüll. Durch die korrekte Entsorgung Ihrer Altgeräte werden Umwelt und Menschen vor möglichen negativen Folgen geschützt.



Ihr Produkt enthält Batterien, die der Europäischen Richtlinie 2006/66/EG unterliegen. Diese dürfen nicht mit dem normalen Hausmüll entsorgt werden. Bitte informieren Sie sich über die örtlichen Bestimmungen zur gesonderten

Entsorgung von Batterien, da durch die korrekte Entsorgung Umwelt und Menschen vor möglichen negativen Folgen geschützt werden.

Umweltinformationen

Auf überflüssige Verpackung wurde verzichtet. Die Verpackung kann leicht in drei Materialtypen getrennt werden: Pappe (Karton), Styropor (Polsterung) und Polyethylen (Beutel, Schaumstoff-Schutzfolie).

Ihr Gerät besteht aus Werkstoffen, die wiederverwendet werden können, wenn das Gerät von einem spezialisierten Fachbetrieb demontiert wird. Bitte beachten Sie die örtlichen Vorschriften zur Entsorgung von Verpackungsmaterial, verbrauchten Batterien und Altgeräten.



Specifications are subject to change without notice.
2014 © WOOX Innovations Limited. All rights reserved.
Philips and the Philips' Shield Emblem are registered
trademarks of Koninklijke Philips N.V. and are used by WOOX
Innovations Limited under license from Koninklijke Philips N.V.

AJH5100_12_UM_V2.0

