

Užregistruokite savo įrenginį ir gausite
atsakymus į visus klausimus
www.philips.com/welcome

HTS 5220

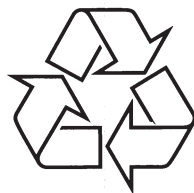

Daugiau apie firmos "Philips" gaminius galite sužinoti
pasauliniame Interneto tinkle. Svetainės adresas:
<http://www.philips.com>

Naudojimosi instrukcijų knygelė

1 Įspėjimas	3	Daugiau disko arba USB įrenginio grojimo funkcijų	16
Autorinės teisės.....	3	Groti iš PC (DLNA Tinklo).....	17
Atitikimas	3	Groti iš radijo.....	19
Atvira programinė įranga.....	3	Groti audio iš televizoriaus arba kitų įrenginių	19
Prekiniai ženklai.....	3	Groti iš MP3 grotuvo	19
2 Svarbi informacija	5	Groti iš iPod grotuvo arba iPhone	19
Svarbios pastabos apie saugumą.....	5	Philips EasyLink naudojimas	20
Produkto priežiūra	5	6 Nustatymų pakeitimas	21
Seno produkto ir baterijų išmetimas	6	Patekimas į nustatymų meniu	21
3 Jūsų namų kinas	7	Pakeiskite video nustatymus	21
Pagrindinis įrenginys.....	7	Pakeiskite audio nustatymus	21
Nuotolinio valdymo pultas.....	7	Tinklo nustatymai	22
4 Jūsų namų kino prijungimas	9	EasyLink nustatymai.....	22
Sujungimo lizdai.....	9	Pakeiskite pirminius nustatymus.....	22
Prijunkite prie televizoriaus	10	Pakeiskite tolimesnius nustatymus	23
Prijunkite audio iš televizoriaus arba kitų prietaisų	11	7 Programinės įrangos atnaujinimas	24
Prijunkite Philips Stotelę, skirtą iPod/iPhone	11	Patikrinti programinės įrangos versiją.....	24
Prijunkite prie kompiuterinio tinklo ir Interneto	12	Atnaujinti programinę įrangą per tinklą	24
Prijunkite prie Wi-Fi USB adapterio	12	Atnaujinti programinę įrangą naudojantis USB įrenginiu	24
5 Naudokitės savo namų kinu	13	8 Techniniai duomenys	25
Prieš pradėdant	13	9 Problemų sprendimas	26
Patekimas į pagrindinį meniu	13		
Garso pasirinkimas.....	13		
Disko grojimas	14		
Bonus View naudojimas Blu-ray diskuose.....	15		
Patekimas į BD-Live Blu-ray diskuose	15		
Groti iš USB įrenginio.....	16		

1. ĮSPĖJIMAS

Autorinės teisės



**Būkite atsakingi
Gerbkite autorines teises.**

Šiame įrenginyje yra technologija, apsauganti įrenginį nuo kopijavimo, kuri yra saugoma JAV patentų ir kitų intelektinių Rovi Korporacijos teisių. Reversinė inžinerija ir išardymas yra draudžiami.

Atitikimas



Šis produktas atitinka pagrindinius Direktyvų 2006/95/EC (Žema įtampa), 2004/108/EC (EMC) reikalavimus.

Atvira programinė įranga

Philips Electronics Singapore Pte Ltd pagal pareikalavimą gali pateikti pilną programinės įrangos kodą, kuris yra apsaugotas autorių teisių ir naudojamas tik šiam produktui, nes pagal atitinkamas licencijas šį kodą pateikti yra privaloma. Šis pasiūlymas taikomas tris metus nuo šio produkto įsigijimo visiems, kurie gavo šią informaciją. Norėdami gauti šaltinio kodą, susisiekite su open.source@philips.com. Jeigu nenorite naudotis savo el. pašto adresu arba, jeigu negavote patvirtinimo el. paštu per vieną savaitę nuo užklauso, prašome parašyti į 'Open Source Team, Philips Intellectual Property & Standards, P.O. Box 220, 5600 AE Eindhovenas, Nyderlandai'. Jeigu jūs negavote patvirtinimo, skirto jūsų laiškui, prašome parašyti el. laišką aukščiau nurodytu adresu. Atviro programinės įrangos kodo licencijų ir pareiškimų tekstus rasite ant atskiro lapo.

Prekiniai ženklai



BONUS VIEW™

'DB LIVE' ir 'BONUSVIEW' yra Blu-ray Disc asociacijos prekiniai ženklai.



**Java
POWERED**

Java ir kiti Java prekiniai ženklai yra registruoti Sun Microsystems, Inc, esančios Jungtinėse Amerikos Valstijose ir/arba kitose šalyse, prekiniai ženklai.



'AVCHD' ir 'AVCHD' logotipai yra Matsushita Electric Industrial Co., Ltd ir Sony Corporation prekiniai ženklai.

x.v.Colour

'x.v.Colour' yra Sony Corporation prekinis ženklas.



DLNA®, DLNA Logotipas ir DLNA CERTIFIED® yra Digital Living Network Alliance prekiniai ženklai, paslaugų suteikimo ženklai arba pažymimieji ženklai.



Pagaminta pagal U.S. Patentų licenciją: 5,451,942; 5,956,674; 5,974,380; 5,978,762; 6,226,616;

6,487,535; 7,392,195; 7,272,567; 7,333,929; 7,212,872 bei kitus JAV bei pasaulyje išduotus bei galiojančius patentus. 'DTS' bei 'Simbolis' yra registruoti prekiniai ženklai, ir DTS-HD, ir DTS-HD Master Audio Essential, ir DTS logotipai yra DTS, Inc. prekiniai ženklai. Produktuose yra programinė įranga. © DTS, Inc. Visos Teisės Saugomos.

... ĮSPĖJIMAS



Pagaminta pagal licenciją iš Dolby Laboratorinės. 'Dolby', 'Pro Logic' bei dvigubos-D simbolis yra Dolby Laboratorinės priklausantys prekybos ženklai.



DivX, DivX Ultra Certified ir panašūs logotipai yra DivX Inc. prekiniai ženklai ir yra naudojami pagal licenciją.

DivX® Ultra Certified leidžia groti DivX® video su papildomomis funkcijomis ir išskirtiniu turiniu.

APIE DIVX VIDEO: DivX# yra skaitmeninis video formatas, sukurtas DivX, Inc. Tai yra oficialus DivX sertifikuotas įrenginys, kuris groja DivX video formatą. Apsilankykite www.divx.com, norėdami sužinoti daugiau ir pasinaudoti programine įranga, kuri padės pakeisti savo failų formatą į DivX video formatą.

APIE DIVX VIDEO-ON-DEMAND: Šis DivX Sertifikuotas įrenginys turi būti registruotas tam, kad būtų galima groti DivX Video-on-demand (VOD) turinį. Norėdami gauti registracijos kodą, suraskite DivX VOD kiltį savo įrenginio nustatymų meniu. Eikite į vod.divx.com turėdami šį kodą, norėdami pabaigti registraciją ir sužinoti daugiau apie DivX video.



Windows Media ir Windows logotipai yra Microsoft Korporacijos prekiniai ženklai JAV ir/ ar kitose valstybėse.



HDMI, HDMI logotipas bei High-Definition Multimedia Interface yra HDMI Licensing LLC registruoti prekiniai ženklai.



USB-IF logotipai yra Universal Serial Bus Implementers Forum.Inc prekiniai ženklai.

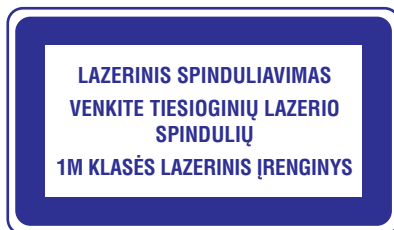

KALBŲ KODAI

Abkhazian	6566	Inupiaq	7375	Pushto	8083
Afar	6565	Irish	7165	Russian	8285
Afrikaans	6570	Íslenska	7383	Quechua	8185
Amharic	6577	Italiano	7384	Raeto-Romance	8277
Arabic	6582	Ivrit	7269	Romanian	8279
Armenian	7289	Japanese	7465	Rundi	8278
Assamese	6583	Javanese	7486	Samoan	8377
Avestan	6569	Kalaallisut	7576	Sango	8371
Aymara	6589	Kannada	7578	Sanskrit	8365
Azerbajani	6590	Kashmiri	7583	Sardinian	8367
Bahasa Melayu	7783	Kazakh	7575	Serbian	8382
Bashkir	6665	Kernewek	7587	Shona	8378
Belarusian	6669	Khmer	7577	Shqip	8381
Bengali	6678	Kinyarwanda	8287	Sindhi	8368
Bihari	6672	Kirghiz	7589	Sinhalese	8373
Bislama	6673	Komi	7586	Slovensky	8373
Bokmål,Norwegian	7866	Korean	7579	Slovenian	8376
Bosanski	6683	Kuanyama,Kwanyama	7574	Somali	8379
Brezhoneg	6682	Kurdish	7585	Sotho;Southern	8384
Bulgarian	6671	Lao	7679	South Ndebele	7882
Burmese	7789	Latina	7665	Sundanese	8385
Castellano,Español	6983	Latvian	7686	Suomi	7073
Catalán	6765	Letzeburgesch;	7666	Swahili	8387
Chamorro	6772	Limburgan,Limburger	7673	Swati	8383
Chechen	6769	Lingala	7678	Svenska	8386
Chewa;Chichewa;Nyanja	7889	Lithuanian	7684	Tagalog	8476
中文	9072	Luxembourgish;	7666	Tahitian	8489
ChuangZhuang	9065	Macedonian	7775	Tajik	8471
Church Slav;Slavonic	6785	Malagasy	7771	Tamil	8465
Chuvash	6786	Magyar	7285	Tatar	8484
Corsican	6779	Malayalam	7776	Telugu	8469
Česky	6783	Maltese	7784	Thai	8472
Dansk	6865	Manx	7186	Tibetan	6679
Deutsch	6869	Maori	7773	Tigrinya	8473
Dzongkha	6890	Marathi	7782	Tonga (Tonga Islands)	8479
English	6978	Marshallese	7772	Tsonga	8483
Esperanto	6979	Moldavian	7779	Tswana	8478
Estonian	6984	Mongolian	7778	Türkçe	8482
Euskara	6985	Nauru	7865	Turkmen	8475
Ελληνικά	6976	Navaho;Navajo	7886	Twi	8487
Faroese	7079	Ndebele, North	7868	Uighur	8571
Français	7082	Ndebele, South	7882	Ukrainian	8575
Frysk	7089	Ndonga	7871	Urdu	8582
Fijian	7074	Nederlands	7876	Uzbek	8590
Gaelic;Scottish Gaelic	7168	Nepali	7869	Vietnamese	8673
Gallegan	7176	Norsk	7879	Volapuk	8679
Georgian	7565	Northern Sami	8369	Walloon	8765
Gikuyu;Kikuyu	7573	North Ndebele	7868	Welsh	6789
Guarani	7178	Norwegian Nynorsk;	7878	Wolof	8779
Gujarati	7185	Occitan;Provençal	7967	Xhosa	8872
Hausa	7265	Old Bulgarian,Old Slavonic	6785	Yiddish	8973
Herero	7290	Oriya	7982	Yoruba	8979
Hindi	7273	Oromo	7977	Zulu	9085
Hiri Motu	7279	Ossetian;Ossetic	7983		
Hrvatski	6779	Pali	8073		
Ido	7379	Panjabi	8065		
Interlingua (International)	7365	Persian	7065		
Interlingue	7365	Polski	8076		
Inuktitut	7385	Português	8084		

Grojimas

Negalima groti disko

- Išvalykite diską.
- Įsitinkite, kad šis produktas gali groti diską (žiūrėkite skiltį 'Techniniai duomenys', esančią 22 puslapyje).
- Įsitinkite, kad šis produktas palaiko disko regiono kodą.
- Įsitinkite, kad DVD+-RW arba DVD+-R diskai baigti įrašinėti.

Negalima groti DivX video failų

- Įsitinkite, kad DivX failas yra koduotas pagal 'Namų Kino Profilį' su DivX kodavimo sistema.
- Įsitinkite, kad DivX failas yra pilnas.

DivX subtitrai rodomi neteisingai

- Įsitinkite, kad subtitrų failo pavadinimas atitinka filmo pavadinimą.
- Pasirinkite teisingą simbolių rinkinį.
 1. Spauskite **[Nustatymai]**.
 2. Pasirinkite **[Character Set]**.
 3. Pasirinkite jums tinkamą simbolių rinkinį.
 4. Spauskite **OK**.

Nenuskaito USB įrenginyje esančių duomenų.

- Įsitinkite, kad USB turinio formatas yra tinkamas šiam įrenginiui (žiūrėkite skiltį 'Techniniai duomenys').
- Įsitinkite, kad USB įrenginys suformatuotas su tokia pačia failų sistema, kurią palaiko namų kinas.

Televizoriuje rodomas 'No entry' arba 'x' užrašas.

- Funkcija negalima.

Neveikia EasyLink funkcija.

- Įsitinkite, kad namų kinas yra prijungtas prie Philips EasyLink televizoriaus ir, kad įjungta EasyLink funkcija.

Aš nenoriu, kad mano namų kinas būtų įjungiamas tuomet, kai įjungiu televizorių.

- Tai yra teisinga Philips EasyLink (HDMI CEC) funkcija. Norėdami, kad namų kinas veiktų nepriklausomai, išjunkite EasyLink funkciją.

Nepavyksta patekti į BD-Live funkciją

- Patikrinkite tinklo jungtį arba įsitinkite, kad tinklo jungtis teisingai sujungta (žiūrėkite skiltį 'Prijunkite prie kompiuterinio tinklo ir Interneto').
- Ištrinkite vietinę atmintį (žiūrėkite skiltį 'Pakeiskite tolimesnius nustatymus').
- Įsitinkite, kad Blu-ray diskas palaiko BD-Live funkciją.

Vaizdo (filmai, nuotraukos, vaizdo klipai ir pan.) turinys, esantis iPod/iPhone yra nerodomas televizoriuje

- Video ir nuotraukų naršymas yra nepalaikomas, video ir nuotraukas galite naršyti tik pačiame iPod/iPhone.

Televizoriuje nerodomi paveikslėliai iš mano iPod/iPhone

- Prijunkite geltoną kompozitinį laidą prie stotelės ir televizoriaus.
- Perjunkite televizorių į **AV/VIDEO** šaltinį (atitinkamai geltonas kompozitinis laidas).
- Spauskite **PLAY** iPod grotuve arba iPhone, norėdami pradėti skaidrių peržiūrą.

Tinklas

Bevielis ryšys nerandamas arba su trukdžiais.

- Įsitinkite, kad bevielis ryšys nėra trikdomas netoliese esančių mikrobangų krosnelių, telefonų ar kitų bevielinių įrenginių, kurie yra jūsų kaimynystėje.
- Jeigu bevielė jungtis neveikia tinkamai, pabandykite laidinę jungtį (žiūrėkite skiltį 'Tinklo nustatymai').

Perskaitykite ir supraskite visą informaciją, esančią instrukcijose, prieš naudojantis namų kinu. Jeigu įvyks gedimas dėl to, kad neteisingai naudojotės instrukcijomis, garantija nebegalios.

Svarbios pastabos apie saugumą

Rizika sukelti elektros šoką arba gaisrą!

- Niekuomet nepalikite įrenginio po atviru lietuvi ar vandeniui. Niekuomet nedėkite indų su skysčiu, kaip vazos, prie namų kino. Jeigu skysčiai yra išpilami ant namų kino, kuo skubiau atjunkite jį nuo maitinimo šaltinio. Susisiekite su Philips Consumer Care, norėdami, kad namų kinas būtų patikrintas prieš naudojimą.
- Niekuomet nelaikykite namų kino, nuotolinio valdymo pulto arba baterijų prie atviros ugnies arba kitų karštų keliančių šaltinių, įskaitant ir tiesioginę saulės šviesą.
- Niekuomet, jokiais objektais, neuždenkite namų kino ventiliacijos angų.
- Jei pagrindinis maitinimo laidas arba prailgintuvas yra naudojamas kaip pagrindinis atjungimo prietaisas, jis visuomet turi būti veikiantis.
- Atjunkite prietaisą iš rozetės prieš audras su žaibavimu.
- Kai jūs atjungiate maitinimo laidą, įsitinkite, kad visuomet būtų atjungiamas kištukas, o ne pats laidas.

Rizika sukelti trumpą jungimą arba gaisrą!

- Prieš prijungiant namų kiną prie maitinimo šaltinio, įsitinkite, kad maitinimo šaltinis yra tokios pačios įtampos kaip ir įtampa, atspausdinta šio įrenginio apačioje arba gale.

Rizika susižeisti arba sugadinti namų kiną!

- Tvirtinant namų kiną prie sienos, naudokite tik pateiktus tvirtinimo rėmus. Pritvirtinkite kabinimo rėmus prie sienos, kuri gali atlaikyti namų kino ir rėmų svorį. Kininklije Philips Electronics N.V. neatsako už neteisingą įrenginio montavimą prie sienos, to pasėkoje kylančias nelaimes, sužeidimus ar įrenginio pažeidimą.

- Niekuomet nestatykite namų kino ant maitinimo laidų arba kitų elektros prietaisų.
- Jeigu namų kinas yra transportuojamas žemesnėje nei 5°C temperatūroje, išpakuokite jį ir prieš prijungdami prie maitinimo šaltinio įsitinkite, kad jūsų įrenginys pasiekė kambario temperatūrą.
- Matomas ir nematomas lazerio spinduliavimas, kai įrenginys atidarytas. Venkite lazerio spinduliuotės.
- Į diskų skyrelį nedėkite jokių daiktų, išskyrus diskus.
- Nelieskite optinio lęšio, esančio diskų skyrelyje.

Perkaitinimo rizika!

- Niekada nedėkite Namų Kino Sistemos uždaroje vietoje. Visada palikite bent 10cm laisvos vietos aplink Namų Kino Sistemą, kad ji galėtų ventiliuotis. Įsitinkite, kad įrenginio ventiliacijos angų neuždengtų užuolaidos ar kiti daiktai.

Užteršimo rizika!

- Nesumaišykite baterijų (senų ir naujų, anglies ir cinko ir pan.).
- Išimkite baterijas, jeigu jos yra pasibaigę, arba jeigu nuotolinio valdymo pultas yra nenaudojamas ilgą laiką.
- Baterijose yra cheminių medžiagų, kuriomis turi būti tinkamai atsikratoma.

Produkto priežiūra

- Į diskų skyrelį nedėkite jokių daiktų, išskyrus diskus.
- Į diskų skyrelį nedėkite subraižytų arba suskilinėjusių diskų.
- Išimkite diskus iš diskų skyrelio, jeigu nesinaudojate įrenginiu ilgą laiko tarpą.
- Produkto valymui naudokite mikro pluošto medžiagą.

Seno produkto ir baterijų išmetimas



Jūsų produktas pagamintas iš aukštos kokybės medžiagų ir komponentų, kurie gali būti perdirbami ir naudojami dar kartą.



Kai prie produkto randate šį nubraukto šiukšlių konteinerio ženklą, tai reiškia, kad produktas pagamintas pagal Europos Direktyvą 2002/96/EC. Pasidomėkite vietinėmis elektros ir elektronikos produktų atsikratymo/išmetimo taisyklėmis.

Laikykitės vietinių taisyklių ir nemeskite seno produkto kartu su kitomis namų apyvokos šiukšlėmis.

Teisingas atsikratymas senu produktu padės sumažinti neigiamas pasekmes gamtai ir žmonių sveikatai.



Jūsų įrenginyje yra baterijos, kurios aprašytos Europos Direktyvoje 2006/66/EC, ir kurios negali būti išmetamos kartu su įprastinėmis namų apyvokos atliekomis.

Prašome pasidomėti vietinėmis baterijų atsikratymo taisyklėmis. Teisingas atsikratymas baterijomis saugo gamtą ir žmonių sveikatą.

9. PROBLEMŲ SPRENDIMAS

! Įspėjimas

- Elektros šoko tikimybė. Niekada neuimininkite įrenginį dengiančių dalių.

Jokiomis aplinkybėmis jūs neturėtumėte patys bandyti pataisyti įrenginio, nes taip pažeisite garantijos sutartį.

Jeigu įvyks gedimas, pirmiausia patikrinkite žemiau aprašytus punktus prieš nešdami įrenginį taisyti. Jeigu, sekant šiais patarimais, jums nepavyksta pašalinti problemos, užregistruokite savo įrenginį ir gaukite visą pagalbą www.philips.com/support.

Jeigu susisieksite su Philips, jūs turėsite pasakyti savo įrenginio serijos ir modelio numerį. Šią informaciją rasite grotuvo galinėje dalyje. Užsirašykite numerius čia:

Modelio numeris: _____

Serijos numeris: _____

Pagrindinis įrenginys

Neveikia šio įrenginio mygtukai

- Kelioms minutėms atjunkite įrenginį iš elektros tinklo, o po to vėl prijunkite.

Vaizdas

Nėra vaizdo

- Skaitykite televizoriaus naudojimosi instrukcijas, kad pasirinktumėte teisingą video įvesties kanalą. Keiskite TV kanalus, kol ekrane pamatysite mėlyną DVD foną.

HDMI jungimo metu nėra vaizdo

- Jeigu prijungtas įrenginys nepalaiko HDCP, jūs negalėsite perduoti vaizdo per HDMI jungtį. Naudokitės kompozitine arba komponentine video jungtimi.
- Patikrinkite ar HDMI laidas nėra pažeistas. Pakeiskite jį nauju laidu.
- Jeigu taip nutinka tuo metu, kai jūs keičiate HDMI vaizdo rezoliuciją, pakartotinai spauskite HDMI, kol ekrane pamatysite vaizdą.

Komponentinio (Y Pb Pr) jungimo metu nėra vaizdo

- Jeigu HDMI video jungtis yra nustatyta [Auto] arba [1080p/24 Hz], tuomet nėra jokios video išvesties per komponentinę jungtį. Pakeiskite HDMI video nustatymą arba atjunkite HDMI jungtį.

Televizoriuje nerodomas aukštos raiškos (high-definition) vaizdas

- Įsitinkite, kad diske yra aukštos raiškos vaizdo turinys.
- Įsitinkite, kad televizorius palaiko aukštos raiškos vaizdą.

Garsas

Nėra garso

- Įsitinkite, kad audio laidai tikrai yra prijungti ir spauskite teisingą įvesties šaltinį (pavyzdžiui, **AUDIO SOURCE**), kad pasirinktumėte pageidaujama įrenginį.

HDMI jungimo metu nėra garso

- Gali būti, jog jūs negirdėsite garso iš HDMI išvesties, jeigu prijungtas įrenginys nesuderinamas su HDCP arba suderinamas tik su DVI.
- Įsitinkite, kad tikrai įjungtas [HDMI Audio] nustatymas.

Negirdimas TV programų garsas

- Junkite audio laidą iš šio įrenginio audio įvesties lizdo į televizoriaus audio išvesties lizdą. Tada pakartotinai spauskite **AUDIO SOURCE**, kad pasirinktumėte reikiamą įvesties šaltinį.

Netikslus garsas arba girdimas aidas.

- Įsitinkite, kad televizoriaus garsas yra išjungtas arba sumažintas iki minimumo, jeigu leidžiate garsą naudodamiesi namų kinu.

Garsas ir vaizdas nėra susinchronizuoti.

- 1) Spauskite **000 (Garso nustatymai)**. 2) Pakartotinai spauskite Naršymo mygtukus (kairė/dešinė) kol bus rodoma **AUDIO SYNC**, tuomet spauskite **OK**. 3) Spauskite Naršymo mygtukus (į viršų/į apačią), norėdami susinchronizuoti garsą su vaizdu.

Pagrindinis įrenginys

- Srovės tiekimas: 220-240 V; ~50 Hz
- Energijos išeiga: 100 W
- Energijos išeiga budėjimo režime: < 0.3 W
- Išmatavimai (PxAxG): 434 x 253 x 129 mm
- Svoris: 3.6 kg

Žemų dažnių garsiakalbis

- Varža: 3 ohm
- Garsiakalbio valdiklis: 165 mm (6.5") woofer
- Dažnis: 40 Hz-150 Hz
- Išmatavimai (PxAxG): 196 x 397 x 342 (mm)
- Svoris: 5.25 kg
- Laido ilgis: 4 m

Garsiakalbiai

- Sistema: full range satellite
- Garsiakalbio varžą: 6 ohm
- Garsiakalbių valdikliai: 1 x 76 mm (3") woofer + 25 mm (1") tweeter
- Dažnis: 150 Hz-20 kHz
- Išmatavimai (PxAxG): 114 x 316 x 114 (mm)
- Svoris: 1.03 kg
- Laido ilgis: 2 m

Lazerio techniniai duomenys

- Lazerio tipas (diodinis): InGaN/AlGaIn (BD), InGaAlP (DVD), AlGaAs (CD)
- Įprastas bangos ilgis: 405 +5nm/-5nm (BD), 650 +13nm/-10nm (DVD), 790 +15nm/-15nm (CD)
- Išvesties galia (Maks. įvertinimas): 20 mW (BD), 7 mW (DVD/CD)

3. JŪSŲ NAMŲ KINAS

Sveikiname jus įsigijus šį Philips įrenginį! Norėdami gauti kuo daugiau naudingos informacijos, užregistruokite savo įrenginį www.philips.com/welcome.

Pagrindinis įrenginys

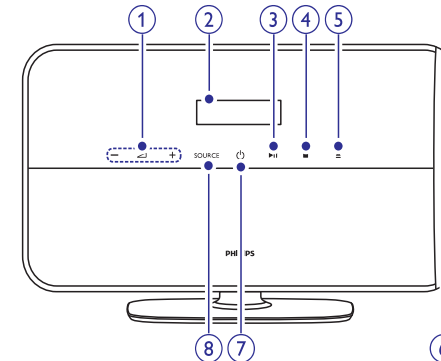

1. **▲ +/- (Garsumas)**
Padidinti arba sumažinti garsumo lygį.
2. **Ekraną panelė**
3. **▶|| (Groti/Pauzė)**
Pradėti, laikinai sustabdyti arba sugrįžti į grojimą.
4. **■ (Sustabdyti)**
Grojimo sustabdymas. Radijo režime, ištrina pasirinktą radijo stotį.
5. **▲ (Atidaryti diskų skyrelį)**
Diskų skyrelio atidarymo mygtukas.
6. **Diskų skyrelis**
7. **⏻ (Budėjimo režimas-Įjungimas)**
Įjungia Namų Kino Sistemą arba perjungia į budėjimo režimą.
8. **SOURCE**
Pasirinkite skirtingus namų kino audio/video šaltinius.

Nuotolinio valdymo pultas

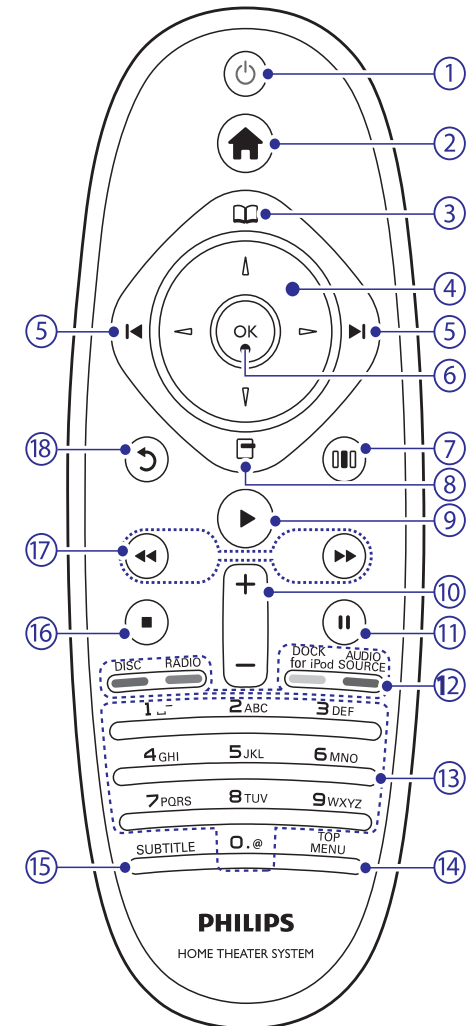

1. **⏻ (Budėjimo režimas-Įjungimas)**
 - Įjungia Namų Kino Sistemą arba perjungia į budėjimo režimą.
 - Kai EasyLink funkcija yra įjungta, spauskite ir nuspaudę laikykite bent tris sekundes, norėdami išjungti šį įrenginį ir visus kitus, su HDMI CEC suderinamus įrenginius.

... JŪSŪ NAMŪ KINAS

2. (Pagrindinis meniu)

Pasiekti pagrindinį meniu.

3. (Diskų meniu)

Pasiekti diskų meniu arba iš jo išeiti.

4. (Naršymo mygtukai)

- Meniu naršymas.
- Radijo režime spauskite į kairę arba dešinę, norėdami pradėti automatinę paiešką.

5. / (Buvęs/Sekantis)

- Pereiti prie buvusio arba sekančio takelio, skyriaus ar failo.
- Radijo režime, nustatytos radijo stoties pasirinkimas.

6. OK

Pasirinkimo patvirtinimas.

7. (Garso nustatymai)

Įvairių garso nustatymų pasirinkimas.

8. (Nustatymai)

- Grojimo metu paspauskite, norėdami pasirinkti papildomus garso nustatymus.
- Radijo režime, užprogramuoti radijo stotis.

9. (Groti)

Pradėti arba sustabdyti grojimą.

10. +/- (Garsumas)

Padidinti arba sumažinti garsumo lygį.

11. (Pauzė)

Laikina sustabdyti grojimą.

12. Šaltinio pasirinkimo / spalvoti mygtukai

- **Blu-ray diskuose:** Pasirinkti komandas arba nustatymus.
- **AUDIO SOURCE:** Pasirinkti audio įvesties šaltinį.
- **DOCK for iPod:** Perjungti į Philips Stotele, skirtą iPod/iPhone.
- **RADIO:** Perjungti į FM radiją.
- **DISC:** Perjungti į disko šaltinį.

13. Skaitiniai/raidiniai mygtukai

Įvesti skaičiui arba raidėms (naudojamas trumposios žinutės raidžių įvedimo stilius).

14. TOP MENU

Patekti į pagrindinį video disko meniu.

15. SUBTITLE

Pasirinkti subtitrų kalbą.

16. (Stabdyti)

- Sustabdyti grojimą.
- Paspauskite ir nuspaudę palaikykite, norėdami išimti diską arba atidaryti diskų skyrelį.
- Radijo režime, ištrina nustatytą radijo stotį.

17. / (Greitas Prasukimas Atgal/Greitas Prasukimas Pirmyn)

Greita paieška atgal arba į priekį. Spauskite pakartotinai, norėdami pakeisti paieškos greitį.

18. (Atgal)

Grįžta į prieš tai buvusį meniu.

8. TECHNINIAI DUOMENYS

Pastaba

- Techniniai duomenys gali būti keičiami be išankstinio perspėjimo.

Regiono kodas

Rūšies lentelė, esanti namų kino gale arba apačioje, rodo, kuriam regionui yra pritaikytas šis įrenginys.

Šalis	DVD	BD
Europa, Jungtinė Karalystė		
Azija, Taivanas, Korėja		
Lotynų Amerika		
Australija		
Rusija, Indija		
Kinija		

Atkūrimo galimybės

- AVCHD, BD-RE, BD-Video, DVD-Video, DVD+R/+RW, DVD-R/-RW, DVD+R/-RDL, CD-R/CD-RW, Audio CD, Video CD/SVCD, Picture CD, MP3-CD, WMA-CD, DivX (Ultra)-CD, USB įrenginys.

Failų formatai

- Garso: .mp3, .wma, .wav
- Vaizdo: .avi, .divx, .mkv, .wmv
- Paveikslėlių: .jpg, .gif, .png

Stiprintuvas

- Bendra išvesties galia: 400 W RMS
- Dažnis: 40 Hz-20 kHz / ±3dB
- Reagavimo į triukšmą santykis: > 65 dB (CCIR) / (A-weighted)
- Įvesties jautrumas:
 - AUX: 1000 mV
 - MP3 LINK: 500 mV

Video

- Signalo sistema: PAL / NTSC
- Komponentinė video išvestis: 480i/576i, 480p/576p, 720p, 1080i
- HDMI išvestis: 480i/576i, 480p/576p, 720p, 1080i, 1080p, 1080p24

Audio

- S/PDIF Skaitmeninė audio įvestis:
 - Koaksiali: IEC 60958-3
- Dažnis:
 - MP3: 32 kHz, 44.1 kHz, 48 kHz
 - WMA: 44.1 kHz, 48 kHz
- Pastovus bitų dažnis:
 - MP3: 112 kbps – 320 kbps
 - WMA: 48 kbps – 192 kbps

Radijas

- Diapazonas: FM 87.5-108 MHz (50 kHz)
- Reagavimo į triukšmą santykis: FM 55 dB
- Dažnis: FM 60 Hz-12.5 kHz / ±3dB

USB

- Suderinamumas: Hi-Speed USB (2.0)
- Palaikoma klasė: UMS (USB Mass StorageClass)
- Failų sistema: NTFS, FAT16, FAT32
- Maksimali atmintis: < 160GB

7. PROGRAMINĖS ĮRANGOS ATNAUJINIMAS

Norėdami patikrinti ar nėra naujų atnaujinimų, palyginkite savo namų kino programinės įrangos versiją su naujausia programinės įrangos versija (jeigu tokia yra) Philips tinklapyje.

Patikrinti programinės įrangos versiją

1. Spauskite **☰ (Pagrindinis meniu)**.
2. Pasirinkite **[Setup]**, tuomet spauskite **OK**.
3. Pasirinkite **[Advanced Setup] > [Version Info]**, tuomet spauskite **OK**.
↳ Rodoma programinės įrangos versija.

Atnaujinti programinę įrangą per tinklą

1. Paruoškite internetinę jungtį ir atlikite visus tinklo nustatymus (žiūrėkite skiltį 'Prijunkite prie kompiuterinio tinklo ir Interneto').
2. Spauskite **☰ (Pagrindinis meniu)** ir pasirinkite **[Setup]**.
3. Pasirinkite **[Advanced Setup] > [Software Update] > [Network]**.
↳ Jeigu randama naujesnė programinės įrangos versija, jūsų yra paklausama ar pradėti, ar atšaukti atnaujinimą.
4. Sekite televizoriuje rodomomis instrukcijomis, norėdami patvirtinti atnaujinimą.
↳ Kai atnaujinimas baigtas, namų kinas automatiškai išsijungs ir vėl įsijungs.
- Jeigu ne, atjunkite maitinimo laidą kelioms sekundėms ir vėl jį prijunkite.

☰ Pastaba

- Jeigu namų kinas neprisijungia prie Philips serverio, spauskite **☰ (Pagrindinis meniu)**, pasirinkite **[Setup] > [Network] > [Network Installation]**, norėdami parengti internetinį ryšį.

Atnaujinti programinę įrangą naudojantis USB įrenginiu

1. Eikite į www.philips.com/support, norėdami patikrinti ar nėra naujų programinės įrangos atnaujinimų.
- Ieškokite savo modelio ir spauskite ant 'software and drivers'.
2. Sukurkite katalogą 'UPG' savo USB įrenginyje.
3. Atsisiųskite programinę įrangą į 'UPG' katalogą, esantį USB įrenginyje.
4. Išskleiskite atsisiųstą programinę įrangą, esančią 'UPG' kataloge.
5. Įdėkite USB įrenginį į šią Namų Kino Sistemą.
6. Spauskite **☰ (Pagrindinis meniu)**, pasirinkite **[Setup]**.
7. Pagrindiniame meniu, pasirinkite **[Advanced Setup] > [Software Update] > [USB]**.
8. Sekite ekrane rodomomis instrukcijomis, norėdami patvirtinti atnaujinimo procesą.
↳ Kai atnaujinimas baigtas, namų kinas automatiškai išsijungs ir vėl įsijungs.
- Jeigu ne, atjunkite maitinimo laidą kelioms sekundėms ir vėl jį prijunkite.

! Įspėjimas

- Neatjunkite maitinimo ar neišimkite USB įrenginio, kol vyksta programinės įrangos atnaujinimas, nes tai gali pažeisti jūsų namų kiną.

4. JŪSŲ NAMŲ KINO PRIJUNGIMAS

Ši skiltis padės jums prijungti savo namų kiną prie televizoriaus ir kitų įrenginių. Ji papildoma pavyzdžius, pateiktus Greitos Pradžios Gide. Norėdami išsamesniam interaktyvaus gido, aplankykite www.connectivityguide.philips.com.

☰ Pastaba

- Norėdami identifikuoti produktą ir pažiūrėti tiekimo reitingus, remkitės atspausdinta lentele, esančia jūsų įrenginio gale arba apačioje.
- Prieš atliekant ar keičiant bet kokius sujungimus, įsitinkinkite, kad visi įrenginiai yra išjungti iš rozetės.

Sujungimo lizdai

Šone esantys lizdai

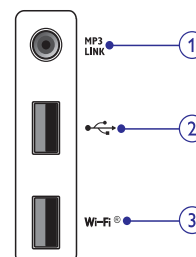

1. **MP3 LINK**
Audio išvestis iš MP3 grotuvo.
2. **USB**
Audio, video arba vaizdo išvestis iš USB įrenginio.
3. **Wi-Fi®**
Jungiamas bevielis USB adapteris. (Modelis: Philips WUB1110, parduodamas atskirai.)

Gale esantys lizdai

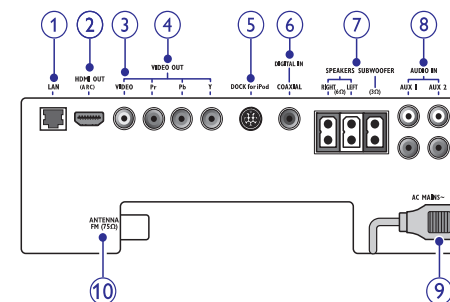

1. **LAN**
LAN įvesties lizdas, kuris yra naudojamas norint prijungti įrenginį prie greitaeilgio modemo arba paskirstymo dėžutės.
2. **HDMI OUT (ARC)**
Jungiamas prie HDMI įvesties lizdo televizoriuje.
3. **VIDEO OUT-VIDEO**
Jungiamas prie kompozitinės video įvesties televizoriuje.
4. **VIDEO OUT-Y Pb Pr**
Jungiamas prie komponentinės video įvesties televizoriuje.
5. **DOCK for iPod**
Jungiamas prie Philips Stotelės (Dock), skirtos iPod/iPhone. (Modelis: Philips DCK3060, parduodamas atskirai.)
6. **DIGITAL IN-COAXIAL**
Jungiamas prie koaksialios audio išvesties televizoriuje arba skaitmeniniame įrenginyje.
7. **SPEAKERS/SUBWOOFER**
Jungiamas prie pateiktų garsiakabių ir žemų dažnio garsiakalbio.
8. **AUDIO IN-AUX 1/AUX 2**
Jungiamas prie analoginės audio išvesties televizoriuje arba analoginiame įrenginyje.
9. **AC MAINS~**
Maitinimo prijungimo lizdas.
10. **ANTENNA FM (75 Ω)**
Signalų įvestis iš antenos, laido arba satelitinės antenos.

... JŪSŲ NAMŲ KINO PRIJUNGIMAS

Prijunkite prie televizoriaus

Prijunkite savo namų kiną tiesiai prie televizoriaus, naudodamiesi vienu šių sujungimų (nuo aukščiausios iki įprastos kokybės):

1. **HDMI**
2. **Komponentinis video**
3. **Kompozitinis video**

1 pasirinkimas: Televizoriaus prijungimas per HDMI jungtį

Pastaba

- HDMI lizdas televizoriuje gali būti pažymėtas **HDMI IN** arba **HDMI ARC**.
- Jeigu televizorius palaiko HDMI ARC, galite pasinaudoti juo, norėdami girdėti garsą per savo namų kiną.
- Naudokitės HDMI/DVI adapteriu, jeigu jūsų televizoriuje yra tik DVI jungtis/lizdas.
- Jeigu jūsų televizorius palaiko EasyLink HDMI CEC, galite valdyti savo namų kiną ir televizorių vienu nuotolinio valdymo pultu (žiūrėti 'EasyLink nustatymai' skiltį).

(Laidai nepateikti)

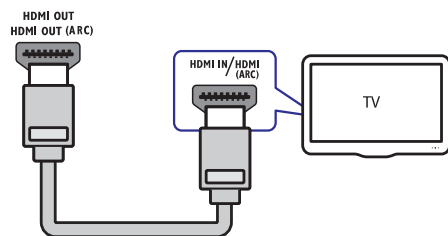

2 pasirinkimas: Televizoriaus prijungimas per YPbPr jungtį (komponentinis video)

Pastaba

- Jūsų televizoriuje esantys komponentinio video įvesties lizdai gali būti pavadinti **Y Cb Cr** arba **YUV**.

(Laidai nepateikti)

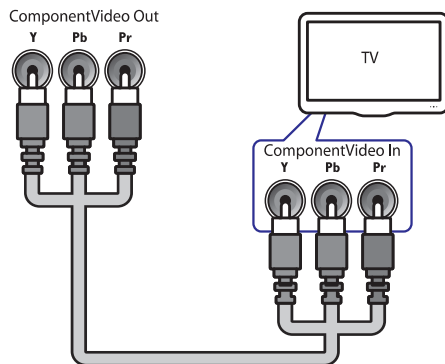

3 pasirinkimas: Televizoriaus prijungimas per kompozitinę video (CVBS) jungtį

Pastaba

- Video įvesties lizdas televizoriuje gali būti žymimas kaip **A/V IN**, **VIDEO IN**, **COMPOSITE** arba **BASEBAND**.

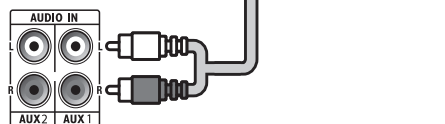
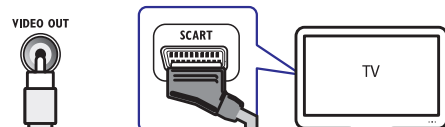
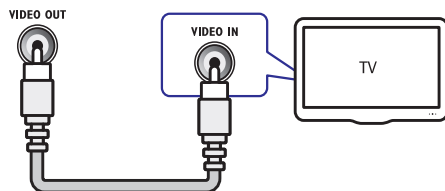

... NUSTATYMŲ PAKEITIMAS

- **[Change Password]:** Nustatykite arba pakeiskite PIN kodą, kurio reikia, norint groti uždraustus diskus. Įveskite '0000', jeigu neturite PIN kodo arba, jeigu pamiršote PIN kodą.
 - **[Display Panel]:** Pakeiskite ekrano ryškumą.
 - **[Auto Standby]:** Įjungia arba išjungia automatinį budėjimo režimą. Jeigu ši funkcija įjungta, namų kinas perjungiamas į budėjimo režimą po 30 minučių, kai įrenginys yra nenaudojamas (pavyzdžiui, laikinai sustabdytus arba pilnai sustabdytus grojimą).
 - **[VCD PBC]:** Galite pasirinkti, kad VCD ir SVCD diskuose turinio meniu būtų praleidžiamas arba rodomas.
 - **[Sleep Timer]:** Nustatykite išsijungimo laikmatį, kuris po tam tikro laiko išjungs namų kino sistemą arba perjungs ją į budėjimo režimą.
5. Spauskite **OK**, norėdami patvirtinti savo pasirinkimą.

Pastaba

- Jeigu pasirinksite kalbą, kurios diske nėra, namų kinas gros diską įprasta disko kalba.
- Subtitrų perkėlimas yra galimas tik tokiu atveju, jeigu namų kino **[TV Display]** nustatymas yra įjungtas į **[21:9 Cinema]**, o jūsų televizorius palaiko šią funkciją.

Pakeiskite tolimesnius nustatymus

1. Spauskite **⬆** (**Pagrindinis meniu**).
2. Pasirinkite **[Setup]**, tuomet spauskite **OK**.
3. Pasirinkite **[Advanced Setup]**, tuomet spauskite **OK**.
4. Pasirinkite ir sureguliuokite šiuos nustatymus:
 - **[BD-Live Security]:** Įjunkite arba panaikinkite draudimą patekti į BD-Live.
 - **[Enhanced Audio]:** Įjunkite arba išjunkite garso padidinimą.

- **[Software Update]:** Pasirinkite programinės įrangos atnaujinimą naudojantis internetu arba USB įrenginiu.
 - **[Clear memory]:** Išvalykite vietinę atmintį, ištrinkite BD-Live failus, kuriuos atsisiuntėte. Jeigu naudojate USB įrenginiu, vietinės atminties katalogas yra 'BUDA'.
 - **[DivX® VOD Code]:** Parodomas namų kino DivX VOD registracijos kodas.
 - **[Version Info]:** Parodoma namų kino programinės įrangos versija.
 - **[Restore default settings]:** Namų kino nustatymai yra grąžinami į pradinus, gamyklinius nustatymus.
5. Spauskite **OK**, norėdami patvirtinti savo pasirinkimą.

Pastaba

- Komerciniuose Blu-ray diskuose uždrausti prijungimo prie interneto negalima.
- Prieš įsigyjant DivX filmus ir juos žiūrint, naudojantis namų kinu, užregistruokite namų kiną tinklapyje www.divx.com, naudojantis DivX VOD kodu.
- Apsaugos nuo vaikų į pradinį nustatymą grąžinti negalėsite.

... NUSTATYMŲ PAKEITIMAS

Tinklo nustatymai

1. Spauskite **☰ (Pagrindinis meniu)**.
2. Pasirinkite **[Setup]**, tuomet spauskite **OK**.
3. Pasirinkite **[Network Setup]**, tuomet spauskite **OK**.
4. Pasirinkite ir sureguliuokite šiuos nustatymus:
 - **[Network Installation]:** Pradedama jungtis prie laidinio arba bevielio (Interneto) ryšio. Sekite instrukcijomis, norėdami nustatyti internetinę jungtį.
 - **[View Network Settings]:** Parodomi esami tinklo nustatymai.
 - **[View Wireless Settings]:** Parodomi esami Wi-Fi nustatymai.
2. Spauskite **OK**, norėdami patvirtinti savo pasirinkimą.

EasyLink nustatymai

1. Spauskite **☰ (Pagrindinis meniu)**.
2. Pasirinkite **[Setup]**, tuomet spauskite **OK**.
3. Pasirinkite **[EasyLink Setup]**, tuomet spauskite **OK**.
4. Pasirinkite ir sureguliuokite šiuos nustatymus:
 - **[EasyLink]:** Galite įjungti arba išjungti visas EasyLink funkcijas.
 - **[One Touch Play]:** Galite įjungti arba išjungti One Touch Play. Kai ši funkcija įjungta, paspaudus grojimo mygtuką, šis įrenginys išsijungs iš budėjimo režimo ir pradės disko grojimą. Grojimo mygtuko paspaudimas kartu įjungs ir televizorių, bei įjungs teisingą žiūrėjimo kanalą.
 - **[One Touch Standby]:** Galite įjungti arba išjungti One Touch Standby. Kai ši funkcija įjungta, paspaudus išjungimo mygtuką arba perjungus įrenginį į budėjimo režimą, naudojantis televizoriaus nuotoliniu valdymo pultu, kiti HDMI CEC įrenginiai taip pat išsijungs arba bus perjungti į budėjimo režimą.
 - **[System Audio Control]:** Galite įjungti arba išjungti System Audio Control. Kai ši funkcija įjungta, įrenginys atpažįsta audio

signalus iš aktyvaus audio šaltinio. Įrenginys automatiškai įjungia garsiakalbius į reikiamą audio išvestį ir įvestį.

- **[Audio Input Mapping]:** Šis namų kinas atnaujina audio įvestis, jeigu prijungiami nauji įrenginiai.

5. Spauskite **OK**, norėdami patvirtinti savo pasirinkimą.

☰ Pastaba

- Prijungti įrenginiai turi būti įjungti ir prijungti naudojantis HDMI jungtimis.

Pakeiskite pirminius nustatymus

1. Spauskite **☰ (Pagrindinis meniu)**.
2. Pasirinkite **[Setup]**, tuomet spauskite **OK**.
3. Pasirinkite **[Preference Setup]**, tuomet spauskite **OK**.
4. Pasirinkite ir sureguliuokite šiuos nustatymus:
 - **[Menu language]:** Pasirinkite ekrano meniu kalbą.
 - **[Audio]:** Pasirinkite filmo garsinę kalbą.
 - **[Subtitle]:** Pasirinkite filmo subtitrų kalbą.
 - **[Disc Menu]:** Pasirinkite video disko meniu kalbą.
 - **[Parental Control]:** Uždrauskite priejimą prie diskų su reitingais. Norėdami groti visus diskus, nepriklausomai nuo reitingų, pasirinkite 8 lygį.
 - **[Screen Saver]:** Įjungia arba išjungia ekrano užsklandos režimą. Jeigu įjungtas, ekrano užsklanda įsijungia po 10 minučių, kai įrenginys nenaudojamas (pavyzdžiui, laikinai sustabdžius arba pilnai sustabdžius grojimą).
 - **[Auto Subtitle Shift]:** Įjungia arba išjungia subtitrų vietos pakeitimo galimybę. Jeigu ši funkcija įjungta, subtitrų pozicija yra automatiškai pakeičiama pagal televizoriaus galimybes.

... JŪSŲ NAMŲ KINO PRIJUNGIMAS

Prijunkite audio iš televizoriaus arba kitų prietaisų

Naudojantis savo namų kinu, norėdami groti audio iš savo televizoriaus ar kitų įrenginių kaip žaidimų konsolė. Pasirinkite iš žemiau pateiktų sujungimų.

✳ Patarimas

- Spauskite **AUDIO SOURCE** pakartotinai, norėdami pasirinkti savo jungties audio išvestį.

1 Pasirinkimas: Jungimas per analoginius audio laidus

(Laidai nepateikti)

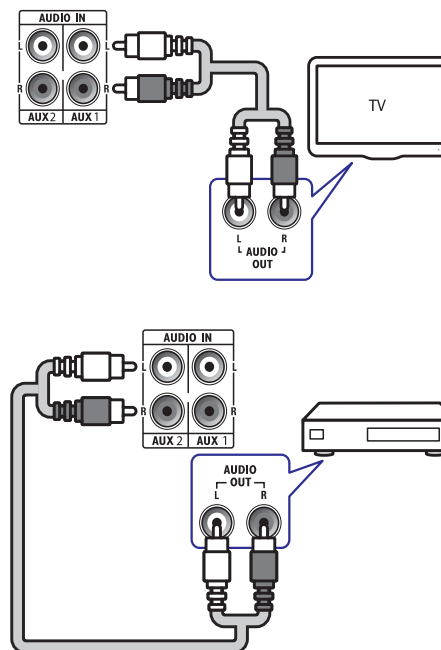

2 Pasirinkimas: Jungimas prie koaksialaus lizdo

☰ Pastaba

- Skaitmeninis koaksialusis laidas arba sujungimas gali būti pažymėtas kaip **COAXIAL DIGITAL OUT** arba **SPDIF OUT**.

(Laidai nepateikti)

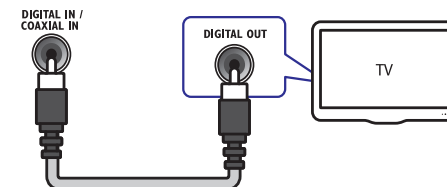

Prijunkite Philips Stotelę, skirtą iPod/iPhone

(Philips stotelė, skirta iPod arba iPhone neprisidėta)

DOCK for iPod

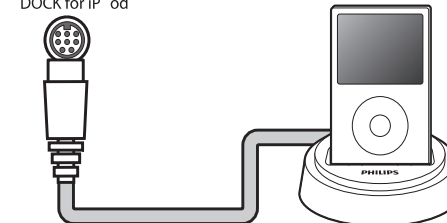

Prijunkite prie kompiuterinio tinklo ir Interneto

Namų kiną prijunkite prie kompiuterinio tinklo ir mėgaukitės:

- **Multimedijos turiniu, transliuojamu tiesiai iš jūsų kompiuterio:** galėsite peržiūrėti nuotraukas, klausytis muzikos ir žiūrėti video failus, kurie yra transliuojami iš jūsų kompiuterio (žiūrėkite skiltį 'Groti iš PC (DLNA Tinklo)').
- **Programinės įrangos atnaujinimu:** atnaujinkite namų kino programinę įrangą, naudodamiesi tinklu (žiūrėkite skiltį 'Atnaujinti programinę įrangą per tinklą').

Ko jums prireiks:

- Interneto paskirstymo dėžutės (su DHCP funkcija).
- Internetinio laidu (RJ45 laidas).
- Kompiuterio su įdiegta media serverio programine įranga (žiūrėkite skiltį 'Media serverio programinės įrangos nustatymas').
- Norint atnaujinti programinę įrangą privalote įsitikinti, kad interneto paskirstymo dėžutė yra prijungta prie interneto ir nėra įjungtos 'ugnies sienos' arba kitos apsaugos sistemos.

! Įspėjimas

- Susipažinkite su interneto paskirstymo dėžutės, media serverio programinės įrangos bei tinklo veikimo principais prieš bandant prijungti namų kiną prie kompiuterinio tinklo. Jeigu reikia, perskaitykite dokumentaciją, kuri buvo gauta kartu su tinklo komponentais. Philips nėra atsakinga už duomenų praradimą ar sugadinimą.

(Laidas nepateiktas)

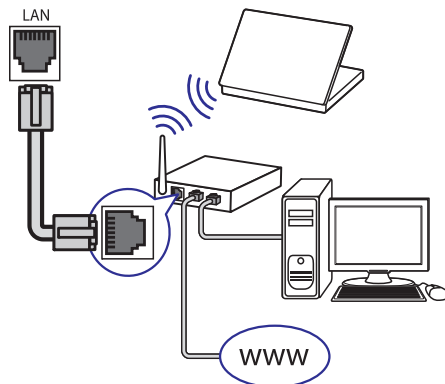

Tinklo nustatymas

1. Prijunkite namų kiną prie interneto paskirstymo dėžutės naudodamiesi laidu arba bevielu jungtimi (žiūrėkite skiltį 'Prijunkite prie kompiuterinio tinklo ir Interneto').
2. Įjunkite savo televizorių ir suraskite tinkamą namų kino šaltinį.
3. Spauskite **⬆** (Pagrindinis meniu).
4. Pasirinkite **[Setup]**, tuomet spauskite **OK**.
5. Pasirinkite **[Network Setup] > [Network Installation]**, tuomet spauskite **OK**.
 - Jeigu naudojate laidinę jungtį, pasirinkite **[Wired (Ethernet)]** ir spauskite **OK**.
 - Jeigu naudojate bevielę jungtį, pasirinkite **[Wireless (Wi-Fi)]** ir spauskite **OK**.
6. Sekite instrukcijomis, kurios yra rodomos jūsų televizoriuje, norėdami pabaigti nustatymą.
 - ↳ Namų kinas prisijungia prie interneto. Jeigu prisijungti nepavyko, pasirinkite **[Retry]**, tuomet spauskite **OK**.
7. Pasirinkite **[Finish]**, tuomet spauskite **OK**, norėdami išeiti.

Prijunkite prie Wi-Fi USB adapterio

Įsigykite Wi-Fi USB adapterį (modelis: PHILIPS WUB1110) ir atlikite visus bevielio tinklo nustatymus (žiūrėkite skiltį 'Tinklo nustatymas').



Ši skiltis padės jums pakeisti savo namų kino nustatymus.

! Įspėjimas

- Dauguma nustatymų jau yra sukonfigūruoti taip, kad geriausiai tiktų jūsų namų kinui. Jeigu neturite tam tikros priežasties keisti nustatymą, geriausia bus jeigu paliksite jį tokį, koks jis yra.

Patekimas į nustatymų meniu

1. Spauskite **⬆** (Pagrindinis meniu).
2. Pasirinkite **[Setup]**, tuomet spauskite **OK**.
 - ↳ Rodomas nustatymų meniu.
3. Pasirinkite nustatymų meniu, tuomet spauskite **OK**. Remkitės tolimesnėmis instrukcijomis, norėdami sužinoti apie namų kino nustatymų pakeitimą.
4. Spauskite **⬅** (Back), norėdami grįžti prie buvusio meniu, arba spauskite **⬆**, norėdami išeiti.

☰ Pastaba

- Jūs negalite keisti nustatymų, kurie yra patamsinti pilka spalva.

Pakeiskite video nustatymus

1. Spauskite **⬆** (Pagrindinis meniu).
2. Pasirinkite **[Setup]**, tuomet spauskite **OK**.
3. Pasirinkite **[Video Setup]**, tuomet spauskite **OK**.
4. Pasirinkite ir sureguliuokite šiuos nustatymus:
 - **[TV Display]:** Parenkamas toks vaizdo formatas, kuris atitinka televizoriaus ekraną.
 - **[HDMI Video]:** Parenkama HDMI video rezoliucija.
 - **[HDMI Deep Color]:** Spalvos rodomos su daugiau šešėlių ir atspalvių, kai video turinys yra įrašytas naudojantis Deep Color funkcija ir televizorius ją palaiko.
 - **[Component Video]:** Parenkama komponentinė video rezoliucija. Nuo kopijavimo apsaugoti DVD diskai gali rodyti tik 480p/576p arba 480i/576i.

- **[Picture Settings]:** Iš anksto nustatyti spalvų pasirinkimas.

5. Spauskite **OK**, norėdami patvirtinti savo pasirinkimą.

☰ Pastaba

- Geriausias nustatymas jūsų televizoriui yra parenkamas automatiškai. Jeigu jūs norite pakeisti nustatymą, turite įsitikinti, kad naujajį nustatymą palaiko jūsų televizorius.
- Nustatymams, kurie yra susiję su HDMI jungtimi, televizorius turi būti prijungtas naudojantis HDMI jungtimi.
- Nustatymams, kurie yra susiję su progresyviu arba komponentiniu video, televizorius turi būti prijungtas naudojantis Komponentine Video jungtimi.

Pakeiskite audio nustatymus

1. Spauskite **⬆** (Pagrindinis meniu).
2. Pasirinkite **[Setup]**, tuomet spauskite **OK**.
3. Pasirinkite **[Audio Setup]**, tuomet spauskite **OK**.
4. Pasirinkite ir sureguliuokite šiuos nustatymus:
 - **[Night Mode]:** Parenkamas tylus arba pilnai dinaminis garsas. Naktinis režimas sumažina stipresnius garsus ir padidina švelnius garsus, tokius kaip kalba.
 - **[HDMI Audio]:** Parenkamas HDMI audio formatas arba išjungama HDMI audio išvestis televizoriuje.
5. Spauskite **OK**, norėdami patvirtinti savo pasirinkimą.

☰ Pastaba

- Nustatymams, kurie yra susiję su HDMI jungtimi, televizorius turi būti prijungtas naudojantis HDMI jungtimi.
- Naktiniu režimu galima naudotis tik Dolby koduotuose DVD ir Blu-ray diskuose (modeliuose, kurie palaiko Blu-ray grojimą).

... NAUDOKITĖS SAVO NAMŲ KINU

Klausykite muzikos

1. Savo iPod arba iPhone įstatykite į stotelę (žiūrėkite skiltį 'iPod arba iPhone įstatymas į stotelę').
2. Spauskite **DOCK for iPod** mygtuką, esantį namų kino nuotoliniame valdymo pulte.
↳ Televizoriuje rodomi grojaraščiai.
3. Spauskite **Naršymo mygtukus** ir **OK**, norėdami pasirinkti ir groti takelius.

Žiūrėkite video arba skaidrių peržiūras

Pastaba

- iPod grotuve įjunkite TV ON nustatymą.
- iPhone pasirinkite TV Out nustatymą.

1. Įstatykite savo iPod arba iPhone į stotelę (žiūrėkite skiltį 'iPod arba iPhone įstatymas į stotelę').
2. Perjunkite televizorių į **AV/VIDEO** šaltinį (atitinkamai geltonas kompozitinis laidas).
↳ Televizoriaus ekrane nieko nerodoma.
3. Naršykite iPod arba iPhone ekrane, norėdami pasirinkti video arba nuotraukas.
4. Spauskite **▶ (Groti)**, norėdami groti video arba peržiūrėti nuotraukas.
↳ Televizoriuje rodomas pasirinktas elementas.

Philips EasyLink naudojimas

Jūsų Namų Kino Sistema palaiko Philips EasyLink sistemą, kuri naudoja HDMI CEC protokolą. EasyLink sistemą palaikantys įrenginiai yra prijungiami naudojant HDMI jungtis ir gali būti valdomi vienu nuotolinio valdymo pultu.

Pastaba

- Philips negali garantuoti šimtaprocentinio suderinamumo su visais HDMI CEC suderinamais įrenginiais.

1. Savo televizoriuje ar kituose prijungtuose įrenginiuose įjunkite HDMI CEC. Daugiau informacijos apie tai rasite televizoriaus ar kitų įrenginių naudojimosi instrukcijose.
2. Spauskite **🏠 (Pagrindinis meniu)**.

3. Pasirinkite **[Setup]**, tuomet spauskite **OK**.
4. Pasirinkite **[EasyLink Setup] > [EasyLink]**, tuomet spauskite **OK**.
5. Pasirinkite **[On]**, tuomet spauskite **OK**.
6. Dabar galite mėgautis Philips EasyLink privalumais.

One touch play – Grojimas vienu prisilietimu

Kai jūs paspausite PLAY mygtuką, šis įrenginys išsijunks iš budėjimo režimo ir pradės disko grojimą (žinoma, jeigu disko dėkle yra diskas). Play mygtuko paspaudimas kartu įjungs ir televizorių, bei įjungs teisingą žiūrėjimo kanalą.

One touch Standby – Sistemos budėjimo režimo įjungimas

Kai jūs paspausite ir laikysite STANDBY mygtuką, jis išjungs šį įrenginį ir kitus prijungtus įrenginius į budėjimo režimą. Šis įrenginys reaguos ir į kitiems HDMI CEC įrenginiams jungiamas komandas.

System Audio Control – Sistemos Garso Valdymas

Šis įrenginys atpažįsta audio signalus iš aktyvaus audio šaltinio. Įrenginys automatiškai įjungia garsiakalbius į reikiamą audio išvestį ir įvestį.

Prieš tai kai galėsite mėgautis šia funkcija, jus turite priskirti audio išvestis prijungtiems įrenginiams.

Jūs galite naudotis prijungto įrenginio nuotolinio valdymo pultu, kad reguliuotumėte garsumą.

Audio Input Mapping – Audio Įvesčių Priskyrimas

Kai tinkamai priskiriate audio įvestį, ši Namų Kino Sistema automatiškai persijungia ir tuomet girdimas garsas iš grojamo šaltinio/įrenginio.

5. NAUDOKITĖS SAVO NAMŲ KINU

Ši skiltis padės jums naudoti savo namų kiną media failų grojimui iš daugelio skirtingų šaltinių.

Prieš pradėdant

Pasitikrinkite, kad:

- Atlikote visus reikiamus sujungimus, aprašytus Greitos Pradžios Gide ir šiose naudojimosi instrukcijose.
- Perjungėte televizoriaus šaltinį, kuris yra tinkamas šiam namų kinui.

Patekimas į pagrindinį meniu

Pagrindiniame meniu jūs galite nesunkiai valdyti prijungtus įrenginius, keisti vaizdo ir garso nustatymus, ir kita.

1. Spauskite **🏠 (Pagrindinis meniu)**.
↳ Pasirodo pagrindinis meniu.
2. Spauskite **Naršymo mygtukus** ir **OK**, norėdami pasirinkti:
 - **[play Disc]:** Pradedamas disko grojimas.
 - **[browse USB]:** Patekti į prijungto USB įrenginio turinio naršymą.
 - **[browse iPod]:** Patekti į prijungto iPod arba iPhone turinio naršymą.
 - **[browse PC]:** Patekti į prijungto kompiuterinio tinklo turinio naršymą.
 - **[Setup]:** Patekti į meniu, kuriuose galite pakeisti vaizdo, garso ir kitus nustatymus.

Garso pasirinkimas

Ši skiltis padės jums pasirinkti idealų garsą klausantis muzikos arba žiūrint video.

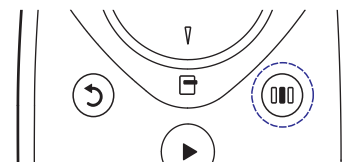

1. Spauskite **🔊 (Garso nustatymai)**.

2. Spauskite **Naršymo mygtukus** (kairė/dešinė), norėdami patekti į garso nustatymus.

Garso nustatymas Aprašymas

AUTO VOLUME Nustatomas pastovus išvesties signalas. Šis nustatymas yra tinkamiausias televizoriaus garso įvesčiai, kai reklaminis signalas būna didesnis nei turinio signalas.

SOUND Garso režimo pasirinkimas.

SURROUND Erdvinio garso arba stereo garso pasirinkimas.

TREBLE Aukštų dažnių reguliavimas.

MID Vidutinių dažnių reguliavimas.

BASS Žemų dažnių reguliavimas.

AUDIO SYNC Garso atidėjimas, jis suderinamas su rodomu vaizdu.

3. Pasirinkite nustatymą, tuomet spauskite **OK**.
4. Spauskite **↩ (Atgal)**, norėdami išeiti. Jeigu per penkias sekundes nepaspaudžiate mygtuko, meniu bus išjungtas automatiškai.

Automatinio garso pakeitimas

Pasirinkite savo televizoriaus arba kitų įrenginių, kurie yra prijungti prie namų kino, išvesties garsumo lygį.

1. Spauskite **🔊 (Garso nustatymai)**.
2. Pasirinkite **AUTO VOLUME**, tuomet spauskite **OK**.
3. Spauskite **Naršymo mygtukus** (į viršų/į apačią), norėdami pasirinkti **ON** arba **OFF**.
4. Spauskite **OK**, norėdami patvirtinti savo pasirinkimą.

... NAUDOKITĖS SAVO NAMŲ KINU

Garso režimo pakeitimas

Pasirinkite iš anksto nustatytus garso režimus, kurie labiausiai tinka jūsų video arba muzikai.

1. Spauskite **000** (**Garso nustatymai**).
2. Pasirinkite **SOUND**, tuomet spauskite **OK**.
3. Spauskite **Naršymo mygtukus** (į viršų/į apačią), norėdami pasirinkti šiuos nustatymus:
 - **ACTION/ROCK**: Padidinti žemi ir aukšti dažniai. Idealu veiksmo filmams ir roko arba popso muzikai.
 - **DRAMA/JAZZ**: Aiškūs vidutiniai ir aukšti dažniai. Pasirinkite, norėdami išgauti aiškų garsą.
 - **CONCERT/CLASSIC**: Neutralus garsas. Idealu gyviems koncertams ir klasikinei muzikai.
 - **SPORTS**: Vidutiniai vidutinio lygio dažniai ir erdvinio garso efektai, kurie sukuria aiškų vokalo garsą ir gyvą sporto renginio atmosferą.
4. Spauskite **OK**, norėdami patvirtinti savo pasirinkimą.

Erdvinio garso režimo pakeitimas

Su erdvinio garso režimais patirsite nuostabių akimirų.

1. Spauskite **000** (Garso nustatymai).
2. Pasirinkite **SURROUND**, tuomet spauskite **OK**.
3. Spauskite **Naršymo mygtukus** (į viršų/į apačią), norėdami pasirinkti šiuos nustatymus:
 - **AUTO**: Erdvinio garso išvestis, priklausoma nuo garso išvesties.
 - **STEREO**: Dviejų kanalų stereo garsas. Idealu klausantis muzikos.
4. Spauskite **OK**, norėdami patvirtinti savo pasirinkimą.

Diskanto, vidutinių ir žemų dažnių pakeitimas

Pakeiskite aukštų dažnių (diskanto), vidutinių dažnių ir žemų dažnių (boso) namų kino nustatymus, norėdami juos pritaikyti tam tikram video arba muzikai.

1. Spauskite **000** (Garso nustatymai).
2. Pasirinkite **TREBLE**, **MID** arba **BASS**, tuomet spauskite **OK**.
3. Spauskite **Naršymo mygtukus** (į viršų/į apačią), norėdami reguliuoti dažnių lygį.
4. Spauskite **OK**, norėdami patvirtinti savo pasirinkimą.

Vaizdo ir garso sinchronizavimas

Jeigu garsas ir vaizdas nėra susinchronizuoti, galite atidėti garso grojimą, kad šis atitiktų vaizdą.

1. Spauskite **000** (**Garso nustatymai**).
2. Pasirinkite **AUDIO SYNC**, tuomet spauskite **OK**.
3. Spauskite **Naršymo mygtukus** (į viršų/į apačią), norėdami reguliuoti dažnių lygį.
4. Spauskite **OK**, norėdami patvirtinti savo pasirinkimą.

Disko grojimas

Jūsų namų kinas gali groti daugybę diskų rūšių, nuo video iki audio ir net maišyto formato diskus (pavyzdžiui CD-R, kuriame yra JPEG nuotraukų failai ir MP3 muzikiniai failai).

1. Įdėkite diską į namų kiną.
2. Spauskite **DISC**.
 - ↳ Grojamas diskas arba pasirodo pagrindinis disko meniu.
3. Naudokitės šiais mygtukais, norėdami valdyti grojimą:

... NAUDOKITĖS SAVO NAMŲ KINU

Groti iš radijo

Namų kinas talpina iki 40 radijo stočių.

1. Patikrinkite ar prijungta FM antena.
2. Spauskite **RADIO**.
 - ↳ Jeigu dar nenustatėte radijo stočių, ekranėlyje bus rodoma **'AUTO INSTALL.PRESS PLAY'**. Spauskite ► (**Groti**).
3. Naudokitės šiais mygtukais, norėdami valdyti grojimą:

Mygtukas	Funkcija
◀ / ▶	Pasirinkti nustatytą radijo stotį.

Naršymo mygtukai (kairė/dešinė) leškoti radijo stoties.

▲ ▼ leškoti radijo dažnio.

■ Spauskite ir nuspaudę laikykite, norėdami ištrinti nustatytą radijo stotį.

☰ (**Nustatymai**) Rankinis: Spauskite vieną kartą, norėdami patekti į programavimo režimą ir spauskite dar kartą, norėdami išsaugoti radijo stotis. Automatinis: Spauskite ir nuspaudę laikykite 5 sekundes, kol radijo stotys bus išsaugomos iš naujo.

RADIO Perjungimas tarp stereo ir mono garso.

☰ Pastaba

- AM ir skaitmeninis radijas nėra tinkamas.
- Jeigu nerandamas stereo signalas arba, jeigu randama mažiau nei penkios radijo stotys, jums pasiūloma radijo stotis įdiegti dar kartą.
- Norėdami geriausio signalo priėmimo, anteną statykite toliau nuo televizoriaus arba kitų spinduliavimo šaltinių.

Groti audio iš televizoriaus arba kitų įrenginių

Pakartotinai spauskite **AUDIO SOURCE**, norėdami pasirinkti prijungto įrenginio audio išvestį (žiūrėkite skiltį 'Prijunkite audio iš televizoriaus arba kitų prietaisų').

Groti iš MP3 grotuvo

Prijunkite ir grokite audio failus iš savo MP3 grotuvo arba kitų išorinių audio įrenginių.

1. Prijunkite MP3 grotuvą prie namų kino.
2. Pakartotinai spauskite **AUDIO SOURCE**, kol panelės ekranėlyje bus rodomas užrašas MP3 LINK.
3. Naudokitės savo MP3 grotuvo mygtukais, norėdami pasirinkti ir groti audio failus.

Groti iš iPod grotuvo arba iPhone

Prijungę ir įdiegę Philips iPod/iPhone stotelę, jūs galėsite naudoti savo namų kiną failų, iš jūsų iPod arba iPhone, grojimui, įskaitant muziką, filmus ir nuotraukas.

☰ Pastaba

- Philips stotelė, skirta iPod arba iPhone, yra parduodama atskirai.
- Įstačius iPod/iPhone į stotelę, jis bus kraunamas, kol namų kinas įjungtas į iPod režimą.

iPod arba iPhone įstatymas į stotelę

1. Prijunkite stotelę prie namų kino, o geltoną kompozitinį laidą, įsėinantį iš stotelės, prijunkite prie televizoriaus. Norėdami sužinoti daugiau informacijos, remkitės Greitos Pradžios Gidu, kuris yra pridėtas prie stotelės.
2. Įjunkite iPod arba iPhone ir įstatykite jį į stotelę.
3. Namų kino nuotoliniame valdymo pulte, spauskite **☰ (Pagrindinis meniu)**, tuomet pasirinkite **[browse iPod]** ir spauskite **OK**.

... NAUDOKITĖS SAVO NAMŲ KINU

Microsoft Windows Media Player 11 programoje:

1. Prijunkite namų kiną prie interneto paskirstymo dėžutės (žiūrėkite skiltį 'Prijunkite prie kompiuterinio tinklo ir Interneto').
2. Įjunkite paskirstymo dėžutę ir kompiuterį.
3. Kompiuteryje atsidarykite Windows Media Player programą.
4. Pasirinkite **Library > Media Sharing**, tuomet pasirinkite nustatymus, norėdami dalintis savo media.
5. Pasirinkite **Library > Add to Library**, tuomet pasirinkite nustatymus, norėdami dalintis katalogu, kuriame yra jūsų media.
6. Pasirinkite **Advanced options**, tuomet pridėkite daugiau katalogų, kuriuos norėsite pasiekti naudodamiesi namų kinu.
7. Pasirinkite **Library > Apply Media Information Changes**, norėdami aktyvuoti pakeitimus.

Macintosh OS X Twonky Media (v4.4.2) programoje:

1. Prijunkite namų kiną prie interneto paskirstymo dėžutės (žiūrėkite skiltį 'Prijunkite prie kompiuterinio tinklo ir Interneto').
2. Įjunkite paskirstymo dėžutę ir kompiuterį.
3. Norėdami įsigyti programinę įrangą arba atsisiųsti 30 dienų nemokamą versiją savo Macintosh, apsilankykite tinklapyje www.twonkymedia.com.
4. Atsidarykite Twonky Media programą.
↳ Iš anksto nustatyta taip, kad media dalinimasis yra įjungtas, o tai jums leis tiesiogiai pridėti daugiau katalogų, kuriuos norėsite pasiekti naudodamiesi namų kinu.
5. Pasirinkite **Basic Setup > Sharing**, tuomet pasirinkite nustatymus, norėdami pridėti katalogo vietą arba pridėti daugiau katalogų.
6. Pasirinkite **Save Changes**, norėdami išsaugoti pakeitimus.

Multimedios turinio grojimas

Pastaba

- Prieš grojant multimedios turinį iš kompiuterio, įsitinkite, kad namų kinas yra prijungtas prie kompiuterinio tinklo, o media serverio programinė įranga tinkamai nustatyta.

1. Spauskite  (**Pagrindinis meniu**).
↳ Rodomas pagrindinis meniu.
2. Pasirinkite [**browse PC**], tuomet spauskite **OK**.
↳ Rodoma turinio naršyklė.
3. Pasirinkite failą, tuomet spauskite **OK**.
4. Naudokitės grojimo mygtukais, norėdami valdyti grojimą (žiūrėkite skiltį 'Disko grojimas').

... NAUDOKITĖS SAVO NAMŲ KINU

Mygtukas	Funkcija
Naršymo mygtukai	Naršyti įvairius meniu.
OK	Patvirtinti pasirinkimą.
▶ (Groti)	Pradėti grojimą arba grįžti į grojimą.
 	Laikina sustabdyti grojimą.
■	Sustabdyti grojimą.
◀ / ▶	Pereiti į buvusį arba sekantį takelį, skyrių, failą.
◀◀ / ▶▶	Greitas sukimas atgal arba į priekį. Spauskite pakartotinai, norėdami pakeisti ieškojimo greitį.
▲ / ▼	Pasukite paveikslėlį prieš arba pagal laikrodžio rodyklę.
SUBTITLE	Pasirinkti rodomo video subtitrų kalbą.
☰ (Disko meniu)	Patekti arba išeiti iš disko meniu.
☒ (Nustatymai)	Patekti arba išeiti iš papildomų grojimo nustatymų grojimo metu.

Bonus View naudojimas Blu-ray diskuose

Blu-ray diskai palaiko BONUSVIEW funkciją (dar žinoma kaip Picture-In-Picture), kuri leidžia jums žiūrėti specialų turinį, kaip režisieriaus komentarus, nenutraukiant pagrindinio žiūrėjimo.

1. Jeigu reikia, įjunkite Bonus View arba Picture-In-Picture funkciją Blu-ray disko meniu.
2. Grojimo metu paspauskite **☒ (Nustatymai)**.
↳ Rodomas nustatymų meniu.
3. Pasirinkite [**PIP Selection**] > [**PIP**], tuomet spauskite **OK**.
↳ PIP nustatymai [1]/[2] priklauso nuo video turinio.
↳ Picture-in-picture video pasirodo mažame lange.

4. Pasirinkite [**2nd Audio Language**] arba [**2nd Subtitle Language**], tuomet spauskite **OK**.
5. Pasirinkite norimą kalbą, tuomet spauskite **OK**.

Pastaba

- Norėdami išjungti Bonus View funkciją (Picture-in-Picture), spauskite **☒ (Nustatymai)**, pasirinkite [**PIP Selection**] > [**Off**], tuomet spauskite **OK**.

Patekimas į BD-Live Blu-ray diskuose

Su Blu-ray diskais, kurie palaiko BD-Live funkciją, galite naudotis išskirtinėmis paslaugomis kaip filmų žiūrėjimas ir kitomis.

1. Paruoškite internetinę jungtį ir atlikite visus tinklo nustatymus (žiūrėkite skiltį 'Prijunkite prie kompiuterinio tinklo ir Interneto').
2. Prijunkite USB įrenginį prie namų kino.
3. Pasirinkite BD-Live ikonėlę, esančią disko meniu, tuomet spauskite **OK**.
↳ Pradedama užkrauti BD-Live. Užkrovimo laikas priklauso nuo disko ir interneto greičio.
4. Spauskite **Naršymo mygtukus**, norėdami naršyti BD-Live.
5. Spauskite **OK**, norėdami pasirinkti elementą.

Pastaba

- BD-Live paslaugų tiekimo diapazonas priklauso nuo disko.
- Naudojantis BD-Live, duomenys, esantys diske ir namų kine, yra pasiekiami turinio platintojo.
- Norėdami išsaugoti atsisiųstus failus, naudokite bent 1GB USB įrenginį.
- Jeigu atminties BD-Live turiniui atsisiųsti nepakanka, ištrinkite atmintį (žiūrėkite skiltį 'Pakeiskite tolimesnius nustatymus').

Groti iš USB įrenginio

Jūsų namų kine yra USB lizdas, kuris leis jums peržiūrėti nuotraukas, klausyti muzikos arba žiūrėti filmus, kurie yra patalpinti jūsų USB įrenginyje.

1. Prijunkite USB įrenginį prie namų kino .
2. Spauskite  (Pagrindinis meniu).
↳ Rodomas pagrindinis meniu.
3. Pasirinkite **[browse USB]**, tuomet spauskite **OK**.
↳ Atidaroma turinio naršyklė.
4. Pasirinkite failą, tuomet spauskite **OK**.
5. Spauskite grojimo mygtukus, norėdami valdyti grojimą (žiūrėkite skiltį 'Disko grojimas').

Pastaba

- Jeigu USB įrenginys netinka USB lizdui, esančiam įrenginyje, naudokitės USB prailgintuvu.
- Namų kinas neskaitys skaitmeninių foto aparatų, kuriems reikalinga papildoma programinė įranga.
- USB įrenginys turi būti NTFS arba FAT formato ir palaikyti Mass Storage Class funkciją.

Daugiau disko arba USB įrenginio grojimo funkcijų

Diskų arba USB įrenginių grojimui galimos kelios papildomos funkcijos.

Video nustatymų naudojimas

Žiūrint video galite pasirinkti keletą naudingų nustatymų.

Pastaba

- Galimi video nustatymai priklauso nuo video šaltinio.

1. Spauskite  (**Nustatymai**).
↳ Rodomas video nustatymų meniu.
2. Spauskite **Naršymo mygtukus** ir **OK**, norėdami pasirinkti ir sureguliuoti:

- **[Audio Language]:** Audio kalbos pasirinkimas.
- **[Subtitle Language]:** Subtitrų kalbos pasirinkimas.
- **[Subtitle Shift]:** Subtitrų vietos ekrane sureguliuojimas.
- **[Info]:** Rodoma grojimo informacija.
- **[Character Set]:** Tinkamo raidžių rinkinio pasirinkimas subtitrams.
- **[Time Search]:** Pereiti prie tam tikros video vietos, įvedant scenos laiką.
- **[2nd Audio Language]:** Antros audio kalbos pasirinkimas.
- **[2nd Subtitle Language]:** Antros subtitrų kalbos pasirinkimas.
- **[Titles]:** Tam tikros antraštės pasirinkimas.
- **[Chapters]:** Tam tikro skyriaus pasirinkimas.
- **[Angle List]:** Skirtingų kameros rodymo kampų pasirinkimas.
- **[Menus]:** Disko meniu įjungimas.
- **[PIP Selection]:** Picture-in-picture vaizdo rodymas (vaizdas vaizde).
- **[Zoom]:** Video scenos arba paveikslėlio pritraukimas. Spauskite Naršymo mygtukus (kairė/dešinė), norėdami pasirinkti pritraukimo lygį.
- **[Repeat]:** Skyriaus arba antraštės pakartojimas.
- **[Repeat A-B]:** Pažymi dvi vietas skyriuje arba takelyje pakartotinam grojimui arba išjungia pakartotiną grojimą.
- **[Picture Settings]:** Iš anksto nustatytų spalvų pasirinkimas.

Pastaba

- Subtitrų perkėlimas yra galimas tik tokiu atveju, jeigu namų kino **[TV Display]** nustatymas yra įjungtas į **[21:9 Cinema]**, o jūsų televizorius palaiko šią funkciją.

Paveikslėlių nustatymų naudojimas

Žiūrėdami paveikslėlius galite pasinaudoti keletu naudingų funkcijų.

1. Spauskite  (**Nustatymai**).
↳ Rodomas nuotraukų nustatymų meniu.
2. Spauskite **Naršymo mygtukus** ir **OK**, norėdami pasirinkti ir sureguliuoti:
 - **[Rotate +90]:** Nuotraukos pasukimas 90 laipsnių kampu pagal laikrodžio rodyklę.
 - **[Rotate -90]:** Nuotraukos pasukimas 90 laipsnių kampu prieš laikrodžio rodyklę.
 - **[Zoom]:** Video scenos arba paveikslėlio pritraukimas. Spauskite Naršymo mygtukus (kairė/dešinė), norėdami pasirinkti pritraukimo lygį.
 - **[Info]:** Rodoma nuotraukos informacija.
 - **[Duration per slide]:** Kiekvienos nuotraukos skaidrių peržiūroje rodymo laiko nustatymas.
 - **[Slide Animation]:** Skaidrių peržiūros animacijos pasirinkimas.
 - **[Picture Settings]:** Iš anksto nustatytų spalvų pasirinkimas.
 - **[Repeat]:** Pasirinkto katalogo pakartojimas.



Audio nustatymų naudojimas

Klausydami audio galite naudoti ir keletą kitų naudingų funkcijų.

1. Pakartotinai spauskite  (**Nustatymai**), norėdami perjungti šias funkcijas:
 - **REPEAT TRACK:** Grojama takelio kartojimas.
 - **REPEAT DISC:** Visų takelių, esančių diske arba kataloge kartojimas.
 - **REPEAT RANDOM:** Audio takelių grojimas atsitiktine tvarka.
 - **REPEAT OFF:** Pakartotino grojimo režimo išjungimas.

Muzikinės skaidrių peržiūros grojimas

Grokite muzikinius failus ir paveikslėlius vienu metu, norėdami sukurti muzikinę skaidrių peržiūrą.

1. Pasirinkite muzikinį takelį, tuomet spauskite **OK**.
2. Spauskite  (**Atgal**), norėdami grįžti į nuotraukų meniu.
3. Pasirinkite nuotrauką, tuomet spauskite **OK**, norėdami pradėti skaidrių peržiūrą.
4. Spauskite , norėdami sustabdyti skaidrių peržiūrą.
5. Spauskite  dar kartą, norėdami sustabdyti muzikos grojimą.

Groti iš PC (DLNA Tinklo)

Namų kinas yra Digital Living Network Alliance sertifikuotas produktas. Tai leidžia jums klausyti muzikos, žiūrėti nuotraukų failus ir video failus, kurie yra patalpinti jūsų kompiuteryje.

Media serverio programinės įrangos nustatymas

Ko jums prireiks:

- Personalinio kompiuterio su DLNA sertifikuota funkcija.
- Windows Media Player 11 arba panašios programos.
- Jūsų kompiuteryje turi būti įdiegta nauja media serverio programinė įranga ir nustatyta taip, kad būtų galima dalintis failais su namų kinu.
- Norėdami daugiau nustatymo informacijos, aplankykite www.philips.com/support, suraskite savo modelį ir spauskite ant 'Dažnai užduodami klausimai'.