

Alltid redo att hjälpa till

Registrera din produkt och få support på
www.philips.com/support

DS8900



Frågor?
Kontakta
Philips



Användarhandbok

PHILIPS

Innehållsförteckning

1 Viktigt!	2
Säkerhet	2
Uppfyllelse	3
Ta hand om miljön	3
Obs!	4

2 Ditt DJ-ljudsystem	5
Introduktion	5
Förpackningens innehåll	5
Översikt över DJ-systemet	6

3 Komma igång	8
Använd axelremmen	8
Strömförsörjning	8
Slå på	9

4 Mixa din musik med djay 2	10
Kompatibel iPod/iPhone/iPad	10
Installera programmet djay 2	10
Ange referenspunkt	11
Synkronisera tempot	11
Justera övergångstoningen	12
Följ spåren via hörlurarna	12
Jog-läge	12
Spela in mixade spår	13

5 Spela upp från Bluetooth-aktiverade enheter	14
Ansluta en enhet	14
Spela upp från Bluetooth-enhet	15

6 Spela upp från iPod/iPhone/iPad	16
Lyssna på iPod/iPhone/iPad	16
Ladda iPod/iPhone/iPad	16

7 Övriga funktioner	17
Justera volymen	17
Spela upp från en extern enhet	17

8 Produktinformation	18
Specifikationer	18

9 Felsökning	19
Allmänt	19
Om Bluetooth-enheten	19

1 Viktigt!

Säkerhet

- Använd endast kringutrustning och tillbehör som är godkända av leverantören.
- Produkten får inte utsättas för vattendroppar eller vattenstrålar.
- Placera inga potentiellt skadliga föremål på produkten (t.ex. vattenfyllda kärl eller levande ljus).
- Utsätt inte batterierna (batteripaket eller installerade batterier) för stark hetta som solsken, eld eller liknande.
- **WARNING!** Batterianvändning – Undvik batteriläckage, som kan ge upphov till personskada, skada på egendom eller skada på apparaten:
 - Installera alla batterier på rätt sätt och placera + och - enligt markeringarna i apparaten.
 - Blanda inte batterier (t.ex. gamla och nya eller kol och alkaliska).
 - Ta ur batterierna när apparaten inte ska användas på länge.
- Risk för explosion om batteriet sätts tillbaka fel. Byt endast ut med samma eller motsvarande typ.
- Om nätkontakten eller ett kontaktdon används som frånkopplingsenhet ska den vara lätt att komma åt.



Varning

- Ta aldrig bort höljet från apparaten.
- Smörj aldrig någon del av apparaten.
- Placera aldrig apparaten ovanpå någon annan elektrisk utrustning.
- Skydda apparaten mot direkt solljus, öppna lågor och värme.
- Se till att du alltid har nätsladden, kontakten och adaptern lättillgängliga så att du kan koppla bort apparaten från eluttaget.

Viktig information för användare i Storbritannien

Nätsäkring

Den här informationen gäller bara produkter med en nätkontakt från Storbritannien.

Den här produkten har en godkänd gjuten kontakt. Om du byter säkringen ska du använda en med:

- klassificering synlig på kontakten,
- den ska vara BS 1362-godkänd och
- ha ASTA-godkännandemärke.

Kontakta återförsäljaren om du är osäker på vilken typ av säkring du ska använda.

Varning! För att uppfylla EMC-direktivet (2004/108/EG) får nätkontakten inte skiljas från nätsladden.

Ansluta kontakten

Trådarna i nätsladden har följande färgkoder: blå = neutral (N), brun = spänningsförande (L).

Om färgerna inte överensstämmer med färgmarkeringarna på kontakten kan du identifiera terminalerna på kontakten på följande sätt:

- 1** Anslut den blå tråden till det uttag som är svart eller markerat med bokstaven N.
- 2** Anslut den bruna tråden till det uttag som är rött eller markerat med bokstaven L.
- 3** Anslut inte någon av trådarna till jorduttaget, som är grönt (grönt och gult) eller markerat med bokstaven E (eller e).

Innan du sätter tillbaka kontaktens skyddshölje bör du kontrollera att sladdklämman är fastklämd över kabelhöljet och inte enbart över de två trådarna.

Upphovsrätt i Storbritannien.

Det kan krävas tillstånd för inspelning och uppspelning av material. Mer information finns i Copyright Act 1956 och Performers' Protection Acts 1958 till 1972.

Skydda hörseln



Lyssna med måttlig volym.

- Om du använder hörlurar och lyssnar med hög volym kan din hörsel skadas. Den här produkten kan generera ljud med decibelnivåer som kan orsaka nedsatt hörsel hos en normal person, även om exponeringen är kortare än en minut. De högre decibelområdena är till för personer som redan har nedsatt hörsel.
- Ljud kan vara vilseledande. Med tiden kan din "komfortnivå" anpassas till allt högre volymer. Så efter en längre tids lyssnande kan ljud som låter " normalt" i verkligheten vara högt och skadligt för din hörsel. För att skydda dig mot detta bör du ställa in volymen på en säker nivå innan hörseln anpassat sig, och lämna volymen på den nivån.

Upprätta en säker ljudnivå:

- Ställ in volymkontrollen på en låg nivå.
- Öka den sedan tills ljudet hörs bekvämt och klart, utan distorsion.

Lyssna under rimlig tid:

- Långvarig exponering för ljud, även på normalt "säkra" nivåer, kan förorsaka hörselskador.
- Använd utrustningen på ett förnuftigt sätt och ta en paus då och då.

Observera följande riktlinjer när du använder hörlurarna.

- Lyssna på rimliga ljudnivåer under rimlig tid.
- Justera inte volymen allteftersom din hörsel anpassar sig.
- Höj inte volymen så mycket att du inte kan höra din omgivning.
- Du bör vara försiktig eller tillfälligt sluta använda hörlurarna i potentiellt farliga situationer.

Uppfyllelse

CE 0890

WOOX Innovations deklarerar härmed att produkterna uppfyller alla viktiga krav och andra relevanta villkor i direktivet 1999/5/EG. Du hittar deklarationen om överensstämmelse på www.philips.com/support.

☰ Kommentar

- Märkplåten sitter nära batterifacket under kontrollpanelen.

Ta hand om miljön

Kassering av din gamla produkt



Produkten är utvecklad och tillverkad av högkvalitativa material och komponenter som både kan återvinnas och återanvändas.



Den här symbolen innebär att produkten omfattas av EU-direktivet 2012/19/EU. Ta reda på var du kan hitta närmaste återvinningsstation för elektriska och elektroniska produkter. Följ de lokala kasseringsbestämmelserna och släng inte produkten med vanligt hushållsavfall. Genom att kassera gamla produkter på rätt sätt kan du bidra till att förhindra negativ påverkan på miljön och hälsa.

Miljöinformation

Allt onödigt förpackningsmaterial har tagits bort. Vi har försökt göra paketeringen lätt att dela upp i tre olika material: kartong (lådan), polystyrenskum (buffert) och polyeten (påsar, skyddande skumskiva).

Systemet består av material som kan återvinnas och återanvändas om det monteras isär av ett specialiserat företag. Följ de lokala föreskrifterna för kassering av förpackningsmaterial och gammal utrustning.

Ta alltid med dig produkten till en yrkesman för att ta bort det inbyggda batteriet.

Den här produkten tillverkas av och säljs under överinseende av WOOX Innovations Ltd. WOOX Innovations Ltd. ansvarar för den garanti som gäller för den här produkten. Philips och Philips-skölden är registrerade varumärken som tillhör Koninklijke Philips N.V. och används med licens från Koninklijke Philips N.V.

Specifikationerna kan ändras utan föregående meddelande. WOOX förbehåller sig rätten att när som helst ändra produkter utan att tidigare material behöver justeras.

Obs!

Eventuella förändringar av den här enheten som inte uttryckligen har godkänts av WOOX Innovations kan fränta användaren rätten att använda utrustningen.

Bluetooth

Ordmärket och logotypen Bluetooth® är registrerade varumärken som tillhör Bluetooth SIG, Inc. och används av WOOX Innovations med licens.



"Made for iPod", "Made for iPhone" och "Made for iPad" betyder att ett elektroniskt tillbehör har tagits fram särskilt för iPod, iPhone eller iPad, och att utvecklaren har certifierat det för att uppfylla Apple-standard. Apple ansvarar inte för den här enhetens funktion eller dess uppfyllande av standarder för säkerhet och användning. Observera att användningen av det här tillbehöret med iPod, iPhone eller iPad kan påverka den trådlösa kapaciteten. iPod och iPhone är varumärken som tillhör Apple AB, registrerad i USA och andra länder. iPad är ett varumärke som tillhör Apple Inc. 2014 © WOOX Innovations Limited. Med ensamrätt.

2 Ditt DJ-ljudsystem

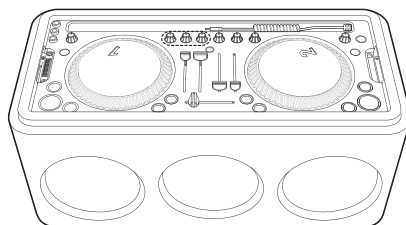

Introduktion

Med den här produkten kan du

- spela upp ljud från Bluetooth-aktiverade enheter, iPod/iPhone/iPad och andra externa ljudenheter
- Lyssna på mixat ljud med appen **djay 2**.

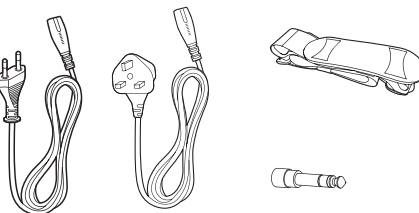

Förpackningens innehåll

Kontrollera och identifiera innehållet i förpackningen:

- DJ-spelare
- Nätkabel
- Nätsladd för Storbritannien
- Axelrem
- Hörlursomvandlare (6,5 till 3,5 mm)
- Kortfattad användarhandbok
- Broschyr med säkerhetsanvisningar och meddelanden



Översikt över DJ-systemet

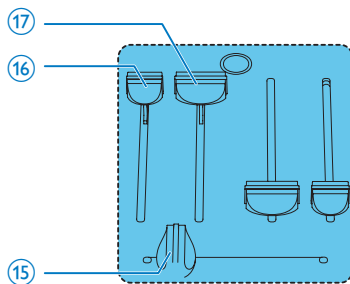
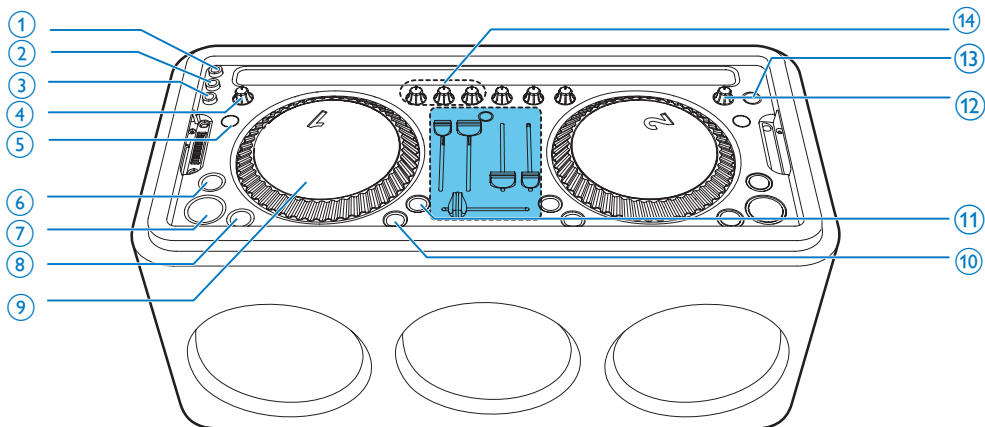

- ① **AUX OUT**
 - Anslut en extern enhet.
- ② **6,5 mm**
 - Anslut hörlurar.
- ③ **AUX IN**
 - Anslut en extern enhet.
- ④ **HEADPHONE VOL.**
 - Justera volymen i hörlurarna.
- ⑤ **JOGE MODE**
- ⑥ **☉**
 - Tryck när du vill spela låten från referenspunkten.
- ⑦ **▶||**
 - Pausa eller återuppta uppspelning.
- ⑧ **☉**
 - Tryck för att ställa in referenspunkt när låten spelas.
- ⑨ **Skivspelare**
- ⑩ **🎧**
 - Följ låten via hörlurarna
- ⑪ **SYNC**
 - Synkronisera låtens tempo med den låt som spelas på det andra däck.
- ⑫ **MASTER VOL.**
 - Justera högtalarvolymen.
- ⑬ **⏻**
 - Slå på eller stäng av produkten.
- ⑭ **LO/MID/HI**
 - Justera frekvensen (låg/medel/hög).

⑮ CROSS FADER

- Använd skjutreglaget för att justera de två låtarnas utbalans.

⑯ TEMPO

- Använd skjutreglaget för att justera den aktuella låtens tempo.

⑰ VOLUME

- Använd skjutreglaget för att justera den aktuella låtens tempo.

3 Komma igång

Följ alltid anvisningarna i det här kapitlet i rätt följd.

Använd axelremmen

En axelrem medföljer så att du kan bära produkten. Fäst axelremmen till varje ände på produkten enligt bilden.

1

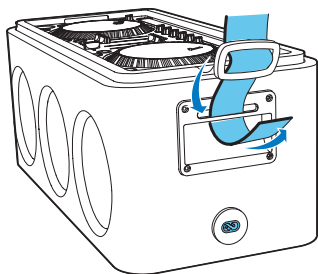

2

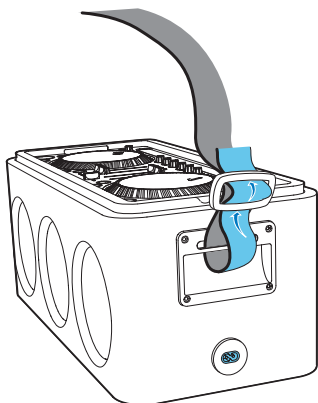

Strömförsörjning

Nätström eller batterier kan användas som strömförsörjning för produkten.

Nätström

! Varning

- Risk för produktskada! Kontrollera att nätspänningen motsvarar den spänning som är tryckt på bak- eller undersidan av produkten.
- Risk för elektriska stötar! När du kopplar bort nätströmmen ska du alltid dra ut kontakten ur uttaget. Dra aldrig i sladden.

Anslut nätsladden till:

- AC~ -huvuduttaget.
- vägguttaget.

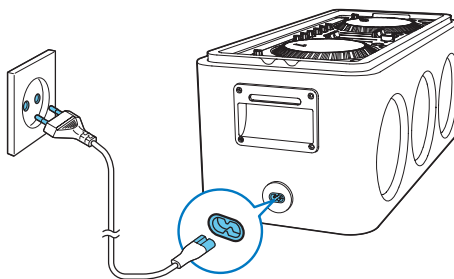

Batterinivå

! Var försiktig

- Risk för explosion! Håll batterierna borta från värme, solljus och eld. Lägg aldrig batterierna i eld.
- Batterier innehåller kemiska substanser och bör därför kasseras på rätt sätt.

☰ Kommentar

- Batterier medföljer inte.

- 1 Öppna batterifacket.
- 2 Sätt i 8 batterier (modell: R20/D CELL/UM 1) med polerna (+/-) åt rätt håll enligt markeringarna.
- 3 Stäng batterifacket.

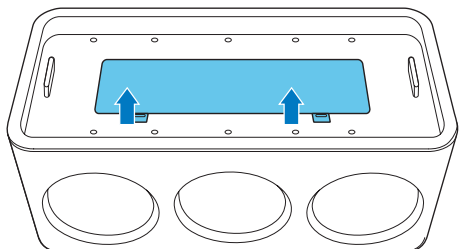

8 × 1.5V R20/UM1/D batteries

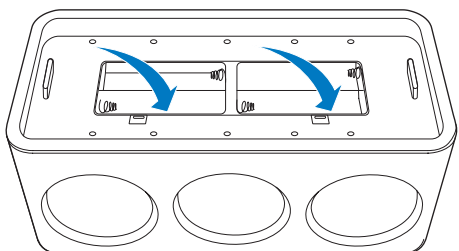
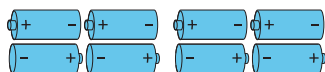

Slå på

Tryck på \odot om du vill slå på produkten.

4 Mixa din musik med djay 2

Kompatibel iPod/iPhone/iPad

Produkten kan hantera följande iPod-, iPhone- och iPad-modeller:

Utvecklade för:

- iPod Touch (5:e generationen)
- iPhone 5
- iPad air
- iPad 4
- iPad Mini

Installera programmet djay 2



Kommentar

- Produktens DJ-relaterade funktioner fungerar med appen **djay2**. Ladda ned den från **App Store** innan du börjar.

1 Ladda ned appen Djay 2 .



2 Anslut din iPod/iPhone/iPad till enheten.

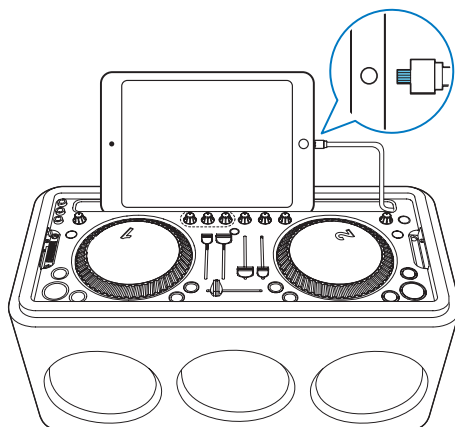

3 Starta appen Djay 2 och läs in låtar.





Ange referenspunkt

Referenspunkten är en markering vid en viss tidpunkt i en låt. En referenspunkt i en låt kan ställas in med **djay 2** på varje däck.



☰ Kommentrar

- Ladda först låten innan du ställer in referenspunkten.

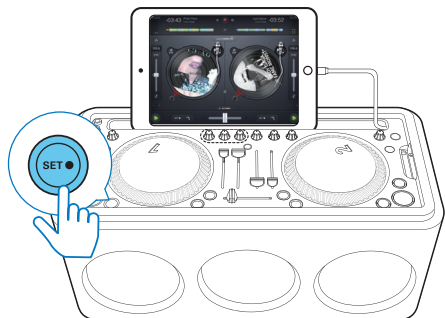
- 1 När musiken spelas upp väljer du den startpunkt du vill ställa in.
- 2 Tryck på  när du vill ställa in referenspunkten.
 - ↳ Referenspunkten visas då som en vit punkt på vågformen som visas i låten eller på skivspelaren i **djay2**.
 - ↳ När referenspunkten har ställts in lyser .
- 3 Tryck på  om du vill spela upp låten från den angivna referenspunkten.



☰ Kommentrar

- Tryck in och håll kvar  om du vill ta bort referenspunkten.
- När en referenspunkt har ställts in hoppar låten till den punkten när du trycker på .

Synkronisera tempot

Slag per minut (SPM) är en enhet som mäter låtens tempo. Du kan se SPM för en låt ovanför **SYNC**-indikatorn i **djay 2**.

Tryck på **SYNC** när du vill synkronisera låtens tempo med den låt som spelas på den andra skivspelaren.

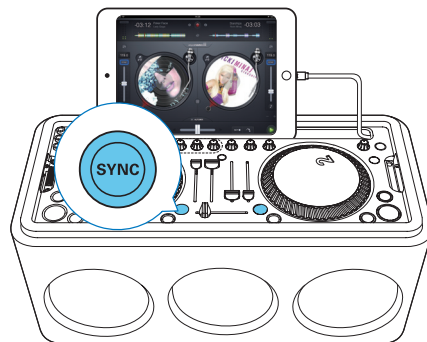

Justera övergångstoningen

Skjut övergångstoningen för att justera utbalansen mellan låtarna som spelas upp på de två skivspelarna.

När övergångstoningen skjuts åt vänster:

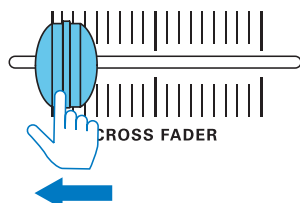

- Låten på skivspelare 1 spelas upp genom mikrosystemet.
- 🎧 2 lyser och låten på skivspelare 2 spelas i hörlurarna.

När övergångstoningen skjuts åt höger:

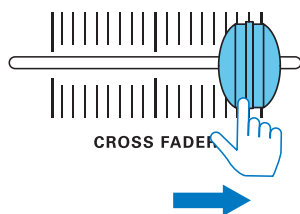

- Låten på skivspelare 2 spelas upp via mikrosystemet.
- 🎧 1 lyser och låten på skivspelare 1 spelas i hörlurarna.

Följ spåren via hörlurarna

Tryck på 🎧 för någon av skivspelarna.

🎧 lyser och du kan se vilken låt som spelas i hörlurarna från den här skivspelaren.



Jog-läge

Tryck på **JOGE MODE** om du vill växla mellan skrapläge och sökläge.

Skrapläge

I skrapläget kan du:

- Roterar skivspelarens inre område för att generera skrapljud.



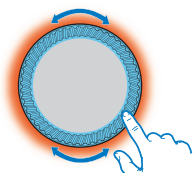

- Rotera skivspelarens yttre område för att ändra låtens tempo.



- Berör skivspelarens inre område för att pausa uppspelningen.



Spela in mixade spår

Tryck på  för att spela in den mixade låten och tryck sedan igen för att stoppa inspelningen. Du kan kolla de inspelade spåren genom att trycka på  i dJAY 2.

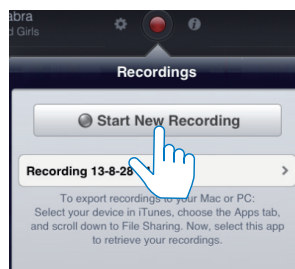

Sökläge

I sökläget kan du rotera skivspelaren för att snabbspola låten framåt eller bakåt.

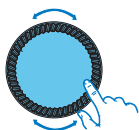

5 Spela upp från Bluetooth-aktiverade enheter

Med den här produkten kan du lyssna på ljud från Bluetooth-aktiverade enheter.

Ansluta en enhet



Kommentar

- Se till att Bluetooth-enheten är kompatibel med den här produkten.
- Läs produktens användarhandbok angående Bluetooth-kompatibilitet innan du parar ihop det med en enhet.
- Produkten kan memorera upp till 8 tidigare hopparade enheter.
- Se till att Bluetooth-funktionen är aktiverad på enheten och att enheten har ställts in så att den är synlig för andra Bluetooth-enheter.
- Eventuella hinder mellan produkten och Bluetooth-enheten kan minska räckvidden.
- Håll systemet på avstånd från andra elektroniska enheter som kan orsaka störning.

- 1 Dra upp ovansidan med båda händerna och vrid den över:

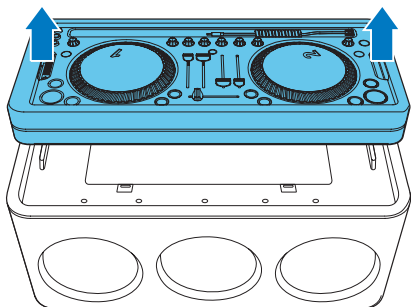

- 2 Med DJ-kontrollsidan vänd nedåt för du helt tillbaka ovansidan så att den sitter säkert.

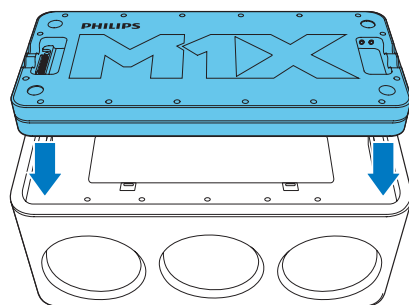

- 3 Tryck på  på den övre panelen så blinkar Bluetooth-indikatorn blått.

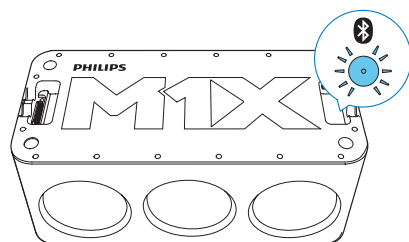

- 4 På den enhet som ska paras ihop med mikrosystemet aktiverar du Bluetooth-funktionen och påbörjar sökning.

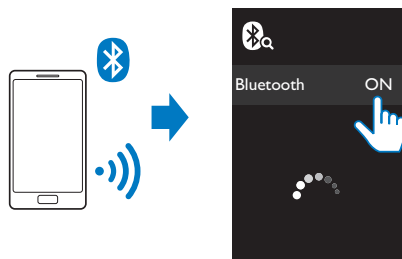

- 5 Väj "M1X-DJ" för att para ihop och ansluta till DJ-systemet.
↳ När anslutningen slutförts lyser Bluetooth-indikatorn på högtalaren med ett fast blått sken.
- 6 Spela upp musik på den parade ihop enheten.

Spela upp från Bluetooth-enhet

Efter Bluetooth-anlutning kan du spela upp ljud på Bluetooth-enheten.

- ↳ Ljud strömmas från Bluetooth-enheten till produkten.

6 Spela upp från iPod/iPhone/iPad

Du kan lyssna på musik från din iPod/iPhone/iPad genom produkten.

Lyssna på iPod/iPhone/iPad

- 1 Anslut din iPod/iPhone/iPad med enheten med hjälp av Lightning-anslutningen.
- 2 Spela upp musik på iPod, iPhone eller iPad.

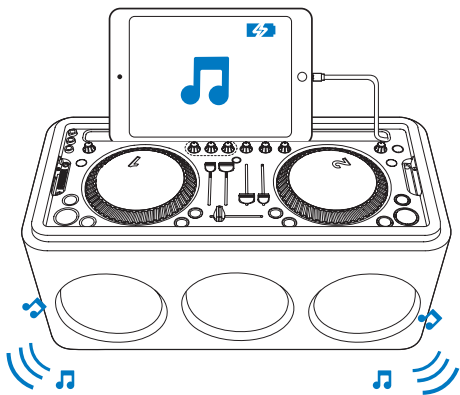

Ladda iPod/iPhone/iPad

Vid anslutning börjar iPod/iPhone/iPad laddas.

7 Övriga funktioner

Justera volymen

Vrid för att justera **HEADPHONEVOL.** volymen i hörlurarna.

Vrid för att justera **MASTER VOL.** volymen i högtalarna.

Spela upp från en extern enhet

Med DJ-systemet kan du även lyssna på ljud från en extern enhet, till exempel en MP3-spelare.

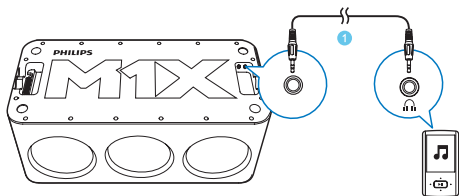

8 Produktinformation



Kommentar

- Produktinformationen kan komma att ändras utan föregående meddelande.

Bluetooth

Frekvensband 2,4000 GHz - 2,4835 GHz
ISM-band

Sortiment 8 meter (ledigt utrymme)

Standard Bluetooth: 2.1 + EDR

Specifikationer

Förstärkare

Nominell uteffekt	60 W RMS
Frekvensomfång	60 Hz–16 kHz, ±3 dB
Signal/brusförhållande	> 65 dBA
Audio-in Link	0,5 V RMS 20 kohm

Högtalare

Högtalarimpedans	8 ohm
Högtalarelement	2 × 5,25 tum fullt frekvensomfång
Känslighet	> 85 dB/hr/W

Allmän information

Nätström (nätadapter)	100–240 V~ 50/60 Hz
Effektförbrukning vid användning	< 40 W
Storlek	380 × 186 × - Huvudenhet (B × H × D) 227 mm
Vikt	7,35 kg - Huvudenhet

9 Felsökning



Varning

- Ta aldrig bort enhetens hölje.

Försök aldrig reparera systemet själv. Om du gör det gäller inte garantin. Om du får problem när du använder enheten ska du kontrollera följande innan du begär service. Om problemet kvarstår går du till Philips webbplats (www.philips.com/support). När du kontaktar Philips bör du ha både enheten och modell- och serienumret till hands.

Allmänt

Ingen ström

- Kontrollera att strömkabeln på enheten är korrekt ansluten.
- Kontrollera att det finns ström i nätuttaget.
- Sätt i batterierna med polerna (+/-) åt rätt håll.
- Byt batteri.

Inget ljud eller förvrängt ljud

- Justera volymen för produkten.
- Justera volymen på den anslutna enheten.

Inget svar från enheten

- Ta ut batterierna och slå på enheten igen.
- Koppla från och återanslut nätkontakten och slå sedan på enheten igen.

Dålig radiomottagning

- Öka avståndet mellan enheten och TV:n eller videon.
- Dra ut FM-antennen helt.

Om Bluetooth-enheten

Ljudkvaliteten är dålig efter anslutning med en Bluetooth-aktiverad enhet.

- Bluetooth-mottagningen är dålig. Flytta enheten närmare produkten eller flytta på eventuella hinder.

Det går inte att ansluta till enheten.

- Bluetooth-funktionen är inte aktiverad på enheten. Mer information om hur du aktiverar funktionen finns i enhetens användarhandbok.
- Produkten är redan ansluten till en annan Bluetooth-aktiverad enhet. Koppla bort den enheten och försök sedan igen.

Den ihopparade enheten ansluts och kopplas bort hela tiden.

- Bluetooth-mottagningen är dålig. Flytta enheten närmare produkten eller flytta på eventuella hinder.
- På en del enheter kan Bluetooth-anslutningen avaktiveras automatiskt som en energibesparande funktion. Det betyder inte att det är något fel på produkten.



2014 © WOOX Innovations Limited. All rights reserved.

Philips and the Philips' Shield Emblem are registered trademarks of Koninklijke Philips N.V. and are used by WOOX Innovations Limited under license from Koninklijke Philips N.V.

DS8900_10_UM_V1.0

