

Užregistruokite savo įrenginį ir gaukite visą reikiamą pagalbą:
www.philips.com/welcome

MCM 355/12

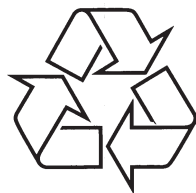

Daugiau apie firmos "Philips" gaminius galite sužinoti
pasauliniame Interneto tinkle. Svetainės adresas:
<http://www.philips.com>

Naudojimosi instrukcijų knygelė

| | | | |
|---|-----------|--|------------------|
| 1 Svarbi informacija | 3 | 7 Garso reguliavimas | 16 |
| Saugumas | 3 | Garsumo lygio reguliavimas | 16 |
| Perspėjimas | 5 | Garso efektų pasirinkimas | 16 |
| 2 Jūsų Mikro Sistema | 6 | Žemų dažnių (bosų) sustiprinimas | 16 |
| Pristatymas | 6 | Garso užtildymas | 16 |
| Ką rasite dėžutėje | 6 | 8 Kitos funkcijos | 17 |
| Pagrindinio įrenginio apžvalga | 7 | Išsijungimo ("sleep") laikmačio | nustatymas |
| Nuotolinio valdymo pulto apžvalga | 8 | Žadintuvo nustatymas | 17 |
| 3 Pradžia | 10 | Papildomai prijungto įrenginio klausymas | 17 |
| Garsiakalbių prijungimas | 10 | Klausymas per ausines | 17 |
| FM antenos prijungimas | 10 | 9 Informacija apie įrenginį | 18 |
| Maitinimo prijungimas | 10 | Techniniai duomenys | 18 |
| Baterijų įdėjimas į nuotolinio valdymo pultą .. | 10 | Informacija apie USB grojimą | 19 |
| Laikrodžio nustatymas | 11 | Tinkami MP3 diskų formatai | 19 |
| Įjungimas | 11 | RDS programų tipai | 19 |
| 4 Grojimas | 12 | 10 Problemų sprendimas | 20 |
| Disko grojimas | 12 | | |
| Grojimas iš USB įrenginio | 12 | | |
| 5 Grojimo nustatymai | 13 | | |
| Pakartojimas ir grojimas atsitiktine tvarka | 13 | | |
| Takelių užprogramavimas | 13 | | |
| Informacija apie grojimą | 13 | | |
| 6 Radijo klausymas | 14 | | |
| Radijo stoties suradimas | 14 | | |
| Automatinis radijo stočių nustatymas | 14 | | |
| Rankinis radijo stočių nustatymas | 14 | | |
| Nustatytos radijo stoties pasiekimas | 14 | | |
| RDS informacijos rodymas | 15 | | |
| Laikrodžio nustatymas su RDS | 15 | | |

Saugumas

Atkreipkite dėmesį į šiuos saugumo simbolius

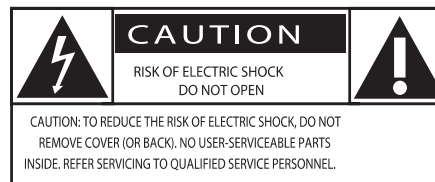

Žaibo imitacijos paveiksliukas nurodo, jog egzistuoja elektros iškvos tikimybė. Jokiu būdu neatidarinkite įrenginio, tik taip užtikrinsite savo ir aplinkinių saugumą.

Šauktuko paveiksliukas nurodo, kad šalia šio ženklo esančią informaciją turėtumėte labai atidžiai perskaityti. Taip išvengsite priežiūros ir naudojimo problemų.

ĮSPĖJIMAS: Norėdami išvengti gaisro arba elektros iškvos rizikos, nestatykite įrenginio šalia drėgmės šaltinių, daiktų su skysčiais, pavyzdžiui, vandens pilnų vazų.

DĖMESIO: Norėdami apsisaugoti nuo elektros šoko, pilnai įkiškite ir užfiksuokite laido kištuką.

1. Perskaitykite šias instrukcijas.
2. Saugokite šias instrukcijas.
3. Atkreipkite dėmesį į visus įspėjimus.
4. Vadovaukitės visomis instrukcijomis.
5. Nenaudokite įrenginio šalia vandens.
6. Valykite įrenginį tik su sausa šluoste.
7. Neužblokuokite vėdinimosi angų. Statykite įrenginį pagal instrukcijas.

8. Nestatykite įrenginio šalia radiatorių, stiprintuvų ir kitų įrenginių, kurie skleidžia karštį.
9. Stenkitės neužlipti ir niekada nekliudyti prijungtų laidų, taip pat stenkitės nekliudyti tos vietos, kur laidai išeina iš įrenginio.
10. Naudokite tik gamintojo nurodytus priedus ir detales.
11. Naudokitės tik gamintojo nurodytais priedais: rėmeliu, stoveliu, staliuku ir t.t. Jeigu naudojatės judančiu stoveliu, atsargiai elkitės, kai bandysite perstatyti ar patraukti įrenginį į kitą vietą.



12. Žaibo, didelės audros metu išjunkite įrenginį iš elektros tinklo. Taip pat išjunkite įrenginį, jeigu nenaudosite jo ilgą laiką.
13. Visais atvejais dėl taisymo kreipkitės tik į kvalifikuotus meistrus. Meistrų pagalbos jums reikės visais atvejais, kai pažeisite įrenginį, elektros maitinimo laidą, apliesite įrenginį skysčiais, pažeisite jį sunkiais daiktais, numesite ir t.t.
14. **DĖMESIO- Baterijų naudojimas:** atlikite šiuos veiksmus, kad apsugotumėte baterijas nuo nutekėjimo:
 - Teisingai pagal – ir + ženklus įdėkite baterijas.
 - Nesumaišykite skirtingų rūšių baterijų (vienu metu nenaudokite senų ir naujų baterijų, arba anglies ir šarminių baterijų).
 - Jeigu įrenginio nenaudosite ilgą laiką, baterijas išimkite.
15. Jūsų įrenginys neturi būti nei aptaškytas, nei aplaistytas.

16. Šalia įrenginio nesitykite pavojingų daiktų (degančių žvakių, vandens pilnų vazų ir panašiai).
17. Įrenginyje gali būti švino ar gyvsidabrio. Su šiomis medžiagomis reikia elgtis pagal vietinius aplinkosaugos reikalavimus. Dėl atsikratymo ir perdirbimo kreipkitės į vietines atsakingas instancijas arba į Electronic Industries Alliance: www.eiae.org.
18. Jei atjungimui naudojamas MAINS tipo maitinimo laidas arba jungiamasis prietaisas, toks prietaisas turėtų būti visada paruoštas ir pasiekiamas.

! Įspėjimas

- Niekada nenuimkite įrenginį degiančio viršaus.
- Niekada nesudrėkinkite jokios šio įrenginio dalies.
- Niekada nesitykite šio įrenginio ant kitų elektros prietaisų.
- Nelaikykite įrenginio tiesioginiuose saulės spinduliuose, šalia liepsnos ar karščio.
- Niekada nežiūrėkite tiesiai į lazerio spindulį, sklindantį iš įrenginio.
- Įsitikinkite, kad visuomet galite lengvai pasiekti įrenginio maitinimo laidą, kištuką ar adapterį, ir taip atjungti maitinimą.

Perkaitimo rizika! Niekada nesitykite šio aparato uždaroje ertmėje. Visada palikite apie penkių centimetrų tarpus aplink aparatą, kad jis vėdintųsi. Įsitikinkite, kad ventiliacijos angų nedengia užuolaidos ar kas kita.

Klausymosi saugumas

Klausykitės vidutiniu garsumu.

- Jeigu klausotės muzikos per ausines dideliu garsumu, jūs rizikuojate pažeisti savo klausą. Šis įrenginys gali groti tokiu dideliu garsumu, kuris gali sukelti klausos sutrikimus, net jeigu toks klausymasis truks trumpiau nei vieną minutę. Didelis įrenginio skleidžiamas garsas reikalingas žmonėms, kurie jau turi klausos sutrikimų.
- Garsas gali būti klaidinantis. Jeigu jūs klausotės muzikos dideliu garsumu, jūsų ausis prie to pripranta. Taigi po ilgo klausymosi jūsų ausis į didelį garsą gali reaguoti kaip į normalų, bet tai yra kenksminga jūsų klausai. Taigi visada klausykitės tik vidutiniu garsumu.

Kaip nustatyti saugų garsumo lygį

- Nustatykite žemą garsumo lygį.
- Lėtai didinkite garsumą, kol jis taps vidutinis ir gerai girdimas.

Klausykite grotuvo ribotą laiką

- Ilgas grotuvo klausymasis (net ir vidutiniu garsumu), gali sukelti klausos sutrikimus.
- Klausydamiesi muzikos darykite atitinkamas pertraukas.

Kai naudojotės ausinėmis, vadovaukitės toliau nurodytomis taisyklėmis

- Klausykitės vidutiniu garsumu, darykite pertraukas.
- Atsargiai reguliuokite garsumą.
- Nesiklausykite tokiu garsumu, kad nebegirdėtumėte, kas vyksta aplink jus.
- Pavojingose situacijose nesinaudokite grotuvu. Neklausykite grotuvo važiuodami motociklu, dviračiu ir t.t. Jūs galite sukelti eismo trukdžius, tam tikrose šalyse grotuvo klausymasis važiuojant yra uždraustas.

10. PROBLEMŲ SPRENDIMAS

! Dėmesio

- Niekada nenuimkite apsauginio sistemos viršaus.

Niekada patys netaisykite įrenginio, nes taip pažeisite garantiją.

Jeigu naudodamiesi šia sistema susiduriate su problemomis, pirmiausiai perskaitykite šį skyrį. Jeigu problemos išspręsti nepavyko, aplankykite tinklapį www.philips.com/support. Kai bandysite susisiekti su Philips, būtinai žinokite modelio ir serijos numerį ir būkite šalia savo įrenginio.

Nėra maitinimo

- Įsitinkite, kad garso sistemos AC adapteris yra teisingai prijungtas.
- Įsitinkite, kad rozetėje yra elektros energija.
- Taupydamas energiją, jūsų įrenginys po 15 minučių, per kurias neatliekate jokių veiksmų, išsijungia į budėjimo režimą.

Nėra garso arba prastas garsas

- Pareguliuokite garsumą.
- Įsitinkite, kad gerai prijungti garsiakalbiai.
- Patikrinkite, ar gerai pritvirtinti "apnuoginti" garsiakalbių laidų galai.

Susimaišę kairys ir dešinys garso išvesties kanalai

- Patikrinkite garsiakalbių sujungimus ir poziciją.

Garso sistema nereaguoja

- Atjunkite įrenginį iš elektros tinklo, o tada vėl prijunkite ir bandykite įjungti sistemą.
- Taupydamas energiją, jūsų įrenginys po 15 minučių, per kurias neatliekate jokių veiksmų, išsijungia į budėjimo režimą.

Neveikia nuotolinio valdymo pultas

- Prieš spausdami bet kokį funkcijų mygtuką, jūs turite pasirinkti šaltinį nuotolinio valdymo pulte.
- Sumažinkite atstumą tarp nuotolinio valdymo pulto ir garso sistemos.
- Įdėkite baterijas pagal poliškumą (+/-).
- Pakeiskite baterijas.
- Nukreipkite nuotolinio valdymo pultą tiesiai į garso sistemoje esantį sensorį.

Sistema neranda disko

- Įdėkite diską.
- Patikrinkite, ar diskas nėra įdėtas atvirkščiai.
- Palaukite, kol nuo linzės nudžiūs drėgmė.
- Pakeiskite arba nuvalykite diską.
- Naudokite tik užbaigtus įrašinėti ("finalizuotus") CD diskus arba tinkamo formato diskus.

Blogas radijo bangų "priėmimas"

- Padidinkite atstumą tarp garso sistemos ir televizoriaus arba VCR vaizdo grotuvo.
- Pilnai išvyniokite FM anteną.
- Bandykite prijungti lauko FM anteną.

Neveikia "taimeris"

- Teisingai nustatykite laikrodį.
- Aktyvuokite "taimerį".

Blogai veikia laikrodis/ "taimeris"

- Buvo sutrikęs maitinimas arba atjungtas elektros laidas.
- Nustatykite laikrodį/ "taimerį" iš naujo.

... SVARBI INFORMACIJA

Perspėjimas



Šis produktas atitinka Europos Bendrijos nustatytus reikalavimus radijo trukdžiams.

Šis produktas atitinka toliau išvardintas direktyvas ir taisykles: 2004/108/EC + 2006/95/EC.

Bet kokios modifikacijos ar pakeitimai, kurie nėra patvirtinti Philips Consumer Lifestyle yra nelegalūs ir neteisėti ir gali atimti teisę naudotis šiuo įrenginiu.

Perdirbimas

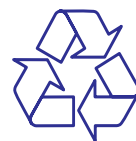

Jūsų įrenginys sukurtas naudojant aukštos kokybės medžiagas ir komponentus, kurie gali būti perdirbami arba naudojami dar kartą. Jeigu prie savo įrenginio matote nubraukto atliekų konteinerio paveiksluką, tai reiškia, kad įrenginys pagamintas pagal 2002/96/EC Europos direktyvą.



Jūs negalite išmesti savo įrenginio kartu su įprastinėmis namų apyvokos šiukšlėmis. Daugiau informacijos apie senų produktų išmetimą ir perdirbimą galite sužinoti iš vietinės atsakingos instancijos. Jeigu įrenginiu atsikratysite tinkamai, jūs padėsite apsaugoti gamtą ir žmogaus sveikatą nuo kenksmingų veiksnių, kurie atsiranda dėl netinkamo atsikratymo senais daiktais.

Tam, kad baterijomis būtų tinkamai atsikratyta, jūs turite pristatyti jas į atitinkamą surinkimo centrą, tai numato 2006/66/EC direktyva.

Kai randate nubraukto atliekų konteinerio paveiksluką su šalia pažymėtu cheminiu simboliu, "Pb" tai reiškia, jog baterijos atitinka direktyvą numatančią, švino naudojimą.



Daugiau informacijos apie senų baterijų išmetimą galite sužinoti iš vietinės atsakingos instancijos. Jeigu baterijomis atsikratysite tinkamai, jūs padėsite apsaugoti gamtą ir žmogaus sveikatą nuo kenksmingų veiksnių, kurie atsiranda dėl netinkamo atsikratymo senomis baterijomis.

Aplinkosaugos informacija

Į pakavimą neįeina jokia nereikalinga medžiaga. Mes skyrėme daug pastangų, kad sumažintume įpakavimo dydį ir padarytume jį lengvai išskiriamą į tris medžiagas: kartoną, išplečiamą polistirolą bei polietileną.

Jūsų grotuvus pagamintas iš medžiagų, kurios gali būti perdirbtos, jei įrenginį išardytų kompanija, kuri tame specializuojasi. Prašome susipažinti su vietinėmis taisyklėmis, nustatančiomis įpakavimų, išsikrovusių maitinimo elementų bei senos įrangos išmetimo tvarką.



Windows Media ir Windows logotipai yra Microsoft Korporacijos registruoti prekiniai ženklai JAV ir/ ar kitose valstybėse.

Įrenginyje rasite šį žymėjimą:

**1 KLASĖ LAZERINIS
ĮRENGINYS**

2. JŪSŲ MIKRO SISTEMA

Sveikiname įsigijus šį įrenginį ir sveiki prisijungę prie Philips! Jeigu norite gauti pilną reikalingą pagalbą, užregistruokite savo įrenginį www.philips.com/welcome tinklapyje internete.

Pristatymas

Naudodamiesi šia garso sistema, jūs galite mėgautis muzikos grojimu iš audio diskų, papildomai prijungtų įrenginių bei radijo stočių.

Norėdami išgauti geriausią garso kokybę, naudokitės Skaitmeninio Garso Valdymo (DSC – Digital Sound Control) bei Dinamiška Žemų Dažnių Išryškiniu (DBB – Dynamic Bass Boost) funkcijomis.

Aparatas suderinamas su šiais duomenų formatais:



Ką rasite dėžutėje

Patikrinkite, ar visus išvardintus elementus radote dėžutėje:

- Pagrindinis įrenginys
- Garsiakalbiai x 2
- Maitinimo laidas
- Nuotolinio valdymo pultas
- FM antena
- “MP3 link” sujungimo laidas
- Naudojimosi instrukcijos
- Greitos pradžios gidas

... INFORMACIJA APIE ĮRENGINĮ

Informacija apie USB grojimą

Tinkami USB įrenginiai:

- USB flash memory (USB 2.0 arba USB1.1).
- USB flash grotuvai (USB 2.0 arba USB1.1).
- Atminties kortelės (reikalauja papildomo kortelės skaitytuvo, kad veiktų su šiuo MCM355 įrenginiu).

Tinkami formatai:

- USB arba atminties failų formatai FAT12, FAT16, FAT32 (talpa: 512 bitai).
- MP3 bitų dažnis (duomenų dažnis): 32-320 Kbps ir kintantis bitų dažnis.
- WMA v9 ar ankstesnis.
- Direktorijų skirstymas iki 8 lygmenų.
- Albumų/ katalogų skaičius: iki 99.
- Takelių/ antraščių skaičius: iki 999.
- ID3 tag v2.0 arba vėlesnis.
- Failo pavadinimas Unicode UTF8 (maksimalus ilgis: 128 bitai).

Netinkami formatai:

- Tušti albumai: tušti albumai yra tie, kuriuose nėra MP3/WMA audio failų, ir jie nerodomi ekranėlyje.
- Netinkamų formatų failai yra praleidžiami. Tai reiškia, kad pvz. Word'o dokumentai .doc ar MP3 failai su plėtinio .dlf yra ignoruojami ir nebus paleidžiami.
- AAC, WAV, PCM audio failai.
- DRM apsaugoti WMA failai (.wav, .m4a, .m4p, .mp4, .aac).
- WMA failai Lossless formatu.
- Tinkami MP3 diskų formatai
- ISO9660, Joliet.
- Maksimalus “antraščių” skaičius: 512 (priklauso nuo failo pavadinimo ilgio).
- Maksimalus albumų skaičius: 255.
- Tinkami atrankos dažniai: 32 kHz, 44.1kHz, 48 kHz.
- Tinkami Bitų dažniai: 32~256 (kbps), kintantys bitų dažniai.

RDS programų tipai

| | |
|----------------|-----------------------------------|
| NO TYPE | Jokio RDS programos tipo |
| NEWS | Naujienų paslaugos |
| AFFAIRS | Politika ir einami klausimai |
| INFO | Specialios informacinės programos |
| SPORT | Sportas |
| EDUCATE | Mokslas ir pažanga |
| DRAMA | Radio pjesės ir literatūra |
| CULTURE | Kultūra, religija ir visuomenė |
| SCIENCE | Mokslas |
| VARIED | Pramogų programos |
| POP M | Pop muzika |
| ROCK M | Roko muzika |
| MOR M | Lengva muzika |
| LIGHT M | Lengva klasikinė muzika |
| CLASSICS | Klasikinė muzika |
| OTHER M | Specialios muzikinės programos |
| WEATHER | Orai |
| FINANCE | Finansai |
| CHILDREN | Vaikiškos programos |
| SOCIAL | Socialiniai klausimai |
| RELIGION | Religija |
| PHONE IN | Phone in |
| TRAVEL | Kelionės |
| LEISURE | Laisvalaikis |
| JAZZ | Džiazas |
| COUNTRY | Kantri-muzika |
| NATION M | Nacionalinė muzika |
| OLDIES | Sena muzika |
| FOLK M | Folklorinė muzika |
| DOCUMENT | Dokumentika |
| TES | Žadintuvo testas |
| ALARM | Žadintuvas |

9. INFORMACIJA APIE ĮRENGINĮ

Pastaba

- Duomenys apie įrenginį gali būti keičiami be išankstinio perspėjimo.

Techniniai duomenys

Stiprintuvas

Išvesties Galia 2 X 50W RMS
Dažnis 63 – 14000 Hz, ±3dB
Signalų ir Triukšmo santykis >62dB

Diskas

Lazerio Tipas Puslaidininkis
Disko Diametras 12cm/8cm
Tinkami Diskai CD-DA, CD-R, CD-RW,
MP3-CD, WMA-CD
Audio DAC 24Bitai/ 44.1kHz
Bendrieji "Harmoniniai" Trukdžiai <1%
Dažnis 63 – 14kHz
Signalų ir Triukšmo santykis >65dBA

Tiuneris (FM)

Radio bangų spektras 87.5 – 108MHz
Tinkelis 50kHz
Jautrumas
Mono, 26dB Signalų ir triukšmo santykis <22 dBu
Paieškos Atranka <28 dBu
Bendrieji "Harmoniniai" Trukdžiai <3%
Signalų ir triukšmo santykis > 45 dB

Garsiakalbiai

Garsiakalbių Varža 6 Omai

Bendra informacija

Galia 220 – 230V, 50Hz
Energijos Vartojimas Veikimo metu 42W
Energijos Vartojimas Budėjimo režime <20W
Energijos Vartojimas "Eco Power"
Budėjimo režime <0.8
Išmatavimai
Pagrindinis Įrenginys
(P x A x G) 173 x 257 x 240 mm
Garsiakalbis (P x A x G) 173 x 257 x 240 mm
Svoris
Su Įpakavimu 10.8 kg
Pagrindinis Įrenginys 2.3 kg
Garsiakalbiai 2 x 2.8 kg

... JŪSŲ MIKRO SISTEMA

Pagrindinio įrenginio apžvalga

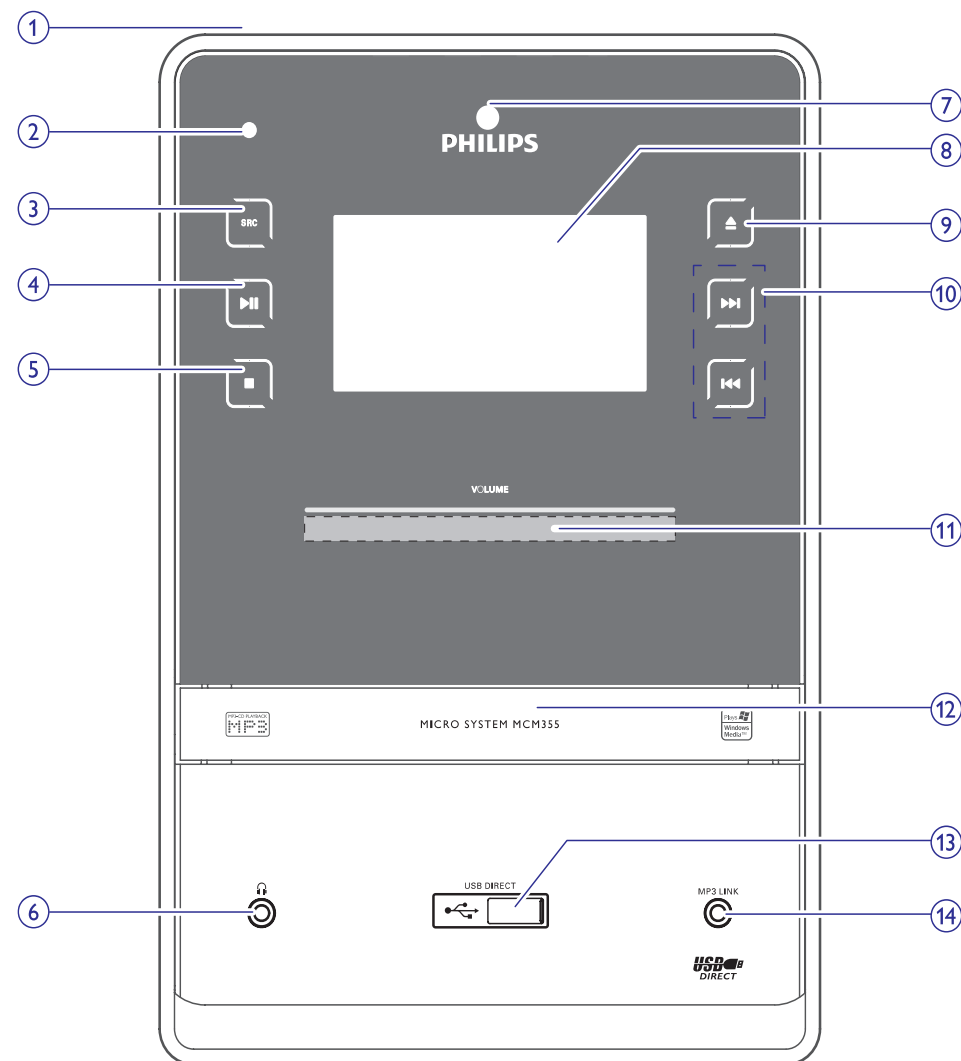

1. POWER

- Įjungia garso sistemą arba išjungia į budėjimo ar "Eco Power" budėjimo režimą.

2. Maitinimo indikatorius

3. SRC

- Pasirinkite norimą šaltinį: CD, USB, TUNER, MP3 LINK arba AUX.

4. ►►

- Pradėti grojimą arba jį laikinai sustabdyti.

5. ■

- Sustabdyti grojimą arba ištrinti programavimą.

6.
 - Ausinių prijungimo lizdas.
7. **IR sensorius**
8. **Ekranėlio panelė**
 - Parodo dabartinę būseną.
9.
 - Atidaro arba uždaro diskų dėklą.
10.
 - Eiti prie buvusio/ sekančio takelio.
 - Greita paieška takelio/ disko/ USB ribose.
 - Pasiiekti radijo stotį.
11. **Garsumo reguliavimas**
 - Garsumo reguliavimas.
12. **Diskų dėklas**
13.
 - Lizdas, skirtas USB įrenginiui.
14. **MP3 LINK**
 - Papildomo audio įrenginio prijungimui skirtas lizdas (3.5 mm).

Nuotolinio valdymo pulto apžvalga

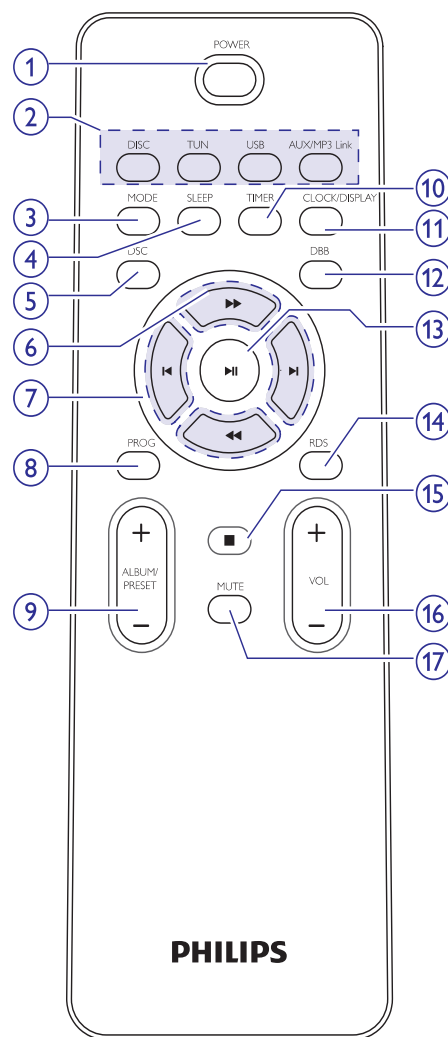

1. **POWER**
 - Įjungia garso sistemą, išjungia ją į budėjimo režimą arba "Eco Power" budėjimo režimą.
2. **Šaltinio pasirinkimo mygtukai: (DISC, TUN, USB, AUX/MP3 LINK).**
 - Pasirinkite norimą šaltinį: CD, TUNER, USB arba AUX / MP3 LINK.

Išsijungimo laikmačio ("sleep" funkcijos) nustatymas

Šis įrenginys gali automatiškai išsijungti po tam tikro nustatyto laiko.

1. Kai sistema yra įjungta, pakartotinai spauskite **SLEEP** mygtuką, kad nustatytumėte laiko trukmę bus rodoma [SLEEP OFF] (išjungta).
 - ↳ Kai šis laikmatis aktyvuotas, ekrane degs „z“ ikona.

Norėdami išjungti išsijungimo ("sleep") funkciją

1. Kelis kartus spauskite **SLEEP** mygtuką, kol ekrane bus rodoma [SLEEP OFF] (išjungta).
 - ↳ Jei funkcija išjungta, „z“ ikona iš ekranėlio pranyks.

Žadintuvo nustatymas

Šį įrenginį galite naudoti ir kaip žadintuvą. Nustatyti laikui gali pradėti groti diskas/ radijas/ arba USB.

1. Įsitikinkite, kad laikrodis yra nustatytas teisingai.
2. Budėjimo režime spauskite ir ilgiau nei 2 sekundes laikykite nuspaudę **TIMER** mygtuką.
3. Spauskite **DISC**, **TUN** arba **USB**, kad pasirinktumėte šaltinį.
4. Spauskite **TIMER**, kad patvirtintumėte.
 - ↳ Rodomi mirksintys laikrodžio valandų skaičiai.
5. Spauskite **VOL +/-**, kad nustatytumėte valandas.
6. Spauskite **TIMER**, kad patvirtintumėte.
 - ↳ Rodomi mirksintys laikrodžio minučių skaičiai.
7. Spauskite **VOL +/-**, kad nustatytumėte minutes.
8. Spauskite **TIMER**, kad patvirtintumėte.
 - ↳ Įsijungimo laikmatis (taimeris) yra nustatytas ir aktyvuotas.

Norėdami išjungti ar vėl įjungti žadintuvą/ taimerį

1. Kelis kartus spauskite **TIMER** mygtuką, kad aktyvuotumėte arba išjungtumėte žadintuvo/ taimerio funkciją.
 - ↳ Jei žadintuvas aktyvuotas, ekranėlyje bus rodoma ikona.
 - ↳ Jei žadintuvas išjungtas, ikona iš ekranėlio pranyks.

Pastaba

- Jei pasirinktas DISC/USB režimas, bet nebus įmanoma groti takelio, automatiškai bus pasirinktas tiunerio režimas.

Papildomai prijungto įrenginio klausymas

Per šį įrenginį taip pat galite klausytis ir prijungto įrenginio transliuojamų garsų.

Esant audio įrenginiui, turinčiam ausinių lizdą:

1. Spauskite **AUX/MP3 LINK**, kad pasirinktumėte MP3 šaltinį.
2. Pateiktą MP3 "link" laidą sujunkite su:
 - **MP3 LINK** lizdu, esančiu įrenginyje.
 - ausinių lizdu, esančiu papildomai jungiamame MP3 grotuve.
3. Pradėkite grojimą papildomai jungiamame MP3 grotuve (jei reikia, skaitykite jo naudojimosi instrukcijas).

Esant kitiems audio įrenginiams:

1. Spauskite **AUX/MP3 LINK**, kad pasirinktumėte AUX šaltinį.
2. Audio laidus sujunkite su:
 - **LINE IN** lizdais, esančiais šiame įrenginyje.
 - garso išvesties (out) lizdais, esančiais prijungiamame įrenginyje.
3. Pradėkite grojimą papildomai jungiamame grotuve (jei reikia, skaitykite jo naudojimosi instrukcijas).

Klausymasis per ausines

1. Prijunkite ausines prie lizdo, esančio įrenginyje.

7. GARSO REGULIAVIMAS

Garsumo lygio reguliavimas

1. Norėdami pareguliuoti garsumo lygį grojimo metu:
 - Nuotolinio valdymo pulte spauskite **VOL+/-** mygtuką.
 - Pagrindiniame įrenginyje: prabraukite per garso reguliavimo juostą, esančią priekinėje panelėje.

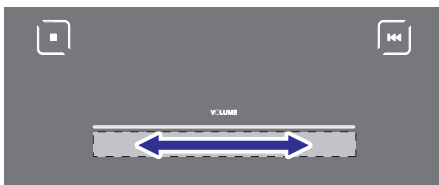

Garso efektų pasirinkimas

1. Grojimo metu kelis kartus spauskite **DSC** mygtuką, kad pasirinktumėte:
 - [POP] (pop muzika)
 - [CLASSIC] (klasika)
 - [ROCK] (rokas)
 - [JAZZ] (džiazas)

Žemų dažnių (bosų) sustiprinimas

1. Grojimo metu spauskite **DBB** mygtuką, kad įjungtumėte arba išjungtumėte dinamiškąjį žemų dažnių sustiprinimą.
 - ↳ Jei DBB režimas aktyvuotas, ekrane užsidegs užrašas [DBB].

Garso užtildymas

1. Grojimo metu spauskite **MUTE** mygtuką, kad laikinai užtildytumėte garsą.

... JŪSŲ MIKRO SISTEMA

3. MODE

- Pasirinkite pakartotino grojimo arba grojimo atsitiktine tvarka režimus.

4. SLEEP

- Išsijungimo ("sleep") laikmačio nustatymas.

5. DSC

- Pasirinkite iš anksto nustatytus garso efektus.

6. ◀◀ / ▶▶

- leškoti takelio/ disko/ USB ribose.

7. ◀ / ▶

- Pasirinkti kitą / buvusį takelį.

8. PROG

- Radijo stočių programavimas.
- Takelių programavimas.

9. ALBUM/ PRESET +/-

- Pasirinkite nustatytą radijo stotį.
- "Peršokite" prie tolimesnio/ prieš tai esančio albumo.

10. TIMER

- Įsijungimo "taimerio" nustatymas.
- Įsijungimo "taimerio" aktyvavimas arba išjungimas.

11. CLOCK/ DISPLAY

- Laikrodžio nustatymas.
- Informacijos rodymas ekrane grojimo metu.

12. DBB

- Žemų dažnių sustiprinimo įjungimas arba išjungimas.

13. ▶||

- Pradėti grojimą arba jį sustabdyti.

14. RDS

- Rodyti pasiekiamą FM radijo stoties RDS (Radio Data System) informaciją.

15. ■

- Sustabdyti grojimą arba ištrinti programavimą.

16. VOL +/-

- Garsumo lygio reguliavimas.

17. MUTE

- Laikinas garso užtildymas.

3. PRADŽIA

! Dėmesio!

- Kitoks nei čia aprašytas procesų atlikimas bei nustatymų reguliavimas gali sąlygoti pavojingą spinduliavimo atsiradimą arba sukelti kitokius nesaugius reiškinius.

Būtinai sekite instrukcijomis jų eilės tvarka.

Jeigu jūs bandysite susisiekti su Philips, jūsų paprašys pasakyti savo garso sistemos modelio ir serijos numerius. Jūsų įrenginio modelio ir serijos numeriai yra užrašyti įrenginio apatinėje dalyje. Užsirašykite numerius čia:

Modelio Numeris: _____

Serijos Numeris: _____

Garsiakalbių prijungimas

☰ Pastaba

- Įsitikinkite, kad garsiakalbių laidų spalvos atitiktų lizdų spalvas.

1. Nuspauskite lizdo sklendę (liežuvėlį) žemyn.
2. Pilnai įkiškite "nuogą" laido galą į lizdą.
 - Dešiniojo garsiakalbio laidą kiškite į "Right L/Right H" lizdą, o kairiojo į "Left L/Left H" lizdą.
 - Raudoną/mėlyną laidus kiškite į "+" ženklų pažymėtą lizdą, o juodus laidus į "-" ženklų pažymėtą lizdą.
3. Atleiskite lizdo sklendę (liežuvėlį).

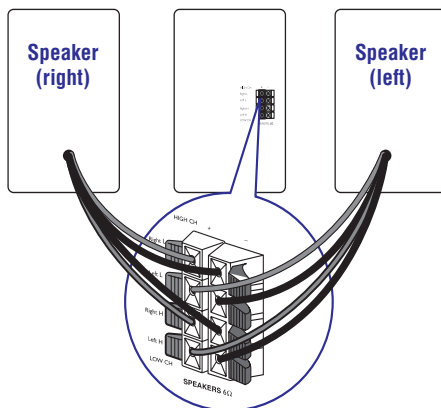
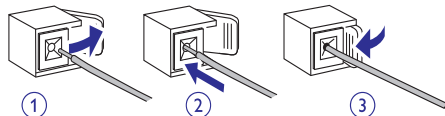

FM antenos prijungimas

1. Prijunkite pateiktą FM anteną prie FM AERIAL lizdo, esančio pagrindiniame įrenginyje.

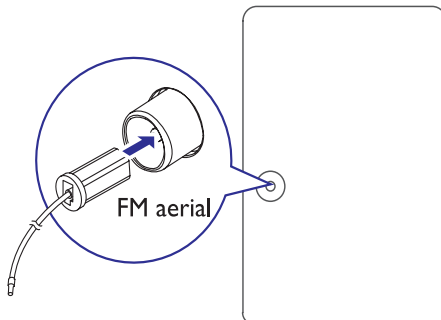

Maitinimo prijungimas

! Dėmesio

- Galite pažeisti įrenginį. Įsitikinkite, kad jūsų elektros tinklo įtampa atitinka įrenginio elektros įtampą, kurį užrašyta įrenginio galinėje dalyje.
- Elektros iškvos rizika. Jeigu bandote išjungti AC adapterį iš elektros tinklo, netraukite tik už laido, pilnai laikykite ir lizdą, ir kištuką.
- Prieš jungdami į elektros tinklą, įsitikinkite, kad atliktote visus reikiamus sujungimus.

... RADIOJ KLAUSYMAS

RDS informacijos rodymas

RDS (Radijo Duomenų Sistema) – tai tokia paslauga, kai FM radijo stotis suteikia ir papildomą informaciją. Jeigu jūs klausotės RDS radijo stoties, jūs matysite RDS paveiksluką ir radijo stoties pavadinimą.

1. Suraskite RDS radijo stotį.
2. Pakartotinai spauskite **RDS**, kad peržiūrėtumėte atitinkamą informaciją (jeigu ji pasiekama):
 - ↳ Radijo stoties pavadinimas.
 - ↳ Programos tipas, pavyzdžiui **[NEWS]** (naujienos), **[SPORT]** (sporto programa), **[POP M]** (Pop muzika)...
 - ↳ Tekstiniai radijo pranešimai.
 - ↳ Dažnis.

☰ Pastaba

- Peržiūrėkite skyrių "RDS programų tipai" 19 puslapyje, norėdami sužinoti RDS programų tipų apibrėžimus.

RDS laikrodžio nustatymas

Jūs galite automatiškai nustatyti garso sistemos laikrodį naudodamiesi laiko signalu, kuris transliuojamas kartu su RDS signalu.

1. Pasiekite radijo stotį, kuri transliuoja RDS signalą.
2. Spauskite ir palaikykite nuspaudę **RDS** mygtuką ilgiau nei 2 sekundes.
 - ↳ Jūsų garso sistema automatiškai nuskaitys RDS laiko ir automatiškai nustatys laiką.

☰ Pastaba

- Transliuojamo laiko tikslumas priklauso nuo RDS radijo stoties, kuri šį signalą transliuoja.

6. RADIOJO KLAUSYMAS

Radio stoties suradimas

☰ Patarimas

- Norėdami išgauti optimalią transliaciją, anteną pilnai ištieskite ir nureguliuokite.
- Įrenginys nesuderinamas su MW bangomis.

1. Spauskite **TUNER**, kad pasirinktumėte radijo/tiunerio šaltinį.
2. Spauskite ir ilgiau nei 2 sekundes laikykite nuspaudę ◀◀ / ▶▶.
 - ↳ Ekrane pasirodys užrašas [SEARCH].
 - ↳ Įrenginys automatiškai nustatys groti radijo stotį su stipriu signalu.
3. Kartokite 2 žingsnį, kad nustatytumėte kitas stotis.
 - Norėdami nustatyti radijo stotį su silpnu signalu, pakartotinai spauskite ◀◀ / ▶▶, kol rasite optimalią signalo kokybę.

Automatinis radijo stočių nustatymas

☰ Pastaba

- Jūs galite nustatyti ir išsaugoti iki 40 FM radijo stočių.

1. Tiunerio režime spauskite ir 2 sekundes laikykite nuspaudę **PROG** mygtuką, kad įjungtumėte automatinį nustatymą.
 - ↳ Pasirodys užrašas [AUTO].
 - ↳ Visos pasiekimas radijo stotys yra surandamos signalo stiprumo eilės tvarka.
 - ↳ Pradedama groti pirma nustatyta radijo stotis.

Rankinis radijo stočių nustatymas

☰ Pastaba

- Jūs galite nustatyti ir išsaugoti iki 40 FM radijo stočių.

1. Nureguliuokite norimą radijo stotį.
2. Spauskite **PROG**, kad įjungtumėte radijo stočių nustatymą.
 - ↳ Ekrane bus rodomas užrašas [PROG].
3. Naudokitės **ALBUM/ PRESET +/-** mygtukais, kad radijo stočiai priskirtumėte numerį (nuo 1 iki 40), o tada spauskite **PROG** mygtuką, kad patvirtintumėte.
 - ↳ Ekrane bus rodomas nustatytos stoties numeris ir jos dažnis.
4. Pakartokite tuos pačius žingsnius ir kitoms stotims.

☰ Pastaba

- Vienos stoties vietoje galite užprogramuoti kitą stotį.

Nustatytos radijo stoties pasiekimas

1. Tiunerio režime naudokitės **ALBUM/ PRESET +/-** mygtukais, kad pasirinktumėte stoties numerį.

... PRADŽIA

1. Junkite elektros maitinimo adapterį į **AC-MAINS** lizdą, esantį pagrindiniame įrenginyje.
2. Maitinimo laido kištuką įjunkite į tinklą.

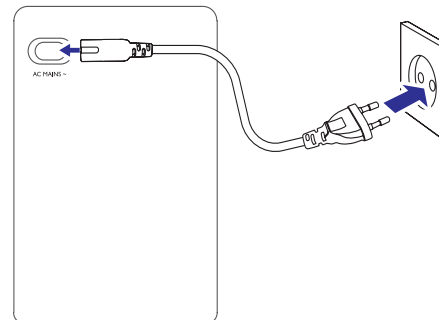

Baterijų įdėjimas į nuotolinio valdymo pultą

! Dėmesio

- Sprogimo rizika. Neleiskite baterijoms įkaisti, nelaikykite jų saulės spinduliuose arba šalia liepsnos. Niekada nemeskite baterijų į ugnį.
- Sutrumpėjusio baterijų gyvavimo laiko rizika. Niekada nemaišykite kartu dviejų skirtingų tipų ar firmų baterijų.
- Produkto sugedimo rizika. Išimkite baterijas, jeigu nenaudosite pultelio ilgą laiką.

1. Atidarykite maitinimo elementams skirtą skyrių.
2. Įdėkite du AAA tipo maitinimo elementus į nuotolinio valdymo pultą, teisingai atitaisydami + bei – simbolius, kaip parodyta.
3. Gražinkite atgal maitinimo elementams skirtą skyriaus dureles.

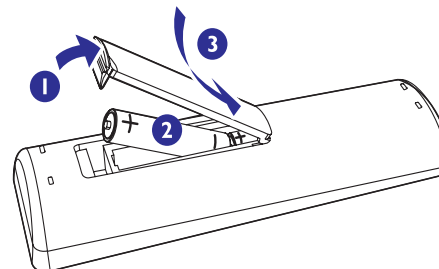

Laikrodžio nustatymas

1. Budėjimo režime spauskite ir palaikykite nuspaudę **CLOCK/DISPLAY** mygtuką ant pagrindinio įrenginio, kad įjungtumėte laikrodžio nustatymo režimą.
 - ↳ Bus trumpai rodomas užrašas [SET CLOCK] (laikrodžio nustatymas). Tada rodomi valandų skaitmenys ir jie netrukus pradeda mirksėti.
2. Nuotolinio valdymo pulte pakartotinai spauskite **CLOCK/DISPLAY** mygtuką, kad pasirinktumėte 12 arba 24 valandų laikrodžio režimą.
3. Spauskite **VOL +/-** mygtukus, kad nureguliuotumėte valandas.
4. Spauskite **CLOCK/ DISPLAY** mygtuką, kad patvirtintumėte.
 - ↳ Rodomi minučių skaitmenys ir netrukus jie pradeda mirksėti.
5. Spauskite **VOL +/-** mygtukus, kad nureguliuotumėte minutes.
6. Spauskite **CLOCK/ DISPLAY** mygtuką, kad patvirtintumėte nustatymus.

Įjungimas

1. Spauskite **POWER** mygtuką ant pagrindinio įrenginio.
 - ↳ Garso sistema įjungia paskutinį pasirinktą garso šaltinį.

Išjungimas į budėjimo režimą

1. Spauskite **POWER** mygtuką, kad išjungtumėte sistemą į budėjimo režimą.
 - ↳ Sumažės ekranėlio apšvietimo ryškumas.
 - ↳ Ekranė panelėje (jei nusistatė) pasirodys laikrodis.

Norėdami išjungti įrenginį į "Eco Power" Budėjimo režimą:

1. Budėjimo režime spauskite ir ilgiau nei 2 sekundes palaikykite nuspaudę **POWER** mygtuką.
 - ↳ Ekranė panelėje išsijungs apšvietimas.

4. GROJIMAS

Disko grojimas

1. Spauskite **DISC**, kad pasirinktumėte disko šaltinį.
2. Spauskite **▲**, kad atidarytumėte disko dėklą.
3. Įdėkite diską į dėklą taip, kad jo etiketė būtų viršuje, ir uždarykite dėklą.
 - ↳ Automatiškai prasidės grojimas.
 - Norėdami laikinai sustabdyti/ pratęsti grojimą, spauskite **▶||**.
 - Norėdami sustabdyti grojimą, spauskite **■**.
 - Esant MP3/WMA failams: norėdami pasirinkti albumą, spauskite **ALBUM/PREST +/-**.
 - Norėdami pasirinkti kitą takelį, spauskite **◀/▶** mygtuką.
 - Norėdami atlikti paiešką takelio/ dainos ribose, spauskite ir laikykite nuspaudę **◀◀** / **▶▶** mygtuką, o tada jį atleiskite, norėdami tęsti įprastinį grojimą.

Grojimas iš USB įrenginio

Pastaba

- Įsitikinkite, kad USB įrenginyje yra tinkamo formato muzikos failai.

1. Atidarykite USB pažymėtą lizdą, esantį priekinėje panelėje.

2. Prijunkite USB įrenginį prie to lizdo.

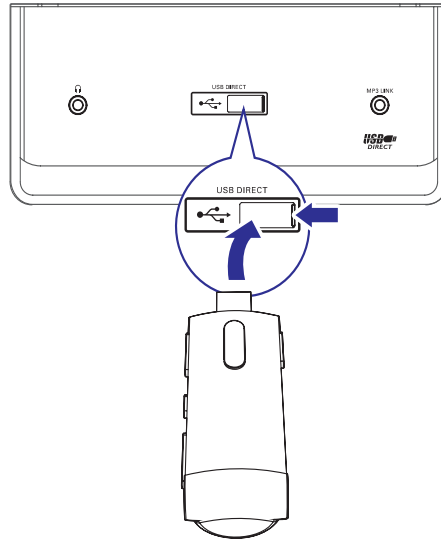

3. Spauskite **USB**, kad pasirinktumėte USB šaltinį.
 - ↳ Bus parodytas bendras takelių skaičius.
 - ↳ Automatiškai prasidės grojimas.
 - Norėdami laikinai sustabdyti/ pratęsti grojimą, spauskite **▶||**.
 - Norėdami sustabdyti grojimą, spauskite **■**.
 - Norėdami pasirinkti albumą, spauskite **ALBUM/PREST +/-**.
 - Norėdami pasirinkti kitą takelį, spauskite **◀/▶** mygtuką.
 - Norėdami atlikti paiešką takelio/ dainos ribose, spauskite ir laikykite nuspaudę **◀◀** / **▶▶** mygtuką, o tada jį atleiskite, norėdami tęsti įprastinį grojimą.

5. GROJIMO NUSTATYMAI

Pakartotinas grojimas ir grojimas atsitiktine tvarka

1. Pakartotinai spauskite **MODE** mygtuką, kad pasirinktumėte:
 - [REP] – pakartotinai groti dabartinį takelį.
 - [REP ALL] – pakartotinai groti visus takelius.
 - [SHUF] – visi takeliai bus grojami atsitiktine tvarka.
 - [SHUF REP ALL] – visi takeliai bus kartojami atsitiktine tvarka.
2. Jeigu norite sugrįžti prie įprastinio grojimo, pakartotinai spauskite **MODE** mygtuką, kol nebematysite jokios funkcijos pasirinkimo.

Patarimas

- Kai atliekamas užprogramuotas grojimas, grojimo atsitiktine tvarka funkcija bus nepasiekiamo.

Takelių užprogramavimas

Jūs galite užprogramuoti daugiausiai iki 20 takelių.

1. CD/USB režime, kai grojimas sustabdytas, spauskite **PROG**, kad įjungtumėte programavimo režimą.
 - ↳ Ekrane užsidegs užrašas [PROG].
2. Esant MP3/WMA takeliams, spauskite **ALBUM/PRESET +/-** mygtuką, kad pasirinktumėte albumą, kuriame yra takeliai.
3. Spauskite **◀/▶**, kad pasirinktumėte takelį, o tada spauskite **PROG**, kad patvirtintumėte.

4. Pakartokite 2-3 žingsnius, kad užprogramuotumėte kitus takelius.
5. Spauskite **▶||**, kad pradėtumėte užprogramuotų takelių grojimą.
 - ↳ Grojimo metu ekrane bus rodomas užrašas [PROG].
 - Jeigu norite ištrinti užprogramuotą grojimą, spauskite **■** mygtuką, kai grojimas sustabdytas.
 - Norėdami peržiūrėti užprogramuotą grojimą, kai grojimas sustabdytas, spauskite ir ilgiau nei 2 sekundes palaikykite nuspaudę **PROG** mygtuką.

Informacija apie grojimą

1. Grojimo metu pakartotinai spauskite **CLOCK/DISPLAY** mygtuką, kad pamatytumėte įvairią grojimo informaciją.