

Portable CD Player

AX2400
AX2401

Benutzerhandbuch
Manuale per l'utente
Manual do usuário
Instrukcje obsługi



PHILIPS

Meet Philips at the Internet
<http://www.philips.com>

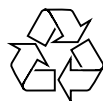

AX2400, AX2401

**CLASS 1
LASER PRODUCT**

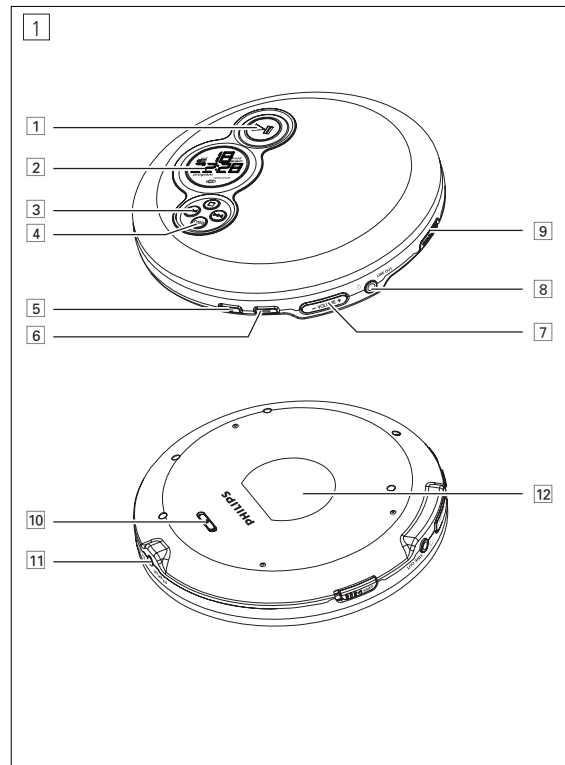

SCHNELLSTART

AVVIO RAPIDO

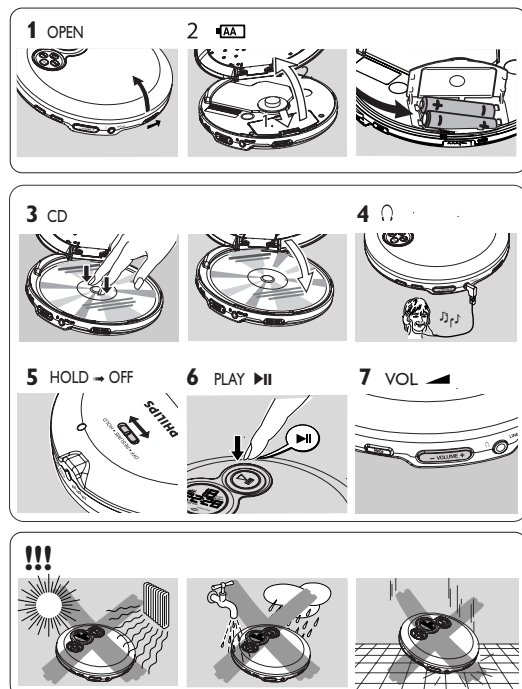

Italiano

COMANDI / ALIMENTAZIONE

COMANDI, (vedi figura 1)

- 1 ►/II.....accende l'apparecchio, avvia ed interrompe la riproduzione di CD
- 2display
- 3 ■.....arresta la riproduzione di CD, cancella un programma o spegne l'apparecchio
 - ◀.....salta e ricerca i brani del CD indietro
 - ▶.....salta e ricerca i brani del CD in avanti
- 4 DBB.....attiva e disattiva il potenziamento dei bassi. Questo tasto attiva/disattiva inoltre il feedback acustico (il segnale bip) quando viene premuto per più di 2 secondi
- 5 PROG.....programma i brani e revisiona il programma
- 6 MODE/ESP.....seleziona le diverse possibilità di riproduzione: **SHUFFLE**, **SHUFFLE REPEAT ALL**, **REPEAT**, **REPEAT ALL** e **5 C R R**, accensione / spegnimento dell'unità ESP
- 7 VOLUME +/-.....regola il volume
- 8 ↻/LINE OUT.....presa per cuffia 3,5 mm, presa per collegare l'apparecchio ad un altro ingresso audio di un apparecchio supplementare
- 9 OPEN ▲.....apre il coperchio del vano CD
- 10 HOLD.....blocca tutti i tasti
RESUME.....memorizza l'ultima posizione riprodotta di un brano del CD
OFF.....disattiva RESUME e HOLD
- 11 4.5V DC.....presa per alimentatore esterno
- 12targhetta dati

ATTENZIONE

L'uso di comandi o regolazioni o l'esecuzione di procedura diverse da quelle illustrate nel presente manuale, può provocare un'esposizione pericolosa alle radiazioni od altra operazione non sicura.

Batterie (fornite o disponibili come optional)

Con questo apparecchio è possibile utilizzare:

- batterie normali del tipo **LR6**, **UM3** o **AA** (preferibilmente Philips), oppure
- batterie alcaline del tipo **LR6**, **UM3** o **AA** (preferibilmente Philips).

Nota: Non si devono utilizzare insieme batterie vecchie e nuove oppure batterie di tipo diverso. Rimuovere le batterie una volta scariche o quando si prevede di non utilizzare l'apparecchio per molto tempo.

Inserimento delle batterie

- 1 Premere OPEN ▲ per aprire il coperchio del vano CD.
- 2 Aprire il vano batterie e inserire 2 batterie normali o alcaline.

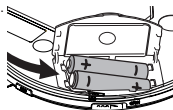

Indicazione di batteria

Il livello di potenza approssimativo delle batterie viene visualizzato sul display.

- Batteria carica
- Batteria carica per due terzi
- Batteria carica per un terzo
- Batteria esaurita o scarica. Quando le batterie sono esaurite o scariche, il simbolo lampeggia, **b A t t** viene visualizzato e viene ripetutamente emesso il segnale acustico bip.



Tutti i tipi di batterie contengono sostanze chimiche e devono quindi essere dispersi in modo idoneo.

ALIMENTAZIONE / INFORMAZIONI GENERALI

Adattatore di rete (fornito o disponibile come optional)

Utilizzare solo l'adattatore AY 3162 (corrente continua 4,5 V/300 mA, polo positivo al pin centrale). Qualsiasi altro prodotto potrebbe danneggiare l'apparecchio.

- 1 Controllare che la tensione locale corrisponda alla tensione dell'adattatore di rete.
- 2 Collegare l'adattatore di rete alla presa da 4.5V DC del lettore ed alla presa a parete.

Nota: Scollegare sempre l'adattatore quando non lo si usa.

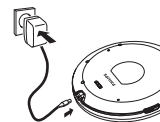

Informazioni sulla tutela dell'ambiente

- Tutto il materiale d'imballaggio superfluo è stato eliminato. Abbiamo fatto il possibile per rendere l'imballaggio facilmente suddivisibile in due singoli materiali: cartone (scatole) e polietilene (sacchetti, foglio protettivo in schiuma di lattice).
- L'apparecchio è costituito da materiali che possono essere riciclati se disassemblati da una società specializzata. Osservare le leggi vigenti in materia di eliminazione dei materiali da imballaggio, delle batterie scariche e dei vecchi apparecchi.

Questo prodotto è conforme ai requisiti delle interferenze radio della Unione Europea.

Lettore CD e manipolazione dei CD

- Non toccare la lente (A) del lettore CD.
- Non esporre l'apparecchio, le batterie o i CD a pioggia e umidità, sabbia o calore eccessivo (provocato da caloriferi o dalla diretta luce del sole).
- Il lettore CD può essere pulito con un panno morbido che non lascia peluzzi, leggermente inumidito. Non usare detersivi, perché potrebbero avere effetto corrosivo.
- Per pulire il CD, passare con un panno morbido che non lascia peluzzi in linea retta dal centro verso il bordo. Un detergente può danneggiare il disco! Non scrivere mai su un CD o applicarvi adesivi.
- La lente può appannarsi quando l'apparecchio viene spostato improvvisamente da un ambiente freddo ad un ambiente caldo. In queste condizioni non è possibile riprodurre un CD. Lasciare il CD in un ambiente caldo fino a totale evaporazione dell'umidità.
- La presenza di cellulari in funzione nelle vicinanze del lettore CD può provocare disturbi di funzionamento.
- Non far cadere l'apparecchio, perché potrebbe danneggiarsi.

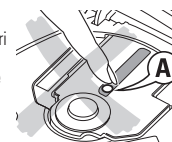

Cuffia AY 3806

- Collegare la cuffia fornita in dotazione alla presa ↻/LINE OUT.

Nota: ↻/LINE OUT può anche venire utilizzata per collegare questo apparecchio al vostro sistema HiFi. Per regolare il suono e il volume, utilizzare i comandi sulle attrezzature radio collegate e sul lettore CD.

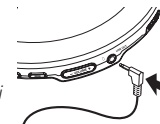

IMPORTANTE!

Sicurezza dell'udito: non tenere un volume molto alto in cuffia. Gli esperti di audiometria riferiscono che l'uso continuo ad alto volume può provocare danni permanenti all'udito.

Sicurezza stradale: non usare la cuffia mentre si guida un veicolo. Può costituire un pericolo e in molti paesi è illegale. Anche se la cuffia fosse del modello «aria aperta» che consente di ascoltare i rumori esterni, non si deve alzare eccessivamente il volume, tanto da non sentire più i rumori di ciò che accade intorno.

INFORMAZIONI GENERALI / RIPRODUZIONE DI CD

Uso in automobile (materiali forniti o disponibili come optional)

Utilizzare esclusivamente il convertitore di tensione per automobile AY 3545 (4822 219 10033) o AY 3548 (3140 118 71890) (4,5 V corrente continua, polo positivo verso il pin centrale) e la cassetta adattatrice per automobile AY 3501. Qualsiasi altro prodotto potrebbe danneggiare l'apparecchio.

- 1 Collocare l'apparecchio su una superficie orizzontale, non sottoposta a vibrazioni e stabile. Assicurarsi che l'apparecchio si trovi in uno spazio sicuro e che non rappresenti un pericolo o un ostacolo per il guidatore e i passeggeri.
- 2 Inserire il convertitore di tensione nel portaccendisigari dell'abitacolo (**solo per batteria auto da 12 V con messa a terra negativa**), quindi collegare l'estremità cablata con la presa di entrata 4,5V DC del gruppo.

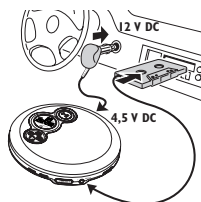

- 3 Se necessario, pulire la presa dell'accendisigari per ottenere un buon contatto elettrico.
- 4 Abbassare il volume e collegare la spina della cassetta adattatrice a \curvearrowright /LINE OUT sull'apparecchio.
- 5 Inserire con cura la cassetta adattatrice nel vano cassetta dell'autoradio.
- 6 Assicurarsi che il filo non ostacoli la guida.
- 7 Se necessario diminuire il volume dell'apparecchio. Avviare la riproduzione dall'apparecchio e regolare il suono mediante i comandi dell'autoradio.

- **Rimuovere sempre il convertitore di tensione dalla presa dell'accendisigari quando l'apparecchio non viene utilizzato.**

Nota: Se l'autoradio è dotata di una presa LINE IN, è opportuno utilizzarla per il collegamento dell'autoradio al posto della cassetta adattatrice. Collegare il cavo del segnale a questa presa LINE IN e a \curvearrowright /LINE OUT sull'apparecchio.

RIPRODUZIONE DI CD / CARATTERISTICHE

Informazioni sulla riproduzione

- Se un CD scrivibile (CD-R) o un CD riscrivibile (CD-RW) non è correttamente registrato, compaiono a display *FF d 15E*. In tal caso completare la masterizzazione usando FINALIZE (finalizza) sul proprio masterizzatore.
- Se si riproduce un CD riscrivibile (CD-RW), dopo aver premuto **▶▶** passeranno da 3–15 secondi prima che inizi la riproduzione del suono.
- La riproduzione si interrompe se si solleva il coperchio del vano CD.
- Durante la riproduzione del CD, *1 - - - -* lampeggia nel display.

Volume e bassi

Regolazione del volume

- Per regolare il volume utilizzare il tasto VOLUME +/- sul lettore CD.



Regolazione dei bassi

- Premere DBB per attivare e disattivare l'accentuazione dei bassi.
→ Quando l'accentuazione bassi è attivata, a display compare **DBB**.



Riproduzione di un CD

Questo lettore CD è in grado di riprodurre qualsiasi tipo di **Disco Audio**, come i CD scrivibili e quelli riscrivibili. Non si deve tentare di riprodurre CD-ROM, CDi, VCD, DVD o CD per computer.

- 1 Premere il cursore OPEN \blacktriangle OPEN per aprire il lettore.
- 2 Inserire un CD audio con il lato stampato rivolto verso l'alto, premendo il CD sul perno.
- 3 Chiudere il lettore abbassando il coperchio.
- 4 Premere **▶▶** per attivare il lettore e avviare la riproduzione.
→ Compaiono a display il numero del brano corrente e il tempo di riproduzione trascorso.
- Per interrompere la riproduzione premere **▶▶**.
→ A display lampeggia il tempo corrispondente al momento in cui la riproduzione è stata interrotta.
- Per proseguire la riproduzione premere di nuovo **▶▶**.
- 5 Premere **■** per arrestare la riproduzione.
→ A display compaiono il numero totale di brani e il tempo di riproduzione totale del CD.
- 6 Premere di nuovo **■** per spegnere l'apparecchio.

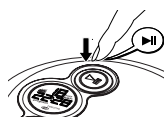
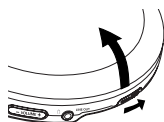

Nota: In assenza di qualsiasi attività, dopo un determinato periodo di tempo l'apparecchio si spegne automaticamente per risparmiare energia.

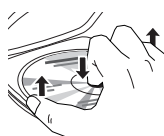

Selezione di un brano e ricerca

Selezione di un brano durante la riproduzione

- Premere brevemente **◀◀** o **▶▶** una o più volte per saltare al brano corrente, precedente o seguente.
→ La riproduzione prosegue con il brano selezionato e ne viene visualizzato il numero.



Selezione di un brano quando la riproduzione è ferma

- 1 Premere brevemente **◀◀** o **▶▶** una o più volte.
→ A display compare il numero del brano selezionato.
- 2 Premere **▶▶** per avviare la riproduzione del CD.
→ La riproduzione inizia con il brano selezionato.

Ricerca di un passaggio durante la riproduzione

- 1 Tenere premuto **◀◀** o **▶▶** per trovare un passaggio particolare avanti o indietro.
→ La ricerca ha inizio e la riproduzione prosegue a basso volume. Dopo 2 secondi la ricerca prosegue a velocità maggiore.
- 2 Rilasciare il pulsante una volta raggiunto il passaggio desiderato.
→ La riproduzione normale prosegue esattamente da questa posizione.

*Note: – Se il lettore si trova in modalità SCAN (ved. sezione MODE, la funzione di ricerca non è disponibile).
– Nella modalità shuffle, shuffle repeat all, o repeat (ved. sezione MODE), oppure durante la riproduzione di un programma, la ricerca può essere eseguita solo all'interno del brano.*

CARATTERISTICHE

CARATTERISTICHE / RICERCA GUASTI

Programmazione di numeri di brano

È possibile memorizzare fino a 30 brani da riprodurre in un programma. Un singolo brano può essere memorizzato più di una volta all'interno dello stesso programma.

- Quando la riproduzione è ferma, selezionare un brano con ◀◀ o ▶▶.
 - Premere PROG per memorizzare il brano.
 - **program** si illumina e vengono visualizzati il numero del brano programmato e **P** con il numero totale dei brani memorizzati.
 - Procedere in questo modo per selezionare e memorizzare tutti i brani desiderati.
 - Premere ▶▶ per iniziare la riproduzione dei brani selezionati.
 - Compare **program** e la riproduzione inizia.
- Per revisionare il programma tenere premuto PROG per più di 2 secondi.
 - A display compaiono in sequenza tutti i brani memorizzati.

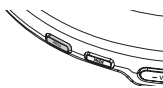

Note: – Se si preme PROG quando non vi sono brani selezionati, compare a display **5EL**.
– Se si tenta di memorizzare più di 30 brani, a display comparirà la scritta **FL**.



Cancellazione del programma

- Dopo avere interrotto la riproduzione, premere ■ per cancellare il programma.
 - Viene visualizzato una volta **EL**, **program** scompare ed il programma è cancellato.



Note: Il programma verrà cancellato anche in caso di interruzione dell'alimentazione, di apertura del coperchio del lettore CD o se l'apparecchio si disattiva automaticamente.

Selezione di diverse possibilità di riproduzione – MODE

È possibile riprodurre i brani in ordine casuale, ripetere un brano o l'intero CD e riprodurre i primi secondi dei brani.

- Durante la riproduzione premere MODE il numero di volte necessario per attivare una delle seguenti 'modalità'. La modalità attiva viene mostrata sul display.
 - **SHUFFLE**: Tutti i brani del CD vengono riprodotti in ordine casuale finché non siano stati tutti riprodotti una volta.
 - **SHUFFLE REPEAT ALL**: Tutti i brani vengono riprodotti ripetutamente in ordine casuale.
 - **REPEAT**: Il brano corrente viene riprodotto ripetutamente.
 - **REPEAT ALL**: Tutto il CD viene riprodotto ripetutamente.
 - **SCA**: Vengono riprodotti in sequenza i primi 10 secondi di ognuno dei brani restanti.
- Dopo 2 secondi ha inizio la riproduzione nel modo prescelto.
 - Per tornare alla riproduzione normale, premere MODE finché non scompare l'indicazione a display.

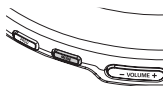

ESP

I tradizionali lettori CD portatili se soggetti a urti o vibrazioni durante la riproduzione saltano spesso parti del CD. La funzione **ELECTRONIC SKIP PROTECTION (ESP)** di cui è dotato il vostro apparecchio impedisce la perdita di continuità quando il lettore è soggetto a leggere vibrazioni. ESP non impedisce tuttavia interruzioni della riproduzione causate da movimenti violenti. Analogamente tale funzione non è in grado di proteggere l'apparecchio da danni causati da cadute.

Su questo apparecchio, ESP è preimpostato. Potete anche spegnere ESP.

- Premere MODE/ESP per oltre 3 secondi.
 - **ESP** scompare.
- Premere di nuovo MODE/ESP per più di 3 secondi.
 - **ESP** si visualizza una volta.

ESP attivato → **ESP disattivato** → **ESP attivato**

RESUME e HOLD

È possibile interrompere la riproduzione e continuare (anche dopo un lungo periodo di tempo) dal punto in cui la riproduzione era stata interrotta (RESUME) e bloccare tutti i tasti dell'apparecchio in modo tale da impedire qualsiasi intervento (HOLD). Utilizzare il cursore RESUME-HOLD-OFF per queste funzioni.

RESUME – continua la riproduzione dal punto in cui era stata interrotta

- Attivare la funzione RESUME spostando il cursore su RESUME durante la riproduzione.
 - Compare **RESUME**.
 - Premere ■ in qualsiasi momento per arrestare la riproduzione.
 - Premere ▶▶ in qualsiasi momento per riprendere la riproduzione.
 - Compare **RESUME** e la riproduzione continua dalla posizione in cui era stata arrestata.
- Per disattivare RESUME, portare il cursore su OFF.
 - **RESUME** scompare.



HOLD – blocco di tutti i tasti

È possibile bloccare i tasti dell'apparecchio portando il cursore su HOLD. In questo modo, anche qualora venga premuto un tasto non si verificherà alcun evento. Questa funzione è utile quando, per esempio, il lettore viene trasportato all'interno di una borsa. L'attivazione della funzione HOLD impedisce che altre funzioni vengano attivate accidentalmente.

- Per attivare HOLD, portare il cursore su HOLD.
 - Ora tutti i pulsanti sono bloccati. Ogni volta che si preme un tasto, a display compare **Hold**. Se l'apparecchio viene spento, **HOLD** viene visualizzato solo quando viene premuto ▶▶.
- Per disattivare HOLD, portare il cursore su OFF.



Note: Quando si disattiva HOLD portando il cursore su RESUME e si riavvia l'apparecchio, la riproduzione prosegue dal punto in cui era stata arrestata.

Ricerca guasti

AVVERTENZA: Non si deve cercare in nessun caso di riparare personalmente l'apparecchio, poiché così facendo si farà decadere la garanzia. Se si verifica un guasto, scorrere la lista di controllo riportata di seguito prima di far riparare l'apparecchio. Se non si è in grado di risolvere un problema seguendo questi suggerimenti, rivolgersi al rivenditore o al centro di assistenza.

Il lettore di CD non ha alimentazione, o la riproduzione non inizia

- Controllare che le batterie non siano scariche, e ce siano inserite correttamente, che i piedini di contatto siano puliti.
- Il collegamento dell'adattatore potrebbe essere allentato. Fissarlo bene.
- Per uso in auto, controllare che l'accensione dell'auto sia inserita. Controllare anche le batterie del lettore.

Si visualizza l'indicazione **NO d'15L**

- Controllare che il CD sia pulito ed inserito correttamente (etichetta rivolta in alto).
- Se la lente si è appannata, attendere alcuni minuti perché si pulisca.

Si visualizza l'indicazione **RF d'15L**

- CD-RW (CD-R) non è stato registrato correttamente. Usare FINALIZE sul registratore di CD.

Si visualizza l'indicazione **HOLD e/o non c'è nessuna reazione ai comandi**

- Se HOLD è attivato, disattivarlo.
- Scariche elettrostatiche. Scollegare l'alimentazione o togliere le batterie per alcuni secondi.

Il CD salta dei brani

- Il CD è danneggiato p sporco. Sostituire o pulire il CD.
- RESUME, SHUFFLE o PROGRAM è attivo. Disinserire quale dei due è inserito.

Nessun suono o cattiva qualità di suono.

- La modalità di pausa (PAUSE) potrebbe essere attiva. Premere ▶▶.
- Collegamenti allentati, errati o sporchi. Controllare e pulire i collegamenti.
- Il volume non potrebbe essere regolato correttamente. Regolare il volume.
- Forti campi magnetici. Controllare la posizione ed i collegamenti del lettore. Inoltre tenersi lontani da telefonini attivi.
- Per uso in auto, controllare che l'adattatore a cassetta sia inserito correttamente, che la direzione di riproduzione del lettore di cassette dell'auto sia corretta (premere autoreverse per cambiarla), e che la spina dell'accendisigaro sia pulita. Lasciare tempo per il cambio di temperatura.