

DVD Micro Theater

MCD179

Register your product and get support at
www.philips.com/welcome

User manual

Manuel d'utilisation

Manual del usuario

Benutzerhandbuch

Gebruikershandleidingen

Manuale per l'utente

Användarhandböckerna

Brugermanual



PHILIPS

Important notes for users in the U.K.

Mains plug

This apparatus is fitted with an approved 13 Amp plug. To change a fuse in this type of plug proceed as follows:

- 1 Remove fuse cover and fuse.
- 2 Fix new fuse which should be a BS1362 3 Amp, A.S.T.A. or BSI approved type.
- 3 Refit the fuse cover:

If the fitted plug is not suitable for your socket outlets, it should be cut off and an appropriate plug fitted in its place.

If the mains plug contains a fuse, this should have a value of 3 Amp. If a plug without a fuse is used, the fuse at the distribution board should not be greater than 3 Amp.

Note: The severed plug must be disposed of to avoid a possible shock hazard should it be inserted into a 13 Amp socket elsewhere.

How to connect a plug

The wires in the mains lead are coloured with the following code: blue = neutral (N), brown = live (L).

- As these colours may not correspond with the colour markings identifying the terminals in your plug, proceed as follows:
 - Connect the blue wire to the terminal marked N or coloured black.
 - Connect the brown wire to the terminal marked L or coloured red.
 - Do not connect either wire to the earth terminal in the plug, marked E (or $\frac{1}{2}$) or coloured green (or green and yellow).

Before replacing the plug cover, make certain that the cord grip is clamped over the sheath of the lead - not simply over the two wires.

Copyright in the U.K.

Recording and playback of material may require consent. See Copyright Act 1956 and The Performer's Protection Acts 1958 to 1972.

Italia

DICHIARAZIONE DI CONFORMITA'

Si dichiara che l'apparecchio MCD179 Philips risponde alle prescrizioni dell'art. 2 comma 1 del D.M. 28 Agosto 1995 n. 548.

Fatto a Eindhoven

Philips Consumer Electronics
Philips, Glaslaan 2
5616 JB Eindhoven, The Netherlands

Norge

Typeskilt finnes på apparatens underside.

Observer: Nettbryteren er sekundert innkoplek. Den innebygde nettdelen er derfor ikke frakoplek nettet så lenge apparatet er tilsluttet nettkontakten.

For å redusere faren for brann eller elektrisk støt, skal apparatet ikke utsettes for regn eller fuktighet.

CAUTION

Use of controls or adjustments or performance of procedures other than herein may result in hazardous radiation exposure or other unsafe operation.

DK

Advarsel: Usynlig laserstråling ved åbning når sikkerhedsafbrydere er ude af funktion. Undgå udsættelse for stråling.

Bemærk: Netafbryderen er sekundært indkoblet og afbryder ikke strømmen fra nettet. Den indbyggede netdel er derfor tilsluttet til lysnettet så længe netstikket sidder i stikkontakten.

S

Klass 1 laserparat

Varning! Om apparaten används på annat sätt än i denna bruksanvisning specificerats, kan användaren utsättas för osynlig laserstrålning, som överskrider gränsen för laserklass 1.

Observera! Stömbrytaren är sekundärt kopplad och bryter inte strömmen från nätet. Den inbyggda nätdelen är därför ansluten till elnätet så länge stickproppen sitter i vägguttaget.

SF

Luokan 1 laserlaite

Varoitus! Laitteen käyttäminen muulla kuin tässä käyttöohjeessa mainitulla tavalla saattaa altistaa käyttäjän turvallisuusluokan 1 ylittävälle näkymättömälle lasersäteilylle.

Oikeus muutoksiin varataan. Laite ei saa olla alttiina tippu-ja roiskevedelle.

Huom. Toiminnanvalitsin on kytketty toisiopuolelle, eikä se kytke laitetta irti sähköverkosta. Sisäänrakennettu verkko-osa on kytkettynä sähköverkkoon aina silloin, kun pistoke on pistorasiassa.



Manufactured under license from Dolby Laboratories. Dolby and the double-D symbol are trademarks of Dolby Laboratories.



Windows Media and the Windows logo are trademarks, or registered trademarks of Microsoft Corporation in the United States and/or other countries.

DivX Certified products: "DivX Certified, and associated logos are trademarks of DivX, Inc. and are used under license.

This product incorporates copyright protection technology that is protected by method claims of certain U.S. patents and other intellectual property rights owned by Macrovision Corporation and other rights owners. Use of this copyright protection technology must be authorized by Macrovision Corporation, and is intended for home and other limited viewing uses only unless otherwise authorized by Macrovision Corporation. Reverse engineering or disassembly is prohibited.

Windows Media is a trademark of Microsoft Corporation.

CONSUMERS SHOULD NOTE THAT NOT ALL HIGH DEFINITION TELEVISION SETS ARE FULLY COMPATIBLE WITH THIS PRODUCT AND MAY CAUSE ARTIFACTS TO BE DISPLAYED IN THE PICTURE. IN CASE OF 525 OR 625 PROGRESSIVE SCAN PICTURE PROBLEMS, IT IS RECOMMENDED THAT THE USER SWITCH THE CONNECTION TO THE 'STANDARD DEFINITION' OUTPUT. IF THERE ARE QUESTIONS REGARDING OUR TV SET COMPATIBILITY WITH THIS MODEL 525p AND 625p DVD PLAYER, PLEASE CONTACT OUR CUSTOMER SERVICE CENTER.

Index

English	6
Français	40
Español	75
Deutsch	110
Nederlands	148
Italiano	183
Svenska	218
Dansk	252

English

Français

Español

Deutsch

Nederlands

Italiano

Svenska

Dansk

Information Générale

Fonctionnalités	42
Accessoires fournis	42
Informations concernant l'environnement ...	42
Informations relatives à la sécurité	42-43
Entretien	43
Sécurité d'écoute	43

Connexions

Etape 1: Placement des enceintes et du caisson de basses	44
Etape 2: Connexion des enceintes et du caisson de basses	44
Etape 3: Connecter le poste de télévision.....	45-46
Connexion via l'entrée vidéo (CVBS)	
Utilisation de la prise casque	
Utilisation de la prise Scart	
Connexion via l'entrée S-Vidéo	
Utilisation d'un modulateur RF	
Etape 4: Connexion de l'antenne FM	47
Etape 5: Connexion du cordon d'alimentation ..	47
Step 6: Connexion d'un magnétoscope ou d'un décodeur	47
Step 7: Connexion d'un appareil audio numérique	48
Step 8: Connexion d'un baladeur audio	48

Aperçu des fonctions

Commandes de l'appareil	49
Télécommande	50-51

Mise en route

Etape 1: Utiliser la télécommande	52
Etape 2: Réglage du téléviseur	52-53
Sélection du système couleur correspondant à votre téléviseur	
Composantes	
Etape 3: Régler les préférences de langue	53
Choix de la langue menu	
Choix de la audio, sous-titres et menu disque	

Fonctions de base

Commutation marche/arrêt	54
Attente automatique avec économie d'énergie	54
Réglage du volume	54
Réglage du son	54
DBB (Dynamic Bass Boost)	
DSC (Digital Sound Control)	
LOUDNESS	

Utilisation des disques

Disques pour la lecture	55
Codes de zone	55
Lecture de disques	56
Utilisation du menu du disque	56
Reprise de la lecture	56
Sélection et recherche	56-57
Sélection d'une page/ d'un chapitre	
Avance/retour rapide	
Avance/retour lent(e)	
Différents modes de lecture : REPEAT (Répétition), SHUFFLE (Aléatoire) et REPEAT A-B REPEAT (Répétition Répétition A-B)	57
REPEAT	
Répétition A-B	
Programmation de vos chapitres/pistes préféré(e)s	58
Affichage des informations	58
Passage à un autre titre ou chapitre	58
Visualisation sous un angle différent	59
ZOOM	59
AUDIO	59
SUBTITLE (DVD seulement)	59
Lecture de MP3/CD image JPEG	59-60
Lecture simultanée de fichiers musicaux MP3 et d'images JPEG	60
Lecture d'un disque Divx	61

Options des menu système

Opérations de base	62
General Setup Page (Page Réglages généraux) ..	62
OSD Lang (Langue OSD)	
Screen Saver (Économiseur d'écran)	
Divx VOD (Vidéo à la demande DivX)	
Audio Setup Page (Page Réglages audio) 62-63	
Night Mode (Mode nuit)	
Digital Output (Sortie numérique)	
Dolby Digital Setup (Réglage Dolby Digital)	
Video Setup Page (Page Réglages vidéo) 63-64	
TV Display (Affichage TV)	
Component (Composantes)	
TV Type (Type TV)	
Preference Page (Page Préférences)	64-65
Audio	
Subtitle (Sous-titres)	
Disc Menu (Menu du disque)	
Parental (Contrôle parental)	
Password (Mot de passe)	
Divx Subtitle (Sous-titres Divx)	
Default (Réinitialisation)	

Réception radio

Réglage sur les émetteurs radio	66
Programmation des émetteurs radio	66
Programmation automatique	
Programmation manuelle	
Réglage des émetteurs préréglés	66

Connexion USB

Utiliser la connectivité USB	67~68
------------------------------------	-------

Horloge/Temporisateur

Affichage de l'horloge	69
Réglage de l'horloge	69
Réglage du réveil programmable	69
Réglage du minuteur de mise en veille	69

Spécifications

70

Dépannage

71~73

Glossaire

74

Information Générale

Félicitations pour votre achat et bienvenue sur le site Philips !

Pour profiter pleinement de l'assistance Philips, enregistrez votre produit sur le site à l'adresse suivante : www.philips.com/welcome.

Ce produit est conforme aux prescriptions de la Communauté Européenne relatives à la limitation des perturbations radioélectriques.

Fonctionnalités

Votre système DVD avec deux amplificateurs à 2.1 canaux entièrement numériques crée les mêmes qualités de dynamiques sonores que vous trouvez dans les véritables cinémas et comprend quelques fonctionnalités parmi les meilleures de la technologie du home-cinéma. Les autres fonctions incluent :

Connecteurs de composants supplémentaires

Vous permet de connecter d'autres composants audiovisuels à votre micro-système de DVD.

Contrôle parental (niveau de classification)

Permet de définir un niveau de contrôle parental pour interdire à vos enfants de regarder un DVD ayant une classification supérieure à celle que vous avez défini.

Minuterie de mise en veille

Permet de faire passer automatiquement le système en mode veille à une heure prédéterminée.

Accessoires fournis

- Télécommande avec une pile CR2025
- Deux enceintes et un caisson de basses
- Câble DIN
- Câble A/V (jaune/rouge/blanc)
- FM de l'antenne
- Le présent livret et un Guide d'Utilisation Rapide

Si un élément est endommagé ou manquant, contactez votre revendeur ou Philips.

Informations concernant l'environnement

Tous les emballages inutiles ont été supprimés. Nous avons essayé de faire en sorte que l'emballage soit facile à séparer en trois matériaux: le carton (boîte), la mousse de polystyrène (tampon de protection) et le polyéthylène (sachets, feuilles de protection en mousse). Votre appareil est, en effet, constitué de matériaux qui peuvent être recyclés et réutilisés s'ils sont démontés par une entreprise spécialisée. Veuillez à respecter les consignes locales concernant la mise aux rebuts des matériaux d'emballage, des piles usées et des équipements usagés.

Se débarrasser de votre produit usagé

tre produit est conçu et fabriqué avec des matériaux et des composants de haute qualité, qui peuvent être recyclés et utilisés de nouveau.

Lorsque ce symbole d'une poubelle à roue barrée est attaché à un produit, cela signifie que le produit est couvert par la Directive Européenne 2002/96/EC. Veuillez vous informer du système local de séparation des déchets électriques et électroniques. Veuillez agir selon les règles locales et ne pas jeter vos produits usagés avec les déchets domestiques usuels. Jeter correctement votre produit usagé aidera à prévenir les conséquences négatives potentielles contre l'environnement et la santé humaine.



Informations relatives à la sécurité

- Avant d'utiliser le système, vérifiez si la tension d'alimentation figurant que la plaquette signalétique (ou la tension indiquée à côté du sélecteur de tension) correspond à celle du secteur. Dans la négative, consultez votre revendeur.
- Si la prise MAINS (Secteur) ou un coupleur d'appareil est utilisé comme dispositif de désaccouplage, le dispositif de désaccouplage doit rester facilement accessible.
- Placez l'appareil sur une surface plate, rigide et stable.
- Les appareils ne doivent pas être exposés à l'humidité ou aux éclaboussures.
- Installez vos système près d'une prise d'alimentation AC et où l'accès à la prise électrique est aisé.

- L'appareil doit être installé à un emplacement suffisamment ventilé pour écarter tout risque d'échauffement interne. Laissez un espace d'au moins 10 cm à l'arrière et au-dessus du boîtier, et de 5 cm de chaque côté.
- La ventilation ne doit pas être empêchée par le recouvrement de l'ouverture de ventilation par des objets, tels que journaux, nappe de table, rideaux, etc...
- L'appareil, les piles ou les disques ne doivent jamais être exposés à une humidité excessive, à la pluie, à du sable ou à des sources de chaleur, dont notamment des appareils de chauffage ou un ensoleillement direct.
- Ne pas placer sur l'appareil des objets enflammés telles que des bougies allumées.
- Ne pas placer sur l'appareil des objets remplis d'eau tels que des vases.
- S'il est amené directement d'un environnement froid à un local chaud, ou s'il est placé dans une pièce très humide, une condensation peut se produire sur la lentille du lecteur à l'intérieur du système. Le cas échéant, le lecteur de CD ne fonctionnera pas normalement. Laissez-le en marche pendant une heure environ, sans disque, avant que la lecture puisse s'effectuer normalement.
- Les éléments mécaniques de l'appareil sont équipés de roulements autolubrifiés qui ne doivent être ni huilés ni graissés.
- N'exposez pas les piles ou les batteries intégrées à une source produisant une chaleur excessive, par exemple le soleil, un feu ou similaire.
- **Lorsque l'appareil est en mode de veille, il continue à consommer de l'électricité. Pour le déconnecter totalement de l'alimentation secteur, débrancher la fiche secteur de la prise murale.**

Entretien

- Lorsqu'un disque devient sale, nettoyez-le avec un chiffon propre. Essayez le disque en partant du centre vers l'extérieur suivant une ligne droite.
- L'appareil, les piles ou les disques ne doivent jamais être exposés à une humidité excessive, à la pluie, à du sable ou à des sources de chaleur (en particulier des appareils de chauffage ou un ensoleillement direct). Fermez toujours la trappe du CD pour éviter que de la poussière se dépose sur l'optique.
- N'utilisez pas de solvants tels que le benzène, un diluant, des produits nettoyants du commerce ou des sprays antistatiques destinés à des disques analogiques.

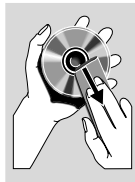

- La lentille de lecture peut se couvrir de buée si le lecteur est déplacé rapidement d'un lieu froid à un local chauffé ; il est alors impossible de lire un disque. Laissez le lecteur se réchauffer jusqu'à ce que la condensation s'évapore.

Sécurité d'écoute

Écoutez à volume moyen.

- L'utilisation des écouteurs à un volume élevé peut entraîner des pertes auditives. Ces écouteurs peuvent produire des niveaux sonores nuisibles à l'ouïe d'une personne normale, même si l'exposition est inférieure à une minute. Ces niveaux sonores élevés sont destinés aux personnes ayant déjà subi une diminution de leurs capacités auditives.
- Le son peut être trompeur. Au fil du temps, votre niveau de confort auditif s'adapte à des volumes plus élevés. Après une écoute prolongée, un niveau sonore élevé et nuisible à vos capacités auditives pourra vous sembler normal. Pour éviter cela, réglez le volume à un niveau non nuisible assez longtemps pour que votre ouïe s'y habitue et ne le changez plus.

Pour définir un volume non nuisible :

- Réglez le volume sur un niveau peu élevé.
- Augmentez progressivement le volume jusqu'à ce que votre écoute soit confortable et claire, sans distorsion.

Limitez les périodes d'écoute:

- Une exposition prolongée au son, même à des niveaux normaux et non nuisibles, peut entraîner des pertes auditives.
- Veillez à utiliser votre équipement de façon raisonnable et à interrompre l'écoute de temps en temps.

Veillez à respecter les recommandations suivantes lors de l'utilisation de vos écouteurs.

- Écoutez à des volumes raisonnables pendant des durées raisonnables.
- Veillez à ne pas régler le volume lorsque votre ouïe est en phase d'adaptation.
- Ne réglez pas le volume de sorte que vous n'entendez plus les sons de votre environnement.
- Faites preuve de prudence dans l'utilisation des écouteurs ou arrêtez l'utilisation dans des situations potentiellement dangereuses.
- N'utilisez pas les écouteurs lorsque vous conduisez, ou que vous êtes en vélo, sur un skate, etc. : cette utilisation des écouteurs peut s'avérer dangereuse sur la route et est illégale dans de nombreuses régions.

Etape 1: Placement des enceintes et du caisson de basses

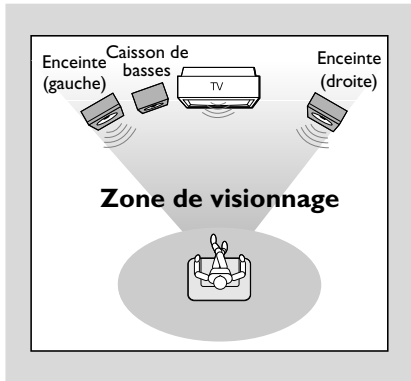

Pour obtenir un son Surround optimal, placez les enceintes et le caisson de basses comme suit :

- Pour optimiser le son surround, toutes les enceintes doivent être placées à la même distance de la position d'écoute.
- Disposez le caisson de basses sur le sol.

Remarque:

- Pour éviter les interférences magnétiques, placez les enceintes et le caisson de basses le plus loin possible de l'unité principale, du téléviseur ou de toute autre source de radiation.
- Permettre une ventilation adéquate autour du Système DVD.

IMPORTANT!

- La plaquette signalétique est apposée à l'arrière de l'appareil.

Pour éviter une surchauffe du système, un circuit de sécurité a été intégré. A cet effet, votre système peut commuter automatiquement en mode de veille en cas de conditions extrêmes. Si cela arrive, laissez refroidir le système avant de le réutiliser.

Etape 2: Connexion des enceintes et du caisson de basses

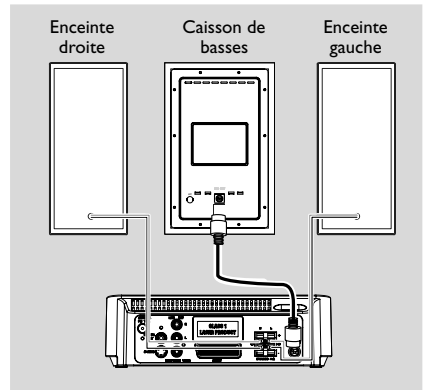

- Connectez le câble DIN fourni à la prise DIN du lecteur de DVD et à la prise DIN du caisson de basses.
- Connecter les fils des haut-parleurs aux connecteurs des HAUT-PARLEURS, haut-parleur droit pour « R » et haut-parleur gauche pour « L », le fil coloré au « + » et noir au « - ». Insérer complètement la portion de fil dénudé du haut-parleur dans le connecteur comme montré.

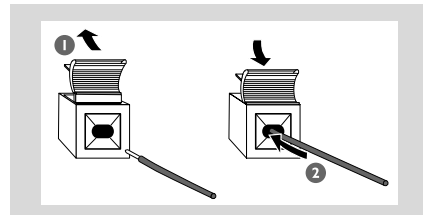

Remarques:

- Pour obtenir une qualité sonore optimale, utilisez les enceintes fournies.
- Ne connectez pas plus d'une enceinte à chaque paire de bornes + / -.
- Ne connectez pas des enceintes ayant une impédance inférieure à celle des enceintes fournies. Reportez-vous à la section CARACTERISTIQUES TECHNIQUES de ce manuel.

Étape 3: Connecter le poste de télévision

IMPORTANT!

- Vous n'avez besoin que d'une seule connexion vidéo parmi les options suivantes, selon les capacités de votre téléviseur.
- La connexion S-Vidéo offre une qualité d'image supérieure. Cette option doit toutefois être compatible avec votre téléviseur.
- Connectez le système DVD directement à votre téléviseur.

Connexion via l'entrée vidéo (CVBS)

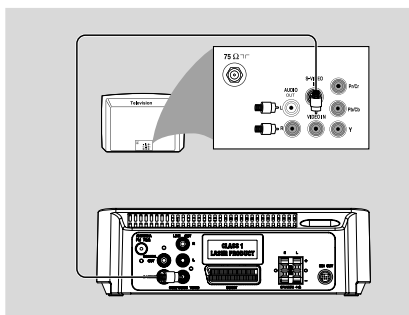

- Utiliser le câble vidéo composite (jaune) pour connecter le jack **COMPOSITE VIDEO** du système au jack d'entrée vidéo (ou indiqué comme A/V In, Video In, Composite ou Baseband) du poste de télévision.
- Pour que votre téléviseur diffuse le son du lecteur de DVD, reliez les sorties **LINE OUT (L/R)** du lecteur de DVD aux entrées **AUDIO IN** correspondantes du téléviseur à l'aide des câbles audio (blanc/rouge, fournis).

Utilisation de la prise casque

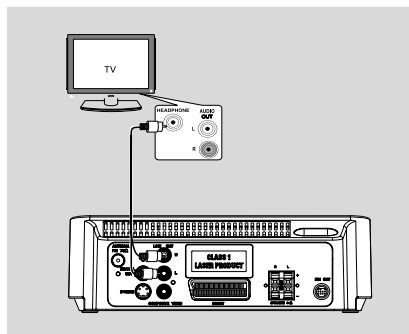

- Pour que l'appareil diffuse le son du téléviseur, reliez la prise **AUX IN** (3,5 mm) à la prise pour casque du téléviseur (prise stéréo de 3,5 mm de diamètre) à l'aide d'un câble cinch (non fourni). Vous pouvez également relier la prise **AUX IN** (3,5 mm) aux prises Audio out (Sortie audio) du téléviseur à l'aide d'un câble cinch (non fourni).

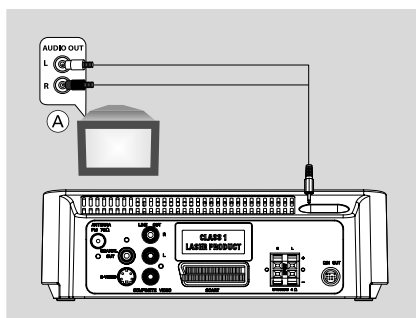

Avant de commencer, appuyez sur la touche **AUX** de la télécommande afin de sélectionner **AUX** comme source d'entrée.

Utilisation de la prise Scart

- Utilisez le câble Scart (noir) pour connecter la prise jack Scart (**SCART**) du lecteur de DVD à la prise (TV IN) du téléviseur.

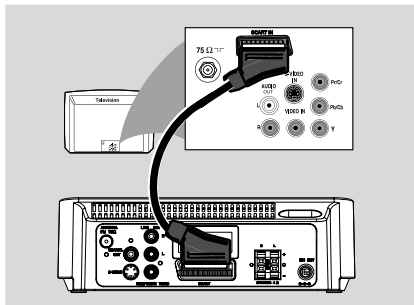

Connexion via l'entrée S-Vidéo

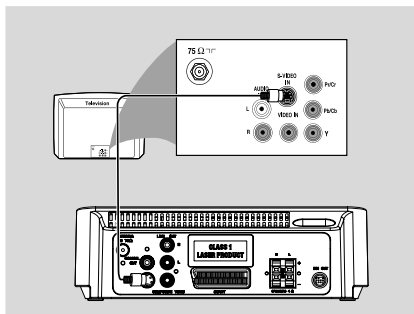

- Utilisez le câble S-video (non inclus avec l'appareil) pour connecter la sortie vidéo **S-VIDEO** du système DVD à l'entrée S-video de votre téléviseur.
- Pour que votre téléviseur diffuse le son du lecteur de DVD, reliez les sorties **LINE OUT (L/R)** du lecteur de DVD aux entrées AUDIO IN correspondantes du téléviseur à l'aide des câbles audio (blanc/rouge, fournis).

Utilisation d'un modulateur RF

IMPORTANT!

– Si votre téléviseur possède une seule prise d'entrée d'antenne **ANTENNA IN** (parfois appelée **75 ohm** ou **RF In**), vous aurez besoin d'un modulateur RF pour regarder le DVD sur votre téléviseur. Pour acheter un modulateur RF et connaître son fonctionnement, consultez votre détaillant en électronique ou contactez Philips.

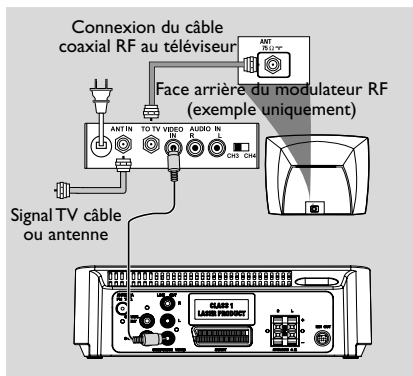

- Utilisez le câble vidéo composite (jaune) pour connecter le jack **COMPOSITE VIDEO** du lecteur de DVD au jack d'entrée vidéo du modulateur RF.
- Connectez le modulateur RF à la prise RF du téléviseur à l'aide d'un câble coaxial RF (non fourni).

Etape 4: Connexion de l'antenne FM

- Connectez l'antenne FM fournie à la prise **FM** (75 Ω). Sortez l'antenne FM et fixez ses extrémités au mur.

Etape 5: Connexion du cordon d'alimentation

IMPORTANT!

– **N'effectuez ni ne modifiez jamais les raccordements lorsque l'appareil est raccordé à l'électricité.**

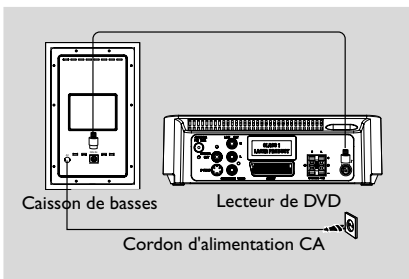

- Une fois toutes les connexions effectuées correctement, branchez le cordon secteur à la prise de courant.

Step 6: Connexion d'un magnéscope ou d'un décodeur

Utilisation du magnéscope pour enregistrer des DVD

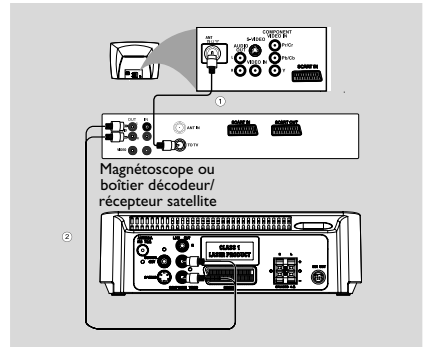

Certains DVD sont protégés contre la copie. Il est impossible d'enregistrer ou de copier des disques protégés sur le magnéscope.

- 1 Raccordez la prise **COMPOSITE VIDEO** de l'appareil aux prises VIDEO IN du magnéscope.
- 2 Raccordez les prises **LINE OUT (R/L)** de l'appareil aux prises AUDIO IN du magnéscope. Ainsi, vous pouvez effectuer des enregistrements stéréo analogiques (deux voies, droite et gauche).

Step 7: Connexion d'un appareil audio numérique

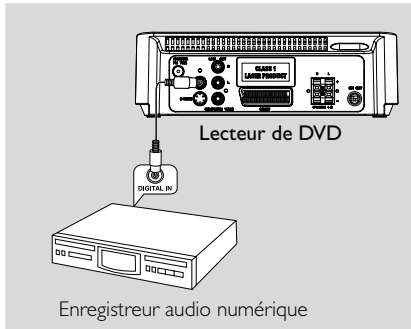

Enregistrement (numérique)

Connectez le jack COAXIAL OUT du micro-système de DVD à l'entrée numérique DIGITAL IN d'un appareil d'enregistrement numérique (DTS (Digital Theater System) compatible ayant, par exemple, un décodeur numérique dolby).

Avant de commencer à utiliser le lecteur, réglez la COAXIAL OUTPUT en fonction de la connexion son.

Step 8: Connexion d'un baladeur audio

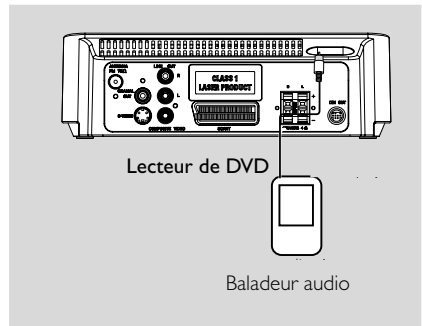

Baladeur audio (MP3)

Reliez la prise AUX de l'appareil à la prise HEADPHONE (Casque, diamètre 3,5 mm) du baladeur audio.

Avant de commencer, appuyez sur la touche **AUX** de la télécommande afin de sélectionner AUX comme source d'entrée. La musique est diffusée par les enceintes.

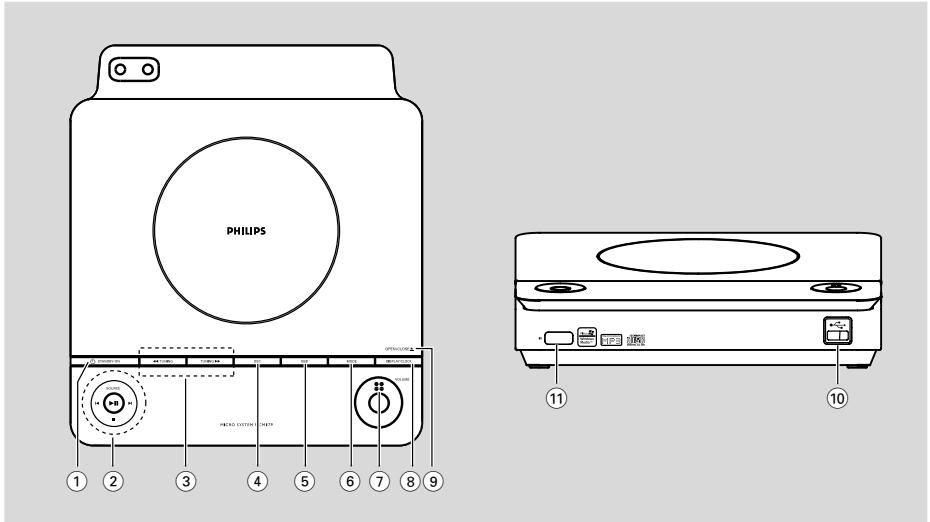

Commandes de l'appareil

① **STANDBY ON (⏻)**

- met le système en mode de marche ou en mode économique de veille/mode de veille normal avec affichage de l'heure.

② **SOURCE**

- permet d'allumer l'appareil.
- sélection de mode pour: DISC/USB/FM/AUX.
 - ▶▶ pour démarrer ou interrompre provisoirement la lecture du disque.
 - pour arrêter la lecture ou d'effacer un programme.



- Disque pour sauter au chapitre/titre/plage précédent(e)/suivant(e).
- Radio pour sélectionner le numéro d'une station radio.
- Horloge/Temporisateur
..... permet de régler les minutes de la fonction horloge/programmeur.

③ **TUNING ◀◀ / ▶▶**

- Tuner permet de régler la radio sur une station.
- Disque permet d'effectuer rapidement une recherche avant/arrière à différentes vitesses dans un disque.
- Horloge/Temporisateur
..... permet de régler les heures de la fonction horloge/programmeur.

④ **DSC** (Digital Sound Control)

- permet de sélectionner différents types de réglages d'égaliseur prédéfinis.

⑤ **DBB** (Dynamic Bass Boost)

- active ou désactive le renforcement des basses.

⑥ **MODE**

- pour sélectionner différents modes de répétition ou le mode de lecture aléatoire pour un disque. [en cas de VCD avec fonction de contrôle de lecture (PBC), cette dernière doit être désactivée].

⑦ **VOLUME**

- destiné à la réception de signaux émis par la télécommande.

⑧ **DISPLAY/CLOCK**

- Disque permet d'afficher des informations sur le disque en cours et/ou sur son état.
- Horloge pour régler le minuteur.

⑨ **OPEN/CLOSE**

- pour ouvrir ou fermer le tiroir de disque.

⑩ **USB port**

- connecte un périphérique de stockage USB externe.

⑪ **IR SENSOR**

- destiné à la réception de signaux émis par la télécommande.

Aperçu des fonctions

Français

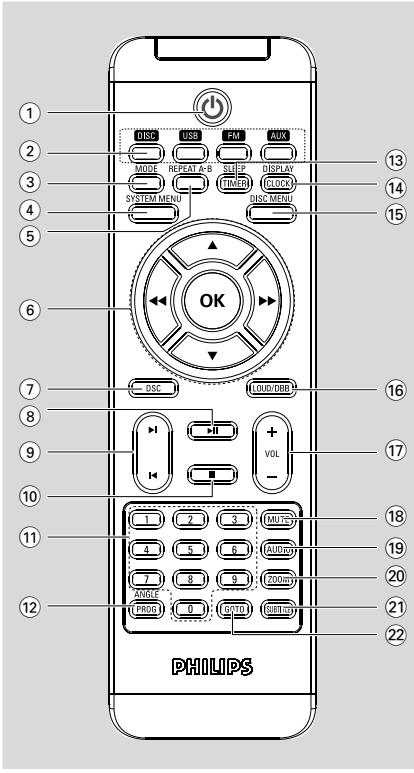

Télécommande

- ① **⏻**
 - met le système en mode de marche ou en mode économique de veille/mode de veille normal avec affichage de l'heure.
- ② **Touches de sélection de la source**
 - permet d'allumer l'appareil.
 - sélection de mode pour: DISC/USB/FM/AUX.
- ③ **MODE**
 - pour sélectionner différents modes de répétition ou le mode de lecture aléatoire pour un disque. [en cas de VCD avec fonction de contrôle de lecture (PBC), cette dernière doit être désactivée].
- ④ **SYSTEM MENU (en mode Disque uniquement)**
 - pour ouvrir ou fermer le menu du système.

- ⑤ **REPEAT A-B**
 - permet de répéter la lecture d'une section spécifique d'un chapitre ou d'une piste.
- ⑥ **OK**
 - pour quitter ou confirmer la sélection. ▼ / ▲ / ◀ / ▶
 - pour opérer une sélection dans le menu.
 - déplace une photo agrandie vers le haut/bas ou vers la gauche/droite. ◀ / ▶
 - Radio permet de régler la radio sur une station.
 - Disque permet d'effectuer rapidement une recherche avant/arrière à différentes vitesses dans un disque.
 - Horloge/Temporisateur permet de régler les heures de la fonction horloge/programmeur.
- ⑦ **DSC (Digital Sound Control)**
 - permet de sélectionner différents types de réglages d'égaliseur prédéfinis.
- ⑧ **▶ ||**
 - pour démarrer ou interrompre provisoirement la lecture du disque.
- ⑨ **◀ / ▶**
 - Disque pour sauter au chapitre/titre/plage précédent(e)/suivant(e).
 - Radio pour sélectionner le numéro d'une station radio.
 - Horloge/Temporisateur permet de régler les minutes de la fonction horloge/programmeur.
- ⑩ **■**
 - pour arrêter la lecture ou d'effacer un programme.
- ⑪ **Touches numériques (0-9)**
 - pour entrer le numéro d'un morceau/titre du disque.

12 ANGLE/PROG

- Picture CD lors de la lecture, pour sélectionner un mode diaporama.
- DVD pour sélectionner l'angle de la caméra DVD.
- Radio permet de programmer vos stations favorites.
- Radio. maintenez cette touche enfoncée pour lancer la programmation automatique de présélections.
- Disque/USB permet de programmer vos pistes favorites.

13 SLEEP/TIMER

- permet d'activer/de désactiver ou de sélectionner l'arrêt programmé.
- permet d'activer/de désactiver ou de régler l'heure du réveil programmable.

14 DISPLAY/CLOCK

- Disque permet d'afficher des informations sur le disque en cours et/ou sur son état.
- Horloge pour régler le minuteur.

15 DISC MENU

- DVD, pour ouvrir ou fermer le menu du contenu du disque.
- pour les VCD/SVCD : permet de basculer entre PBC ON (PBC activé) et PBC OFF (PBC désactivé).

16 LOUD/DBB

- active ou désactive l'ajustement automatique de l'intensité sonore.
- pour mettre en/hors service la valorisation des basses.

17 VOL +/-

- pour augmenter ou réduire le volume.

18 MUTE

- pour interrompre ou relancer la reproduction sonore.

19 AUDIO

- VCD
- permet de sélectionner le mode audio stéréo, mono gauche, mono droite ou mono mixte.
- DVD
- sélectionne une langue audio.

20 ZOOM

- permet d'effectuer un zoom avant ou arrière sur l'image.

21 SUBTITLE

- Pour accéder au menu système de langue des sous-titres.

22 GOTO

- DISC, recherche rapidement dans le disque en entrant une heure, un titre, un chapitre ou une plage.

Remarques pour la télécommande:

- **Sélectionnez d'abord la source que vous désirez commander en appuyant sur l'une des touches de sélection de la source sur la télécommande (par exemple DISC, TUNER).**
- **Sélectionnez ensuite la fonction voulue (par exemple ►, ◀, ▶).**

Etape 1: Utiliser la télécommande

ATTENTION !

- Avant d'utiliser la télécommande, ôtez la languette de protection en plastique, tel qu'illustré ci-dessous.
- Si la télécommande ne fonctionne pas correctement ou si la portée de fonctionnement est réduite, remplacez la pile usagée par une pile neuve de type CR2025.

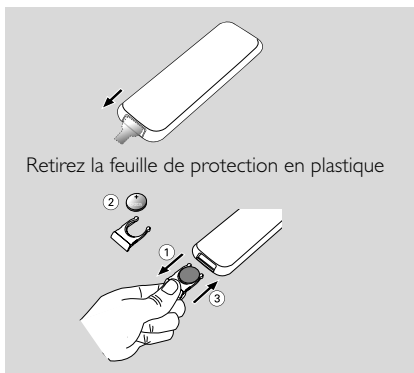

- 1 Ouvrez le compartiment de la pile en exerçant une pression dessus.
- 2 Placez une nouvelle pile en veillant à respecter la polarité.
- 3 Fermez le compartiment de la pile en exerçant une nouvelle pression dessus.

Utiliser la télécommande pour contrôler le système

- 1 Diriger la télécommande directement vers la sonde distante (iR) du panneau avant.
- 2 Sélectionnez la source que vous souhaitez commander en appuyant sur une des touches de sélection source de la télécommande.
- 1 Sélectionnez ensuite la fonction souhaitée (par exemple ► II, ◀ ou ►).

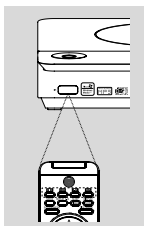

ATTENTION !

- Retirer les piles si elles sont usées ou si elles ne sont pas destinées à être utilisées pendant une longue période.
- Les piles contiennent des substances chimiques, elles doivent donc être jetées dans un endroit prévu à cet effet.

Etape 2: Réglage du téléviseur

IMPORTANT!

S'assurer que vous avez terminé toutes les connexions nécessaires. (Voir Connexions – Connecter le poste de télévision).

- 1 Mettez le système DVD en marche puis sélectionnez la source DISC. (Voir "Commutation marche/arrêt").
- 2 Allumer le poste de télévision et le régler sur le canal Video-In correct. L'écran DVD d'arrière-plan Philips apparaît sur votre téléviseur.
→ Généralement, ces canaux se trouvent entre les canaux les plus hauts et les plus bas et s'appellent FRONT, AV IN ou VIDEO. Pour en savoir plus, reportez-vous au mode d'emploi du téléviseur.
→ Vous pouvez aller au canal 1 de votre TV, et appuyer successivement sur le bouton bas jusqu'à voir le canal Video In.
→ Ou, vous pouvez utiliser la télécommande de la TV pour sélectionner différents modes vidéo.

Sélection du système couleur correspondant à votre téléviseur

Ce lecteur de DVD est compatible NTSC et PAL. Pour que ce lecteur de DVD prenne en charge la lecture d'un disque DVD spécifique, le système couleur du disque DVD, du téléviseur et du lecteur de DVD doivent être identiques.

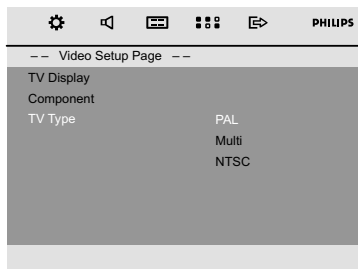

- 1 En mode disque, appuyez sur **SYSTEM MENU**.
- 2 Parcourez le menu à l'aide de la touche ◀ / ▶ / ▼ / ▲ de la télécommande.
→ Passez à "Video Setup Page" et appuyez sur la touche ▼.
→ Passez à "TV TYPE" et appuyez sur la touche ►.

PAL

– optez pour ce mode si le téléviseur connecté prend en charge le système PAL. Le signal vidéo des disques NTSC est modifié et l'image est au format PAL.

NTSC

– optez pour ce mode si le téléviseur connecté prend en charge le système NTSC. Le signal vidéo des disques PAL est modifié et l'image est au format NTSC.

MULTI

– optez pour ce mode si le téléviseur connecté prend en charge les systèmes NTSC et PAL (multisystème). Le format de l'image correspondra au signal vidéo du disque.

- 3 Sélectionnez une option, puis appuyez sur **OK**.
→ Des messages de confirmation peuvent s'afficher selon l'opération en cours. Suivez les instructions à l'écran pour confirmer ou non le réglage.

Pour quitter le menu

- Appuyez à nouveau sur **SYSTEM MENU**.

Composantes

Réglez la sortie vidéo en fonction de votre connexion vidéo. .

- 1 En mode disque, appuyez sur **SYSTEM MENU**.
- 2 Parcourez le menu à l'aide de la touche ◀◀ / ▶▶ / ▼ / ▲ de la télécommande.
→ Passez à "Video Setup Page" et appuyez sur la touche ▼.
→ Passez à "Component" et appuyez sur la touche ▶▶.

S-VIDEO

– Sélectionnez S-VIDEO (S-Vidéo) si vous avez raccordé la sortie S-VIDEO (S-Vidéo) au téléviseur via la prise S-VIDEO (S-Vidéo).

SCART

– Sélectionnez SCART si vous avez raccordé la sortie SCART au téléviseur via la prise SCART .

- 3 Sélectionnez une option, puis appuyez sur **OK**.
- Pour quitter le menu**
- Appuyez à nouveau sur **SYSTEM MENU**.

Etape 3: Régler les préférences de langue

Vous pouvez sélectionner votre paramètres de langue préférée permettant ainsi au Système Micro DVD de basculer automatiquement dans votre langue toutes les fois que vous chargez un disque. Si la langue sélectionnée n'est pas disponible sur le disque, la langue réglée par défaut est utilisée. Mais le menu langue du Système Micro DVD ne peut être changé une fois sélectionné.

Choix de la langue menu

- 1 En mode disque, appuyez sur **SYSTEM MENU**
- 2 Parcourez le menu à l'aide de la touche ◀◀ / ▶▶ / ▼ / ▲ de la télécommande.
→ Passez à "General Setup Page" et appuyez sur la touche ▼.
→ Passez à "OSD Lang" et appuyez sur la touche ▶▶.
- 3 Appuyez sur ▼ / ▲ pour sélectionner une langue, puis sur **OK**.

Pour quitter le menu

- Appuyez à nouveau sur **SYSTEM MENU**.

Choix de la audio, sous-titres et menu disque

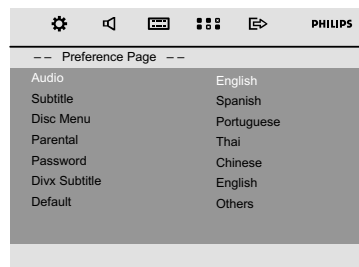

- 1 En mode disque, arrêtez la lecture, puis appuyez sur **SYSTEM MENU**
- 2 Parcourez le menu à l'aide de la touche ◀◀ / ▶▶ / ▼ / ▲ de la télécommande.
→ Passez à "Preference Page" et appuyez sur la touche ▼.
→ Sélectionnez l'une des options suivantes, puis appuyez sur ▶▶.
– "DOUBLAGE"
– "SOUS-TITRES"
– "MENU DISQUE"
- 3 Appuyez sur ◀◀ / ▶▶ pour sélectionner une langue, puis sur **OK**.

Pour quitter le menu

- Appuyez à nouveau sur **SYSTEM MENU**.

Fonctions de base



ATTENTION !

- Terminez les procédures de connexion avant de faire fonctionner l'appareil.
- Lorsque l'appareil est en mode de veille, il continue à consommer de l'électricité. Pour le déconnecter totalement de l'alimentation secteur, débrancher la fiche secteur de la prise murale.



Commutation marche/arrêt

- En mode veille/d'économie d'énergie, appuyez sur la touche **STANDBY-ON**  ou **SOURCE** de l'appareil, ou sur la touche **DISC**, **USB**, **FM** ou **AUX** de la télécommande pour mettre l'appareil sous tension.
→ Le système se règle ensuite sur la dernière source sélectionnée.

Pour faire passer l'appareil en mode veille

- En mode de mise sous tension, appuyez brièvement sur **STANDBY-ON**  (touche  de la télécommande).
→ L'heure s'affiche ou le symbole "----" si l'horloge n'a pas été réglée.

Pour mise en circuit du mode de veille

- En mode de mise sous tension, maintenez enfoncée la touche **STANDBY-ON**  (touche  de la télécommande).
→ "ECO POWER" est affiché brièvement.
→ Le voyant d'économie d'énergie  du panneau avant s'allume.
→ L'écran LCD devient vierge.

Remarque:

- Maintenez enfoncée la touche  de la télécommande (ou de l'appareil) pour sélectionner le mode d'économie d'énergie ou de veille.

Attente automatique avec économie d'énergie

Grâce à la caractéristique d'économie d'énergie, l'unité passe automatiquement en position d'attente 15 minutes après qu'une un CD n'a atteint la fin ou qu'aucune commande n'a été actionnée.

Réglage du volume

Appuyez sur **VOLUME (+/-)** (ou **VOL +/-** de la télécommande) pour augmenter ou diminuer le niveau sonore.

→ L'afficheur indique brièvement "VOL" ainsi qu'une valeur de volume allant de "0" à "3" ("MIN" ou "MAX" s'affiche lorsque le volume est réglé au niveau le plus faible ou le plus élevé).

Pour couper momentanément le son

- Appuyez sur **MUTE** sur la télécommande.
→ La reproduction sonore se poursuit sans son audible et "MUTE" s'affiche.
- Pour réactiver la reproduction du son, on peut:
 - appuyez à nouveau sur **MUTE**;
 - régler les commandes de volume;
 - changer de source.

Réglage du son

DBB (Dynamic Bass Boost)

DBB amplifie la basse.

- Appuyez sur **LOUD/DBB** de la télécommande pour activer/désactiver la fonction DBB.
→ Si la fonction DBB est activée, "DBB" est affiché.

Remarque:

– Certains CD ou certaines cassettes peuvent être enregistrés en vitesse de modulation élevée, ce qui engendre une distorsion à un volume élevé. Le cas échéant, supprimez le mode DBB ou réduisez le volume.

DSC (Digital Sound Control)

DSC propose une combinaison différente de paramètres de compensation de son présélectionnés.

- Appuyez à plusieurs reprises sur **DSC** de la télécommande pour sélectionner: CLASSIC (default), ROCK, JAZZ, POP.

LOUDNESS

La fonction INTENSITE SONORE (LOUDNESS) permet que le système augmente automatiquement l'effet sonore aigu et basse à un volume faible (plus le volume est fort, plus faible sera l'augmentation de l'aigu et de la basse).

- Maintenez enfoncée la touche **LOUD/DBB** de la télécommande pour activer ou désactiver la fonction LOUDNESS (Intensité).
→ L'icône  apparaît/disparaît après avoir activé/désactivé cette fonction.

IMPORTANT!

- Selon les exigences de format des DVD ou des VCD, certaines opérations peuvent être différentes ou restreintes.
- **N'appuyez pas sur le tiroir du disque et ne placez pas d'autre objet qu'un CD dans ce tiroir. Vous pourriez provoquer un dysfonctionnement.**
- Si l'icône de fonction interdite s'affiche sur l'écran du téléviseur lorsque vous appuyez sur une touche, cela signifie que cette fonction n'est pas disponible sur le disque en cours de lecture ou à ce moment-là.

Disques pour la lecture

Votre lecteur de DVD peut lire les disques suivants:

- Disques Vidéo Numériques (DVD)
- CD Vidéo (VCD)
- Super CD Vidéo (SVCD)
- DVD inscriptibles finalisés (DVD+R)
- Disques Vidéo Numériques + Réinscriptibles (DVD + RW)
- Disques Compacts (CD)
- Disques MP3, fichiers d'image (Kodak, JPEG) sur CD-R(W)
- Format UDF/ISO 9660
- Résolution JPEG prise en charge jusqu'à 3 073 x 2 048
- Les fréquences d'échantillonnage supportées pour les disques-MP3 sont : 32 kHz, 44.1 kHz, 48 kHz.
- Débits pris en charge : 32-256 (Kbit/s) et débits variables (moyenne : 128 Kbit/s)
- Fichiers DivX sur CD-R(W)/DVD+R(W) :
 - DivX 3/4/5

Codes de zone

Les DVD doivent être étiquetés pour **TOUTES** les zones ou pour la **Zone 2** afin d'être lus sur ce système DVD. Vous ne pouvez pas lire des disques étiquetés pour d'autres régions.



Remarque:

- Si vous rencontrez des difficultés pour lire un disque en particulier, enlevez le disque et essayez-en un autre. Certains disques mal formatés ne peuvent pas être lus sur ce système.



Lecture de disques

- 1 Pour un DVD ou un VCD : assurez-vous que l'appareil est connecté correctement au téléviseur, et que le téléviseur est allumé et réglé sur un canal d'entrée vidéo. (Voir page suivante "Réglage du téléviseur").
- 2 Appuyez une ou plusieurs fois sur la touche **SOURCE** de l'appareil pour sélectionner le mode DVD (ou sur la touche **DISC** de la télécommande).
→ L'écran DVD d'arrière-plan Philips apparaît sur votre téléviseur.
- 3 Appuyez sur la touche **OPEN/CLOSE** en haut de l'appareil pour ouvrir le tiroir-disque.
- 4 Insérez un disque, face imprimée orientée vers le haut, puis fermez le tiroir-disque.
- 5 La lecture commencera automatiquement (selon le type de disque).
→ Si un menu de disque s'affiche sur le téléviseur; voir page suivante "Utilisation du menu du disque".
→ Si le disque est verrouillé, saisissez le code à six chiffres. (Voir page suivante "Modification du mot de passe").

Pour interrompre momentanément la lecture

- Appuyez sur la touche ► II .
→ "PAUSE" apparaît sur l'écran du téléviseur.
- Pour reprendre la lecture, appuyez à nouveau sur la touche ► II .

Pour arrêter la lecture

- Appuyez sur la touche ■.

Utilisation du menu du disque

- 1 Appuyez sur la touche **DISC MENU** de la télécommande.
→ Si le disque actuel possède un menu, celui-ci s'affiche sur l'écran. Sinon, c'est le menu du disque qui est affiché.
- 2 Utilisez les touches ◀◀ / ▶▶ / ▼ / ▲ pour sélectionner le titre ou le chapitre désiré, puis appuyez sur ► II ou OK.
→ La lecture du titre ou du chapitre débute.
- 3 Appuyez sur la touche **DISC MENU** de la télécommande pour accéder au menu du disque.

Conseils utiles:

– Appuyez sur cette touche pour redémarrer la lecture à partir de la première piste si aucun menu de titres ou menu racine n'est enregistré dans le DVD.

Contrôle de la lecture (PBC)

La lecture en mode PBC permet d'utiliser un CD vidéo de manière interactive, à l'aide d'un menu affiché.

- Appuyez sur **DISC MENU** pour basculer entre PBC ON (PBC activé) et PBC OFF (PBC désactivé).

Lors de la lecture d'un disque avec la fonction PBC activée

- Si l'appareil est en mode "PBC OFF", il démarre la lecture automatiquement.
- S'il est en mode "PBC ON", le menu PBC (s'il existe) s'affiche sur l'écran du téléviseur. Utilisez les **touches numériques (0-9)** pour faire votre choix.

Conseils utiles:

– Cette fonction n'est pas disponible pour les DVD/CD/MP3/DivX.

Reprise de la lecture

- En cours de lecture, appuyez sur ■ pour interrompre la lecture en mode de reprise, puis sur la touche ► II pour reprendre la lecture là où vous l'avez interrompue.
- **Pour annuler le mode de reprise :**
 - Si la lecture a été interrompue, appuyez de nouveau sur ■ pour arrêter complètement la lecture. Pour ce faire, vous pouvez également ouvrir le tiroir-disque ou mettre le lecteur en veille.

Sélection et recherche

Sélection d'une plage/ d'un chapitre

DVD/VCD/CD/MP3:

- En cours de lecture, appuyez brièvement sur ◀◀ / ▶▶ pour sélectionner la piste ou le chapitre précédent(e) ou suivant(e).

Ou

À l'aide des **touches numérotées (0 à 9)** de la télécommande, saisissez directement le numéro de la piste.

→ Après la sélection, la lecture commence automatiquement au début de la piste sélectionnée.

Remarque:

- Certains VCD ont une piste unique. De ce fait, la sélection de pistes ou une valeur d'entrée non valide pour le disque en cours sera ignorée.
- Si le lecteur a été réglé pour répéter le chapitre ou la piste, cette touche permet de relire le même chapitre ou la même piste depuis le début.

Avance/retour rapide

DVD/VCD/DivX/WMA/MP3:

- 1 En cours de lecture, appuyez plusieurs fois sur ◀◀ / ▶▶ pour effectuer une recherche rapide vers l'avant ou vers l'arrière.
- 2 Pour reprendre une lecture normale, appuyez sur ▶▶ II.
Appuyez plusieurs fois sur ◀◀ / ▶▶ jusqu'à ce que l'indication "▶" s'affiche sur l'écran du téléviseur.

Remarque:

- La recherche rapide vers l'avant/l'arrière n'est disponible qu'au sein de la même piste.

Avance/retour lent(e)

Pour DVD/VCD:

- 1 En cours de lecture, appuyez plusieurs fois sur ▲ / ▼ pour effectuer une recherche lente vers l'avant ou vers l'arrière.
- 2 Pour reprendre une lecture normale, appuyez sur ▶▶ II.
Appuyez plusieurs fois sur ▲ / ▼ jusqu'à ce que l'indication "PLAY" s'affiche sur l'écran du téléviseur.

Remarque:

- Pour les VCD/DivX : la recherche lente n'est pas disponible.

Différents modes de lecture :**REPEAT (Répétition), SHUFFLE (Aléatoire) et REPEAT A-B REPEAT (Répétition Répétition A-B)**

REPEAT

Pour DVDs/VCD/CD/MP3

- En cours de lecture, appuyez plusieurs fois sur la touche **MODE** de l'appareil pour sélectionner les modes de répétition souhaités.
→ En cas de VCD avec fonction PBC, cette dernière doit d'abord être désactivée.

Pour VDs**CHAPTER REPEAT:** répète le chapitre en cours**TITLE REPEAT:** répète le titre en cours**REPEAT ALL:** répète tout le contenu**SHUFFLE:** lecture aléatoire**REPEAT OFF:** désactive le mode de lecture**Pour VCDs/SVCDs/CDs****REPEAT TRACK:** répète la piste en cours**REPEAT ALL:** répète toutes les pistes**SHUFFLE:** lecture aléatoire**REPEAT OFF:** désactive le mode de lecture**Pour MP3/WMA/JPEG/DivX****REPEAT ONE:** répète la piste en cours**REPEAT ALL:** répète toutes les pistes**SHUFFLE:** lecture aléatoire**REPEAT OFF:** désactive le mode de lecture

- Pour revenir en mode de lecture normal, appuyez à plusieurs reprises sur la touche **MODE** jusqu'à ce que les différents modes de lecture ne soient plus affichés.

En mode de lecture aléatoire :

- Appuyez sur ▶ pour sélectionner une autre piste dans un ordre aléatoire.
- Appuyez sur ■ pour arrêter la lecture aléatoire.

Pour annuler le mode de lecture aléatoire:

- Appuyez plusieurs fois sur **MODE** pour sélectionner repeat off (répétition désactivée) pour annuler la lecture aléatoire.

Notes:

- En mode Tuner ou AUX, cette touche ne fonctionne pas.
- Lorsque le tiroir-disque est ouvert, la fonction de lecture aléatoire/répétition est désactivée automatiquement.

Répétition A-B

Il est possible de demander la lecture à répétition d'une section d'un chapitre ou d'une piste.

- 1 Appuyez sur **REPEAT A-B** au point de départ désiré.
- 2 Appuyez sur **REPEAT A-B** au point de fin désiré.
→ La lecture de ce passage se répète alors en continu.
- 3 Pour revenir à la lecture normale, appuyez à nouveau sur la touche **REPEAT A-B**.

Remarque:

- La section comprise entre A et B ne peut être définie qu'au sein d'un même chapitre ou d'une même piste.

Utilisation des disques

Programmation de vos chapitres/pistes préféré(e)s

Vous pouvez lire le contenu d'un disque dans l'ordre que vous souhaitez.

Pour DVD/VCD/SVCD/CD/CDG

- 1 Appuyez sur **PROG** de la télécommande.

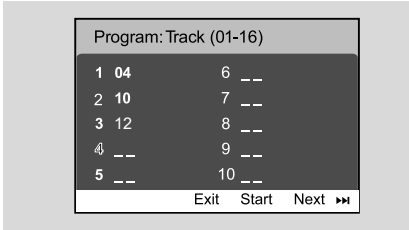

- 2 Saisissez le numéro de la piste ou du chapitre à lire à l'aide des touches **numérotées (0-9)** (vous devez entrer deux chiffres, par exemple : 06)
→ Si le nombre total de pistes à programmer est supérieur à dix, sélectionnez {NEXT} (Suivant) à l'écran et appuyez sur **OK** (ou appuyez sur la touche ► de la télécommande) pour passer à la page de programmation suivante.
→ Pour supprimer une piste ou un chapitre du menu de programmation, sélectionnez la piste ou le chapitre, puis appuyez sur **OK**.

- 3 Sélectionnez {Start} (Démarrer) pour lire la programmation.
- 4 Pour arrêter la lecture, appuyez une fois sur ■.
- 5 Pour quitter le mode de programmation, appuyez deux fois sur ■.

Pour MP3/WMA/JPEG

- 1 Appuyez sur ▼ / ▲ pour sélectionner une piste ou une photo dans le menu du disque. Appuyez sur **PROG** pour ajouter la piste ou la photo à la liste de lecture.
→ L'option Ajouter à la liste de lecture apparaît dans le menu du disque.
- 2 Appuyez trois fois sur **DISC MENU**: le menu de la liste de lecture de la programmation s'affiche.
- 3 Appuyez sur ▼ / ▲ pour sélectionner une piste ou une photo dans le menu du disque. Puis, appuyez sur **PROG** pour ajouter la piste ou la photo à la liste de lecture.
- 4 Appuyez sur ▼ / ▲ pour sélectionner une piste ou une photo, puis appuyez sur **OK** pour démarrer la lecture.

→ Vous pouvez sélectionner une piste ou une photo, puis appuyer sur **PROG** pour la retirer de la liste de lecture de la programmation.

- 5 Appuyez sur **STOP** pour arrêter la lecture de la programmation.
- 6 Appuyez sur **DISC MENU** pour revenir au menu du disque.

Remarque:

- Un maximum de 20 pistes peut être mémorisé pour les DVD/VCD/SVCD/CD/CDG.
- Un maximum de 100 pistes peut être mémorisé pour les MP3/WMA/JPEG.

Affichage des informations

En mode disque, appuyez plusieurs fois sur **DISPLAY/CLOCK** pour sélectionner les informations ci-après sur l'afficheur :



Passage à un autre titre ou chapitre

Certains disques peuvent contenir plusieurs titres ou chapitres. Si un menu de titres ou de chapitres figure sur un disque, vous pouvez faire débuter la lecture à partir de l'élément sélectionné.

- 1 Appuyez sur **DISPLAY/CLOCK** pour afficher le titre et le chapitre.
- 2 Appuyez sur ▼ / ▲ pour sélectionner un élément, puis appuyez sur la touche **OK**.
- 3 Utilisez les touches **numérotées (0-9)** pour sélectionner le titre/chapitre souhaité.
- 4 Appuyez sur **DISPLAY/CLOCK** pour quitter le menu des informations sur le disque.

Remarque:

- Avec certains disques, il n'est pas possible de sélectionner un titre ou un chapitre.

Visualisation sous un angle différent

Cette fonction vous permet de visualiser l'image sous plusieurs angles de prise de vue si le DVD en cours de lecture comporte des angles de caméra multiples. Les angles varient selon le format du disque.

- 1 Appuyez sur **DISPLAY/CLOCK** de la télécommande pour afficher le message du titre et du chapitre.
 - 2 Appuyez sur **▼ / ▲** pour sélectionner l'option Angle, puis appuyez sur **OK**.
 - 3 Utilisez les touches **numérotées (0-9)** pour sélectionner l'angle souhaité.
- Vous pouvez également appuyer directement sur **ANGLE** pour changer l'angle de vue.

ZOOM

La fonction de zoom vous permet d'agrandir l'image vidéo ou JPEG pendant la lecture.

Pour DVDs/VCDs

- Appuyez plusieurs fois sur **ZOOM** pour modifier l'échelle d'agrandissement.
2X -->3X -->4X -->1/2X-->1/3X--> 1/4X

Pour JPEG

- Appuyez plusieurs fois sur **ZOOM** pour modifier l'échelle d'agrandissement.
100% -->125%-->150%-->200%-->75%-->50%
- Appuyez sur les touches **◀▶ / ▲ / ▼** pour vous déplacer dans l'image agrandie.
- Appuyez plusieurs fois sur **ZOOM** pour quitter le mode ZOOM.

AUDIO

Pour DVDs

- Appuyez plusieurs fois sur la touche **AUDIO** de la télécommande pour sélectionner la langue son de votre choix.
→ Cette fonctionnalité dépend du disque utilisé.

Pour VCDs

- Appuyez plusieurs fois sur **AUDIO** pour sélectionner le canal audio affiché sur l'écran du téléviseur.

LEFT VOCAL, RIGHT VOCAL, MONO LEFT, MONO RIGHT et **STEREO**

SUBTITLE (DVD seulement)

- Appuyez à plusieurs reprises sur **SUBTITLE** pour sélectionner la langue de sous-titres désirée.
→ Cette fonctionnalité dépend du disque utilisé.

Lecture de MP3/CD image JPEG

IMPORTANT!

Vous devez allumer votre téléviseur et trouver son canal d'entrée vidéo.

Disque MP3/d'images JPEG

- 1 Chargez un disque MP3/d'images (JPEG).
→ Le délai de lecture du disque peut excéder 30 secondes en raison de la complexité de la configuration des répertoires/fichiers.
→ Le menu du disque s'affiche sur l'écran du téléviseur.
 - 2 Sélectionnez une piste dans le menu, puis appuyez sur **OK** pour démarrer la lecture.
- La lecture des MP3/WMA démarre automatiquement.

(Menu du disque MP3)

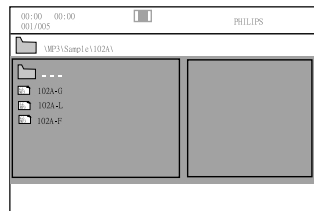

- 3 Au cours de la lecture, appuyez sur **▲ / ▼** ou utilisez les touches numérotées (0-9) pour sélectionner le fichier d'images de votre choix dans le menu du disque, puis appuyez sur **OK**.
→ Si le menu principal du disque contient différents dossiers, sélectionnez le dossier souhaité à l'aide de la touche **▲ / ▼** puis appuyez sur **OK** pour l'ouvrir.
- 4 Appuyez sur **◀▶** pour sélectionner la piste précédente ou suivante.
- 5 Pour arrêter la lecture simultanée, appuyez sur **DISC MENU** puis sur **STOP**.

Utilisation des disques

Si le menu MP3 est désactivé

- En mode de lecture, appuyez sur ◀ ou ▶ pour sélectionner la piste précédente ou suivante.

Remarque:

– La recherche d'albums est désactivée en mode menu désactivé.

- ⑥ Au cours de la lecture d'un disque d'images JPEG ou Kodak, appuyez plusieurs fois sur **PROG** pour faire votre choix parmi les différents effets de balayage. Vous pouvez choisir parmi 16 effets de balayage. L'effet de balayage sélectionné s'affiche sur l'écran du téléviseur.

Lecture simultanée de fichiers musicaux MP3 et d'images JPEG

Vous pouvez créer un diaporama musical si le disque contient des fichiers MP3 et des fichiers d'image JPEG.

- ① Insérez un disque MP3/WMA contenant de la musique et des images.
- ② Sélectionnez une piste dans le menu, puis appuyez sur **OK** pour démarrer la lecture.
- ③ Au cours de la lecture, appuyez sur les touches ▼ / ▲ pour sélectionner le fichier d'images de votre choix dans le menu du disque, puis appuyez sur **OK**.
→ Tous les fichiers d'images du dossier sont lus.
→ L'appareil continue de lire la musique et la répète lorsque la fin de l'album, de la liste de lecture ou de la piste sélectionnée est atteinte.
- ④ Pour arrêter la lecture simultanée, appuyez sur **DISC MENU** puis sur **STOP**.

CD photo Kodak

- ① Chargez un CD photo Kodak.
→ Le délai de lecture du disque peut excéder 30 secondes en raison de la complexité de la configuration des répertoires/fichiers.
- ② Appuyez sur la touche **STOP** ■ durant la lecture des images JPEG.
→ 12 miniatures s'affichent sur l'écran du téléviseur.
(exemple de menu d'un disque d'images)

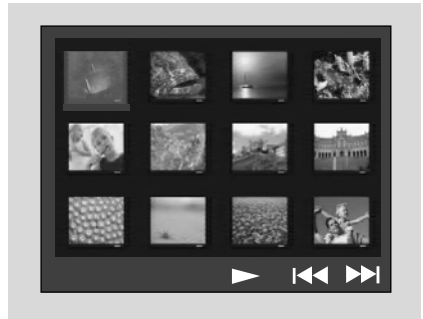

- ③ Appuyez sur ◀ / ▶ pour saisir le numéro de la piste à télécommande.
- ④ Appuyez sur les touches ◀◀ / ▶▶ / ▼ / ▲ pour mettre en surbrillance une des images et appuyez sur **OK**.
- ⑤ Appuyez sur **PROG** pour afficher/lecture de panorama.

Durant la lecture, vous pouvez;

- Appuyez sur ◀ / ▶ pour sélectionner un autre dossier dans le repertoire sélectionné.
- Utilisez ◀◀ / ▶▶ / ▲ / ▼ de la télécommande pour parcourir les fichiers d'images.
- Appuyez plusieurs fois sur **ZOOM** pour effectuer un zoom avant ou arrière sur l'image.
- Appuyez sur la touche ▶|| pour interrompre/ reprendre la lecture.

Remarque:

- En raison de la nature du format Digital Audio MP3 (DAM), seule la musique numérique peut être reproduite.
- Il est normal de constater des sautes occasionnelles lors de l'écoute de disques MP3.
- L'appareil ne lit que la première session des CD multisessions contenant différents formats.

Lecture d'un disque Divx

L'appareil prend en charge la lecture de films DivX que vous pouvez copier depuis votre ordinateur sur un disque inscriptible. Pour plus d'informations, voir {DVD Menu Operations} (Fonctions du menu DVD) - Code Divx(R) VOD.

- 1 Insérez un disque Divx.
- 2 Utilisez les touches ◀◀ / ▶▶ / ▼ / ▲ pour accéder au titre que vous souhaitez lire.
- 3 Appuyez sur **OK** pour démarrer la lecture.

En cours de lecture :

- Si le disque Divx propose des sous-titres en plusieurs langues, vous pouvez appuyer sur la touche SUBTITLE de la télécommande pour modifier la langue de sous-titrage.
- Si le disque Divx propose différentes pistes audio, vous pouvez appuyer sur la touche AUDIO de la télécommande pour changer le flux audio.
- Appuyez sur les touches ◀◀ / ▶▶ de la télécommande pour effectuer une recherche rapide vers l'avant ou vers l'arrière.
- Appuyez plusieurs fois sur **DISPLAY/CLOCK** jusqu'à ce que le menu Recherche par heure s'affiche et saisissez l'heure de début de la lecture.
→ La lecture commence à l'heure indiquée.

Remarque:

- Les fichiers de sous-titres portant l'extension .srt, .smi, .sub, .ssa ou .ass sont pris en charge mais ne sont pas repris dans le menu de navigation.
- Le nom du fichier de sous-titrage doit être identique au nom de fichier du film.
- Les sous-titres ne peuvent comporter qu'un maximum de 45 caractères environ.

Options des menu système

Opérations de base

- 1 Appuyez sur **SYSTEM MENU** pour ouvrir le Menu installation.
- 2 Appuyez sur ◀▶▶▶ pour sélectionner une page à régler.
- 3 Appuyez les touches ▲ ▼ pour mettre une option en surbrillance.
- 4 Accédez au sous-menu en appuyant sur la touche ▶▶ ou **OK**.
- 5 Déplacez le curseur à l'aide des touches ▲ ▼ pour mettre en surbrillance l'option de votre choix.
→ Pour le réglage de valeurs, appuyez sur ◀▶ pour ajuster les valeurs.
- 6 Appuyez sur **OK** pour confirmer.

Pour retourner au menu du niveau supérieur

- Appuyez sur ◀◀.

Pour quitter le menu

- Appuyez à nouveau sur **SYSTEM MENU**.
→ Quand vous quittez ce menu, les paramètres sont enregistrés dans la mémoire du lecteur et y restent même si l'appareil est mis hors tension.

Remarque:

– Certaines des fonctions du menu configuration sont décrites dans "Mise en route".

General Setup Page (Page Réglages généraux)

General Setup Page (Page Réglages généraux) propose les options suivantes : « OSD Lang » (Langue OSD), « Screen Saver » (Économiseur d'écran) et « Divx VOD » (Vidéo à la demande DivX).

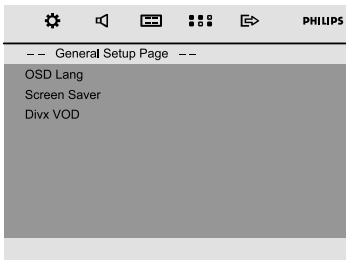

OSD Lang (Langue OSD)

Voir "Mise en route-Etape 3: Régler les préférences de langue".

Screen Saver (Économiseur d'écran)

Cette fonction active ou inactive l'économiseur d'écran.

DIVX VOD (Vidéo à la demande Divx)

Philips vous fournit le code d'enregistrement Divx® VOD (Video On Demand) permettant de louer et d'acheter des vidéos via le service Divx® VOD. Pour plus d'informations, visitez le site Web à l'adresse www.divx.com/vod. Les vidéos téléchargées via le service Divx® VOD peuvent uniquement être lues sur cet appareil.

Appuyez sur ▶▶ ou **OK** pour accéder au sous-menu, puis sur **OK** pour afficher le code d'enregistrement.

Audio Setup Page (Page Réglages audio)

Audio Setup Page (Page Réglage audio) propose les options suivantes: « Night Mode » (Mode nuit), « Digital Output » (Sortie numérique) et « Dolby Digital Setup » (Réglage Dolby Digital).

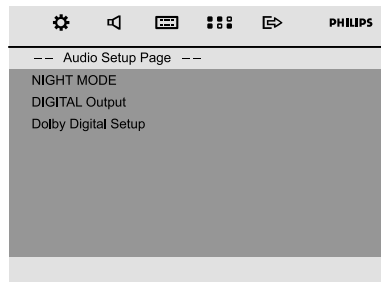

Night Mode (Mode nuit)

→ **FER**: Sélectionner ce paramètre lorsque vous voulez profiter du son 3D avec ses gammes complètes de dynamiques.

→ **OUVERT**: Sélectionner ce paramètre pour niveler le volume. Une sortie de volume élevée est nivelée vers le bas et une sortie faible de sortie de volume est nivelée vers le haut à un niveau audible. Cette fonctionnalité est seulement disponible pour les films en mode Dolby Digital.

Digital Output (Sortie numérique)

- **Digital off**: Désactive la sortie digitale.
- **Digital / Raw**: Si vous avez connecté DIGITAL OUT (coaxiale ou optique) à un décodeur/récepteur multicanaux.
- **SPDIF / PCM**: Seulement si votre récepteur est incapable de décoder le son multicanaux.

Dolby Digital Setup (Réglage Dolby Digital)

Dolby Digital Setup (Réglage Dolby Digital) propose l'option « Dynamic » (Dynamique).

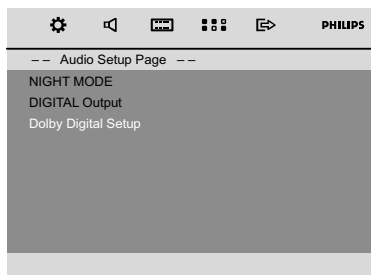

Dynamic (Dynamique)

Optimise la sortie audio dynamique. Les niveaux sonores élevés sont réduits afin de vous permettre de regarder des films sans déranger les autres.

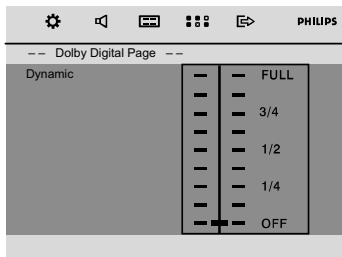

- Niveaux dynamiques proposés : FULL (Intégral), 3/4, 1/2, 1/4 et OFF (Désactivé).

Remarque:

- Ce lecteur de DVD ne possède pas de sortie audio DTS Surround.

Video Setup Page (Page Réglages vidéo)

Video Setup Page (Page Réglages vidéo) propose les options suivantes: « TV Display » (Affichage TV), « Component » (Composantes) et « TV Type » (Type TV).

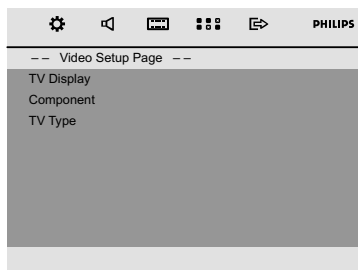

TV Display (Affichage TV)

Permet de régler l'aspect de l'image du lecteur de DVD en fonction du téléviseur connecté.

- **Normal/PS** (panscan): Si vous avez un téléviseur normal et que vous voulez que les deux côtés de l'image soient coupés ou formatés pour tenir dans l'écran.

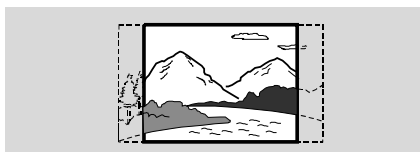

- **Normal/LB** (letterbox): Si vous avez un téléviseur normal. L'image sera alors affichée sur toute la largeur de l'écran, avec des bandes noires au-dessus et en dessous de l'image.



- **Wide**: Si vous avez un téléviseur à écran large.

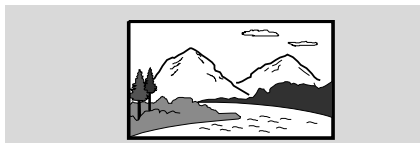

Options des menu système

Component (Composantes)

Règle la sortie vidéo suivant la connexion vidéo. Ce réglage n'est pas nécessaire si vous utilisez la prise **COMPOSITEVIDEO** pour raccorder la minichaîne DVD au téléviseur.

→ **S-VIDEO**: sélectionnez cette option si vous avez connecté la minichaîne DVD au téléviseur à l'aide de la prise S-Video.

→ **SCART**: sélectionnez cette option pour la connexion péritel.

TV Type (Type TV)

Voir "Mise en route-Etape 2: Réglage du téléviseur"

Preference Page (Page Préférences)

Preference Page (Page Préférences) propose les options suivantes : « Audio », « Subtitle » (Sous-titres), « Disc Menu » (Menu du disque), « Parental » (Contrôle parental), « Password » (Mot de passe), « Divx Subtitle » (Sous-titres DivX) et « Default » (Réinitialisation).

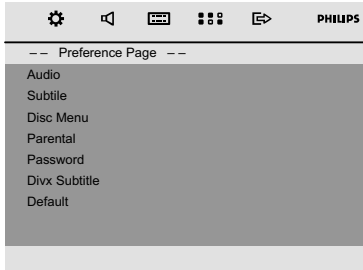

Audio

Voir "Mise en route-Etape 3: Régler les préférences de langue".

Subtitle (Sous-titres)

Voir "Mise en route-Etape 3: Régler les préférences de langue".

Disc Menu (Menu du disque)

Voir "Mise en route-Etape 3: Régler les préférences de langue".

PARENTAL (Contrôle parental)

Certains DVD peuvent disposer du contrôle parental pour le disque entier ou pour certaines scènes. Cette fonction vous permet de définir le niveau de restriction de lecture d'un disque. Les niveaux de contrôle parental s'échelonnent de 1 à 8 et diffèrent d'un pays à l'autre. Vous pouvez interdire la lecture de certains disques ne convenant pas à vos enfants ou remplacer certaines scènes d'un disque.

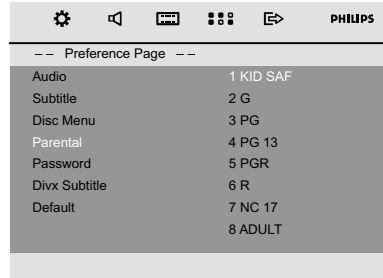

- Les VCD, SVCD et CD ne sont pas dotés d'indicateurs de niveau : le contrôle parental n'a donc aucune incidence sur ces disques. Cette règle s'applique à la plupart des DVD illégaux.
- ① Appuyez sur ▲ ▼ pour sélectionner PARENTAL.
- ② Accédez au sous-menu en appuyant sur ►.
- ③ Utilisez ▲ ▼ pour sélectionner un niveau de contrôle parental pour le disque inséré.
→ Les DVD dont le niveau de contrôle est supérieur au niveau sélectionné ne peuvent être lus que si vous introduisez votre mot de passe à quatre chiffres ou si vous choisissez un niveau de contrôle supérieur.

Remarque :

– Le niveau de contrôle parental peut ne pas être défini sur certains DVD même s'il est indiqué sur la pochette du disque. La classification ne fonctionne pas avec ces disques.

Description des niveaux

1 KID SAF (Sér)

– Émissions pour enfants ; convient particulièrement aux enfants et à tous les âges.

2 G

– Tous publics ; convient à tous les âges.

3 PG

– Accord parental souhaitable.

4 PG 13 (Interdit aux moins de 13 ans)

– Ne convient pas aux enfants de moins de 13 ans.

5-6 PGR, R (Accord parental indispensable)

– Accord parental - Limité ; accord parental souhaitable (déconseillé aux jeunes de moins de 17 ans, sauf en présence d'un parent ou d'un adulte).

7 NC-17

– Interdit aux moins de 17 ans ; ne convient pas aux jeunes de moins de 17 ans.

8 Adult (18 ans et +)

– Adultes uniquement ; convient uniquement aux adultes (scènes violentes, à tendance sexuelle ou au langage inadapté).

Password (Mot de passe)

Entrez votre mot de passe à quatre chiffres pour activer ou désactiver le contrôle parental.

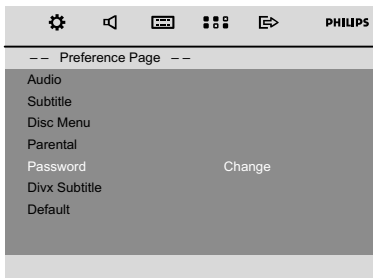

Modification du mot de passe.

- 1 Sélectionnez « Password » (Mot de passe), puis appuyez sur ►► ou **OK** pour accéder au sous-menu.
- 2 Appuyez sur **OK** pour accéder au menu ci-dessous.

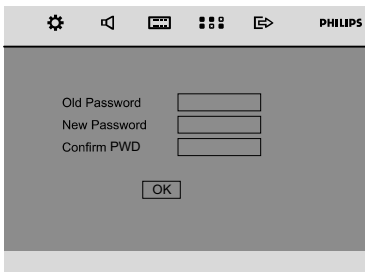

- 3 Utilisez les **touches numériques (0-9)** pour entrer le mot de passe à quatre chiffres.
→ Le mot de passe par défaut est 1234.
- 4 Entrez votre nouveau mot de passe à quatre chiffres à l'aide des **touches numériques (0-9)**.
- 5 Entrez-le à nouveau pour confirmer.
- 6 Appuyez sur **OK** pour valider et entériner le nouveau mot de passe.

Remarque:

– *Le mot de passe par défaut (1234) est toujours actif, même lorsque vous avez modifié le mot de passe.*

Divx Subtitle (Sous-titres DivX)

Sélectionnez un type de police compatible avec les sous-titres Divx enregistrés.

- **Standard**: permet d'afficher la liste standard des polices de sous-titres en caractères romains proposés par cet appareil.
- **Central EU** (Europe centrale) : permet d'afficher des polices d'Europe centrale.
- **Cyrillic** (Cyrillique) : permet d'afficher des polices cyrilliques.

Default (Par défaut)

La fonction DEFAULT (Par défaut) vous permet de réinitialiser toutes les options, ainsi que vos réglages personnalisés. Notez que ces derniers seront effacés.

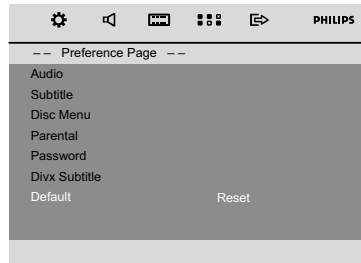

- 1 Appuyez sur ▲/▼ pour sélectionner « Default » (Réinitialisation).
- 2 Sélectionnez « Default » (Réinitialisation) en appuyant sur ►►.
- 3 Appuyez sur **OK** pour confirmer la sélection.

Attention !

– **Lorsque cette fonction est activée, tous les paramètres par défaut sont rétablis.**

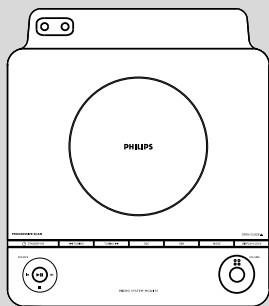

Réglage sur les émetteurs radio

- 1 Appuyez sur **SOURCE** de l'appareil ou appuyez sur **FM** de la télécommande pour sélectionner les bandes de fréquence.
- 2 Maintenez enfoncé **TUNING** **◀/▶** (ou **◀▶** / **▶▶** de la télécommande) et relâchez la touche.
→ Le syntoniseur se règle automatiquement sur un émetteur à réception suffisante. Pendant la recherche automatique, l'affichage indique: SEARCH.
- 3 Si nécessaire, répétez le point 2 jusqu'à ce que vous trouviez l'émetteur souhaité.
- Pour sélectionner une émission dont le signal est faible, appuyez sur **TUNING** **◀/▶** (ou **◀▶** / **▶▶** de la télécommande) brièvement et à plusieurs reprises aussi souvent que nécessaire jusqu'à obtenir une réception optimale.

Programmation des émetteurs radio

Vous pouvez enregistrer jusqu'à 20 stations de radio FM dans la mémoire.

Programmation automatique

La programmation automatique démarre à un chiffre préréglé. A partir de ce numéro préréglé, les émetteurs programmés précédemment seront automatiquement écrasés. L'équipement programme uniquement les émetteurs qui ne sont pas encore en mémoire.

- 1 Appuyez sur **◀/▶** pour sélectionner le numéro préréglé à partir duquel la programmation doit démarrer.

Remarque:

– Si aucun numéro préréglé n'est sélectionné, l'équipement passe automatiquement sur préréglage (1) et tous les autres préréglages sont remplacés par d'autres.

- 2 Maintenez enfoncé **PROG** pendant plus de 2 secondes pour commencer la programmation.
→ **AUTO** est affiché et les émetteurs disponibles programmés dans l'ordre de la puissance de réception de la bande. Le dernier préréglage automatiquement mémorisé est alors lu.

Programmation manuelle

- 1 Réglez sur un émetteur de votre choix (voir "Réglage sur les émetteurs radio").
- 2 Appuyez sur **PROG** pour commencer la programmation.
→ **PROG** clignote sur l'afficheur.
- 3 Appuyez sur **◀/▶** pour accorder à cet émetteur un numéro de 1 à 20.
- 4 Appuyez à nouveau sur **PROG** pour confirmer le réglage.
→ **PROG** s'éteint, le numéro préréglé et la fréquence de l'émetteur préréglé sont affichés.
- 5 Répétez les quatre opérations précédentes pour mémoriser d'autres émetteurs.
- Vous pouvez 'écraser' un émetteur préréglé en mémorisant une autre fréquence à sa place.

Réglage des émetteurs préréglés

- Appuyez sur **◀/▶** jusqu'à ce que le numéro préréglé de l'émetteur de votre choix soit affiché.

Utiliser la connectivité USB

- MCD179 est équipé d'un port USB sur le panneau avant, offrant une fonction "plug and play" vous permettant de mettre en lecture, à partir de votre MCD179, le contenu musical et vocal numérique stocké sur un périphérique de stockage USB.
- En utilisant un périphérique de stockage USB, vous pouvez également profiter de toutes les fonctions offertes par MCD179 dont les explications et instructions sont données dans le disque d'opération.

Périphériques USB de stockage compatibles

Avec la chaîne MCD179, vous pouvez utiliser:

- Mémoire flash USB (USB 2.0 ou USB1.1)
- Lecteurs flash USB (USB 2.0 ou USB 1.1)
- Les périphériques USB nécessitant une installation de pilote ne sont pas supportés (Windows XP).

Remarque:

- *Pour certains lecteurs flash USB (ou périphériques de mémoire), le contenu stocké est enregistré en utilisant la technologie de protection du copyright. Ce contenu protégé ainsi ne pourra être lu sur aucun appareil (comme sur cette chaîne MCD179).*



Formats acceptés:

- Format USB ou fichier de mémoire FAT12, FAT16, FAT32 (taille secteur : 512 - 4096 bytes)
- Taux de bits MP3 (taux de données) : 32-320 Kbps et taux de bits variable.
- WMA version 8 ou précédente
- Directory nesting up to a maximum of 8 levels
- Nombre d'albums/dossiers : 99 maximum
- Nombre de plages/titres : 800 maximum
- ID3 tag v2.0 ou version supérieure
- Nom de fichier en Uicode UTF8 (longueur maximum : 128 bytes)

Le système ne lira ou n'acceptera pas ce qui suit:

- Les albums vides : un album vide est un album ne contenant pas de fichiers MP3/WMA et ne sera pas affiché sur l'écran.
- Les fichiers de format non accepté sont ignorés. Ce qui signifie par exemple : Des fichiers en Word.doc ou des fichiers MP3 avec l'extension .dfl sont ignorés et ne seront pas lus.
- AAC, WAV, PCM. NTFS fichiers audio
- Les fichiers WMA protégés DRM.
- Fichiers WMA en Lossless

Mettre en lecture un périphérique USB de stockage

- 1 Assurez-vous que votre MCD179 est sous tension.
- 2 Branchez un périphérique de stockage de masse compatible USB sur le port USB du MCD179, indiqué par  du MCD179. Si nécessaire, utilisez un câble USB adapté pour connecter le périphérique au port USB du MCD179.
→ Le périphérique sera automatiquement mis en marche.
- Si le périphérique n'est pas mis en marche, mettez-le en marche manuellement, puis connectez-le de nouveau.
- 3 Appuyez plusieurs fois sur la touche **SOURCE** (ou la touche **USB** de la télécommande) pour sélectionner la source USB.
→  **TRACK** apparaît si aucun fichier audio n'est trouvé dans le périphérique USB
- 4 Appuyez sur  sur votre MCM179 pour démarrer la lecture.
- Pour les autres fonctions de lecture, consultez la section relative à l'utilisation de CD/MP3.

Notas:

- *Compruebe que los nombres de los archivos MP3 concluyen con .mp3.*
- *Para los archivos WMA con protección DRM, use Windows Media Player 10 (o versión más actual) para la grabación/conversión de CDs. Visite www.microsoft.com para más información sobre Windows Media Player y WM DRM (Gestión Digital de Derechos de Windows Media).*
- *Para la reproducción del dispositivo USB, si la pantalla muestra "OL" (Sobrecarga), significa que el dispositivo USB sufre una sobrecarga eléctrica para MCD179. Debe cambiar un dispositivo USB.*

INFORMATIONS CONCERNANT USB

DIRECT :

1. *Compatibilité entre les connexions USB et ce produit:*

- a) *Ce produit prend en charge la plupart des périphériques de stockage de masse USB conformes aux normes MSD USB.*
- i) *Parmi les périphériques de stockage de masse les plus courants figurent les lecteurs à mémoire flash, les cartes Memory Stick, les clés USB, etc.*
- ii) *Si la mention " Disc Drive" (Lecteur de disque) s'affiche sur l'écran de votre ordinateur après que vous avez branché le périphérique de stockage de masse sur votre ordinateur, cela signifie très probablement que ce périphérique est conforme aux normes MSD et qu'il est compatible avec ce produit.*
- b) *Si votre périphérique de stockage de masse doit être alimenté, assurez-vous qu'une nouvelle pile se trouve bien dans le périphérique ou rechargez d'abord le périphérique USB, puis rebranchez-le sur ce produit.*

2. *Types de fichiers musicaux pris en charge:*

- a) *Ce périphérique prend uniquement en charge les fichiers musicaux non protégés avec les extensions suivantes: .mp3.wma*
- b) *Les fichiers musicaux achetés en ligne ne sont pas pris en charge car ils sont protégés par la gestion des droits numériques (DRM, Digital Right Management).*
- c) *Les fichiers avec les extensions suivantes ne sont pas pris en charge :*
.wav, .m4a, .m4p, .mp4, .aac, etc.

3. *Vous ne pouvez établir aucune connexion directe entre le port USB d'un ordinateur et le produit même si vous disposez de fichiers au format MP3 ou WMA sur votre ordinateur.*

Affichage de l'horloge

- L'horloge (si elle est réglée) s'affiche en mode de veille normal.

Pour afficher l'horloge dans n'importe quel mode de source audio (CD ou TUNER par exemple)

- Appuyez brièvement sur **DISPLAY/CLOCK** (ou **CLOCK** de la télécommande).

Réglage de l'horloge

- 1 En mode de veille, maintenez le bouton **DISPLAY/CLOCK** enfoncé.
→ Les chiffres de l'horloge clignotent à l'écran.
→ Si l'horloge n'a pas été réglée, "00: 00" clignote.
- 2 Appuyez sur **TUNING ◀/ ▶** (ou **◀/ ▶** sur la télécommande) pour régler les heures.
- 3 Appuyez sur **◀/ ▶** pour régler les minutes.
- 4 Appuyez sur **PROG** pour basculer entre l'affichage 12 heures et 24 heures.
- 5 Appuyez de nouveau sur **DISPLAY/CLOCK** pour mémoriser le réglage.
→ L'horloge commence à fonctionner.

Remarques:

- Le réglage de l'horloge s'efface si vous débranchez le système.
- L'appareil quitte le mode de réglage de l'horloge si vous n'actionnez aucune touche pendant 90 secondes.
- Pour quitter sans enregistrer le réglage, appuyez sur la touche **STOP** de l'appareil.

Réglage du réveil programmable

La chaîne peut lancer automatiquement le mode DISC, USB ou TUNER à une heure programmée. Elle peut ainsi faire office de réveil-matin.

IMPORTANT!

- Avant de régler le programmeur, assurez-vous que l'horloge est à l'heure.
 - Vous devez désactiver la programmation précédente avant d'en définir une nouvelle.
- 1 En mode de veille, maintenez enfoncée la touche **SLEEP/TIMER** de la télécommande pendant plus de 2 secondes pour accéder au mode de réglage de l'arrêt programmé.
→ Les chiffres de la programmation et de la source apparaissent sur l'afficheur.

→ Le message 00: 00 s'affiche brièvement si le réveil programmable n'est pas réglé.

- 2 Appuyez sur **DISC, USB** ou **TUNER** pour sélectionner la source voulue.
- Assurez-vous que la source de musique est préparée.
DISC – Chargez le(s) disque(s).
TUNER – sélectionnez la station radio pré-réglée voulue.
USB – connectez un périphérique USB.
- 3 Appuyez sur **TUNING ◀/ ▶** (ou **◀/ ▶** sur la télécommande) pour régler les heures.
- 4 Appuyez sur **◀/ ▶** pour régler les minutes.
- 5 Appuyez sur **SLEEP/TIMER** pour enregistrer l'heure.
- A l'heure programmée, la source sélectionnée sera mise en marche.

Pour désactiver le temporisateur de mise en veille

- En mode de veille, appuyez sur **SLEEP/TIMER** jusqu'à ce que « **TIMER OFF** » (Arrêt programmé désactivé) apparaisse sur l'afficheur.

Remarque:

- L'appareil quitte le mode de réglage de la programmation si vous n'actionnez aucune touche pendant 90 secondes.
- L'afficheur indique **⏻** en cas d'activation et disparaît en cas de désactivation.

Réglage du minuteur de mise en veille

Le minuteur de mise en veille permet de commuter automatiquement le système en mode de veille après un délai programmé.

- 1 En cours de lecture, appuyez sur la touche **SLEEP/TIMER** de la télécommande pour sélectionner les différentes options d'arrêt programmé.
→ Les réglages sont les suivants (temps en minutes):
15 → 30 → 45 → 60 → 90 → 120 → OFF
- 2 Appuyez sur **SLEEP/TIMER** jusqu'à l'obtention de la durée souhaitée.
Pour désactiver le temporisateur de mise en veille
 - Appuyez à plusieurs reprises sur **SLEEP/TIMER** jusqu'à ce que "OFF" s'affiche, ou appuyez sur le bouton **STANDBY ON** ⏻.

Spécifications

AMPLIFICATEUR

Puissance de sortie	
Enceintes G/D	25 W /channel RMS
Canal d'enceintes	
Réponse en fréquence	
	200 Hz - 18 kHz / ± 3 dB
Sortie vidéo composite. > 60dB (A-weighted)	
Input sensibilité	
AUX In	500 mV
Sensibilité de sortie	
Sortie ligne (1KHZ 0dB)	2 + 0.2V

TUNER

Gamme de fréquences	FM 87.5 – 108 MHz
Sortie vidéo composite	FM ≥ 50 dB

DVD

Type de laser	Semiconductor
Diamètre du disque	12cm / 8cm
Décodage vidéo	MPEG-2 / MPEG-1
Vidéo CNA	12 Bits
Système de codage couleur	PAL / NTSC
Format vidéo	4:3 / 16:9
Signal/bruit vidéo	56 dB (minimum)
Sortie vidéo composite	1.0 Vp-p, 75 Ω
Sortie S-vidéo	Y - 700 Vp-p, 75 Ω
	C - 300 Vp-p, 75 Ω
Audio CNA	24 Bits / 96 kHz

Lecteur de USB

USB	12Mb/s, V1.1
	vous pouvez lire fichiers CDDA/MP3/WMA
Nombre d'albums/dossiers	99 maximum
Nombre de plages/titres	800 maximum

UNITÉ PRINCIPALE

Tension d'alimentation	220 -240V / 50 Hz
Consommation électrique	
Active	60 W
Mode d'économie d'énergie	<1 W
Dimensions (l x h x p)	232 x 85 x 275 (mm)
Poids	1.24kg
Dimension de l'emballage (w x h x d)	
	615 x 515 x 225 (mm)
Poids brut	4 kg

SPEAKERS

Système	1 voie, Bass Reflex
Impédance	4 Ω
Enceinte	3" fullrange
Réponse en fréquence	80 Hz – 20 kHz
Dimensions (l x h x p)	160 x 250 x 180 (mm)
Poids	1.8 kg each

SUBWOOFER

Impédance	6 Ω
Enceinte	5.25" subwoofer
Réponse en fréquence	60HZ—1K HZ
Dimensions (l x h x p)	160 x 250 x 310 (mm)
Poids	7.4 kg

Les spécifications et l'aspect extérieur sont susceptibles d'être modifiés sans préavis.

ATTENTION

N'ouvrez pas l'appareil en raison des risques d'électrocution! Vous ne devez en aucun cas tenter de réparer vous-même l'appareil car la garantie serait alors invalidée. N'ouvrez pas l'appareil en raison des risques d'électrocution.

En cas de problème, contrôlez au préalable les points ci-dessous avant de faire réparer l'appareil. Si vous ne parvenez pas à résoudre le problème en suivant ces conseils, consultez votre revendeur ou votre centre de service après-vente.

Problème	Solution
Pas d'alimentation.	<ul style="list-style-type: none"> ✓ Vérifiez que le cordon secteur est correctement branché. ✓ Appuyez sur STANDBY ON  le dessus du micro-système de DVD pour l'allumer.
Pas d'image.	<ul style="list-style-type: none"> ✓ Vérifiez que le téléviseur est allumé. ✓ Vérifiez les connexions vidéo. ✓ Appuyez sur SOURCE en haut du lecteur DVD de façon répétitive pour sélectionner "DVD" ou appuyez sur DISC sur la télécommande. ✓ Trouvez le canal correct d'entrée vidéo de votre téléviseur. Ces canaux se trouvent généralement près du canal 00. Il se peut que la télécommande de votre téléviseur possède un bouton qui sélectionne le canal Auxiliary (auxiliaire) ou A/V IN (entrée audiovisuelle). Pour en savoir plus, reportez-vous au mode d'emploi du téléviseur. Si vous préférez, vous pouvez aussi faire défiler les canaux du téléviseur jusqu'à ce que vous voyiez la lecture du DVD.
Image distordue ou médiocre.	<ul style="list-style-type: none"> ✓ Il peut se produire que l'image présente une légère distorsion. Ce cas ne représente pas un dysfonctionnement. ✓ Nettoyez le disque.
Image totalement distordue ou noir et blanc.	<ul style="list-style-type: none"> ✓ Les téléviseurs ont un système de codage couleur. Si le codage couleur du micro-système de DVD est différent de celui du téléviseur, l'image peut être distordue ou en noir et blanc. Sélectionnez le réglage "Système TV" adéquat.
Le rapport hauteur/ largeur de l'image ne peut pas être modifié, bien que le téléviseur soit de type écran large.	<ul style="list-style-type: none"> ✓ Le rapport hauteur/ largeur de l'image est défini sur le DVD. ✓ Selon le modèle de téléviseur, il peut être impossible de modifier le format de l'image.

Pas de son, ou son distordu.

- ✓ Réglez le volume.
- ✓ Vérifiez que les haut-parleurs sont connectés correctement.
- ✓ Remplacez les câbles des enceintes.
- ✓ Déconnectez les écouteurs.
- ✓ L'appareil est en pause, en ralenti ou en avance/retour rapides ; appuyez sur la touche pour reprendre le fonctionnement normal.

Le micro-système de DVD ne démarre pas.

- ✓ Vérifiez le type de disque, le système de codage couleur et le code de zone. Vérifiez que la surface du disque ne comporte pas d'éraflures ou de taches.
- ✓ Appuyez sur la touche SYSTEM MENU pour désactiver l'écran de menu.
- ✓ Annulez la fonction de contrôle parental ou changez de classification.
- ✓ De la condensation s'est formée sur la lentille. Retirez le disque et laissez l'appareil allumé pendant une heure environ.
- ✓ Débranchez le cordon secteur de la prise électrique, et rebranchez-le.

Le micro-système de DVD ne réagit pas aux pressions sur les touches.

- ✓ Le son ou les sous-titres ne sont pas enregistrés sur le DVD dans la langue désirée.

Certaines fonctions ne peuvent pas être activées, telles que les angles, les sous-titres et le son multilingue.

- ✓ Il est interdit de changer la langue utilisée pour le son ou les sous-titres sur ce DVD.
- ✓ Ces fonctions peuvent ne pas être disponibles sur le DVD.

Mauvaise réception radio.

- ✓ Le signal est trop faible, réglez l'antenne ou connectez une antenne extérieure pour améliorer la réception.
- ✓ Eloignez l'appareil du téléviseur ou du magnétoscope.

Le temporisateur ne fonctionne pas.

- ✓ Réglez correctement l'horloge.

Le réglage de l'horloge et du temporisateur est effacé.

- ✓ Il s'est produit une panne de courant ou le cordon secteur a été débranché. Réglez de nouveau l'horloge et le temporisateur.

La télécommande ne fonctionne pas correctement

- ✓ Sélectionnez la source (DISC ou AUX par exemple) avant d'appuyer sur le bouton de fonction
- ✓ Pointez la télécommande vers le récepteur de l'appareil.
- ✓ Rapprochez la télécommande de l'appareil.
- ✓ Supprimez tout obstacle éventuel.
- ✓ Remplacez les piles.
- ✓ Vérifiez que les piles sont mises en place correctement.

L'appareil émet un ronflement ou un bourdonnement.

- ✓ Éloignez le micro-système de DVD le plus possible de tout appareil électrique susceptible de provoquer des interférences.

Mauvaise réponse dans les basses.

- ✓ Vérifiez que la polarité est correcte pour toutes les enceintes.

Chapitre: Sections d'une image ou d'un morceau de musique sur un DVD plus petites que les titres. Un titre est composé de plusieurs chapitres. Chaque chapitre est doté d'un numéro de chapitre qui permet de le situer.

Code de zone: Système permettant de lire des disques seulement dans la zone pour laquelle ils ont été conçus. Cet appareil ne lira que des disques ayant un code de zone compatible. Vous trouverez le code de zone à l'arrière de votre appareil. Certains disques sont compatibles avec plusieurs zones (ou toutes les zones : ALL).

Contrôle de la lecture (PBC): Se rapporte au signal enregistré sur des CD vidéo ou SVCD pour contrôler la reproduction. En utilisant des écrans de menu enregistrés sur un CD vidéo ou un SVCD compatible PBC, vous pouvez utiliser aussi bien des disques de type interactif que des disques ayant une fonction de recherche.

Contrôle parental: Une des fonctions du DVD est de limiter la lecture du disque selon l'âge des utilisateurs et le niveau de limitation de chaque pays. Cette limitation varie selon les disques : quand elle est activée, la lecture sera interdite si le niveau du logiciel est supérieur au niveau choisi par l'utilisateur.

Débit de transmission: Quantité de données utilisées pour une longueur de musique précise, mesurée en kilobits par seconde, soit kbps. Ou bien vitesse à laquelle vous enregistrez. Généralement, plus le débit de transmission ou plus la vitesse d'enregistrement est élevé(e), plus la qualité du son est bonne. Cependant, les débits de transmission élevés utilisent davantage d'espace disque.

Dolby Digital: Système de son surround mis au point par Dolby Laboratories, contenant jusqu'à six canaux de son numérique (avant gauche et droit, surround gauche et droit et centre).

DTS: Digital Theater Systems. Système de son surround, différent de Dolby Digital. Ces formats ont été mis au point par des fabricants différents.

Fréquence d'échantillonnage: Fréquence d'échantillonnage de données quand les données analogiques sont converties en données numériques. La fréquence d'échantillonnage représente de façon numérique le nombre de fois où le signal analogique d'origine est échantillonné par seconde.

Jacks AUDIO OUT: Jacks situés à l'arrière du lecteur de DVD qui envoient le son à un autre appareil (téléviseur, stéréo, etc.).

Jack VIDEO OUT: Jack situé à l'arrière du lecteur de DVD qui envoie les images à un téléviseur.

JPEG: Système de compression de données de photos, proposé par Joint Photographic Expert Group, qui permet un rapport de compression élevé avec une faible perte de qualité.

Menu du disque: Écran permettant de sélectionner les réglages d'image, de son, de sous-titres, de multi-angles, etc. enregistrés sur un DVD.

MP3: Format de fichier avec un système de compression de données de son. "MP3" est l'abréviation de Motion Picture Experts Group 1 (soit MPEG-1) Audio Layer 3. En utilisant le format MP3, un CD-R ou un CD-RW peut contenir environ 10 fois autant de données qu'un CD ordinaire.

PCM (Pulse Code Modulation): Système qui convertit le signal de son analogique en signal numérique pour être traité par la suite, conversion effectuée sans compression des données.

Rapport hauteur/largeur: Rapport de la verticale et de l'horizontale d'une image affichée. Le rapport horizontal / vertical des téléviseurs conventionnels est 4:3, et celui des écrans larges 16:9.

Surround: Système permettant de créer des champs sonores en trois dimensions très réalistes, en disposant plusieurs enceintes autour de l'utilisateur.

S-Vidéo: Produit une image claire en envoyant des signaux de luminance et de couleur séparés. Vous pouvez utiliser S-vidéo seulement si votre téléviseur a un jack d'entrée S-vidéo.

Titre: Section la plus longue d'un DVD de film ou de musique ou album entier sur disque audio. Chaque titre est doté d'un numéro de titre qui permet de le situer.

HDMI: High Definition Multimedia Interface. Spécification développée par le groupe de travail HDMI combinant un son multicanal et une image haute définition, et permettant de contrôler les signaux dans une seule interface numérique pour une utilisation avec des lecteurs de DVD, la télévision numérique et des dispositifs audiovisuels.

Meet Philips at the Internet
<http://www.philips.com>

English

Français

Español

Deutsch

Nederlands

Italiano

Svenska

Dansk

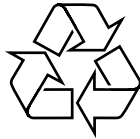

MCD179

