

Register your product and get support at
www.philips.com/welcome

MCD1065



User manual	1	Руководство пользователя	49
Instrukcja obsługi	23	Посібник користувача	79

PHILIPS

Spis treści

1 Ważne	24
Bezpieczeństwo	24
Uwaga	26

2 Mikrowieża	28
Omówienie funkcji urządzenia	28
Zawartość opakowania	28
Opis urządzenia	28
Opis pilota zdalnego sterowania	29

3 Przed użyciem	31
Ustawianie zestawu	31
Podłączanie	31

4 Czynności wstępne	33
Przygotowanie pilota	33
Włączanie	33
Automatyczne programowanie stacji radiowych	34
Wybór odpowiedniego kanału wejścia wideo.	34
Wybór prawidłowego systemu TV	35
Wybierz język menu ekranowego	35

5 Odtwarzanie z płyty/urządzenia USB	35
Czynności podstawowe	35
Odtwarzanie płyty	35
Odtwarzanie nagranych plików	36
Sterowanie odtwarzaniem	37
Opcje wyświetlania zdjęć	38
Jednoczesne odtwarzanie pokazu slajdów i muzyki	38
Regulacja dźwięku	38

6 Słuchanie stacji radiowych	39
Dostrajanie stacji radiowej	39
Automatyczne programowanie stacji radiowych	39
Ręczne programowanie stacji radiowych	39
Wybór zaprogramowanej stacji radiowej	39

7 Instalacja urządzenia	40
Ustawienia ogólne	40
Ustawienia obrazu	40
Ustawienia dźwięku	40
Ustawienia preferencji	41

8 Inne funkcje	42
Ustawianie budzika	42
Ustawianie wyłącznika czasowego	42
Odtwarzanie z urządzenia zewnętrznego	43
Słuchawki	43

9 Informacje o produkcie	43
Dane techniczne	43
Obsługiwane formaty płyt	44
Informacje o odtwarzaniu urządzenia USB	45
Czyszczenie urządzenia i płyt	45

10 Rozwiązywanie problemów	46
-----------------------------------	----

1 Ważne

Bezpieczeństwo

Poznaj symbole bezpieczeństwa

Poznaj symbole bezpieczeństwa



„Błyskawica” wskazuje na niez izolowany materiał w urządzeniu, który może spowodować porażenie prądem elektrycznym. W celu zapewnienia bezpieczeństwa wszystkich domowników prosimy o niezdejmowanie osłony produktu.

Wykrzyknik zwraca uwagę na funkcje w przypadku których należy dokładnie przeczytać dołączoną dokumentację w celu uniknięcia problemów związanych z obsługą i konserwacją.

OSTRZEŻENIE: W celu zmniejszenia ryzyka pożaru lub porażenia prądem elektrycznym nie należy narażać urządzenia na deszcz lub wilgoć. Nie należy stawiać na urządzeniu przedmiotów wypełnionych cieczą np. wazonów.

UWAGA: Aby uniknąć ryzyka porażenia prądem, należy szerszy styk wtyczki dopasować do szerszego otworu i włożyć go do końca.

Ważne informacje dotyczące bezpieczeństwa

- 1 Przeczytaj tę instrukcję.
- 2 Zachowaj tę instrukcję na przyszłość.
- 3 Rozważ wszystkie ostrzeżenia.
- 4 Postępuj zgodnie ze wszystkimi instrukcjami.
- 5 Nie korzystaj z urządzenia w pobliżu wody.
- 6 Czyść urządzenie suchą ściereczką.
- 7 Nie blokuj żadnych otworów wentylacyjnych. Instaluj urządzenie zgodnie z instrukcjami producenta.
- 8 Nie instaluj urządzenia w pobliżu żadnych źródeł ciepła, takich jak kaloryfery, wloty ciepłego powietrza, kuchenki i inne urządzenia (w tym wzmacniacze), które wytwarzają ciepło.
- 9 Zabezpiecz przewód zasilający w taki sposób, aby nie mógł być deptany ani uciskany, zwłaszcza przy wtykach, gniazdach oraz w miejscach, w których przewód wychodzi z urządzenia.
- 10 Korzystaj wyłącznie z dodatków oraz akcesoriów wskazanych przez producenta.
- 11 Korzystaj wyłącznie z wózka, stojaka, trójnoga, wspornika lub stołu wskazanego przez producenta lub sprzedawanego wraz z urządzeniem. Przy korzystaniu z wózka zachowaj ostrożność przy jego przemieszczaniu, aby uniknąć obrażeń w przypadku jego przewrócenia.



- ⑫ Odłączaj urządzenie od źródła zasilanie podczas burzy i gdy nie jest używane przez dłuższy czas.
- ⑬ Naprawę urządzenia należy zlecić wykwalifikowanym serwisantom. Naprawa jest konieczna, gdy urządzenie zostało uszkodzone w dowolny sposób, na przykład w przypadku uszkodzenia przewodu zasilającego, wylania na urządzenie płynu lub gdy spadł na nie jakiś przedmiot, zostało narażone na działanie deszczu lub wilgoci, nie działa poprawnie lub zostało upuszczone.
- ⑭ **OSTRZEŻENIE** dotyczące korzystania z baterii — Aby zapobiec wyciekowi elektrolitu z baterii, który może doprowadzić do obrażeń ciała, uszkodzenia mienia lub uszkodzenia urządzenia.
- Wkładaj baterie w prawidłowy sposób, zgodnie ze znakami + i - umieszczonymi na urządzeniu.
 - Nie należy używać różnych baterii (starych z nowymi, zwykłych z alkalicznymi itp.).
 - Wyjmuj baterie, jeśli nie korzystasz z zestawu przez długi czas.
 - Baterie i akumulatory należy zabezpieczyć przed wysokimi temperaturami (światłem słonecznym, ogniem itp.).
- ⑮ Nie narażaj urządzenia na kontakt z kapiącą lub pryskającą wodą.
- ⑯ Nie wolno stawiać na urządzeniu potencjalnie niebezpiecznych przedmiotów (np. naczyń wypełnionych płynami, płonących świec).
- ⑰ Jeśli urządzenie jest podłączone do gniazdka za pomocą przewodu zasilającego lub łącznika, ich wtyki muszą być łatwo dostępne.



Ostrzeżenie

- Nie zdejmuj obudowy tego urządzenia.
- Nie smaruj żadnej części urządzenia.
- Postaw urządzenie na płaskiej, twardej i stabilnej powierzchni.
- Nigdy nie stawiaj tego urządzenia na innym urządzeniu elektronicznym.
- Z urządzenia można korzystać tylko w pomieszczeniach. Chroń urządzenie przed wodą, wilgocią i naczyniami wypełnionymi cieczami.
- Nigdy nie wystawiaj urządzenia na działanie promieni słonecznych, źródeł otwartego ognia lub ciepła.
- Nigdy nie patrz na wiązkę lasera urządzenia.



Przeostroga

- Obsługa urządzenia w sposób niezgodny z instrukcją obsługi grozi narażeniem użytkownika na działanie niebezpiecznego promieniowania laserowego.

Ochrona słuchu

Głośność dźwięku podczas słuchania powinna być umiarkowana.

- Korzystanie ze słuchawek przy dużej głośności może spowodować uszkodzenie słuchu. Ten produkt może generować dźwięk o natężeniu grożącym utratą słuchu użytkownikowi ze zdrowym słuchem, nawet przy użytkowaniu trwającym nie dłużej niż minutę. Wyższe natężenie dźwięku jest przeznaczone dla osób z częściowo uszkodzonym słuchem.
- Głośność dźwięku może być myląca. Z czasem słuch dostosowuje się do wyższej głośności dźwięku, uznawanej za odpowiednią. Dlatego przy długotrwałym słuchaniu dźwięku to, co brzmi „normalnie” w rzeczywistości może brzmieć głośno i stanowić zagrożenie dla słuchu. Aby temu zapobiec, należy ustawiać głośność na bezpiecznym poziomie, zanim słuch dostosuje się do zbyt wysokiego poziomu.

Ustawianie bezpiecznego poziomu głośności:

- Ustaw głośność na niskim poziomie.

- Stopniowo zwiększaj głośność, aż dźwięk będzie czysty, dobrze słyszalny i bez zakłóceń.

Nie słuchaj zbyt długo:

- Długotrwałe słuchanie dźwięku, nawet na „bezpiecznym” poziomie, również może powodować utratę słuchu.
- Korzystaj z urządzenia w sposób umiarkowany oraz rób odpowiednie przerwy.

Podczas korzystania ze słuchawek stosuj się do poniższych zaleceń.

- Nie słuchaj zbyt głośno i zbyt długo.
- Zachowaj ostrożność przy zmianie głośności dźwięku ze względu na dostosowywanie się słuchu.
- Nie zwiększaj głośności do takiego poziomu, przy którym nie słychać otoczenia.
- W potencjalnie niebezpiecznych sytuacjach używaj słuchawek z rozwagą lub przestań ich używać na jakiś czas. Nie używaj słuchawek podczas prowadzenia pojazdu silnikowego, jazdy na rowerze, deskorolce itp., gdyż może to spowodować zagrożenie dla ruchu ulicznego, a ponadto jest to niedozwolone na wielu obszarach.

Uwaga

Wszelkie zmiany lub modyfikacje tego urządzenia, które nie zostaną wyraźnie zatwierdzone przez firmę Philips Consumer Lifestyle, mogą unieważnić pozwolenie na jego obsługę.



Niniejszy produkt jest zgodny z przepisami Unii Europejskiej dotyczącymi zakłóceń radiowych.



To urządzenie zostało zaprojektowane i wykonane z materiałów oraz komponentów wysokiej jakości, które nadają się do ponownego wykorzystania.



Jeśli produkt został opatrzony symbolem przekreślonego pojemnika na odpady, oznacza to, iż podlega on postanowieniom Dyrektywy Europejskiej 2002/96/WE.

Informacje na temat wydzielonych punktów składowania zużytych produktów elektrycznych i elektronicznych można uzyskać w miejscu zamieszkania.

Prosimy postępować zgodnie z wytycznymi miejscowych władz i nie wyrzucać tego typu urządzeń wraz z innymi odpadami pochodzącymi z gospodarstwa domowego. Ścisłe przestrzeganie wytycznych w tym zakresie pomaga chronić środowisko naturalne oraz ludzkie zdrowie.



Produkt zawiera baterie opisane w treści dyrektywy 2006/66/WE, których nie można zutylizować z pozostałymi odpadami domowymi. Zalecamy zapoznanie się z lokalnymi przepisami dotyczącymi selektywnej zbiórki akumulatorów, ponieważ ich odpowiednia utylizacja przyczynia się do zapobiegania negatywnym skutkom dla środowiska i zdrowia ludzkiego.

Ochrona środowiska

Producent dołożył wszelkich starań, aby wyeliminować zbędne środki pakunkowe. Użyte środki pakunkowe można z grubsza podzielić na trzy grupy: tektura (karton), pianka polistyrenowa (boczne elementy ochronne) i polietylen (worki foliowe, folia ochronna).

Urządzenie zbudowano z materiałów, które mogą zostać poddane utylizacji oraz ponownemu wykorzystaniu przez wyspecjalizowane przedsiębiorstwa. Prosimy zapoznać się z obowiązującymi w Polsce przepisami dotyczącymi utylizacji materiałów pakunkowych, rozładowanych baterii oraz zużytych urządzeń elektronicznych.

Informacje o prawach autorskich



**Be responsible
Respect copyrights**

W niniejszym produkcie zastosowano technologię zabezpieczenia przed kopiowaniem, która jest chroniona amerykańskimi patentami oraz innymi prawami dotyczącymi własności intelektualnej firmy Rovi Corporation. Zabroniony jest demontaż urządzenia oraz inżyniera wsteczna (odtworzenie konstrukcji urządzenia).

Informacje o znakach towarowych



Wyprodukowano na licencji firmy Dolby Laboratories.

„Dolby” oraz symbol podwójnej litery D są znakami towarowymi firmy Dolby Laboratories.



Windows Media oraz logo Windows są znakami towarowymi lub zastrzeżonymi znakami towarowymi firmy Microsoft Corporation w Stanach Zjednoczonych i/lub innych krajach.



„DVD Video” jest znakiem towarowym firmy DVD Format/Logo Licensing Corporation.



DivX[®], DivX Ultra[®], DivX Certified[®] oraz inne powiązane logo są znakami towarowymi firmy Rovi Corporation lub jej firm zależnych i są użyte na podstawie licencji.

Urządzenie DivX Ultra[®] Certified należy zarejestrować, aby oglądać filmy DivX[®] z zawartością płatną i przy użyciu funkcji zaawansowanych.

INFORMACJE O FORMACIE OBRAZU DIVX: DivX[®] jest cyfrowym formatem wideo opracowanym przez firmę DivX, LLC, która jest firmą zależną firmy Rovi Corporation. To urządzenie jest oficjalnym produktem DivX Certified[®], który odtwarza format obrazu DivX. Aby uzyskać szczegółowe informacje i pobrać oprogramowanie do konwersji plików do formatu DivX, wejdź na stronę divx.com.

INFORMACJE O DIVX VIDEO-ON-DEMAND: To urządzenie DivX Certified[®] należy zarejestrować, aby odtwarzać zakupione filmy DivX Video-On-Demand (VOD). Aby uzyskać kod rejestracji, znajdź część DivX VOD w menu konfiguracji urządzenia. Więcej informacji na temat procesu rejestrowania znajduje się na stronie vod.divx.com.

Urządzenie zawiera następującą etykietę:



Uwaga

- Tabliczka określająca typ urządzenia znajduje się z tyłu obudowy.

2 Mikrowieża

Gratulujemy zakupu i witamy wśród klientów firmy Philips! Aby w pełni skorzystać z obsługi świadczonej przez firmę Philips, należy zarejestrować zakupiony produkt na stronie www.philips.com/welcome.

W przypadku kontaktu z firmą Philips należy podać numer modelu i numer seryjny urządzenia. Numer modelu i numer seryjny można znaleźć z tyłu urządzenia. Zapisz numery tutaj:

Nr modelu _____

Nr seryjny _____

Omówienie funkcji urządzenia

To urządzenie umożliwia odtwarzanie filmów i plików muzycznych oraz wyświetlanie zdjęć z dysków i urządzeń pamięci masowej USB.

Szczegółowy opis obsługiwanych formatów znajduje się w sekcji „Dane techniczne”.





Zawartość opakowania

Po otwarciu opakowania należy sprawdzić jego zawartość:

- Jednostka centralna
- 2 głośniki
- Przewód zasilający
- Pilot zdalnego sterowania i 2 baterie typu AAA
- 1 przewód wideo
- Instrukcja obsługi
- Skrócona instrukcja obsługi

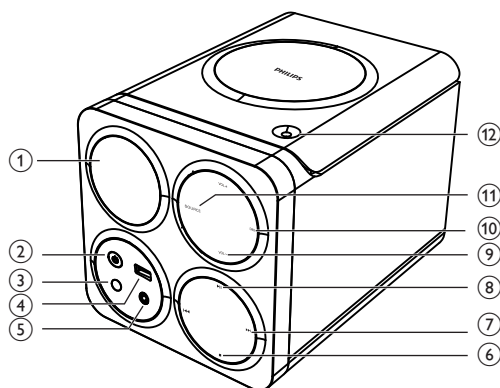
Opis urządzenia



- 1 Panel wyświetlacza
 - Wyświetlanie bieżącego stanu urządzenia.
- 2 
 - Włączanie zestawu, przełączanie w tryb gotowości lub tryb gotowości Eco Power.
- 3 Czujnik podczerwieni
- 4 
 - Złącze do podłączania urządzenia USB.

5 MP3 LINK

- Złącze do podłączenia zewnętrznego urządzenia audio (3,5 mm).

6 ■

- Zatrzymanie odtwarzania lub usuwanie programu.

7 ◀▶

- Przechodzenie do poprzedniej lub następnej ścieżki.
- Wyszukiwanie w utworze.
- Dostrajanie stacji radiowej.

8 ▶||

- Rozpoczynanie lub wstrzymanie odtwarzania.

9 VOL +/-

- Regulacja poziomu głośności.
- Ustawianie godziny.

10 DBB

- Włączanie lub wyłączenie wzmocnienia tonów niskich.
- Wybór zaprogramowanego efektu dźwiękowego.

11 SOURCE

- Wybór źródła: płyta, złącze USB, tuner lub złącze MP3 Link.

12 ▲

- Otwieranie lub zamykanie kieszeni na płytę.

Opis pilota zdalnego sterowania

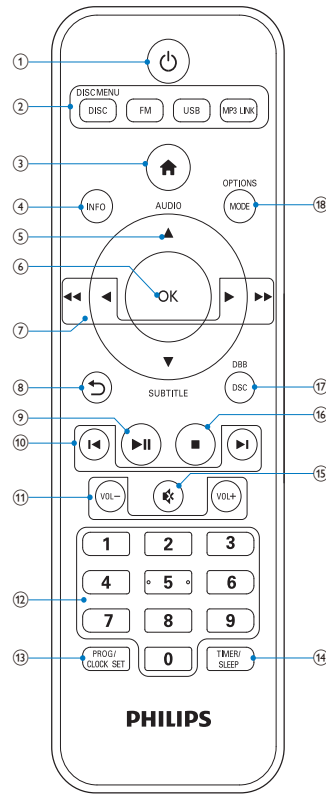

1 ❶

- Włączanie/wyłączanie mikrowięży.
- Przełączanie w tryb gotowości lub tryb gotowości Eco Power.

2 ❷ DISC/DISC MENU/FM/USB/MP3 LINK

- Wybierz źródło dźwięku.
- Dostęp do menu głównego wieży.

3 ❸

- Dostęp do menu głównego.

4 ❹ INFO

- Wyświetlenie informacji o płycie, takich jak tytuł, nazwa rozdziału, język napisów dialogowych, dotychczasowy czas odtwarzania, całkowity czas odtwarzania itp.

5 ▲AUDIO / ▼SUBTITLE

- Menu: nawigacja w górę/dół.
- Odwracanie obrazu.
- ▲AUDIO: przełączanie pomiędzy trybem stereo i mono.
- ▼SUBTITLE: wybór języka napisów dialogowych odtwarzanego filmu.
- Wybór zaprogramowanej stacji radiowej.

6 OK

- Zatwierdzanie wyboru.

7 ◀▶ / ◀◀▶▶

- Wyszukiwanie w utworze lub na płycie.
- Szybkie przewijanie do tyłu lub do przodu.
- Menu: nawigacja w lewo/prawo.
- Obracanie obrazu.
- Wybór zaprogramowanej stacji radiowej.

8 ↶

- Powrót do poprzedniego menu.

9 ▶||

- Rozpoczynanie, wstrzymywanie lub wznawianie odtwarzania.

10 ◀◀ / ▶▶

- Przejście do poprzedniego lub następnego utworu, tytułu lub pliku.
- Wybór zaprogramowanej stacji radiowej.

11 VOL +/-

- Ustaw głośność.

12 przycisków numerycznych

- Wybór tytułu/rozdziału/utworu do odtworzenia.

13 PROG/CLOCK SET

- Programowanie stacji radiowych
- Ustawianie zegara.

14 TIMER/SLEEP

- Ustawianie wyłącznika czasowego.
- Ustawianie funkcji alarmu.

15 ✖

- Wyciszenie.

16 ■

- Zatrzymanie odtwarzania.
- Kasowanie zaprogramowanej stacji radiowej.
- Włączanie/wyłączanie trybu demonstracji.

17 DSC/DBB

- Wybór ustawień efektu dźwiękowego.
- Włączanie lub wyłączanie wzmocnienia tonów niskich.

18 MODE/OPTIONS

- Wybieranie trybu odtwarzania z powtarzaniem lub odtwarzania losowego.
- Umożliwia dostęp do opcji powiązanych z bieżącą czynnością lub wyborem.

3 Przed użyciem

Ustawianie zestawu

Uwaga

- Ryzyko przegrzania! Nigdy nie umieszczaj urządzenia w miejscu z ograniczoną wentylacją. W celu zapewnienia odpowiedniej wentylacji należy zachować odstęp o szerokości co najmniej dziesięciu centymetrów z każdej strony urządzenia. Upewnij się, że zasłony ani inne obiekty nie zakrywają otworów wentylacyjnych urządzenia.
- Postaw urządzenie na płaskiej, twardej i stabilnej powierzchni.
- Nigdy nie stawiaj urządzenia w zamkniętej szafce lub na innym urządzeniu elektrycznym.
- W otworach wentylacyjnych ani w pozostałych otworach nie umieszczaj innych przedmiotów niż wskazane w instrukcji.
- Urządzenie należy umieścić w pobliżu gniazdka elektrycznego, w miejscu ułatwiającym dostęp do przewodu zasilającego.
- Aby zapobiec powstawaniu zakłóceń magnetycznych lub niepożądanych trzasków, nigdy nie umieszczaj jednostki głównej i głośników zbyt blisko jakichkolwiek źródeł promieniowania.

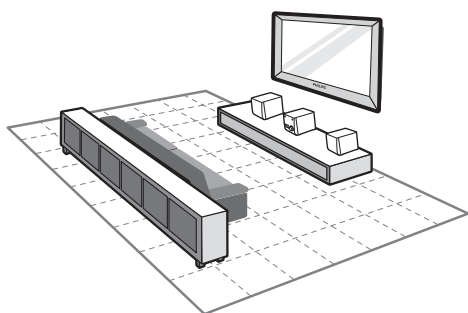

- 1 Umieść urządzenie w pobliżu telewizora.
- 2 Ustaw głośniki w odpowiedniej odległości od telewizora, pod kątem około 45 stopni względem miejsca odsłuchu.

Podłączanie

Podłączanie głośników

Uwaga

- Aby uzyskać optymalne efekty dźwiękowe, skorzystaj ze wszystkich głośników wchodzących w skład zestawu.
- Podłączaj tylko głośniki o impedancji takiej samej lub wyższej niż impedancja głośników wchodzących w skład zestawu. Szczegółowe informacje można znaleźć w rozdziale Dane techniczne w tej instrukcji obsługi.

Włóż przewody głośnikowe do gniazd wejściowych głośników znajdujących się z tyłu zestawu.

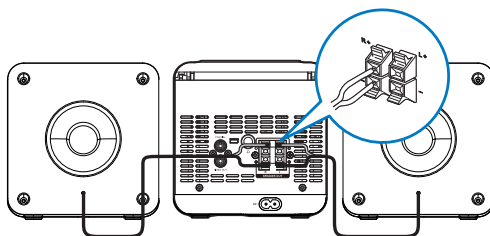

Podłączanie telewizora

Podłączanie za pośrednictwem kompozytowego przewodu wideo

Podłącz kompozytowy przewód wideo (dołączony do zestawu) do:

- gniazda **VIDEO OUT** urządzenia,
- gniazda wejścia wideo w telewizorze.

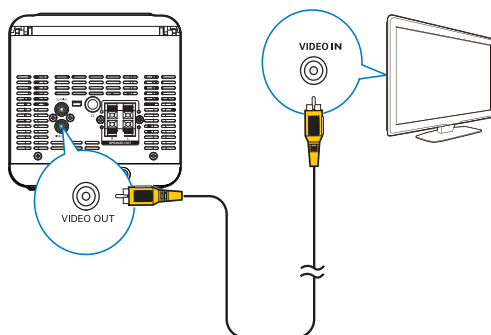

Podłączanie dźwięku z telewizora i innych urządzeń

Podłączanie dźwięku za pomocą cyfrowego przewodu koncentrycznego

Podłącz przewód koncentryczny do:

- gniazda **COAXIAL** urządzenia,
- gniazda wejścia **COAXIAL/DIGITAL** w telewizorze lub innym urządzeniu.

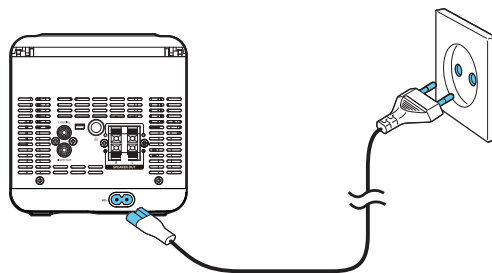
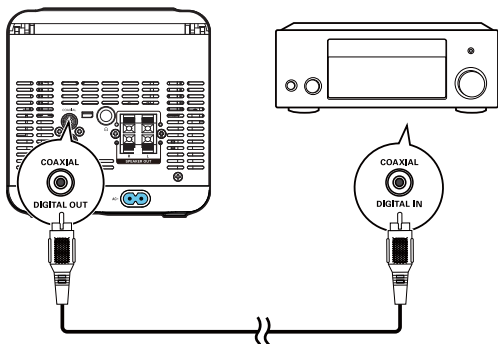

Podłączanie zasilania

! Przystroga

- Ryzyko uszkodzenia produktu! Upewnij się, że napięcie źródła zasilania jest zgodne z wartością zasilania podaną z tyłu jednostki centralnej.
- Przed podłączeniem przewodu zasilającego upewnij się, że wykonane zostały wszystkie pozostałe połączenia.

☰ Uwaga

- Tabliczka znamionowa znajduje się w tylnej części jednostki centralnej.

- 1 Podłącz przewód zasilający do gniazda **AC~** na jednostce centralnej.
- 2 Podłącz przewód zasilający do gniazdko elektrycznego.

4 Czynności wstępne

Przygotowanie pilota

! Przystroga

- Niebezpieczeństwo wybuchu! Baterii nie wolno narażać na działanie ciepła, promieni słonecznych ani ognia. Baterii nigdy nie należy wrzucać do ognia.

Aby włożyć baterie do pilota zdalnego sterowania:

- 1 Otwórz komorę baterii.
- 2 Włóż 2 baterie AAA z zachowaniem wskazanej prawidłowej biegunowości (+/-).
- 3 Zamknij komorę baterii.

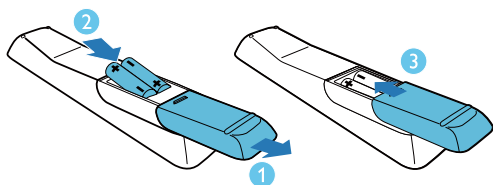

☰ Uwaga

- Jeśli pilot nie będzie używany przez dłuższy czas, wyjmij z niego baterie.
- Nie należy wkładać jednocześnie baterii starych i nowych lub baterii różnych typów.
- Baterie zawierają substancje chemiczne, należy o tym pamiętać przy ich wyrzuceniu.

Włączanie

Naciśnij przycisk Φ .

- ↳ Urządzenie przełączy się na ostatnio wybrane źródło.

Przełączanie w tryb gotowości

Po włączeniu zestawu naciśnij przycisk Φ , aby przełączyć go w tryb gotowości.

- Aby przełączać między normalnym trybem gotowości i trybem gotowości Eco Power, w trybie gotowości naciśnij i przytrzymaj przycisk Φ przez ponad trzy sekundy.
- ↳ W normalnym trybie gotowości na panelu wyświetlacza zostanie wyświetlony zegar (jeśli jest ustawiony).
- ↳ W trybie gotowości Eco Power podświetlenie panelu wyświetlacza zostanie wyłączone.

☰ Uwaga

- Jeśli w ciągu 15 minut źródło nie będzie wysłało sygnału dźwiękowego, zestaw przełączy się w tryb gotowości.
- Jeśli w trybie gotowości przez 15 minut nie będą wykonywane żadne operacje, zestaw przełączy się w tryb gotowości Eco Power.
- Naciśnij przycisk Φ , aby przełączyć zestaw na ostatnie źródło sygnału używane przed wyłączeniem zestawu.

Demonstracja funkcji

W trybie gotowości naciśnij przycisk \blacksquare .

- ↳ Na wyświetlaczu przesunie się komunikat **[WELCOME TO PHILIPS]** (witamy wśród klientów firmy Philips).
- ↳ Na wyświetlaczu przesunie się komunikat **[DEMO ON]** (tryb demonstracyjny włączony).
- ↳ Nazwy funkcji zostaną wyświetlone jedna po drugiej.
- Aby zamknąć tryb demonstracji funkcji, naciśnij ponownie przycisk \blacksquare .
- ↳ Na wyświetlaczu przesunie się komunikat **[DEMO OFF]** (tryb demonstracyjny wyłączony).

Ustawianie zegara



Uwaga

- Zegar można ustawić jedynie w trybie gotowości.

- 1 Naciśnij przycisk , aby przełączyć urządzenie w tryb gotowości.
- 2 Sprawdź, czy jest wyświetlany symbol lub zegar.
- 3 Naciśnij i przytrzymaj przycisk **PROG/CLOCK SET**, aby włączyć tryb ustawiania zegara.
 - ↳ Zostanie wyświetlony komunikat **[CLOCK SET]** (ustaw zegar).
 - ↳ Wyświetli się format 12- lub 24-godzinny.
- 4 Naciśnij przycisk **▲ / ▼** lub **VOL +/-**, aby wybrać format 12-godzinny lub 24-godzinny.
- 5 Naciśnij przycisk **PROG/CLOCK SET**.
 - ↳ Cyfry godzin zaczną migać.
- 6 Naciśnij przycisk **▲ / ▼** lub **VOL +/-**, aby ustawić godzinę.
- 7 Naciśnij przycisk **PROG/CLOCK SET**.
 - ↳ Cyfry minut zaczną migać.
- 8 Naciśnij przycisk **▲ / ▼** lub **VOL +/-**, aby ustawić minutę.
- 9 Naciśnij przycisk **PROG/CLOCK SET**, aby potwierdzić.



Uwaga

- Aby wyjść z trybu ustawiania zegara bez zapisywania zmian, naciśnij przycisk .
- Jeśli przez 90 sekund nie zostanie naciśnięty żaden przycisk, tryb ustawiania zegara zostanie automatycznie zamknięty.

Automatyczne programowanie stacji radiowych

Jeśli podłączone jest zasilanie, ale nie ma zapisanych stacji radiowych, urządzenie rozpocznie automatyczne zapisywanie stacji radiowych.

- 1 Podłącz urządzenie do źródła zasilania.
 - ↳ Zostanie wyświetlony komunikat **[AUTO INSTALL - PRESS PLAY-STOP CANCEL]** (naciśnij przycisk **▶||**, aby uruchomić automatyczną instalację, lub naciśnij przycisk , aby anulować).
- 2 Naciśnij przycisk **▶||** na urządzeniu, aby rozpocząć instalację (programowanie stacji).
 - ↳ Stacje radiowe nadające wystarczająco silny sygnał zostaną zaprogramowane automatycznie.
 - ↳ Po zapisaniu wszystkich dostępnych stacji automatycznie wybrana zostanie ta, która została zaprogramowana jako pierwsza.

Wybór odpowiedniego kanału wejścia wideo.

- 1 Włącz zestaw.
- 2 Naciśnij przycisk **DISC**, aby jako źródło odtwarzania wybrać płytę.
 - Włącz telewizor i wybierz właściwy kanał wejścia wideo.



Uwaga

- W instrukcji telewizora sprawdź, w jaki sposób przełączać się między poszczególnymi kanałami wejściowymi wideo.

Wybór prawidłowego systemu TV

Ten zestaw jest zgodny zarówno z systemem NTSC, jak i systemem PAL. Jeśli przy ustawieniach domyślnych obraz jest wyświetlany nieprawidłowo, wybierz system TV odpowiadający posiadanemu telewizorowi. Szczegółowe informacje zawiera sekcja „Konfiguracja” > „Ustawienia obrazu” > [System TV].

Wybierz język menu ekranowego

Domyślną opcją dla tego ustawienia jest język angielski. Szczegółowe informacje zawiera sekcja „Konfiguracja” > „Ustawienia ogólne” > [Język menu].

5 Odtwarzanie z płyty/urządzenia USB





Przeostroga



- Ryzyko uszkodzenia zestawu! Nie należy przenosić zestawu podczas trwania odtwarzania.
- W kieszeni na płytę nigdy nie należy umieszczać przedmiotów innych niż płyta.
- Nie należy patrzeć na wiązkę lasera zestawu.
- Nie należy odtwarzać płyt z wykorzystaniem akcesoriów takich, jak pierścienie stabilizujące czy różnego rodzaju nakładki na płyty.

Czynności podstawowe

Wymienione operacje są dostępne dla wszystkich obsługiwanych formatów nośnika.

Funkcja	Czynność
Zatrzymanie odtwarzania	Naciśnij przycisk 
Wstrzymanie lub wznowienie odtwarzania	Naciśnij przycisk 
Przejdźcie do poprzedniego/ następnego tytułu, rozdziału, utworu lub pliku	Naciśnij przycisk 

Odtwarzanie płyty

- 1 Naciśnij przycisk **DISC**, aby jako źródło odtwarzania wybrać płytę.
- 2 Naciśnij przycisk  na jednostce centralnej, aby wysunąć kieszeń na płytę.
- 3 Umieść płytę w szufladzie na płytę etykietą do góry, a następnie naciśnij przycisk .

- 4 Zestaw automatycznie rozpocznie odtwarzanie.
- Aby ręcznie rozpocząć odtwarzanie, naciśnij przycisk **▶||**.
 - Aby odtworzyć płytę DVD o poziomie dostępu wyższym niż ustawiony w urządzeniu, wprowadź najpierw 6-cyfrowe hasło (136900).

Wybór języka napisów dialogowych

W przypadku odtwarzania płyt DVD oraz filmów w formacie DivX (Ultra) można wybrać język napisów dialogowych.

Podczas odtwarzania naciśnij kilkakrotnie przycisk **SUBTITLE**.

Uwaga

- W przypadku niektórych płyt DVD zmiana języka możliwa jest wyłącznie z poziomu menu płyty. Naciśnij przycisk **DISC MENU**, aby przejść do menu.

Odtwarzanie nagranych plików

Istnieje możliwość odtwarzania plików DivX/MP3/WMA/JPEG skopiowanych na płytę CD-R/RW, płytę DVD do nagrywania lub urządzenie pamięci masowej USB.

Uwaga

- Można odtwarzać jedynie filmy DivX, które zostały wypożyczone lub zakupione przy użyciu kodu rejestracji DivX® niniejszego zestawu. Patrz „Konfiguracja” > „Ustawienia ogólne” > **[Kod DivX(R) VOD]**.
- Zawierające napisy dialogowe pliki z rozszerzeniami .srt, .smi, .sub, .ssa i .ass są obsługiwane, ale nie są wyświetlane na liście plików.
- Nazwa pliku z napisami dialogowymi musi być taka sama jak nazwa pliku z filmem DivX (z pominięciem rozszerzenia pliku).
- Plik z filmem DivX oraz plik z napisami dialogowymi muszą być zapisane w tym samym katalogu.

Podłączanie urządzenia pamięci masowej USB

- 1 Naciśnij przycisk **USB**, aby określić źródło urządzenia pamięci masowej USB.
- 2 Włóż urządzenie pamięci masowej USB.
 - ↳ Zestaw automatycznie rozpocznie odtwarzanie.
 - ↳ Wyświetli się interfejs użytkownika.

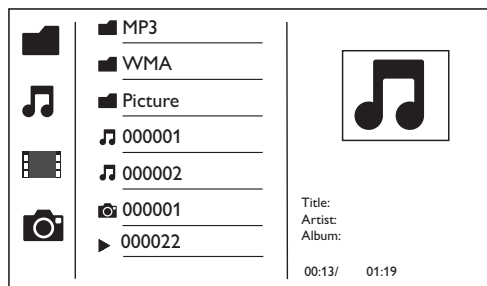

- W lewej części: źródło informacji.
- W środkowej części: lista folderów i plików.
- W prawej części: szczegółowe informacje o pliku, dotychczasowy czas odtwarzania, całkowity czas odtwarzania dźwięku/obrazu.

Dostęp do folderu

- 1 Naciśnij przycisk **▲ / ▼**, aby podświetlić wybraną nazwę folderu.
- 2 Podświetl opcję **[Poprz.]** i naciśnij przycisk **OK**, aby wrócić do poprzedniego menu.

Odtwarzanie pliku

- 1 Przejdź do wybranego folderu.
- 2 Naciśnij przycisk **▲ / ▼**, aby podświetlić wybraną nazwę pliku.
- 3 Naciśnij przycisk **OK**, aby potwierdzić.
 - ↳ Rozpocznie się odtwarzanie wybranego pliku.
 - ↳ Zestaw automatycznie zakończy odtwarzanie na końcu ostatniego pliku z tej samej kategorii.

Sterowanie odtwarzaniem

Wyświetlanie informacji odtwarzania

Podczas odtwarzania naciśnij przycisk **INFO**, aby wyświetlić na ekranie telewizora informacje o odtwarzaniu.

Wyszukiwanie do przodu/do tyłu

Podczas odtwarzania filmu lub muzyki naciśnij kilkakrotnie przycisk ◀◀ / ▶▶, aby wybrać szybkość wyszukiwania.

- Aby wznowić odtwarzanie ze zwykłą szybkością, naciśnij przycisk ▶II.

Menu płyty PBC

- 1 Podczas odtwarzania filmu naciśnij przycisk **OPTIONS**, aby przejść do menu płyty PBC.

PBC
Aspect ratio
Zoom
Angle
Repeat
Goto
Slow Forward
Slow Backward

- 2 Za pomocą przycisku ▲ / ▼ podświetl żądaną opcję.
 - [PBC]
 - [Prop. obrazu]
 - [Powiększenie]
 - [Kąt]
 - [Powtarzanie]
 - [Przejdź do]

- [Odtwarzanie do przodu w zwolnionym tempie]
- [Odtwarzanie do tyłu w zwolnionym tempie]

- 3 Naciśnij przycisk ▶, aby przejść do opcji podrzędnych, a następnie za pomocą przycisku ▲ / ▼ wybierz odpowiednią opcję podrzędną.
- 4 Naciśnij przycisk **OK**, aby potwierdzić wybór.

Odtwarzanie do przodu/do tyłu w zwolnionym tempie

- 1 Podczas odtwarzania filmu naciśnij przycisk **OPTIONS**, aby przejść do menu płyty PBC.
- 2 Za pomocą przycisków ▲ / ▼ podświetl opcję odtwarzania do przodu/do tyłu w zwolnionym tempie.
- 3 Naciśnij przycisk ▶ i za pomocą przycisków ▲ / ▼ wybierz odpowiednią prędkość.
- 4 Naciśnij przycisk **OK**, aby potwierdzić wybór.

Wyszukiwanie według czasu lub numeru tytułu/rozdziału/ścieżki

- 1 Podczas odtwarzania naciśnij przycisk **OPTIONS**, aby przejść do menu **PBC**.
- 2 Za pomocą przycisku ▲ / ▼ podświetl opcję [Przejdź do].
- 3 Naciśnij przycisk ▶, aby przejść do menu.
- 4 Użyj przycisków ▲ / ▼, aby podświetlić numer tytułu, rozdziału, utworu lub pole czasu.
- 5 Naciśnij przycisk **OK**, aby potwierdzić.
 - ↳ Zostanie wyświetlony zaznaczony segment.
 - ↳ Odtwarzanie rozpocznie się automatycznie.

Opcje wyświetlania zdjęć

Sterowanie odtwarzaniem zdjęć

- 1 Naciśnij przycisk **OPTIONS**, aby przejść do opcji zdjęć.

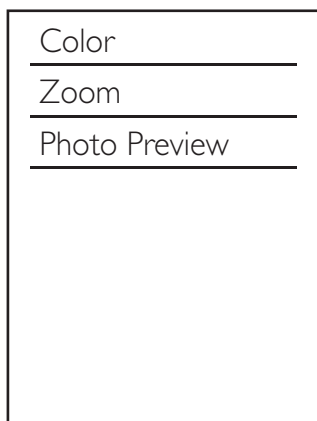

- 2 Za pomocą przycisku ▲ / ▼ podświetl żądaną opcję.
 - [Kolor]
 - [Powiększenie]
 - [Podgląd zdj.]
- 3 Naciśnij przycisk ► i wybierz opcję podrzędne za pomocą przycisku ▲ / ▼.
- 4 Naciśnij przycisk **OK**, aby potwierdzić wybór.

Obracanie zdjęć

Podczas odtwarzania naciśnij przycisk ◀ / ▶, aby obrócić zdjęcie w lewo/w prawo.

Jednoczesne odtwarzanie pokazu slajdów i muzyki



Uwaga

- Upewnij się, że urządzenie pamięci USB lub płyta zawiera zarówno pliki WMA/MP3, jak i zdjęcia w formacie JPEG.

- 1 Włącz odtwarzanie pliku WMA/MP3.
- 2 Przejdź do folderu ze zdjęciami.
- 3 Wybierz plik ze zdjęciem.
- 4 Naciśnij przycisk **OK**, aby rozpocząć pokaz slajdów.
 - Pokaz slajdów zakończy się po jednokrotnym wyświetleniu wszystkich zdjęć.
 - Aby zatrzymać pokaz slajdów, naciśnij przycisk ■.



Uwaga

- Ta funkcja jest dostępna tylko po wybraniu folderu jako źródła odtwarzania.
- Zestaw ten może wyświetlać jedynie zdjęcia z aparatów cyfrowych w formacie JPEG-EXIF stosowanym w większości cyfrowych aparatów fotograficznych. Nie jest możliwe wyświetlanie filmów w formacie Motion JPEG ani zdjęć w formacie innym niż JPEG. Nie mogą być również odtwarzane utwory muzyczne powiązane ze zdjęciami.
- W przypadku, gdy zdjęcie w formacie JPEG nie zostało zapisane z danymi „exif”, będzie ono wyświetlane w formie miniatury „niebieskiej góry”.

Regulacja dźwięku

Podczas odtwarzania można dostosować poziom głośności za pomocą następujących opcji.

Przycisk	Funkcja
VOL +/-	Zwiększanie lub zmniejszanie poziomu głośności.
✳	Wyciszenie lub włączanie dźwięku.
DBB/DSC	Aby wybrać żądany efekt dźwiękowy: [POP] (pop) [JAZZ] (jazz) [ROCK] (rock) [CLASSIC] (klasyka) [DBB] (DBB) [FLAT] (płaski)

6 Słuchanie stacji radiowych

Dostrajanie stacji radiowej

- 1 Naciśnij przycisk **FM**.
- 2 Naciśnij i przytrzymaj przez co najmniej 2 sekundy przycisk **◀◀ / ▶▶** na urządzeniu.
 - ↳ Zostanie wyświetlony komunikat **[SEARCH]** (szukanie).
 - ↳ Tuner automatycznie dostroi się do stacji o najsilniejszym sygnale.
- 3 Powtórz czynność 2, aby dostroić tuner do większej liczby stacji.
 - W celu dostrojenia tunera do stacji radiowej o słabym sygnale naciśnij kilkakrotnie przycisk **◀◀ / ▶▶**, aż do momentu uzyskania optymalnego odbioru.
 - W celu uzyskania dobrej jakości dźwięku naciśnij kilkakrotnie przycisk **OK** na pilocie, aby wybrać dźwięk stereofoniczny lub monofoniczny.



Wskazówka

- Umieść antenę jak najdalej od odbiornika TV, magnetowidu czy innych źródeł promieniowania elektromagnetycznego.
- Aby uzyskać optymalny odbiór, rozłóż antenę i dostosuj jej położenie.

Automatyczne programowanie stacji radiowych

Można zaprogramować odtwarzanie maksimum 20 stacji radiowych (FM).

W trybie FM naciśnij i przytrzymaj przycisk **PROG/CLOCK SET** przez dwie sekundy, aby włączyć tryb automatycznego programowania.

- ↳ Zostanie wyświetlony komunikat **[AUTO]** (automatycznie).
- ↳ Zostaną zaprogramowane wszystkie dostępne stacje.
- ↳ Stacja zaprogramowana jako pierwsza zostanie wybrana automatycznie.

Ręczne programowanie stacji radiowych



Uwaga

- Można zaprogramować odtwarzanie maksimum 20 stacji radiowych.

- 1 Dostrajanie stacji radiowej.
- 2 Naciśnij przycisk **PROG/CLOCK SET**, aby włączyć tryb programowania.
 - ↳ Zacznie migać komunikat **[PROG]** (program).
- 3 Za pomocą przycisków **▲ / ▼** przypisz stacji żądany numer (od 1 do 20), a następnie naciśnij przycisk **PROG/CLOCK SET**, aby zatwierdzić.
- 4 W celu zaprogramowania innych stacji powtórz poprzednie czynności.



Uwaga

- Aby nadpisać zaprogramowaną stację, zapisz w jej miejscu inną stację.

Wybór zaprogramowanej stacji radiowej

W trybie FM wybierz żądany numer za pomocą przycisków **▲ / ▼**.

7 Instalacja urządzenia

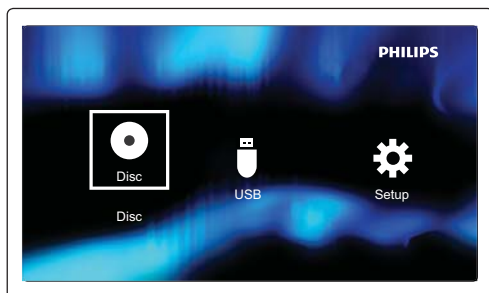

- 1 Po naciśnięciu przycisku .
↳ Pojawi się menu główne.





- 2 Wybierz opcję , aby przejść do menu systemowego.

	General	Disc Lock
		OSD Language • English
	Video	Sleep Timer • Off
		DivX(R) VOD Code • Registration
Audio		
Preference		

Uwaga

- Pozycji wyświetlanych w kolorze szarym nie można zmienić.
- Aby wrócić do poprzedniego menu, naciśnij przycisk . Aby zamknąć menu, naciśnij ponownie przycisk .

Ustawienia ogólne



- 1 Naciśnij przycisk .
- 2 Wybierz opcję , aby przejść do menu ustawień.

- 3 Wybierz opcję , aby przejść do opcji [Ogólne].
 - [Blokada płyty]: Włączenie blokady płyty.
 - [Język menu]: Wybór języka menu ekranowego.
 - [Wył. czasowy]: Ustawianie wyłącznika czasowego przełączającego zestaw kina domowego w tryb gotowości po upływie określonego czasu.
 - [Kod DivX(R) VOD]: Pobranie kodu rejestracji filmu w ramach usługi video na żądanie DivX (DivX Video On Demand Registration).



Uwaga

- Jeśli wybrano język, który nie jest dostępny na płycie, zostanie wybrany domyślny język płyty.

Ustawienia obrazu

- 1 Naciśnij przycisk .
- 2 Wybierz opcję , aby przejść do menu ustawień.
- 3 Wybierz opcję , aby uzyskać dostęp do opcji [Film].
 - [System TV]: Wybór systemu TV zgodnego z telewizorem.
 - [Prop. obrazu]: Ustawianie formatu wyświetlania (Pan Scan, Letter Box lub Wide Screen).
 - [Ustaw. kolorów]: Wybór zdefiniowanego ustawienia kolorów lub ręczna konfiguracja kolorów.

Ustawienia dźwięku

- 1 Naciśnij przycisk .
- 2 Wybierz opcję , aby przejść do menu ustawień.

- 3 Wybierz opcję , aby uzyskać dostęp do opcji **[Dźwięk]**.
- **[Wyjś. analog.]:** Wybór ustawienia sygnału analogowego z uwzględnieniem urządzenia audio podłączonego za pośrednictwem analogowych gniazd audio.
 - **[Digital Audio]:** Wybór formatów audio obsługiwanych przez podłączone urządzenie.
 - **[Tryb dźwięku]:** Wybór zaprogramowanego efektu dźwiękowego w celu poprawy jakości dźwięku.
 - **[Tryb nocny]:** Wybór dźwięku cichego lub o pełnej dynamice. Tryb nocny powoduje wyciszenie głośniejszych dźwięków i wzmocnienie cichych dźwięków (takich jak mowa).



- **[Hasło]:** Ustawianie lub zmiana hasła umożliwiającego odtwarzanie płyt z ograniczeniami.
- **[Napisy DivX]:** Wybór języka odtwarzania filmu DivX.
- **[Info o wersji]:** Wyświetlenie informacji o wersji oprogramowania.
- **[Domyślne]:** Przywrócenie ustawień fabrycznych zestawu kina domowego.



Uwaga

- Upewnij się, że nazwa pliku z napisami dialogowymi jest taka sama, jak nazwa pliku z filmem. Jeśli na przykład nazwa pliku z filmem to „film.avi”, to plik tekstowy musi nosić nazwę „film.sub” lub „film.srt”.

Ustawienia preferencji

- 1 Naciśnij przycisk .
- 2 Wybierz opcję , aby przejść do menu ustawień.
- 3 Wybierz opcję , aby uzyskać dostęp do opcji **[Preferen.]**.
- **[Dźwięk]:** Wybór języka ścieżki dźwiękowej odtwarzanego filmu.
 - **[Napisy]:** Wybór języka napisów dialogowych odtwarzanego filmu.
 - **[Menu płyty]:** Wybór języka menu płyty z filmem.
 - **[Nadz. rodziciel.]:** Ustawianie poziomu zabezpieczenia rodzicielskiego dla płyty. Umożliwia ograniczenie dostępu do płyt wykorzystujących system klasyfikacji. Na płytach tego typu muszą znajdować się informacje o poziomie zabezpieczenia rodzicielskiego.
 - **[PBC]:** Wyświetlanie lub pomijanie menu zawartości płyt VCD i SVCD.

8 Inne funkcje

Ustawianie budzika

Urządzenia można używać jako budzika. Odtwarzanie ze źródeł takich jak płyta, tuner lub urządzenie USB może się rozpocząć o godzinie wybranej przez użytkownika.

Uwaga

- Sprawdź, czy zegar został ustawiony prawidłowo.



- 1 W trybie gotowości naciśnij i przytrzymaj przycisk **TIMER/SLEEP**, aż na wyświetlaczu przesunie się komunikat **[TIMER SET]** (ustawianie budzika).
↳ Na wyświetlaczu przesunie się komunikat **[SELECT SOURCE]** (wybierz źródło).
- 2 Naciśnij przycisk **DISC, USB** lub **TUNER**, aby wybrać źródło.
- 3 Naciśnij przycisk **TIMER/SLEEP**, aby potwierdzić.
↳ Zostaną wyświetlone i zaczną migać cyfry zegara.
- 4 Naciśnij przycisk **▲ / ▼** lub **VOL +/-**, aby ustawić godzinę, a następnie naciśnij przycisk **TIMER/SLEEP**, aby potwierdzić.
↳ Zostaną wyświetlone i zaczną migać cyfry minut.
- 5 Naciśnij przycisk **▲ / ▼** lub **VOL +/-**, aby ustawić minutę, a następnie naciśnij przycisk **TIMER/SLEEP**, aby potwierdzić.
↳ Zostanie wyświetlony i zacznie migać komunikat **[VOL]** (głośność).
- 6 Naciśnij przycisk **▲ / ▼** lub **VOL +/-**, aby ustawić głośność, a następnie naciśnij przycisk **TIMER/SLEEP**, aby potwierdzić.

- ↳ Budzik został ustawiony i jest włączony; wyświetlany jest symbol .

Wskazówka

- Można ustawić minimalny i maksymalny poziom głośności (zakres od 1 do 31).

Aby wyłączyć lub ponownie włączyć budzik:

- 1 Naciśnij przycisk , aby włączyć tryb gotowości.
- 2 Aby włączyć lub wyłączyć budzik, naciśnij kilkakrotnie przycisk **TIMER/SLEEP**.
↳ Jeśli budzik jest włączony, wyświetlany jest symbol .
↳ Po wyłączeniu budzika symbol  nie będzie już wyświetlany.

Uwaga

- W trybie MP3 Link nie można ustawić budzika.
- Jeśli jako źródło wybrano płytę lub urządzenie USB, a odtwarzanie utworu nie jest możliwe, automatycznie zostanie wybrany tryb tunera.

Ustawianie wyłącznika czasowego

Urządzenie jest wyposażone w funkcję umożliwiającą samoczynne wyłączenie po ustawionym czasie.

Po włączeniu urządzenia naciśnij kilkakrotnie przycisk **TIMER/SLEEP**, aby wybrać określony czas (w minutach):

- **[60 SLEEP]**
- **[45 SLEEP]**
- **[30 SLEEP]**
- **[15 SLEEP]**
- ↳ Jeśli wyłącznik czasowy jest włączony, na ekranie wyświetlany jest symbol **zZ**.

Wyłączanie wyłącznika czasowego

Naciśnij kilkakrotnie przycisk **TIMER/SLEEP** aż do wyświetlenia komunikatu **[OFF SLEEP]** (wyłącznik wył.).

- ↳ Po dezaktywacji wyłącznika czasowego oznaczenie **zZ** nie będzie już widoczne.

Odtwarzanie z urządzenia zewnętrznego

Możesz także słuchać muzyki z zewnętrznego urządzenia audio za pośrednictwem zestawu.

- 1 Naciśnij przycisk **MP3 LINK**, aby wybrać źródło MP3 Link.
- 2 Podłącz dołączony do zestawu przewód MP3 Link do:
 - gniazda **MP3 LINK** (3,5 mm) zestawu.
 - gniazda słuchawkowego w urządzeniu zewnętrznym.
- 3 Włącz odtwarzanie w urządzeniu (szczegółowe informacje zawiera instrukcja obsługi tego urządzenia).

Słuchawki

Aby słuchać muzyki przez słuchawki (niedołączone do zestawu), podłącz je do złącza .

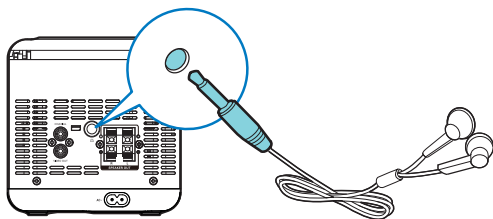

9 Informacje o produkcie



Uwaga

- Informacje o produkcie mogą ulec zmianie bez powiadomienia.

Dane techniczne

Kod regionu

Urządzenie odtwarza płyty DVD z następującym kodem regionu.

Kod regionu DVD	Kraje
	Rosja

Informacje ogólne

Zasilanie prądem przemiennym	AC 220–230 V~, 50 Hz
Pobór mocy podczas pracy	20 W
Pobór mocy w trybie gotowości Eco Power	< 0,5 W
Bezpośrednie połączenie USB	Wersja 2.0/1.1
Kompozytowy sygnał wideo	1,0 V _{p-p} , 75 omów
Wyjście koncentryczne	0,5 V _{pp} ± 0,1 V _{pp} , 75 Ω
Wymiary	
- jednostka centralna (szer. x wys. x głęb.)	140 × 143 × 210 mm
- głośnik (szer. x wys. x głęb.)	140 × 143 × 198 mm
Waga	

- jednostka centralna	0,86 kg
- głośnik	2 x 0,72 kg

Wzmacniacz

Maksymalna moc wyjściowa	2 x 12 W (-1 dB)
Pasma przenoszenia	40 Hz–20 kHz, ±3 dB
Odstęp sygnału od szumu	> 72 dBA
Wejście złącza MP3	500–1000 mV RMS, 20 kΩ

Płyta

Typ lasera	Półprzewodnikowy
Średnica płyty	12 cm / 8 cm
Dekodowanie obrazu	MPEG-1 / MPEG-2 / DivX
Przetwornik C/A obrazu	12-bitowy
System sygnału	PAL / NTSC
Format wideo	4:3 / 16:9
Odstęp sygnału od szumu na obrazie	> 57 dB
Przetwornik C/A dźwięku	24-bitowy / 96 kHz
Całkowite zniekształcenia harmoniczne	< 1% (1 kHz)
Odpowiedź częstotliwościowa	4 Hz–20 kHz (44,1 kHz)
	4 Hz–22 kHz (48 kHz)
	4 Hz–24 kHz (96 kHz)
Odstęp sygnału od szumu	> 82 dBA

Tuner

Zakres strojenia	FM: 87,5–108 MHz
------------------	------------------

Siatka strojenia	(50 kHz)
Czułość FM	
- mono	26 dB
Całkowite zniekształcenia harmoniczne	< 2 %
Odstęp sygnału od szumu	> 55 dB
Liczba programowanych stacji	20 (FM)

Głośniki

Impedancja głośnika	4 omy
Przetwornik	2 x 3", pełnozakresowy
Czułość	> 82 dB/m/W

Obsługiwane formaty płyt

Obsługiwane nośniki wideo:

- DivX Ultra
- Digital Video Disc (DVD)
- Picture CD
- Video CD (VCD)
- Super Video CD (SVCD)
- DVD-R/-RW
- MP3-CD
- CD-R/CD-RW
- DVD+R/+RW
- Compact Disc (CD)

Obsługiwane formaty kompresji:

- MPEG1, MPEG2, DivX (DivX Ultra + dodatek 1.0), XivD, AVI (MPG)
- Plik JPEG

Obsługiwane nośniki audio:

- płyta CD
- CD-R/RW
- MP3-CD
- WMA-CD

Obsługiwane formaty plików audio:

- Dolby Digital Plus/5.1
- PCM Audio
- MP3, znaczniki ID3
- WMA, znaczniki WMA

Nieobsługiwane formaty:

- Pliki typu *.VMA, *.DLF, *.M3U
- *.PLS, *.WAV
- Płyty nagrane w formacie Joliet
- MP3 Pro
- MPEG4, ASF

- Pliki audio AAC, WAV, PCM.
- Pliki WMA zabezpieczone przed kopiowaniem (DRM) — *.wav, *.m4a, *.m4p, *.mp4, *.aac
- Pliki WMA w formacie bezstratnym.

Informacje o odtwarzaniu urządzenia USB

Zgodne urządzenia pamięci masowej USB:

- Karta pamięci flash USB (USB 2.0 lub USB 1.1)
- Odtwarzacze audio z pamięcią flash USB (USB 2.0 lub USB 1.1)
- Karty pamięci (wymagane jest podłączenie do urządzenia dodatkowego czytnika kart)

Obsługiwane formaty:

- USB lub system plików FAT12, FAT16, FAT32 (rozmiar sektora: 512 bajtów)
- Szybkość kompresji MP3 (przepustowość): 32–320 kb/s i zmienna
- Maksymalnie 8 poziomów katalogów
- Maksymalna liczba albumów/folderów: 99
- Maksymalna liczba ścieżek/tytułów: 999
- Znacznik ID3 wersja 2.0 lub nowsza
- Nazwa pliku w standardzie Unicode UTF8 (maksymalna długość: 128 bajtów)

Nieobsługiwane formaty:

- Puste albumy: są to albumy, które nie zawierają plików MP3 i nie są pokazywane na wyświetlaczu.
- Pliki w formacie nieobsługiwany przez urządzenie są pomijane. Przykładowo, dokumenty Word (.doc) lub pliki MP3 z rozszerzeniem .dlf są ignorowane i nieodtworzane.

Czyszczenie urządzenia i płyt

Czyszczenie obudowy

- Do czyszczenia obudowy należy użyć miękkiej, nie strzępiącej się ściereczki zwilżonej łagodnym roztworem detergentu. Zabronione jest korzystanie z zawartością alkoholu, spirytusu, amoniaku oraz środków mogących porysować obudowę.

Czyszczenie płyt

- W przypadku zabrudzenia płyty należy ją wyczyścić za pomocą miękkiej, suchej ściereczki przesuwanej od środka ku krawędzi zewnętrznej.

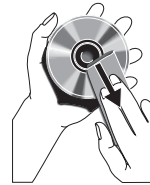

- Zabronione jest korzystanie z benzenu, rozcieńczalników czy dostępnych w handlu środków czyszczących oraz antystatycznych, przeznaczonych do płyt analogowych.

Czyszczenie soczewki lasera

- Na soczewce lasera stopniowo gromadzi się kurz i inne zabrudzenia. W celu zachowania wysokiej jakości odtwarzania soczewkę należy co jakiś czas oczyścić przy użyciu płyty czyszczącej Philips przeznaczonej do odtwarzaczy CD. Szczegółowe instrukcje można znaleźć w dołączonej do płyty wkładce.

10 Rozwiązywanie problemów



Ostrzeżenie

- Nie zdejmuj obudowy tego urządzenia.

Aby zachować ważność gwarancji, nie wolno samodzielnie naprawiać urządzenia.

Jeśli w trakcie korzystania z tego urządzenia wystąpią problemy, należy wykonać poniższe czynności sprawdzające przed wezwaniem serwisu. Jeśli nie uda się rozwiązać problemu, odwiedź stronę firmy Philips (www.philips.com/welcome). Kontaktując się z przedstawicielem firmy Philips, należy mieć przygotowane w pobliżu urządzenie oraz jego numer modelu i numer seryjny.

Brak zasilania

- Upewnij się, że wtyczka przewodu zasilającego urządzenia została podłączona prawidłowo.
- Upewnij się, że w gniazdku elektrycznym jest napięcie.
- W celu oszczędzania energii urządzenie automatycznie przełącza się w tryb gotowości po 15 minutach bezczynności od momentu zakończenia odtwarzania płyty i niewykonania żadnej czynności przez użytkownika.

Nie wykryto płyty

- Umieść płytę w odtwarzaczu.
- Sprawdź, czy płyta nie jest włożona do góry nogami.
- Poczekaj, aż zaparowanie soczewki zniknie.
- Wymień lub wyczyść płytę.
- Użyj sfinalizowanej płyty CD lub płyty zapisanej w jednym z obsługiwanych formatów.

Brak obrazu

- Sprawdź połączenie wideo.

- Włącz telewizor i wybierz właściwy kanał wejścia wideo.

Obraz biało-czarny lub z zakłóceniami

- Płyta została nagrana w standardzie systemu kolorów, który nie jest obsługiwany przez telewizor (PAL/NTSC).
- Czasami mogą pojawiać się niewielkie zniekształcenia obrazu. Nie oznaczają one usterki urządzenia.
- Wyczyść płytę.

Nie można zmienić proporcji obrazu nawet po ustawieniu formatu obrazu.

- Proporcje obrazu zostały ustalone na załadowanej płycie DVD.
- W niektórych systemach TV nie można zmieniać proporcji obrazu.

Brak dźwięku

- Ustaw głośność.

Brak reakcji urządzenia

- Odłącz zasilacz zestawu, a następnie podłącz go ponownie i włącz urządzenie.

Pilot zdalnego sterowania nie działa

- Przed naciśnięciem dowolnego przycisku funkcji na pilocie najpierw wybierz właściwe źródło za pomocą pilota, a nie jednostki centralnej.
- Użyj pilota w mniejszej odległości od zestawu.
- Sprawdź, czy baterie zostały włożone w sposób zgodny z oznaczeniami +/- w komorze baterii.
- Wymień baterie.
- Skieruj pilota bezpośrednio na czujnik sygnałów zdalnego sterowania na panelu przednim urządzenia.

Nie wykryto płyty

- Umieść płytę w odtwarzaczu.
- Sprawdź, czy płyta nie została umieszczona etykietą do wewnątrz.
- Poczekaj, aż zaparowanie soczewki zniknie.
- Wymień lub wyczyść płytę.

- Użyj sfinalizowanej płyty CD lub płyty zapisanej w jednym z obsługiwanych formatów.

Nie można odtwarzać filmów w formacie DivX.

- Upewnij się, że plik wideo DivX jest kompletny.
- Upewnij się, że rozszerzenie pliku jest prawidłowe.
- Problem z cyfrowymi prawami autorskimi. Nie można odtwarzać zabezpieczonego pliku wideo poprzez analogowe połączenie wideo (np. kompozytowe, Component lub Scart). Przenieś zawartość wideo na płytę i odtwórz te pliki.

Nie można ustawić języka ścieżki dźwiękowej lub napisów dialogowych

- Płyta nie została nagrana ze ścieżkami dźwiękowymi lub napisami dialogowymi w wersji wielojęzycznej
- Zmiana ustawień języka ścieżki dźwiękowej lub napisów dialogowych na płycie jest niedozwolona.

Nie można wyświetlić niektórych plików z urządzenia USB

- Ilość folderów lub plików w urządzeniu USB przekroczyła dopuszczalną wielkość. Nie oznacza to usterki urządzenia.
- Formaty tych plików nie są obsługiwane.

Przenośne urządzenie USB nie jest obsługiwane

- Urządzenie USB jest niekompatybilne z zestawem. Spróbuj podłączyć inne urządzenie.

Słaby odbiór stacji radiowych

- Zwiększ odległość pomiędzy zestawem a odbiornikiem TV lub magnetowidem.
- Rozciągnij całkowicie antenę FM i dostosuj jej położenie.

Zegar nie działa

- Nastaw poprawnie zegar.
- Włącz zegar.

Ustawienia zegara/timera usunięte

- Nastąpiła przerwa w zasilaniu lub odłączony został przewód zasilający.
- Ponownie ustaw zegar/budzik.



Specifications are subject to change without notice
© 2012 Koninklijke Philips Electronics N.V.
All rights reserved.

MCD1065_51_UM_V1.1

