

Register your product and get support at
www.philips.com/welcome

AJL303/12



EL Εγχειρίδιο χρήσης

PHILIPS

1

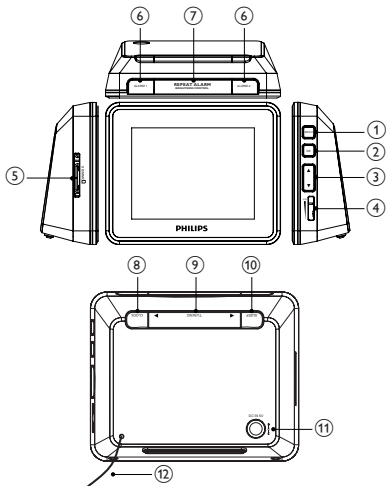

2

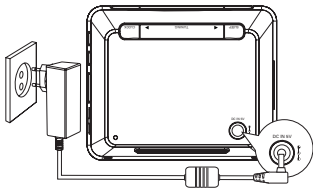

1 Σημαντικό

Σημαντικές οδηγίες για την ασφάλεια

- 1 Διαβάστε αυτές τις οδηγίες.
- 2 Φυλάξτε αυτές τις οδηγίες.
- 3 Λάβετε σοβαρά υπόψη σας όλες τις προειδοποιήσεις.
- 4 Ακολουθήστε όλες τις οδηγίες.
- 5 Μην χρησιμοποιείτε αυτή τη συσκευή κοντά σε νερό.
- 6 Καθαρίζετε μόνο με στεγνό πανί.
- 7 Μην καλύπτετε τις οπές εξαερισμού. Πραγματοποιήστε την εγκατάσταση σύμφωνα με τις οδηγίες του κατασκευαστή.
- 8 Μην πραγματοποιείτε εγκατάσταση κοντά σε πηγές θερμότητας όπως συσσωρευτές, ανοίγματα εκροής θερμού αέρα, σόμπες ή άλλες συσκευές (συμπεριλαμβανομένων των ενισχυτών) που παράγουν θερμότητα.
- 9 Για χώρες με πολωμένο ρεύμα τροφοδοσίας, μην απενεργοποιείτε το σύστημα ασφαλείας του πολωμένου βύσματος ή του βύσματος γείωσης. Το πολωμένο βύσμα εμφανίζει δύο ελάσματα, το ένα φαρδύτερο από το άλλο. Το βύσμα γείωσης εμφανίζει δύο ελάσματα και ένα τρίτο άκρο που αποτελεί τη γείωση. Το φαρδύτερο έλασμα ή το τρίτο άκρο παρέχονται για την ασφάλειά σας. Εάν το παρεχόμενο βύσμα δεν ταιριάζει στην πρίζα σας, συμβουλευτείτε έναν ηλεκτρολόγο ώστε να αντικαταστήσετε την απαραίτητη πρίζα.



Προσοχή: Για να αποφευχθεί ο κίνδυνος ηλεκτροπληξίας, ταιριάξτε το φαρδύ έλασμα του βύσματος στη φαρδιά υποδοχή και εισαγάγετε μέχρι τέρμα.

- 10 Μην πατάτε και μην ασκείτε πίεση στο καλώδιο τροφοδοσίας, ιδίως στα βύσματα, τους ρευματοδότες και το σημείο εξόδου τους από τη συσκευή.
- 11 Χρησιμοποιείτε μόνο πρόσθετα/εξαρτήματα που καθορίζονται από τον κατασκευαστή.
- 12 Χρησιμοποιείτε μόνο τη βάση με ρόδες, τη βάση στερέωσης, το τρίποδο, το βραχίονα ή το τραπέζι που καθορίζεται από τον κατασκευαστή ή πωλείται μαζί με τη συσκευή. Όταν χρησιμοποιείτε βάση με ρόδες, να είστε ιδιαίτερα προσεκτικοί κατά τις μετακινήσεις προς αποφυγή τραυματισμού σε περίπτωση ανατροπής. 
- 13 Αποσυνδέετε τη συσκευή από την πρίζα κατά τη διάρκεια καταιγίδων ή όταν δεν χρησιμοποιείται για μεγάλο χρονικό διάστημα.
- 14 Για επισκευές, απευθυνθείτε σε εξειδικευμένο προσωπικό. Επισκευή απαιτείται όταν προκληθεί βλάβη στη συσκευή κατ' οποιονδήποτε τρόπο, όπως εάν καταστραφεί το καλώδιο ρεύματος ή το βύσμα, εάν χυθεί υγρό ή πέσουν αντικείμενα μέσα στη συσκευή, εάν η συσκευή εκτεθεί σε βροχή ή υγρασία, δεν λειτουργεί κανονικά ή πέσει στο έδαφος.
- 15 Η συσκευή δεν πρέπει να εκτίθεται σε υγρά.
- 16 Μην τοποθετείτε πηγές κινδύνου πάνω στη συσκευή (π.χ., αντικείμενα που περιέχουν υγρά, αναμμένα κεριά).
- 17 Το εν λόγω προϊόν μπορεί να περιέχει μόλυβδο και υδράργυρο. Λόγω των συνεπειών που μπορεί να έχουν στο περιβάλλον, η απόρριψη των υλικών αυτών υπόκειται σε περιβαλλοντικές ρυθμίσεις. Για πληροφορίες σχετικά με την απόρριψη ή την ανακύκλωση, επικοινωνήστε με τις τοπικές αρχές ή επισκεφτείτε τη διεύθυνση της Electronic Industries Alliance : www.eiae.org.

Το παρόν εγχειρίδιο χρήσης έχει εκτυπωθεί σε χαρτί που δεν ρυπαίνει το περιβάλλον.

Κάθε περιττό στοιχείο συσκευασίας έχει παραληφθεί. Έχουμε προσπαθήσει να διευκολύνουμε το διαχωρισμό των υλικών της συσκευασίας σε τρεις κατηγορίες: χαρτόνι (κουτί), αφρώδες πολυστυρένιο (υλικό προστασίας από χτυπήματα) και πολυαιθυλένιο (σακουλάκια, προστατευτικό αφρώδες φύλλο). Το σύστημά σας αποτελείται από υλικά που μπορούν να ανακυκλωθούν και να επαναχρησιμοποιηθούν εάν αποσυναρμολογηθεί από μια ειδικευμένη εταιρεία.

Ο παρών ηλεκτρονικός εξοπλισμός περιέχει μεγάλο αριθμό υλικών με δυνατότητα ανακύκλωσης. Εάν πρόκειται να απορρίψετε παλιό εξοπλισμό, μεταφέρετέ τον σε ένα κέντρο ανακύκλωσης.

Τηρείτε τους τοπικούς κανονισμούς σχετικά με την απόρριψη υλικών συσκευασίας, άδειων μπαταριών ή παλιού εξοπλισμού.

Ανακοίνωση

Τυχόν αλλαγές ή τροποποιήσεις στη συσκευή οι οποίες δεν είναι ρητώς εγκεκριμένες από την Philips Consumer Electronics ενδέχεται να ακυρώσουν τη δυνατότητα των χρηστών να λειτουργήσουν τον εξοπλισμό.

2 Το clock radio

Συγχαρητήρια για την αγορά σας και καλωσορίσατε στη Philips! Για να επωφεληθείτε πλήρως από την υποστήριξη που προσφέρει η Philips, δηλώστε το προϊόν σας στη διεύθυνση www.philips.com/welcome.

Εισαγωγή

Με αυτό το ραδιόφωνο-ρολόι, μπορείτε να απολαύσετε ραδιόφωνο FM καθώς και αναπαραγωγή αρχείων ήχου και εικόνας που έχετε αποθηκεύσει σε μια κάρτα μνήμης.

Μπορείτε να ρυθμίσετε δύο διαφορετικές ώρες αφύπνισης. Για τον ήχο αφύπνισης, μπορείτε να επιλέξετε τα αρχεία ήχου που είναι αποθηκευμένα στην εσωτερική μνήμη ή σε κάρτα μνήμης.

Τι περιέχεται στη συσκευασία;

Ελέγξτε και αναγνωρίστε τα περιεχόμενα της συσκευασίας:

- Κύρια μονάδα
- Τροφοδοτικό AC
- Εγχειρίδιο χρήσης
- Οδηγίες γρήγορης έναρξης

Επισκόπηση της κύριας μονάδας (δείτε 1)

① MENU

- Πρόσβαση στην αρχική σελίδα.
- Πρόσβαση στο προηγούμενο μενού.

② OK

- Επιβεβαίωση καταχώρησης ή επιλογής.
- Για το ρολόι: αναπαραγωγή/παύση παρουσίασης.
- Για ραδιόφωνο: αναπαραγωγή/σίγαση αναπαραγωγής ραδιοφώνου.
- Για μουσική: αναπαραγωγή/παύση του επιλεγμένου στοιχείου.
- Για παρουσίαση φωτογραφιών: αναπαραγωγή/παύση/ζουμ.

③ ▲, ▼

- Μετακίνηση του δρομέα προς τα πάνω/κάτω
- Για ρολόι/φωτογραφία: περιστροφή φωτογραφίας δεξιόστροφα/αριστερόστροφα.

- Για ραδιόφωνο: αλλαγή προρυθμισμένου αριθμού.
- Για μουσική: επιλογή διαφορετικών λειτουργιών αναπαραγωγής.

④ VOL

- Προσαρμογή του επιπέδου έντασης.

⑤ SD/MMC

- Υποδοχή κάρτας SD/MMC

⑥ ALARM 1/ALARM 2

- Ρύθμιση, ενεργοποίηση ή απενεργοποίηση της αφύπνισης.

⑦ REPEAT ALARM/BRIGHTNESS CONTROL

- Επανάληψη της αφύπνισης.
- Επιλογή του επιπέδου φωτεινότητας της οθόνης.

⑧ CLOCK

- Πατήστε για αλλαγή της θέσης του ρολογιού στην οθόνη.
- Πατήστε και κρατήστε πατημένο για ρύθμιση του ρολογιού.

⑨ TUNING ◀▶

- Συντονισμός σε ραδιοφωνικούς σταθμούς.
- Για φωτογραφία/μουσική: επιλογή του προηγούμενου/επόμενου στοιχείου.

⑩ SLEEP

- Ρύθμιση, ενεργοποίηση ή απενεργοποίηση του χρονοδιακόπτη.

⑪ DC IN 5V

- Υποδοχή τροφοδοτικού ρεύματος.

⑫ Κεραία

3 ΞΕΚΙΝΩΝΤΑΣ



Προσοχή

- Χρησιμοποιείτε τα πλήκτρα ελέγχου μόνο όπως δηλώνεται στο παρόν εγχειρίδιο χρήσης.

Ακολουθείτε πάντα τις οδηγίες αυτού του κεφαλαίου με τη σειρά που αναφέρονται.

Σε περίπτωση που επικοινωνήσετε με τη Philips, θα σας ζητηθεί ο αριθμός μοντέλου και ο αριθμός σειράς του clock radio. Ο αριθμός μοντέλου και ο αριθμός σειράς βρίσκονται στο πίσω πλευρά του clock radio. Σημειώστε αυτούς τους αριθμούς εδώ:

Αριθμός μοντέλου _____

Αριθμός σειράς _____

Σύνδεση στην πρίζα



Προσοχή

- Κίνδυνος ηλεκτροπληξίας! Όταν αποσυνδέετε την τροφοδοσία ρεύματος, αποσυνδέετε πάντα το βύσμα από την υποδοχή. Μην τραβάτε ποτέ το καλώδιο.

- Συνδέστε το παρεχόμενο τροφοδοτικό AC στη συσκευή και την πρίζα AC. (δείτε [2](#))

Επιλογή γλώσσας εμφάνισης στην οθόνη

- 1 Πατήστε **MENU**.
↳ Εμφανίζεται η αρχική σελίδα.
- 2 Επιλέξτε [**Settings**] και πατήστε **OK**.

↳ Εμφανίζεται το μενού ρύθμισης.

3 Επιλέξτε **[Language]** και πατήστε **OK**.

4 Ενεργοποιήστε μια επιλογή και πατήστε **OK** για επιβεβαίωση.

5 Πατήστε **MENU** για έξοδο από το μενού ρύθμισης.

Ρύθμιση ημερομηνίας και ώρας

1 Πατήστε **MENU**.

2 Επιλέξτε **[Settings]** -> **[Clock]** -> **[Set time]** και πατήστε **OK**.

3 Πατήστε **▲▼** για να ρυθμίσετε την ώρα και, στη συνέχεια, πατήστε **OK** για επιβεβαίωση.

4 Πατήστε **▲▼** για να ρυθμίσετε τα λεπτά και, στη συνέχεια, πατήστε **OK** για επιβεβαίωση.

5 Επιλέξτε **[Set date]** και πατήστε **OK**.

6 Πατήστε **▲▼** για να ρυθμίσετε την ημέρα και, στη συνέχεια, πατήστε **OK** για επιβεβαίωση.

7 Πατήστε **▲▼** για να ρυθμίσετε το μήνα και, στη συνέχεια, πατήστε **OK** για επιβεβαίωση.

8 Πατήστε **▲▼** για να ρυθμίσετε το έτος και, στη συνέχεια, πατήστε **OK** για επιβεβαίωση.

9 Πατήστε **MENU** για έξοδο από το μενού ρύθμισης.

4 Χρήση του clock radio

Εμφάνιση ρολογιού

1 Πατήστε **MENU**.

2 Επιλέξτε **[Clock]** και πατήστε **OK**.

↳ Η τρέχουσα ώρα και κατάσταση αφύπνισης εμφανίζονται σε φόντο φωτογραφιών από την εσωτερική μνήμη.

- Για διακοπή της παρουσίασης, πατήστε **OK**. Πατήστε ξανά για συνέχιση της παρουσίασης.

- Για να αλλάξετε τη φωτογραφία στο φόντο, πατήστε **TUNING** ◀▶ .
- Για να αλλάξετε τη θέση του ρολογιού στην οθόνη, πατήστε **CLOCK**.

Ακρόαση ραδιοφώνου FM

- 1 Πατήστε **MENU** και επιλέξτε **[Radio]**.
- 2 Πατήστε **TUNING** ◀▶ για να συντονιστείτε σε ραδιοφωνικό σταθμό.

Για αυτόματη αναζήτηση ραδιοφωνικού σταθμού:

- 1 Πατήστε και κρατήστε πατημένα τα **TUNING** ◀/▶.
↳ Ο δέκτης ραδιοφώνου συντονίζεται αυτόματα σε ένα σταθμό με ισχυρό σήμα λήψης.
 - 2 Εάν χρειάζεται, επαναλάβετε το βήμα 1 μέχρι να βρείτε τον επιθυμητό σταθμό.
- Για να συντονιστείτε σε ένα σταθμό με ασθενές σήμα λήψης, πατήστε **TUNING** ◀▶ μέχρι να εντοπιστεί η βέλτιστη λήψη.



Συμβουλή

- Προεκτείνετε ή ρυθμίστε τη θέση της κεραίας για βέλτιστη λήψη.

Απενεργοποίηση ραδιοφώνου

Για να απενεργοποιήσετε το ραδιόφωνο, πατήστε **OK**. Πατήστε ξανά για να ενεργοποιήσετε το ραδιόφωνο.

Προγραμματισμός ραδιοφωνικών σταθμών

Μπορείτε να αποθηκεύσετε έως και 20 ραδιοφωνικούς σταθμούς FM στη μνήμη με αυτόματο ή μη αυτόματο τρόπο.

Μη αυτόματος προγραμματισμός

- 1 Συντονιστείτε σε έναν ραδιοφωνικό σταθμό.
 - 2 Πατήστε και κρατήστε πατημένο το **OK** για περίπου 2 δευτερόλεπτα.
 - ↳ Ο προρυθμισμένος αριθμός αναβοσβήνει.
 - 3 Πατήστε **▲▼** για να εκχωρήσετε έναν αριθμό από το 1 έως το 20 σε αυτό τον σταθμό.
 - 4 Πατήστε **OK** για επιβεβαίωση.
 - 5 Επαναλάβετε τα βήματα 1-4 για να αποθηκεύσετε και άλλους σταθμούς.
-

Αυτόματος προγραμματισμός

Ο αυτόματος προγραμματισμός ξεκινάει από την προεπιλογή 1. Όλες οι προηγούμενες προεπιλογές διαγράφονται.

- 1 Πατήστε **MENU**.
 - 2 Επιλέξτε **[Settings]** -> **[Auto tune]** και πατήστε **OK**.
 - ↳ Όλοι οι διαθέσιμοι σταθμοί έχουν προγραμματιστεί.
 - ↳ Αφού αποθηκευτούν όλοι οι σταθμοί, πραγματοποιείται αυτόματη αναπαραγωγή του πρώτου προεπιλεγμένου σταθμού.
-

Προβολή φωτογραφιών

- 1 Εισαγάγετε μια κάρτα SD/MMC στην υποδοχή καρτών **SD/MMC**.
 - ↳ Εμφανίζεται η αρχική σελίδα.
- 2 Επιλέξτε **[Photo]** από την αρχική σελίδα.
 - ↳ Εμφανίζονται προεπισκοπήσεις μικρογραφιών των φωτογραφιών που είναι αποθηκευμένες στην κάρτα.
- 3 Πατήστε **OK**.
 - ↳ Μια παρουσίαση των αποθηκευμένων φωτογραφιών ξεκινά από την επιλεγμένη φωτογραφία.

- Για παύση, πατήστε **OK** . Πατήστε ξανά για συνέχιση της αναπαραγωγής.
- Για να επιλέξετε την προηγούμενη/επόμενη φωτογραφία, πατήστε **TUNING** ◀▶.
- Για περιστροφή δεξιόστροφα, πατήστε ▼.
- Για περιστροφή αριστερόστροφα, πατήστε ▲.
- Για προβολή του ρολογιού κατά την προβολή φωτογραφιών, πατήστε **CLOCK**.

Ακρόαση ήχου από κάρτα SD/MMC

- 1 Εισαγάγετε μια κάρτα SD/MMC στην υποδοχή καρτών **SD/MMC**.
 - ↳ Εμφανίζεται η αρχική σελίδα.
- 2 Επιλέξτε **[Music]** από την αρχική σελίδα.
- 3 Επιλέξτε φάκελο/αρχείο και πατήστε **OK**.
 - ↳ Πραγματοποιείται αναπαραγωγή του αρχείου.
 - Για παύση, πατήστε **OK** . Πατήστε ξανά για συνέχιση της αναπαραγωγής.
 - Για να επιλέξετε το προηγούμενο/επόμενο στοιχείο, πατήστε **TUNING** ◀▶.
 - Για να επιλέξετε διαφορετικές λειτουργίες αναπαραγωγής: επανάληψη ενός, επανάληψη όλων και τυχαία αναπαραγωγή, πατήστε ▲▼.
 - Για να ρυθμίσετε την τρέχουσα μουσική ως μουσική χρονοδιακόπτη, πατήστε και κρατήστε πατημένο το **SLEEP**.

Ρύθμιση ώρας αφύπνισης



Σημείωση

- Πριν ξεκινήσετε, βεβαιωθείτε ότι το ρολόι έχει ρυθμιστεί σωστά.

Μπορείτε να ρυθμίσετε δύο διαφορετικές ώρες αφύπνισης. Για τον ήχο αφύπνισης, μπορείτε να επιλέξετε τα αρχεία ήχου που είναι αποθηκευμένα στην εσωτερική μνήμη ή σε κάρτα μνήμης.

- 1 Πατήστε **ALARM 1/ALARM 2**.
↳ Εμφανίζεται το εικονίδιο Alarm 1/Alarm 2 και τα ψηφία του ρολογιού .
- 2 Πατήστε **▲▼** για να ρυθμίσετε την ώρα και, στη συνέχεια, πατήστε **OK** για επιβεβαίωση.
- 3 Πατήστε **▲▼** για να ρυθμίσετε τα λεπτά και, στη συνέχεια, πατήστε **OK** για επιβεβαίωση.
↳ Την καθορισμένη ώρα, ηχεί η αφύπνιση και η ένταση ήχου αυξάνεται σταδιακά.

Διακοπή αφύπνισης

- Όταν ηχήσει η αφύπνιση, πατήστε οποιοδήποτε κουμπί εκτός από το **REPEAT ALARM/BRIGHTNESS CONTROL**.

Επανάληψη της αφύπνισης

- Όταν ηχήσει η αφύπνιση, πατήστε **REPEAT ALARM/BRIGHTNESS CONTROL**.
↳ Η ένδειξη **↓** αναβοσβήνει.
↳ Η αφύπνιση επαναλαμβάνεται μία φορά κάθε 9 λεπτά.

Απενεργοποίηση αφύπνισης

- Για να απενεργοποιήσετε την αφύπνιση, πατήστε επανειλημμένα **ALARM 1/ALARM 2** μέχρι η ένδειξη  να αλλάξει σε .



Συμβουλή

- Όταν η αφύπνιση ηχήσει, εάν δεν πατηθεί κανένα κουμπί, η αφύπνιση θα συνεχίσει να ηχεί για 30 λεπτά.

Ρύθμιση χρονοδιακόπτη αυτόματης διακοπής λειτουργίας

Το ραδιόφωνο-ρολόι μπορεί να μεταβεί αυτόματα σε κατάσταση αναμονής μετά από μια καθορισμένη χρονική περίοδο (υπολογισμένη σε λεπτά). Μπορείτε να επιλέξετε τον ήχο που θα αναπαράγεται κατά τη διάρκεια αυτής της χρονικής περιόδου.

Ενεργοποίηση ραδιοφώνου

- 1 Συντονιστείτε σε έναν ραδιοφωνικό σταθμό.
- 2 Πατήστε επανειλημμένα **SLEEP** για να επιλέξετε ώρα.
 - ↳ Το ραδιόφωνο απενεργοποιείται αυτόματα μετά από την καθορισμένη χρονική περίοδο.

Ενεργοποίηση ήχου από κάρτα SD/MMC

- 1 Επαναλάβετε τα βήματα 1-3 (δείτε 'Ακρόαση ήχου από κάρτα SD/MMC' στη σελίδα 62).
- 2 Πατήστε επανειλημμένα **SLEEP** για να επιλέξετε ώρα.
 - ↳ Η αναπαραγωγή ήχου διακόπτεται αφού παρέλθει η προκαθορισμένη χρονική περίοδος.

Ενεργοποίηση προεπιλεγμένης μουσικής χρονοδιακόπτη

- 1 Σε λειτουργία ρολογιού ή φωτογραφίας, πατήστε επανειλημμένα **SLEEP** για να επιλέξετε ώρα.
 - 2 Πατήστε ▲▼ για να επιλέξετε μουσική χρονοδιακόπτη.
 - [Relaxation 1]
 - [Relaxation 2]
 - [Relaxation 3]

↳ Η αναπαραγωγή μουσικής διακόπτεται αφού παρέλθει η προκαθορισμένη χρονική περίοδος.
-

Απενεργοποίηση χρονοδιακόπτη αυτόματης διακοπής λειτουργίας

- Πατήστε επανειλημμένα **SLEEP** μέχρι να εμφανιστεί η ένδειξη [OFF].

5 Προσαρμογή ρυθμίσεων

Αλλαγή μορφής ώρας

- 1 Πατήστε **MENU**.
 - 2 Επιλέξτε [Settings] -> [Clock] -> [Format].
 - 3 Πατήστε **OK** για εναλλαγή μεταξύ [12 hour] και [24 hour].
 - 4 Επιλέξτε [Date format].
 - 5 Πατήστε **OK** για εναλλαγή μεταξύ [DD - MM - YYYY] και [YYYY - MM - DD].
-

Επιλογή τύπου ρολογιού

- 1 Πατήστε **MENU**.
- 2 Επιλέξτε [Settings] -> [Clock style].

- 3 Πατήστε **OK** και ενεργοποιήστε μια επιλογή.
 - **[Format]**: επιλογή ψηφιακού ή αναλογικού ρολογιού
 - **[Color]**: επιλογή χρώματος ρολογιού
- 4 Πατήστε **MENU** για έξοδο από το μενού ρύθμισης.



Συμβουλή

- Εάν επιλέξετε αναλογικό ρολόι, το χρώμα ρολογιού παραμένει λευκό όταν βρίσκεται στη μέση της οθόνης.

Επιλογή μουσικής και φωτογραφίας αφύπνισης

- 1 Πατήστε **MENU**.
- 2 Επιλέξτε **[Settings]** -> **[Alarm 1]/[Alarm 2]**.
- 3 Πατήστε **OK** και ενεργοποιήστε μια επιλογή.
 - **[Alarm music]**: επιλογή μουσικής αφύπνισης.
 - **[Alarm photo]**: επιλογή φωτογραφίας αφύπνισης.



Συμβουλή

- Σε λειτουργία φωτογραφίας ή μουσικής, πατήστε και κρατήστε πατημένο το **ALARM 1/ALARM 2** για να αποθηκεύσετε την τρέχουσα φωτογραφία/μουσική ως φωτογραφία/μουσική αφύπνισης.

Ενεργοποίηση χρονοδιακόπτη αυτόματης μείωσης φωτεινότητας

- 1 Πατήστε **MENU**.
- 2 Επιλέξτε **[Settings]** -> **[Auto dim timer]** -> **[Auto dim]**.
- 3 Πατήστε **OK** για να επιλέξετε **[ON]**.

- 4 Επιλέξτε **[Start]** και πατήστε **OK**.
 - 5 Πατήστε **▲▼** για να ρυθμίσετε την ώρα και, στη συνέχεια, πατήστε **OK** για επιβεβαίωση.
 - 6 Πατήστε **▲▼** για να ρυθμίσετε τα λεπτά και, στη συνέχεια, πατήστε **OK** για επιβεβαίωση.
 - ↳ Ρυθμίζεται η ώρα έναρξης του χρονοδιακόπτη αυτόματης μείωσης φωτεινότητας.
 - 7 Επιλέξτε **[End]**.
 - 8 Επαναλάβετε τα βήματα 5-6 για να ρυθμίσετε την ώρα λήξης.
 - ↳ Ρυθμίζεται η ώρα λήξης του χρονοδιακόπτη αυτόματης μείωσης φωτεινότητας.
-

Επιλογή ρυθμίσεων παρουσίασης

- 1 Πατήστε **MENU**.
 - 2 Επιλέξτε **[Settings]** -> **[Slideshow]**.
 - 3 Πατήστε **OK** και ενεργοποιήστε μια επιλογή.
 - **[Slideshow sequence]**: προβολή φωτογραφικών διαδοχικά ή με τυχαία σειρά.
 - **[Slideshow effect]**: επιλογή εφέ παρουσίασης.
 - **[Slideshow frequency]**: επιλογή ενδιάμεσων διαστημάτων προβολής.
-

Αναπαραγωγή φωτογραφιών με μουσική

- 1 Πατήστε **MENU**.
- 2 Επιλέξτε **[Settings]** -> **[Photo with music playback]**.
- 3 Πατήστε **OK** για να επιλέξετε **[ON]**.

Επαναφορά αρχικών ρυθμίσεων

- 1 Πατήστε **MENU** και επιλέξτε [Settings] -> [Restore default settings].
- 2 Πατήστε **OK**.
↳ Εμφανίζεται ένα πλαίσιο επιβεβαίωσης.

6 Πληροφορίες προϊόντος



Σημείωση

- Οι πληροφορίες προϊόντος μπορεί να αλλάξουν χωρίς προηγούμενη ειδοποίηση.

Ισχύς AC	Είσοδος: 100 - 240 V, 50/60 Hz Εξοδος: 5 V, 800 mA
Κατανάλωση ισχύος	4 W
Κατανάλωση ενέργειας κατά την αναμονή	<0,45 W
Διαστάσεις - Κύρια μονάδα (Π x Υ x Β)	100 x 82 x 33 χιλ.
Βάρος - Με τη συσκευασία - Κύρια μονάδα	385 g 137 g
Εύρος συντονισμού	87,5-108 MHz
Πλέγμα συντονισμού	100 KHz

7 Αντιμετώπιση προβλημάτων



Προσοχή

- Μην αφαιρείτε ποτέ το περίβλημα του clock radio.

Για να εξακολουθεί να ισχύει η εγγύηση, μην επιχειρήσετε ποτέ να επιδιορθώσετε τη συσκευή μόνοι σας.

Εάν αντιμετωπίσετε προβλήματα κατά τη χρήση του clock radio, ελέγξτε τα παρακάτω σημεία πριν ζητήσετε σέρβις. Εάν το πρόβλημα εξακολουθεί να υφίσταται, επισκεφθείτε την τοποθεσία στο web της Philips στη διεύθυνση (www.Philips.com/support). Εάν επικοινωνήσετε με τη Philips, βεβαιωθείτε ότι βρίσκεστε κοντά στο clock radio και ότι έχετε διαθέσιμα τον αριθμό μοντέλου και το σειριακό αριθμό (δείτε 'Ξεκινώντας').

Η συσκευή δεν τροφοδοτείται με ρεύμα

- Βεβαιωθείτε ότι έχετε συνδέσει σωστά το τροφοδοτικό AC.
- Βεβαιωθείτε ότι η πρίζα AC τροφοδοτείται με ρεύμα.

Δεν αναπαράγεται ήχος

- Προσαρμόστε την ένταση του ήχου.

Κακή ραδιοφωνική λήψη

- Προεκτείνετε πλήρως την κεραία.

Ο χρονοδιακόπτης δεν λειτουργεί

- Ρυθμίστε σωστά το ρολόι.
- Ενεργοποιήστε το χρονοδιακόπτη.

Η ρύθμιση ρολογιού/χρονοδιακόπτη διαγράφηκε

- Υπήρξε διακοπή ρεύματος ή το τροφοδοτικό αποσυνδέθηκε.
- Ρυθμίστε ξανά το ρολόι/χρονοδιακόπτη.



© 2008 Koninklijke Philips Electronics N.V.

All rights reserved.