

Visuomet esame šalia, kad padėtume jums

Užregistruokite savo prietaisą ir gaukite pagalbą internete
www.philips.com/welcome

Klausimai?
Susisiekite
su Philips

ORT7500



Naudojimosi instrukcijų knygelė

PHILIPS

Turinys

1. Pastabos apie saugumą	3	10. Garsumo lygio reguliavimas.....	15
2. Jūsų DAB+ radijas	4	11. Informacija apie įrenginį.....	16
Pristatymas	4	Bendra informacija	13
Ką rasite dėžutėje	4	Tiuneris	16
Įrenginio apžvalga	5	Stiprintuvas	16
3. Pradėkite	6	Garsiakalbiai	16
Maitinimo šaltinio prijungimas	6	Bluetooth	16
Įjungimas	6	12. Trikčių šalinimas	17
Laikrodžio nustatymas	6	Bendra informacija	17
4. FM Radijo stočių klausymas	7	Apie Bluetooth prijungimą.....	17
Automatinis radijo stočių suradimas	7	13. Pastabos	18
Automatinis radijo stočių išsaugojimas	7	Atitikimas	18
Radijo stočių užprogramavimas rankiniu būdu	8	Rūpinimasis aplinka	18
RDS informacijos rodymas	8	Pastaba apie prekiinius ženklus.....	18
FM nustatymų sureguliuavimas.....	9	Pastaba apie autorines teises	18
5. DAB Radijo stočių klausymas	10		
Pirmą kartą naudojant	10		
Radijo stočių programavimas.....	10		
DAB+ informacijos rodymas.....	10		
DAB+ meniu naudojimas	11		
6. Sistemos meniu naudojimas	12		
Peržiūrėkite dabartinės programinės įrangos versiją	12		
Nustatykite produktą	12		
Atnaujinkite programinę įrangą	13		
7. Išorinio įrenginio grojimas	13		
8. Leiskite garso įrašus per Bluetooth	14		
9. Įkraukite savo prietaisus	15		

1. Pastabos apie saugumą

Prieš naudojantis produktu perskaitykite ir įsisavinkite visą informaciją, esančią instrukcijose. Jeigu atsiras žala dėl to, jog nesilaikysite instrukcijų, garantija produktui negalios.

Rizika sukelti elektros išrovą arba gaisrą!

- Neleiskite produktui ar įvairiems jo priedams panirti į vandenį. Saugokite įrenginį bei jo priedus nuo atviro lietaus. Šalia produkto niekada nelaikykite indų su skysčiais, tokių kaip vazų ir pan. Išsiliejus skysčiui ant produkto, nedelsiant atjunkite įrenginį iš maitinimo šaltinio. Prieš pradėdant naudoti įrenginį, susisiekite su Philips Klientų aptarnavimo specialistais, kurie patikrins jūsų produktą prieš tolimesnį naudojimą.
- Niekuomet nelaikykite produkto ar jo priedų prie atviros ugnies arba kitų karštų skleidžiančių šaltinių, tarp jų ir tiesioginiuose saulės spinduliuose.
- Niekuomet jokiais objektais neuždenkite produkto vėdinimo ar kitų angų.
- Jei pagrindinis maitinimo laidas arba prailgintuvas yra naudojamas kaip pagrindinis atjungimo prietaisas, jis visuomet turi būti veikiantis.
- Žaibo, audros metu išjunkite įrenginį iš elektros tinklo.
- Kai atjunginėsite maitinimo laidą, traukite už kištuko, o ne už paties laido.
- Niekuomet nenuimkite įrenginį gaubiančio dangčio.

Rizika sukelti trumpą jungimą arba gaisrą!

- Prieš prijungiant produktą prie maitinimo šaltinio, įsitikinkite, kad maitinimo šaltinis yra tokios pačios įtampos kaip ir įtampa, atspausdinta šio įrenginio apačioje arba gale.
- Baterijos negali turėti sąlyčio su lietumi, vandeniu ar šilumos šaltiniais.
- Ištraukdami kištukus nenaudokite jėgos. Sugadinti kištukai gali sukelti kibirkštis ar gaisrą.

Rizika susižeisti arba sugadinti produktą!

- Ant šio įrenginio negali lašėti ir taškytis vanduo.
- Ant įrenginio niekuomet nedėkite pavojingų daiktų, tokių kaip indų su skysčiais, degančių žvakių ir pan.).
- Niekuomet nestatykite produkto ant maitinimo laidų arba kitų elektros prietaisų.
- Jeigu produktas yra transportuojamas žemesnėje nei 5°C temperatūroje, išpakuokite jį ir prieš prijungdami prie maitinimo šaltinio įsitikinkite, kad jūsų įrenginys pasiekė kambario temperatūrą.
- Naudokite tiktai gamintojo suteiktus priedus.

Perkaitinimo rizika!

- Niekada nestatykite produkto uždaroje erdvėje. Visada palikite bent 10cm laisvos vietos aplink produktą, kad jis galėtų ventiliuotis.
- Įsitikinkite, kad įrenginio ventilacijos angų neuždengtų užuolaidos ar kiti daiktai.



Pastaba

- Produkto tipą nurodanti lentelė yra įrenginio apačioje.

2. Jūsų DAB+ radijas

Sveikiname įsigijus šį įrenginį ir sveiki prisijungę prie Philips! Jeigu norite gauti pilną reikalingą pagalbą, užregistruokite savo įrenginį www.philips.com/welcome tinklapyje internete.

Pristatymas

Naudodamiesi šiuo įrenginiu, jūs galėsite:

- Klausytis FM radijo stočių (RDS palaikoma),
- Klausytis DAB radijo stočių
- klausytis garso įrašų iš išorinių prietaisų per **AUDIO IN** jungtį,
- klausytis garso įrašų iš išorinių prietaisų per Bluetooth jungtį.

Ką rasite dėžutėje

Patikrinkite, ar visus išvardintus elementus radote dėžutėje:

- (1) Skaitmeninis radijas
- (2) Naudojimosi instrukcijos
- (3) Garso laidas (audio in)
- (4) AC maitinimo laidas
- (5) UK maitinimo laidas

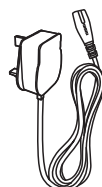
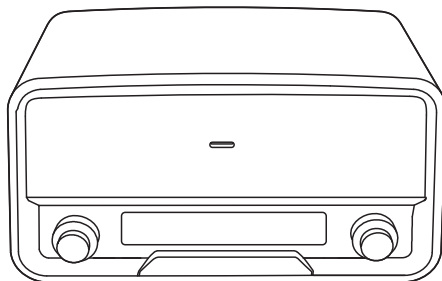

Įrenginio apžvalga

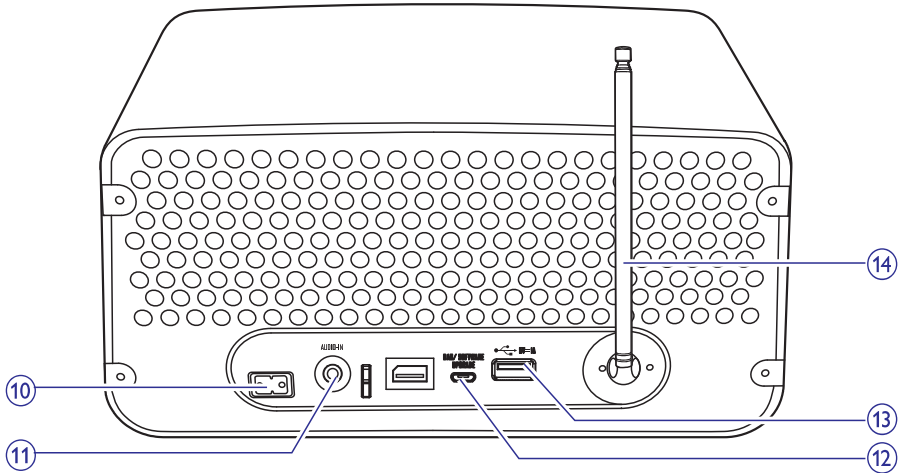
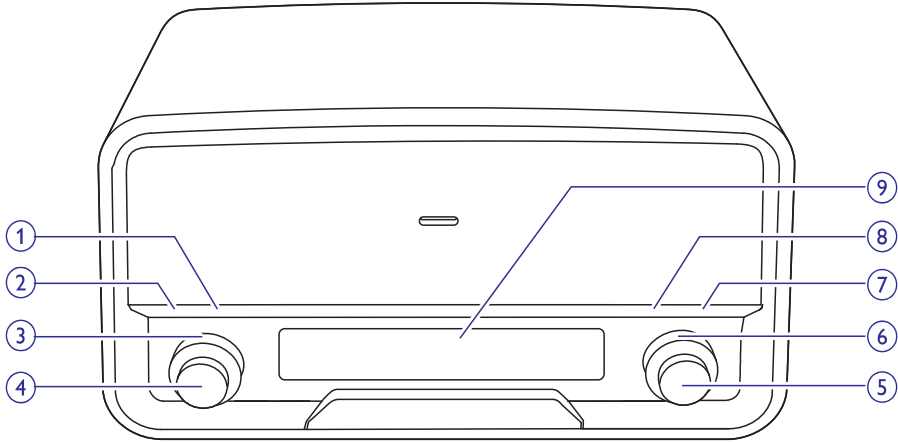

1. INFO

- Spauskite pakartotinai, kad matytumėte galimą informaciją.

2. SCAN

- Paspauskite, kad aktyvuotumėte, sekančios, su stipriu signalu FM radijo stoties paiešką.
- Paspauskite ir palaikykite, kad aktyvuotumėte FM radijo stoties automatinę paiešką ir talpyklą.

3. SOURCE (Šaltinis)

- Įjunkite ir pasirinkite šaltinį.
- Pasukite, norėdami įjungti iš budėjimo į darbinį režimą.

4. POWER VOLUME

- Paspauskite, kad įjungtumėte sistemą tarp budėjimo režimo ir normalaus režimo.
- Pasukite, kad sureguliuotumėte garsumą.

... Jūsų DAB+ radijas

5. ^{SELECT}

- FM režime, pasukite, kad įjungtumėte radijo stotį rankiniu būdu.
- Pasukite, kad peržiūrėtumė FM ar DAB meniu.
- Po FM ar DAB meniu, paspauskite, kad įjungtumėte žemesnio lygio meniu ar patvirtintumėte pasirinkimą.

6. PRESET (Išsaugotos radijo stotys)

- Pasukite, norėdami pasirinkite atmintyje išsaugotą radijo stotį.

7. PROGRAM

- Paspauskite, kad aktyvuotumėte radijo stočių programavimą.

8. MENU (Meniu)

- Paspauskite, kad įeitumėte arba išeitumėte iš FM ar DAB meniu.

9. LCD ekranas

10. AC MAIN~ (Maitinimas)

- Prijunkite AC maitinimo laidą.

11. AUDIO IN

- Prijunkite išorinį prietaisą su garso laidu.

12. DAB SOFTWARE (DAB programinė įranga)

- Jungtis gamyklinei programinei įrangai atnaujinti

13.

- USB jungtis, tiksliai prietaiso įkrovimui

14. Antenna

3. Pradėkite

Visada laikykitės instrukcijų šiame skyriuje.

Maitinimo šaltinio prijungimas

Prijunkite AC maitinimo laidą prie **AC MAIN~** jungties ir tada prie rozetės sienoje.

Įjungimas

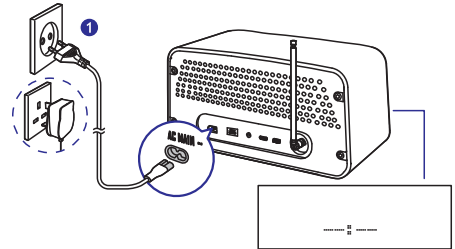

Spauskite ^{POWER VOLUME} maitinimo "ratuką" arba pasukite **SOURCE** "ratuką".

↳ Įrenginys įjungs paskutinį pasirinktą šaltinį.

- Norėdami išjungti įrenginį į budėjimo režimą, vėl spauskite ^{POWER VOLUME}.

Laikrodžio nustatymas

1. Įprastiniame budėjimo režime spauskite ir dvi sekundes laikykitės nuspaudę ^{SELECT} "ratuką".
↳ Ekranelyje **12-Hour** (12-valandų laiko formatas) arba **24-Hour** (24-valandų laiko formatas) mirksės.
2. Pasukinėkite ^{SELECT} "ratuką", kad pasirinktumėte laiko formatą, tuomet spauskite ^{SELECT} "ratuką", kad patvirtintumėte.
↳ Mirksės valandų skaitmenys.

... Pradėkite

3. Pasukinėkite ^{SELECT} "ratuką", kad nureguliuotumėte valandas, tuomet spauskite ^{SELECT} "ratuką", kad patvirtintumėte.
↳ Mirksės minučių skaitmenys.
4. Pasukinėkite ^{SELECT} "ratuką", kad nureguliuotumėte minutes.
5. Paspauskite ^{SELECT} "ratuką", kad patvirtintumėte.
6. Pasukinėkite ^{SELECT} "ratuką", kad pasirinktumėte, kad būtų susinchronizuotas DAB laikrodis, ir tada paspauskite ^{SELECT} "ratuką", kad patvirtintumėte.

4. FM Radijo stočių klausymas

1. Įjunkite **SOURCE** "ratuką", kad perjungtumėte produktą į FM režimą.
2. Ieškokite radijo stočių automatiškai ar rankiniu būdu.



Pastaba

- Norėdami išgauti optimalų signalą, pilnai ištieskite anteną ir pareguliuokite jos poziciją, arba prijunkite lauko anteną.
- Jūs galite išsaugoti iki 30 FM radijo stočių.

Automatinis radijo stočių suradimas

Paspauskite **SCAN**, kad aktyvuotumėte automatinę paiešką.

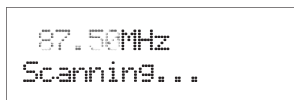

- ↳ Kai radijo stotis su stipriu signalu yra aptikta, paieška sustabdoma ir radijo stotis pradeda transliuoti.

Automatinis radijo stočių išsaugojimas

Paspauskite ir palaikykite **SCAN**, kad aktyvuotumėte automatinę paiešką.

- ↳ Kai paieška yra užbaigta, pirmą išsaugotą radijo stotis bus transliuojama.
- Norėdami įjungti išsaugotą radijo stotį, pasukite **PRESET** "ratuką", kol bus rodomas stoties dažnis.

... FM Radijo stočių klausymas

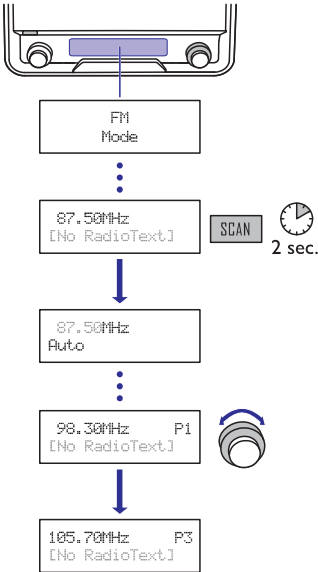

Radio stočių užprogramavimas rankiniu būdu

1. Įjunkite radijo stotį.
 2. Paspauskite **PROGRAM** mygtuką, kad aktyvuotumėte programavimą.
 3. Pasukite ^{SELECT} "ratuką", kad nustatytumėte eilės numerį.
 4. Paspauskite ^{SELECT} "ratuką", kad patvirtintumėte.
↳ Radijo stotis yra išsaugota su pasirinktu eilės numeriu.
 5. Pakartokite žingsnius 1-4, kad užprogramuotumėte daugiau radijo stočių.
- Norėdami įjungti nustatytą radijo stotį, pasukite **PRESET** "ratuką", kol stoties dažnis bus rodomas ekrane.



Pastaba

- Jeigu išsaugojate radijo stotį su eilės numeriu, kuris jau buvo panaudotas, naujoji stotis atsiras vietoje senosios.

RDS informacijos rodymas

Radio Duomenų Sistema (RDS), tai paslauga, kuri leidžia FM stotims perduoti papildomą informaciją. Kai įjungiate FM radijo stotį, kuri perduoda RDS signalus, stoties pavadinimas yra rodomas ekrane.

1. Įjunkite RDS stotį.
2. Spauskite **INFO** pakartotinai, kad peržiūrėtumėte žemiau esančią informaciją (jei įmanoma):
 - Radio tekstas
 - Programos tipas, kaip **[NEWS]** (naujienos), **[SPORT]** (sportas), **[POP M]** (pop muzika)...
 - Programos paslauga
 - Mono/Stereo (garsas)
 - Laikas
 - Data

RDS programų tipai

Programos tipas	Aprašymas
NEWS	Naujienos
FINANCE	Finansai
AFFAIRS	Politiniai ir kiti svarbūs įvykiai
CHILDREN	Programos vaikams
INFO	Specialios informacijos programos
SOCIAL	Socialiniai įvykiai
SPORT	Sporto programos
RELIGION	Religinė informacija
EDUCATE	Lavinimo programos
PHONE IN	Prijungtas telefonas
DRAMA	Radijo pjesės ir literatūra
TRAVEL	Kelionių informacija
CULTURE	Kultūra, religija ir visuomenė

... FM Radijo stočių klausymas

Programos tipas	Aprašymas
LEISURE	Laisvalaikio informacija
SCIENCE	Mokslinė informacija
JAZZ	Džiazas
VARIED	Pramoginės programos
COUNTRY	“Country” stiliaus muzika
POP M	Pop muzika
NATION M	Nacionalinė muzika
ROCK M	Roko muzika
OLDIES	Senovinė muzika
MOR M	Lengvoji muzika
FOLK M	Liaudies muzika
LIGHT M	Lengvoji klasikinė muzika
DOCUMENT	Dokumentinė informacija
CLASSICS	Klasikinė muzika
TES	Žadintuvo testas
OTHER M	Specialios muzikinės programos
ALARM	Žadintuvas
WEATHER	Orai

FM nustatymų suregulavimas

1. FM režime, paspauskite **MENU**, kad įjungtumėte FM meniu.
2. Pasukite **SELECT** “ratuką”, kad peržiūrėtumėte meniu.

Skanavimo nustatymas

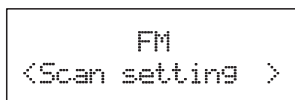

1. Paspauskite **SELECT** “ratuką”, kad įjungtumėte meniu.
2. Pasukite **SELECT** “ratuką”, kad pasirinktumėte variantą.
 - **Strong station** (Stipraus signalo stotis): leškoti stočių, tik su stipriais signalais.
 - **All stations** (Visos stotys): leškoti visų radijo stočių, nepriklausomai nuo signalo stiprumo.
3. Paspauskite **SELECT** “ratuką”, kad patvirtintumėte pasirinktą variantą.

Garso nustatymas

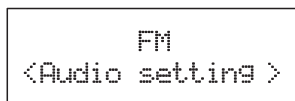

1. Paspauskite **SELECT** “ratuką”, kad įjungtumėte meniu.
2. Pasukite **SELECT** “ratuką”, kad pasirinktumėte variantą.
 - **Stereo allowed** (Stereo galimas): Leiskite stereo išvestį, net jei ir radijo stotis perduoda silpnus stereo garso signalus.
 - **Forced mono** (Priverstinis mono): Paverskite stereo signalus į monofoninę išvestį, net jei ir radijo stotis perduoda stiprius stereo garso signalus.
3. Paspauskite **SELECT** “ratuką”, kad patvirtintumėte pasirinktą variantą.

Sistemos meniu

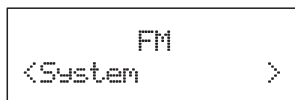

1. Paspauskite **SELECT** “ratuką”, kad įjungtumėte sistemos meniu.
2. Pasukite **SELECT** “ratuką”, kad pasirinktumėte meniu.
 - ↳ Norėdami detalesnės informacijos, žiūrėkite skiltį **“Sistemos meniu naudojimas”**.

5. DAB Radijo stočių klausymas



Pastaba

- Norėdami išgauti optimalų signalą, pilnai ištieskite anteną ir pareguliuokite jos poziciją, arba prijunkite lauko anteną.
- Jūs galite išsaugoti iki 30 DAB radijo stočių.
- Peržiūrėkite vietinio pardavėjo arba eikite į www.WorldDAB.org, prieinamus DAB radijo dažnius savo apskrityje.

Naudojant įrenginį pirmąjį kartą

1. Pasukite **SOURCE** "ratuką", kad perjungtumėte produktą į DAB režimą.
2. Pasukite ^{SELECT} "ratuką", kol [**Full scan**] bus rodomas ekranėlyje.
3. Paspauskite ^{SELECT} "ratuką", kad aktyvuotumėte automatinę paiešką.
 - ↳ Šis produktas automatiškai išsaugo radijo stotis su stipriais signalais.
 - ↳ Kai paieška yra užbaigta, pirma išsaugota radijo stotis yra automatiškai transliuojama.
4. Paspauskite ^{SELECT} "ratuką", kad pasirinktumėte stotį, ir tada paspauskite ^{SELECT} "ratuką", kad pradėtumėte klausytis.



Patarimas

- Galite perskanuoti, kad atnaujintumėte išsaugotų radijo stočių sąrašą (žiūrėti "**DAB meniu naudojimas**" > "**Stočių perskanavimas**").
- Galite įjungti radijo stotį rankiniu būdu (žiūrėti "**DAB meniu naudojimas**" > "**Stoties įjungimas rankiniu būdu**").

Apie specialius simbolius

Kai kurie simboliai gali būti rodomi prieš stoties pavadinimą.

- H: Stotis yra tarp 10 jūsų mėgstamiausių.
- ?: Stotis yra neprieinama arba neveiksni.

- >>: Stotis yra pirminė stotis su antraplane paslauga.
- <<: Stotis yra antrinė stotis.

Radijo stočių užprogramavimas

1. Įjunkite DAB radijo stotį.
 2. Paspauskite **PROGRAM** mygtuką, kad aktyvuotumėte programavimą.
 3. Pasukite ^{SELECT} "ratuką", kad nustatytumėte eilės numerį.
 4. Paspauskite ^{SELECT} "ratuką", kad patvirtintumėte.
 - ↳ Radijo stotis yra išsaugota su pasirinktu eilės numeriu.
 5. Pakartokite žingsnius 1-4, kad užprogramuotumėte daugiau radijo stočių.
- Norėdami įjungti nustatytą radijo stotį, pasukite **PRESET** "ratuką", kol stoties dažnis bus rodomas ekranėlyje.



Pastaba

- Jeigu išsaugojate radijo stotį su eilės numeriu, kuris jau buvo panaudotas, naujoji stotis atsiras vietoje senosios.

DAB+ informacijos rodymas

DAB transliavimo ekranėlyje, pirmoji eilutė parodo stoties pavadinimą, o antroji eilutė parodo esamos stoties paslaugų informaciją.

Pakartotinai spauskite **INFO** norėdami peržiūrėti žemiau išvardintą informaciją (jei įmanoma):

- Dinaminis Etiketės Segmentas (DLS)
- Signalo stiprumas
- Programos tipas (PTY)
- Firmos pavadinimas
- Dažnis
- Signalo klaidų rodiklis
- (Bitų) Perdavimo kodekdas
- Laikas
- Data

... DAB Radijo stočių klausymas

DAB+ meniu naudojimas

1. DAB+ režime, spauskite ir palaikykite **MENU**, kad prisijungtumėte prie DAB+ meniu.
2. Pasukite ^{SELECT} **↔** "ratuką", kad peržiūrėtumėte meniu.

Išsaugotos stotis įjungimas

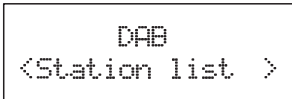

1. Paspauskite ^{SELECT} **↔** "ratuką", kad įjungtumėte išsaugotų radijo stočių sąrašą.
 - Jeigu nėra išsaugotų DAB radijo stočių, produktas pradės automatinę paiešką.
2. Pasukite ^{SELECT} **↔** "ratuką", kad pasirinktumėte stotį.
3. Paspauskite ^{SELECT} **↔** "ratuką", kad pradėtumėte klausytis.

Stočių perskanavimas

Pilnas skanavimas yra naudojamas, kad būtų atlikta plati DAB radijo stočių paieška.

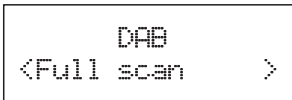

Paspauskite ^{SELECT} **↔** "ratuką", kad pradėtumėte prieinamų DAB radijo stočių paiešką.

↳ Kai skanavimas yra baigtas, pirma aptikta stotis yra transliuojama.

Stoties įjungimas rankiniu būdu

Su šia ypatybe, galite įjungti tam tikrą kanalą/dažnį rankiniu būdu. Be antenos pozicijos nustatymo geresniam radijo priėmimui, optimalių priėmimų galite išgauti ir su šia ypatybe.

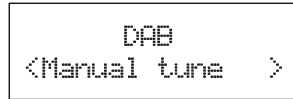

1. Paspauskite ^{SELECT} **↔** "ratuką", kad įjungtumėte stočių sąrašą.
2. Paspauskite ^{SELECT} **↔** "ratuką", kad pasirinktumėte stotį nuo 5A iki 13F.



3. Paspauskite ^{SELECT} **↔** "ratuką", kad patvirtintumėte pasirinkimą.

DRC (Dinaminio Nuotolio Kontrolė)

DRC prideda arba pašalina laipsnių kompensaciją skirtuoms dinaminiam nuotolyje tarp radijo stočių.

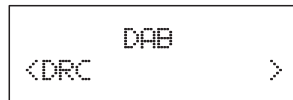

1. Paspauskite ^{SELECT} **↔** "ratuką", kad įjungtumėte meniu.
2. Paspauskite ^{SELECT} **↔** "ratuką", kad pasirinktumėte variantą. (žvaigždutė už varianto indikuoja esamą nustatymą)
 - DRC off (DRC išjungta): Kompensacija netaikoma.
 - DRC low (DRC žemas): Taikoma vidutinė kompensacija.
 - DRC high (DRC aukštas): Taikoma maksimali kompensacija.
3. Paspauskite ^{SELECT} **↔** "ratuką", kad patvirtintumėte pasirinkimą.

... DAB Radijo stočių klausymas

Neveikiančių stočių pašalinimas

Šis pasirinkimas sugrupuoja aktyvias stotis ir pašalina visas stotis, kurios neveikia jūsų apskrityje. Priešais neprieinamos stoties pavadinimą, bus rodoma klausiamoji žyma (?).

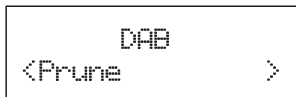

1. Paspauskite ^{SELECT} **<>>** "ratuką", kad įjungtumėte meniu.
2. Paspauskite ^{SELECT} **<>>** "ratuką", kad pasirinktumėte variantą.
 - **<No>** (Ne): Grįžti į prieš tai buvusį meniu.
 - **<Yes>** (Taip): Pašalinti neveikiančias stotis iš stočių sąrašo.
3. Paspauskite ^{SELECT} **<>>** "ratuką", kad patvirtintumėte pasirinkimą.

Sistemos meniu

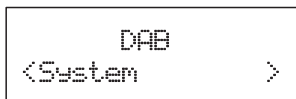

1. Paspauskite ^{SELECT} **<>>** "ratuką", kad įjungtumėte sistemos meniu.
2. Paspauskite ^{SELECT} **<>>** "ratuką", kad pasirinktumėte meniu.
- Detalesnei informacijai, žiūrėti skyrių **"Sistemos meniu naudojimas"**.

6. Sistemos meniu naudojimas

Naudokite sistemos meniu, kad

- Peržiūrėtumėte dabartinio šio produkto programinės įrangos versiją,
- Atnaujintumėte programinę įrangą, ir
- Nustatytumėte produktą į gamyklinį režimą.

Peržiūrėkite dabartinę programinės įrangos versiją

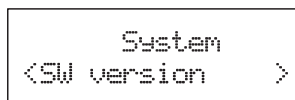

Paspauskite ^{SELECT} "ratuką", kad būtų rodoma dabartinė programinė įranga.

Produkto nustatymas

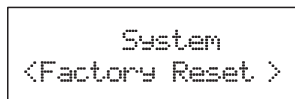

1. Paspauskite ^{SELECT} **<>>** "ratuką", kad pasirinkimai būtų rodomi ekranelyje.
2. Paspauskite ^{SELECT} **<>>** "ratuką", kad pasirinktumėte variantą.
 - **<No>** (Ne): Grįžti į prieš tai buvusį meniu.
 - **<Yes>** (Taip): Nustatyti produktą į gamyklinį režimą
3. Paspauskite ^{SELECT} **<>>** "ratuką", kad patvirtintumėte pasirinkimą.

Atnaujinkite programinę įrangą

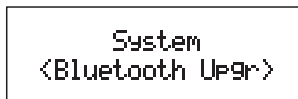
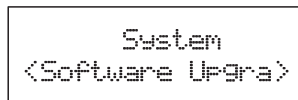

1. Eikite į www.philips.com/support.
2. Ieškokite pagalbinės informacijos apie savo produktą su "**ORT7500/12**" kaip raktažodžiu.
 - ↳ Kai atnaujinimo paketas yra galimas, nuoroda "**Firmware Upgrade Readme File**" yra prieinama.
3. Paspauskite ant nuorodos "**Firmware Upgrade Readme File**".
4. Perskaitykite ir supraskite programinės įrangos atnaujinimo instrukcijas.
5. Norėdami užbaigti atnaujinimą viską atlikite pagal instrukcijas.

Per šį įrenginį jūs galite klausytis ir muzikos, grojamos iš papildomai prijungto įrenginio, pavyzdžiui, iš MP3 grotuvo.

1. Paspauskite **SOURCE** "ratuką", kad įjungtumėte produktą į AUDIO IN režimą.
2. Garso laidą prijunkite prie:
 - **AUDIO IN** lizdo, esančio šio įrenginio galinėje dalyje ir
 - išorinio įrenginio ausinių lizdo.
3. Pradėkite grojimą išoriniame įrenginyje (jei reikia, skaitykite įrenginio naudojimosi instrukcijas).

8. Leiskite garso įrašus per Bluetooth

Su šiuo produktu, galite transliuoti garso įrašus iš Bluetooth grotuvo.

Programėlę **Philips DigitalRadio** galite parsisiųsti iš Apple App Store ir Google Play. Pilnai mėgautis šio produkto galimybėmis, pasisiųskite ir instaliuokite programėlę savo išmaniajame įrenginyje.



Pastaba

- Philips negarantuoja suderinamumo su visais Bluetooth įrenginiais.
- Prieš sujungiant įrenginį su sistema, perskaitykite įrenginio instrukcijas susijusias su Bluetooth suderinamumu.
- Produktas daugiausiai gali įsiminti 4 sujungiamus prietaisus.
- Įsitinkinkite, kad įrenginyje yra įjungtas Bluetooth, ir įrenginys yra nustatytas taip, kad būtų matomas kitiems Bluetooth įrenginiams.
- Optimalus nuotolis tarp sistemos ir Bluetooth įrenginio yra apie 10 metrų (30 pėdų).
- Bet kokia kliūtis tarp sistemos ir Bluetooth įrenginio gali sumažinti optimalų nuotolį.
- Laikykitės atokiau nuo bet kokių elektroninių prietaisų, kurie gali kliudyti.



Pastaba

-  /  Jeigu prijungtas Bluetooth įrenginys palaiko Advanced Audio Distribution Profile (A2DP), galite klausytis įrašų, kurie yra išsaugoti įrenginyje, per sistemą.
- Jeigu įrenginys taipogi palaiko Audio Video Remote Control Profile (AVRCP), galite valdyti grojimą šiame produkte.
- Jeigu prijungtas įrenginys nepalaiko AVRCP, valdyti grojimą galite prijungtame įrenginyje.



1. Pasukite **SOURCE** "ratuką", kad įjungtumėte BT režimą.

- ↳ Jeigu nėra prijungtų Bluetooth įrenginių, **[Bluetooth No Connection]** (Nėra Bluetooth sujungimo) pasirodo.

2. Savo įrenginyje, ieškokite Bluetooth prietaisų. Prietaisų sąrašė pasirinkite **ORT7500**.

- Jeigu pasirodo žinutė su leidimu susijungti su **ORT7500**, patvirtinkite ją.
- ↳ Jei sujungimas pavyksta, **[BT Connected]** yra rodomas šio produkto LCD ekranėlyje.

3. Paleiskite įrašą prijungtame įrenginyje.

- Sustabdyti arba vėl paleisti, spauskite .
- Perjungti buvusį įrašą arba sekantį įrašą, spauskite .

9. Įkraukite savo prietaisus

Prijunkite savo įrenginius prie **USB**  lizdo, produkto galinėje dalyje.

↳ Kai įrenginys yra atpažintas, prasideda įkrovimo procesas.



Pastaba

- Philips negarantuoja šio produkto veikimo su visais prietaisais.
- **USB**  lizdas yra skirtas tik įkrovimui.

10. Garsumo lygio reguliavimas

Norėdami pareguliuoti garsumo lygį, tiesiog pasukite POWER VOLUME "ratuką".

11. Informacija apie įrenginį



Pastaba

- Duomenys apie produktą gali būti keičiami be išankstinio perspėjimo.

Bendra informacija

AC maitinimas	100 – 240 V ~, 50/60Hz
Energijos suvartojimas veikimo metu	15 W
Budėjimo režimo energijos sunaudojimas	< 1W
Išmatavimai (Pagrindinis įrenginys).....	325 x 175 x 167 mm
Svoris (Pagrindinis įrenginys).....	3.5 kg

Tiuneris

Diapazonas.....	FM: 87.50 – 108.00 MHz DAB: 174.928-239.200 MHz
Tinklėlis	50 kHz
DAB jautrumas (EN50248)	< -95 dbm
Bendras harmoninis iškraipymas.....	< 2%
Signalų ir triukšmo santykis	> 50 dBA
Atmintyje išsaugomų stočių skaičius	30 (FM), 30(DAB)

Stiprintuvas

Išvesties galia	10W × 2 RMS
Dažnio atsakas	60 Hz – 16 kHz, ±3 dB
Signalų ir triukšmo santykis	> 65 dB
Aux įvestis	0.5 V RMS 20 kOhm

Garsiakalbiai

Garsiakalbių varža	6 Ohm
Garsiakalbių valdiklis	2 x 3" pilnas nuotolis
Jautrumas	> 82 dB/m/W

Bluetooth

Ryšių sistema	Bluetooth standartinė 2.0 versija.
Išvestis	Bluetooth standartinė maitinimo klasė 2
Maksimalus susisiekimo diapazonas	veikimo linija apytiksl. 10m (30 pėdų)
Dažnių juosta	2,4 GHz juosta (2.4000 GHz - 2.4835 GHz)

Suderinamumo Bluetooth profilis	Garso perdavimo profilis (A2DP Garso-vaizdo nuotolinio valdymo Profilis (VRCP)
---------------------------------------	--

Palaikomi kodeksai

- Gavimo
- Perdavimo

12. Trikčių šalinimas



Dėmesio

- Niekada nenuimkite apsauginio sistemos gaubto.

Niekada patys netaisykite įrenginio, nes taip pažeisite garantiją.

Jeigu naudodamiesi šia sistema susiduriate su problemomis, pirmiausiai perskaitykite šį skyrių, prieš kreipdamiesi dėl taisymo. Jeigu problemos išsprendži nepavyko, aplankykite tinklapį www.philips.com/welcome. Kai bandysite susisiekti su Philips, būtinai žinokite modelio ir serijos numerį ir būkite šalia savo įrenginio.

Bendra informacija

Nėra maitinimo

- Įsitikinkite, kad yra teisingai prijungtas AC maitinimo laidas.
- Įsitikinkite, kad rozetėje yra elektros energija.

Nėra garso arba prasta garsas

- Pareguliuokite garsumo lygį.
- Klausydami išorinio įrenginio, įsitikinkite, kad išorinis įrenginys nėra užtildytas.

Įrenginys nereaguoja

- Įsitikinkite, kad maitinimo šaltinis yra prieinamas.
- Išjunkite ir įjunkite produktą.

Prastas radijo signalas

- Perdėkite produktą į tokią vietą, kurioje nebūtų kliūčių ir elektroninių prietaisų.
- Pilnai ištieskite anteną.

Išsitrynė laikrodis

- Buvo sutrikęs elektros maitinimas arba atjungtas maitinimo laidas.
- Iš naujo nustatykite laikrodį.

Apie Bluetooth prijungimą

Muzikos atkūrimas yra negalimas šiame produkte, net ir po sėkmingo Bluetooth prisijungimo.

- Įrenginys negali būti naudojamas su šiuo produktu muzikos paleidimui.

Prasta per “Bluetooth” prijungto įrenginio grojamo garso kokybė.

- Prastas “Bluetooth” ryšys. Atneškite įrenginį arčiau savo garso sistemos arba patraukite visas kliūtis, esančias tarp įrenginio ir garso sistemos.

Įrenginys negali prisijungti prie šios garso sistemos.

- Įrenginys nepalaiko su šia garso sistema suderinamų “Bluetooth” profilių.
- Neįjungėte “Bluetooth” funkcijos prijungiamame įrenginyje. Norėdami sužinoti daugiau, skaitykite prijungiamo įrenginio naudojimosi instrukcijas.
- Įrenginys yra neteisingai prijungtas. Tinkamai prijunkite įrenginį (žr. “Garso grojimas per “Bluetooth” 12 psl).
- Jūsų įrenginys jau yra sujungtas su kitu “Bluetooth” įrenginiu. Atjunkite prijungtąjį įrenginį ir pabandykite dar kartą.

Per “Bluetooth” prijungtas įrenginys nuolat prisijungia ir atsijungia.

- Prastas “Bluetooth” ryšys. Atneškite įrenginį arčiau savo garso sistemos arba patraukite visas kliūtis, esančias tarp įrenginio ir garso sistemos.
- Per “Bluetooth” prijungtame įrenginyje išjunkite bevielio tinklo funkciją.
- Kai kuriuose įrenginiuose “Bluetooth” funkcija yra išjungiama automatiškai baterijos taupymo sumetimais. Tai nereiškia jūsų įrenginio gedimo.

13. Pastabos

Bet kokios modifikacijos ar pakeitimai, kurie nėra patvirtinti WOOX Innovations, gali atimti vartotojo teisę naudotis šiuo įrenginiu.

Atitikimas

CE 0890

Šis produktas atitinka Europos Bendrijos nustatytus reikalavimus radijo trukdžiams.

Europos Bendrijos Atitikimo deklaraciją galite rasti www.philips.com/support.



II klasės (CLASS II) aparatas su dviguba izoliacija ir be įžemimo.

Rūpinimasis aplinka



Jūsų įrenginys sukurtas naudojant aukštos kokybės medžiagas ir komponentus, kurie gali būti perdirbami arba naudojami dar kartą.



Jeigu prie savo įrenginio matote nubraukto atliekų konteinerio paveikslėliuką, tai reiškia, kad įrenginys pagamintas pagal 2002/96/EC Europos direktyvą.

Prašome pasidomėti daugiau apie vietines elektrinių ir elektroninių prietaisų išmetimo taisykles.

Prašome elgtis pagal vietines taisykles ir įstatymus ir neišmesti įrenginio kartu su įprastinėmis namų apyvokos šiukšlėmis. Tinkamai atsikratydami įrenginiu padėsite apsaugoti gamtą ir žmogaus sveikatą nuo kenksmingų veiksmų, kurie atsiranda dėl netinkamo atsikratymo senais daiktais.

Aplinkosaugos informacija

Į įpakavimą neįeina jokia nereikalinga medžiaga. Mes skyrėme daug pastangų, kad sumažintume įpakavimo dydį ir padarytume jį lengvai išskiriamą į tris medžiagas: kartoną (dėžė), išplečiamą polistirolą (apsauga) bei polietileno (maišeliai ir pan.).

Jūsų sistema pagaminta iš medžiagų, kurios gali būti perdirbtos, jei įrenginį išardytų kompanija, kuri tame specializuojasi. Prašome susipažinti su vietinėmis taisyklėmis, nustatančiomis įpakavimų, išsikrovusių maitinimo elementų bei senos įrangos išmetimo tvarką.

Prekiniai ženklai

Buetooth® prekinis ženklas bei logotipas yra Bluetooth SIG, Inc. registruoti prekiniai ženklai. WOOX Innovations šiuos ženklus naudoja pagal turimą licenciją.

Autorinės teisės

2013 © Koninklijke Philips Electronics N.V. techniniai duomenys gali būti keičiami be išankstinio perspėjimo. Prekiniai ženklai yra Philips Electronics N.V. bei atitinkamų savininkų nuosavybė. WOOX Innovations pasilieka teisę keisti produktus bet kuriuo metu bei neįsipareigoja pakeisti ankstesnių produktų.

Techniniai duomenys gali keistis be išankstinio perspėjimo.

2013 © WOOX Inovacijos yra Ribotos. Visos teisės saugomos.

Philips ir Philips Emblemų Apsaugojimas yra užregistruotą Koninklijke Philips N.V. prekinį ženklą, kuriuos naudoja WOOX Koninklijke Philips N.V. licenziją Inovacijos yra Ribotos.

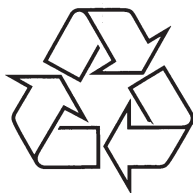

Daugiau apie firmos "Philips" gaminius galite sužinoti
pasauliniame Interneto tinkle. Svetainės adresas:
<http://www.philips.com>