

Sempre pronti ad aiutarti

Registra il prodotto e richiedi assistenza all'indirizzo
www.philips.com/support

SHB3595

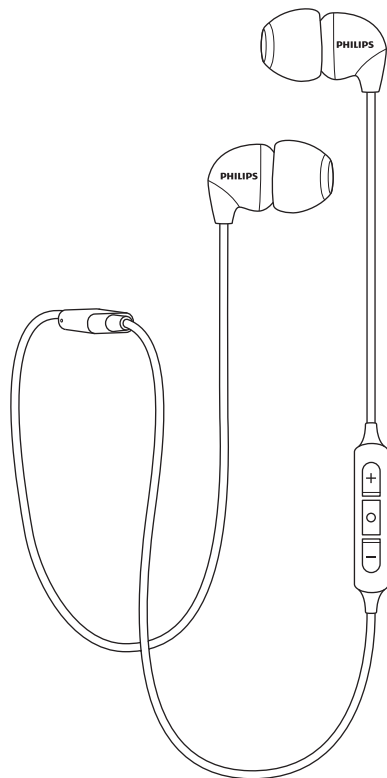

Manuale utente

PHILIPS

Sommario

1	Importanti istruzioni sulla sicurezza	2
	Sicurezza per l'udito	2
	Informazioni generali	2

2	Intra-auricolari Bluetooth	3
	Contenuto della confezione	3
	Altri dispositivi	3
	Panoramica sulle cuffie intra-auricolari Bluetooth	3

3	Guida introduttiva	4
	Come caricare le cuffie	4
	Associazione delle cuffie al telefono cellulare.	4

4	Utilizzo delle cuffie	5
	Collegamento delle cuffie a un dispositivo Bluetooth	5
	Gestione delle chiamate e della musica	5

5	Dati tecnici	7
----------	---------------------	----------

6	Avviso	8
	Dichiarazione di conformità	8
	Dichiarazione di conformità	8
	Smaltimento del tuo vecchio prodotto e della batteria	8
	Conformità con EMF (campi elettromagnetici)	9
	Marchi	9

7	Domande frequenti	10
----------	--------------------------	-----------

I Importanti istruzioni sulla sicurezza

ci si trova nel traffico oppure in altri ambienti potenzialmente pericolosi.

Informazioni generali

Per evitare danni o anomalie di funzionamento:

Sicurezza per l'udito



Pericolo

- Per evitare danni all'udito, limitare il tempo di utilizzo delle cuffie ad alto volume e impostare un livello di volume sicuro. Più alto è il volume, minore è il tempo di ascolto che rientra nei parametri di sicurezza.

Quando si utilizzano le cuffie, attenersi alle indicazioni seguenti.

- La riproduzione deve avvenire a un volume ragionevole e per periodi di tempo non eccessivamente lunghi.
- Non alzare il volume dopo che l'orecchio si è adattato.
- Non alzare il volume a un livello tale da non sentire i suoni circostanti.
- Nelle situazioni pericolose è necessario prestare attenzione o interrompere temporaneamente l'ascolto.
- Un livello di pressione sonora eccessivo di cuffie e auricolari può provocare la perdita dell'udito.
- È sconsigliabile utilizzare le cuffie coprendo entrambe le orecchie mentre si guida; tale utilizzo potrebbe essere considerato illegale in alcune zone/paesi.
- Per la propria sicurezza, evitare di distrarsi ascoltando musica o con telefonate mentre

Attenzione

- Non esporre le cuffie a temperature troppo elevate.
- Non far cascare le cuffie.
- Non esporre le cuffie a gocce o schizzi.
- Evitare di immergere le cuffie in acqua.
- Non utilizzare alcun agente pulente che contenga alcol, ammoniaca, benzene o sostanze abrasive.
- Per la pulizia del prodotto, utilizzare un panno morbido inumidito con poca acqua o sapone delicato diluito.
- La batteria integrata non deve essere esposta a temperature eccessivamente alte quali luce solare, fuoco e così via.
- Se la batteria non viene sostituita correttamente, si possono verificare esplosioni. Sostituire solo con un batteria uguale o equivalente.

Informazioni sulle temperature e l'umidità di esercizio e a riposo

- Utilizzare o conservare in un luogo dove la temperatura è compresa tra -15°C (5°F) e 55°C (131 °F) (fino al 90% di umidità relativa).
- Alle basse o alle alte temperature, la durata delle batterie potrebbe ridursi.

2 Intra-auricolari Bluetooth

Congratulazioni per l'acquisto e benvenuto in Philips! Per trarre il massimo vantaggio dall'assistenza fornita da Philips, registrare il proprio prodotto su www.philips.com/welcome.

Con queste cuffie auricolari wireless Philips è possibile:

- effettuare comodamente chiamate wireless senza utilizzare le mani;
- ascoltare e gestire musica in modalità wireless;
- passare dalle chiamate alla musica;

Contenuto della confezione



Cuffie intra-auricolari Bluetooth Philips SHB3595

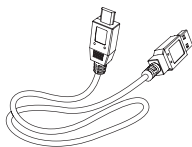

Cavo di ricarica USB (solo per la ricarica)



Guida di avvio rapido

Altri dispositivi

Un telefono o un dispositivo mobile (ad esempio un notebook, PDA, adattatore Bluetooth, lettore MP3, ecc.) che supporta il Bluetooth ed è compatibile con gli auricolari. (vedere 'Dati tecnici' a pagina 7).

Panoramica sulle cuffie intra-auricolari Bluetooth

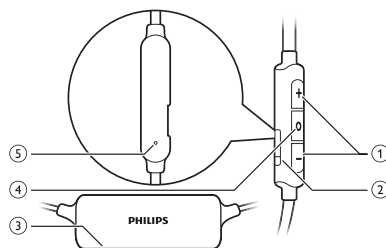

- ① Pulsante controllo Volume/Brani
- ② Alloggiamento ricarica Micro USB
- ③ Spia LED
- ④ On/off, pulsante controllo musica / chiamate
- ⑤ Microfono

3 Guida introduttiva

Come caricare le cuffie

Nota

- Prima di usare le cuffie per la prima volta, caricare la batteria per 5 ore al fine di garantire una capacità e una durata ottimali.
- Utilizzare solo il cavo di ricarica USB originale per evitare danni.
- Terminare la chiamata prima di caricare le cuffie poiché queste si spengono quando si collegano per le operazioni di ricarica.

Collegare il cavo di ricarica USB fornito:

- al connettore micro USB delle cuffie e;
 - al caricatore/presa USB di un computer
- ↳ Il LED diventa bianco durante le fasi di ricarica e si spegne quando le cuffie sono completamente cariche.

Suggerimento

- Il volume della sveglia non è regolabile, ma aumenterà gradualmente per svegliarti dolcemente.

Associazione delle cuffie al telefono cellulare.

Prima di utilizzare le cuffie con un telefono cellulare per la prima volta, associarle a quest'ultimo. La corretta associazione consente di stabilire un collegamento crittografato tra le cuffie e il telefono cellulare. Le cuffie archiviano in memoria gli ultimi 10 dispositivi collegati. Se si prova ad associare più di 10 dispositivi, il dispositivo associato per primo verrà sostituito dall'ultimo.

- 1 Assicurarsi che le cuffie siano completamente cariche e spente.
- 2 Premere e tenere premuto il pulsante on/off, i LED blu e bianco lampeggeranno in alternanza.
La luce blu lampeggerà ad abbinamento riuscito.
↳ Le cuffie rimangono in modalità di accoppiamento per 5 minuti.
- 3 Assicurarsi che il telefono cellulare sia acceso e che la funzione Bluetooth sia attivata.
- 4 Abbinare le cuffie al telefono cellulare. Per ulteriori informazioni, fare riferimento al manuale utente del telefono cellulare in uso.

L'esempio seguente mostra come associare le cuffie al telefono cellulare.

- 1 Attivare la funzione Bluetooth del telefono cellulare, selezionare Philips SHB3595.
- 2 Inserire la password della cuffia "0000" (4 zero) se richiesto. Per i telefoni cellulari con Bluetooth 3.0 o superiore, non è necessario inserire una password.

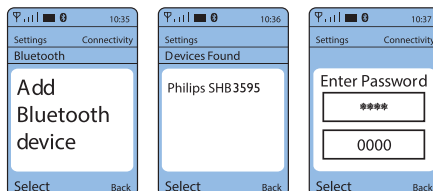

4 Utilizzo delle cuffie

Collegamento delle cuffie a un dispositivo Bluetooth

- 1 Accendere il telefono cellulare/dispositivo Bluetooth.
- 2 Tenere premuto il pulsante on/off per accendere le cuffie.
 - ↳ Il LED blu lampeggia.
 - ↳ Le cuffie si ricollegano automaticamente all'ultimo telefono cellulare/dispositivo Bluetooth collegato. Se l'ultimo dispositivo non è disponibile, le cuffie tentano di ricollegarsi al penultimo dispositivo collegato.



Suggerimento

- Se si accende il telefono/dispositivo Bluetooth o si attiva la funzione Bluetooth dopo aver acceso le cuffie, è necessario ricollegare manualmente le cuffie e il telefono/dispositivo Bluetooth.



Nota

- Se le cuffie non riescono a connettersi a nessun dispositivo Bluetooth raggiungibile entro 5 minuti, si spegneranno automaticamente per risparmiare la batteria.

Gestione delle chiamate e della musica

On/off

Attività	Pulsante	Operazione
Accensione delle cuffie.	On/off, controllo della musica / chiamate	Tenere premuto per 3 secondi.
Spegnimento delle cuffie.	On/off, controllo della musica / chiamate	Tenere premuto per 5 secondi. ↳ Il LED bianco è acceso e si spegne lentamente.

Controllo della musica

Attività	Pulsante	Operazione
Riproduzione o messa in pausa della musica.	On/off, controllo della musica / chiamate	Premere una volta.
Regola il volume.	+/-	Premere una volta.
Brano successivo.	+	Tenere premuto.
Brano precedente.	-	Tenere premuto.

Controllo delle chiamate

Attività	Pulsante	Operazione
Rispondere/agganciare una chiamata.	On/off, controllo della musica / chiamate	Premere una volta. ↳ 1 beep.
Commuta il chiamante durante una telefonata.	On/off, controllo della musica / chiamate	Premere due volte. ↳ 1 beep.

Altri stati della spia delle cuffie

Stato delle cuffie	Spia
Le cuffie sono collegate a un dispositivo Bluetooth, mentre le cuffie sono in modalità standby o mentre si ascolta la musica.	Il LED blu lampeggia ogni 8 secondi.
Le cuffie sono pronte per l'associazione.	Il LED lampeggia alternativamente in blu e bianco.
Le cuffie sono accese ma non sono collegate a un dispositivo Bluetooth.	Il LED blu lampeggia rapidamente. Se non è possibile effettuare alcuna connessione, le cuffie si spegneranno da sole entro 5 minuti.
Batteria scarica.	Il LED bianco lampeggia 3 volte ogni 150 secondi fino a quando la cuffia non si spegne.
Batteria completamente carica.	Il LED bianco è spento.

5 Dati tecnici

- Autonomia in riproduzione musicale: 6 ore
 - Autonomia in conversazione: 6 ore
 - Autonomia in Standby: 55 ore
 - Tempo per una carica completa: 2 ore
- Batteria ricaricabile ai polimeri di litio (120 mAh)
- Bluetooth 4.2, supporto Bluetooth mono (profilo auricolare - HSP, profilo vivavoce - HFP), Bluetooth stereo supportato (profilo di distribuzione audio avanzato - A2DP; profilo di controllo audio video a distanza - AVRCP)
 - Portata operativa: Fino a 10 metri (33 piedi)
 - Riduzione digitale dell'eco e del rumore
- Spegnimento automatico



Nota

- Le specifiche sono passibili di modifica senza preavviso.

6 Avviso

Dichiarazione di conformità

Dichiarazione per gli US

Il dispositivo è conforme alle norme FCC, articolo 15. Il funzionamento è soggetto alle seguenti due condizioni:

- ① Questo dispositivo non deve causare interferenze dannose, e
- ② Questo dispositivo deve accettare qualsiasi interferenza ricevuta, comprese le interferenze che potrebbero causare un funzionamento indesiderato.

Regole FCC

Questo apparecchio è stato testato ed è risultato conforme ai limiti previsti per i dispositivi digitali di Classe B, ai sensi dell'articolo 15 delle Norme FCC. Questi limiti sono progettati per fornire una ragionevole protezione contro le interferenze dannose in una installazione residenziale. Questo apparecchio genera, utilizza e può emettere energia a radiofrequenza e, se non installato ed utilizzato in conformità alle istruzioni, può causare interferenze dannose alle comunicazioni radio. Tuttavia, non vi è alcuna garanzia che non si verifichino interferenze in una particolare installazione. Se questa apparecchiatura causa interferenze dannose alla ricezione radio o televisiva, eventualità che può essere verificata accendendo e spegnendo l'apparecchio, l'utente è invitato a cercare di eliminare l'interferenza adottando una o più delle seguenti misure:

- Riposizionare l'antenna di ricezione.
- Aumentare la distanza tra l'apparecchio e il ricevitore.
- Collegare l'apparecchiatura ad una presa su un circuito diverso da quello a cui è collegato il ricevitore.
- Consultare il rivenditore o un tecnico radio / TV per ricevere assistenza.

Dichiarazione di esposizione alle radiazioni FCC:
Questo apparecchio è conforme ai limiti di

esposizione alle radiazioni FCC stabiliti per un ambiente non controllato. Questo trasmettitore non deve essere collocato o utilizzato insieme ad altre antenne o trasmettitori.

Dichiarazione per il Canada:

Questo dispositivo è conforme agli standard RSS esenti da licenza di Industry Canada. Il funzionamento è soggetto alle seguenti due condizioni: (1) questo dispositivo non può causare interferenze dannose, e (2) questo dispositivo deve accettare qualsiasi interferenza ricevuta, incluse le interferenze che potrebbero provocare un funzionamento indesiderato.

CAN ICES-3(B)/NMB-3(B)

Dichiarazione di esposizione alle radiazioni IC:

Questo apparecchio è conforme ai limiti Canadesi di esposizione alle radiazioni stabiliti per un ambiente non controllato.

Questo trasmettitore non deve essere collocato o utilizzato insieme ad altre antenne o trasmettitori.

Attenzione - Si avvisa l'utente che cambiamenti o modifiche non espressamente approvate dalla parte responsabile per la conformità potrebbero invalidare il diritto dell'utente ad utilizzare l'apparecchiatura.

Dichiarazione di conformità

La qui presente, MMD Hong Kong Holding Limited dichiara che questo prodotto è conforme ai requisiti essenziali ed alle altre disposizioni pertinenti della direttiva 2014/53/UE. La Dichiarazione di conformità è presente sul sito www.p4c.philips.com.

Smaltimento del tuo vecchio prodotto e della batteria

Questo prodotto può contenere piombo e mercurio. Lo smaltimento di questi materiali può essere regolato da considerazioni ambientali. Per

informazioni sullo smaltimento o sul riciclaggio, contattare le autorità locali o visitare il sito www.recycle.philips.com.

Questo prodotto contiene batterie non rimovibili:

- Non bruciare. Le batterie possono esplodere se surriscaldate.
- Per informazioni sullo smaltimento o sul riciclaggio, contattare le autorità locali o visitare il sito www.recycle.philips.com.



Questo prodotto è progettato e realizzato con materiali e componenti di alta qualità, che possono essere riciclati e riutilizzati.



Questo simbolo indica che il prodotto è conforme alla Direttiva europea 2012/19/EU.



Questo simbolo indica che il prodotto contiene una batteria ricaricabile integrata che è soggetta alla Direttiva Europea 2013/56/EU e non può quindi essere gettata insieme ai normali rifiuti domestici. Si consiglia di portare l'apparecchio presso un punto di raccolta o un centro assistenza Philips dove un tecnico provvederà alla rimozione della batteria ricaricabile.

Informarsi sul sistema di raccolta differenziata in vigore per i prodotti elettrici ed elettronici, e sulle batterie ricaricabili. Seguire le normative locali e non smaltire mai il prodotto e le batterie ricaricabili con i normali rifiuti domestici. Il corretto smaltimento delle batterie ricaricabili e dei prodotti non più utilizzabili aiuta a prevenire l'inquinamento ambientale e possibili danni alla salute umana.

Rimozione della batteria integrata



Nota

- Assicurarsi che le cuffie non siano collegate al cavo di ricarica USB prima di rimuovere la batteria.

Se nel proprio paese non è presente alcun sistema di raccolta/riciclaggio dei prodotti elettronici,

è possibile tutelare l'ambiente rimuovendo e riciclando la batteria prima di smaltire le cuffie.

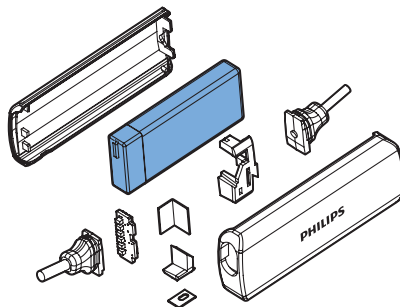

Conformità con EMF (campi elettromagnetici)

Questo prodotto è conforme a tutte le norme e regolamenti applicabili in materia di esposizione ai campi elettromagnetici.

Informazioni per il rispetto ambientale

L'uso di qualsiasi imballo non necessario è stato evitato. Si è cercato di semplificare la raccolta differenziata, usando per l'imballaggio tre materiali: cartone (scatola), polistirene espanso (materiale di separazione) e polietilene (sacchetti, schiuma protettiva).

Il sistema è composto da materiali che possono essere riciclati e riutilizzati purché il disassemblaggio venga effettuato da aziende specializzate. Attenersi alle norme locali in materia di riciclaggio di materiali per l'imballaggio, batterie usate e apparecchiature obsolete.

Marchi

Bluetooth

Il marchio e i logo Bluetooth® sono marchi registrati di proprietà di Bluetooth SIG, Inc., pertanto l'utilizzo di tali marchi da parte di MMD Hong Kong Holding Limited è consentito su licenza. Altri marchi di fabbrica e marchi commerciali sono di proprietà dei rispettivi proprietari.

7 Domande frequenti

Le cuffie Bluetooth non si accendono. La batteria è scarica. Caricare le cuffie.

Non è possibile associare le cuffie Bluetooth con un telefono cellulare.

Il Bluetooth è disabilitato. Abilitare la funzione Bluetooth sul telefono cellulare e accendere quest'ultimo prima aver acceso le cuffie.

L'associazione non viene effettuata.

Accertarsi che le cuffie siano in modalità di associazione.

- Seguire i passaggi descritti in questo manuale utente.
- Assicurarsi che la spia LED lampeggi in blu e bianco alternativamente prima di rilasciare il pulsante chiamata/musica. Non smettere di tenere premuto il pulsante se si vede solo il LED blu.

Il telefono cellulare non trova le cuffie.

- Le cuffie potrebbero essere connesse a un dispositivo già associato in precedenza. Spegnerne il dispositivo a cui sono connesse le cuffie o spostarlo al di fuori del raggio d'azione.
- Le associazioni precedenti potrebbero essere state reimpostate oppure le cuffie sono state associate in precedenza a un altro dispositivo. Associare nuovamente le cuffie al telefono come indicato nel manuale utente.

Le cuffie Bluetooth sono collegate a un telefono cellulare con funzione Bluetooth stereo, ma la musica viene riprodotta esclusivamente dall'altoparlante del telefono cellulare. Fare

riferimento al manuale utente del telefono cellulare in uso. Selezionare l'ascolto della musica tramite le cuffie.

La qualità audio è bassa e disturbata.

Il dispositivo Bluetooth è fuori portata. Ridurre la distanza tra le cuffie in uso e il dispositivo Bluetooth o rimuovere gli ostacoli fra i due dispositivi.

La qualità audio non è soddisfacente quando lo streaming dal telefono cellulare risulta molto lento oppure lo streaming audio non funziona affatto.

Accertarsi che il telefono cellulare in uso non solo supporti il profilo HSP/HFP (mono) ma anche quello A2DP (vedere 'Dati tecnici' a pagina 7).

È possibile sentire la musica ma non è possibile controllarla sul dispositivo Bluetooth (ad esempio riprodurre/mettere in pausa/ andare al brano successivo/precedente).

Accertarsi che la sorgente audio Bluetooth supporti il profilo AVRCP (vedere 'Dati tecnici' a pagina 7).

Per ulteriore assistenza, visitare www.philips.com/support.



Philips e il logo a forma di scudo Philips sono marchi registrati di Koninklijke Philips N.V. e sono utilizzati su licenza.

Questo prodotto è stato fabbricato e viene venduto sotto la responsabilità di MMD Hong Kong Holding Limited o di uno dei suoi affiliati, e MMD Hong Kong Holding Limited è il garante in relazione a questo prodotto.

