

Register your product and get support at

www.philips.com/welcome

DTP2130



| | | |
|----|------------------------|----|
| EN | User manual | 3 |
| CS | Příručka pro uživatele | 19 |
| DE | Benutzerhandbuch | 37 |
| ES | Manual del usuario | 55 |

| | | |
|----|--------------------|-----|
| FR | Mode d'emploi | 73 |
| IT | Manuale utente | 91 |
| NL | Gebruiksaanwijzing | 109 |

PHILIPS

LASER

CAUTION:

USE OF CONTROLS OR ADJUSTMENTS OR PERFORMANCE OF PROCEDURES OTHER THAN THOSE SPECIFIED HEREIN MAY RESULT IN HAZARDOUS RADIATION EXPOSURE.

CAUTION:

VISIBLE AND INVISIBLE LASER RADIATION WHEN OPEN AND INTERLOCK DEFEATED. DO NOT STARE INTO BEAM.

LOCATION:

INSIDE, NEAR THE DECK MECHANISM.

Specifikace laseru

- Typ: Polovodičový laser InGaAIP (DVD), AlGaAs (CD)
- Vlnová délka: 655 nm (DVD), 790 nm (CD)
- Výstupní výkon: 10 mW (DVD), 5 mW (VCD/CD)

Italia

DICHIARAZIONE DI CONFORMITA'

Si dichiara che l'apparecchio DTP2130, Philips risponde alle prescrizioni dell'art. 2 comma 1 del D.M. 28 Agosto 1995 n.548.
Fatto a Eindhoven

Philips Consumer Lifestyles
Philips, Glaslaan 25616 JB Eindhoven,
The Netherlands

ČESKA REPUBLIKA

Výstraha! Tento přístroj pracuje s laserovým paprskem. Při nesprávné manipulaci s přístrojem (v rozporu s tímto návodem) může dojít k nebezpečnému ozáření. Proto přístroj za chodu neotevírejte ani nesnímejte jeho kryty. Jakoukoli opravu vždy svěřte specializovanému servisu.

Nebezpečí! Při sejmutí krytů a odjištění bezpečnostních spínačů hrozí nebezpečí neviditelného laserového záření!

Chraňte se před přímým zásahem laserového paprsku.

Pokud byste z jakéhokoli důvodu přístroj demontovali, vždy nejdříve vytáhněte síťovou zástrčku.

Přístroj chraňte před jakoukoli vlhkostí i před kapkami vody.

Sommario

| | | |
|----------|--|-----|
| 1 | Importante | 92 |
| | Avvisi importanti e sulla sicurezza | 92 |
| | Avviso sul marchio | 92 |
| 2 | Informazioni sul prodotto | 93 |
| | Principali caratteristiche | 93 |
| | Panoramica del prodotto | 93 |
| 3 | Collegamento | 95 |
| | Collegamento dell'antenna TV | 95 |
| | Collegamento dei cavi video | 96 |
| | Collegamento dei cavi audio | 96 |
| | Instradamento dell'audio ad altri dispositivi | 96 |
| | Collegamento di un'unità flash USB | 97 |
| | Collegamento dell'alimentazione | 97 |
| 4 | Operazioni preliminari | 97 |
| | Preparazione del telecomando | 97 |
| | Navigazione all'interno del menu | 97 |
| | Ricerca del canale di visualizzazione corretto | 97 |
| | Configurazione iniziale | 97 |
| | Utilizzo del menu principale | 98 |
| | Selezione della lingua di visualizzazione dei menu | 98 |
| 5 | Visione dei programmi TV | 98 |
| | Utilizzo della guida su schermo | 98 |
| | Utilizzo della tabella per la modifica dei programmi | 98 |
| 6 | Attivazione della radio | 99 |
| | Utilizzo della guida su schermo | 99 |
| | Utilizzo della tabella per la modifica dei programmi | 99 |
| 7 | Riproduzione | 99 |
| | Riproduzione di un disco | 100 |
| | Riproduzione da un dispositivo USB | 100 |
| | Riproduzione di video | 100 |
| | Riproduzione di musica | 101 |
| | Riproduzione di immagini | 102 |
| | Funzioni speciali | 102 |
| 8 | Regolazione delle impostazioni di sistema | 103 |
| | Impostazioni generali | 103 |
| | Impostazioni DVD/USB | 103 |
| | Impostazioni TV/radio | 104 |

| | | |
|-----------|---------------------------------|-----|
| 9 | Informazioni aggiuntive | 105 |
| | Aggiornamento del software | 105 |
| | Protezione | 106 |
| 10 | Specifiche | 106 |
| 11 | Risoluzione dei problemi | 107 |

1 Importante

Avvisi importanti e sulla sicurezza



Avvertenza

- Rischio di surriscaldamento! Non installare il prodotto in uno spazio ristretto. Lasciare uno spazio di almeno 10 cm intorno al prodotto per consentirne la ventilazione. Accertarsi che le aperture di ventilazione del prodotto non siano mai coperte da tende o altri oggetti.
- Non posizionare mai il prodotto, il telecomando o le batterie vicino a fiamme esposte o ad altre fonti di calore, inclusa la luce diretta del sole.
- Utilizzare il prodotto solo in interni. Tenere lontano il prodotto da acqua, umidità e oggetti contenenti liquido.
- Non posizionare mai il prodotto su un'altra apparecchiatura elettrica.
- Tenersi a distanza dal prodotto durante i temporali.
- Se si usa la spina di alimentazione o un accoppiatore per scollegare il dispositivo, assicurarsi che la spina e l'accoppiatore siano facilmente accessibili.
- Radiazione laser visibile e invisibile all'apertura. Evitare l'esposizione al raggio laser.

Smaltimento del prodotto e delle batterie



Questo prodotto è stato progettato e realizzato con materiali e componenti di alta qualità, che possono essere riciclati e riutilizzati.



Quando questo simbolo del contenitore barrato è associato a un prodotto, significa che il prodotto stesso rientra nell'ambito della Direttiva Europea 2002/96/CE. Informarsi sul sistema di raccolta differenziata in vigore per i prodotti elettrici ed elettronici.

Agire come stabilito dalle normative locali e non smaltire i vecchi prodotti con la normale spazzatura. Il corretto smaltimento dei prodotti usati contribuisce a prevenire potenziali effetti negativi sull'ambiente e sulla salute.



Il prodotto contiene batterie che rientrano nell'ambito della Direttiva Europea 2006/66/CE e non possono essere smaltite con i rifiuti domestici.

Informarsi sui regolamenti locali per la raccolta differenziata delle batterie. Il corretto smaltimento delle batterie contribuisce a prevenire potenziali effetti negativi sull'ambiente e sulla salute.

Informazioni sul copyright



Il presente prodotto utilizza una tecnologia di protezione contro la copia protetta da alcuni brevetti USA e altri diritti di proprietà intellettuale di Rovi Corporation. Sono proibiti la decodifica e il disassemblaggio.



Questo prodotto è conforme ai requisiti sulle interferenze radio della Comunità Europea.

Avviso sul marchio



Prodotto con certificazione ufficiale DivX® Certified. Il dispositivo riproduce qualsiasi versione di video DivX® (inclusa la versione DivX® 6) tramite riproduzione standard di file multimediali DivX®.



DVB è un marchio registrato di DVB Digital Video Broadcasting Project (1991-1996).



Prodotto sotto licenza da Dolby Laboratories. Dolby, Pro Logic e il simbolo con la doppia D sono marchi di Dolby Laboratories.



Tutti gli altri marchi registrati e non registrati sono di proprietà dei rispettivi detentori.

Specifiche laser

- Tipo: Laser semiconduttore InGaAlP (DVD), AlGaAs (CD)
- Lunghezza d'onda: 655 nm (DVD), 790 nm (CD)
- Potenza in uscita: 10 mW (DVD), 5 mW (VCD/CD)

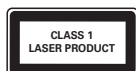

2 Informazioni sul prodotto

Congratulazioni per l'acquisto e benvenuti in Philips! Per trarre il massimo vantaggio dall'assistenza fornita da Philips, registrare il proprio prodotto sul sito www.philips.com/welcome.

Principali caratteristiche

TV e radio digitale

Con un ricevitore digitale integrato, è possibile ascoltare le stazioni radio digitali e visualizzare i programmi TV in digitale senza un decoder aggiuntivo.

Guida TV/radio su schermo

Sullo schermo del televisore, è possibile visualizzare la programmazione per TV e radio digitale.

Collegamento USB

Collegare un'unità flash USB al jack USB per riprodurre i file MP3/WMA/JPEG/DivX.

Codici regionali

Il lettore DVD riproduce dischi che riportano i seguenti codici regionali.

| Codice regionale DVD | Paesi |
|---|--------|
|  | Europa |

Panoramica del prodotto

Unità principale

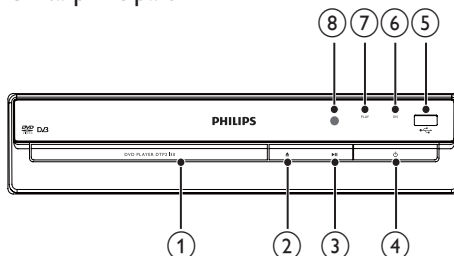

- ① **Alloggiamento del disco**
- ② ▲
 - Apertura/chiusura del vano del disco.
- ③ ▶||
 - Avvio, pausa, riavvio della riproduzione da disco.
- ④ ⏻
 - Consente di accendere l'unità o di passare alla modalità standby.
- ⑤ 🔌 jack
 - Per il collegamento di un'unità flash USB.
- ⑥ ON spia
 - La spia si accende quando il prodotto viene acceso dalla modalità standby.
- ⑦ PLAY spia
 - La spia si accende quando è attiva la riproduzione da disco/TV/radio.
- ⑧ Sensore IR
 - Puntare il telecomando verso il sensore IR.

Telecomando

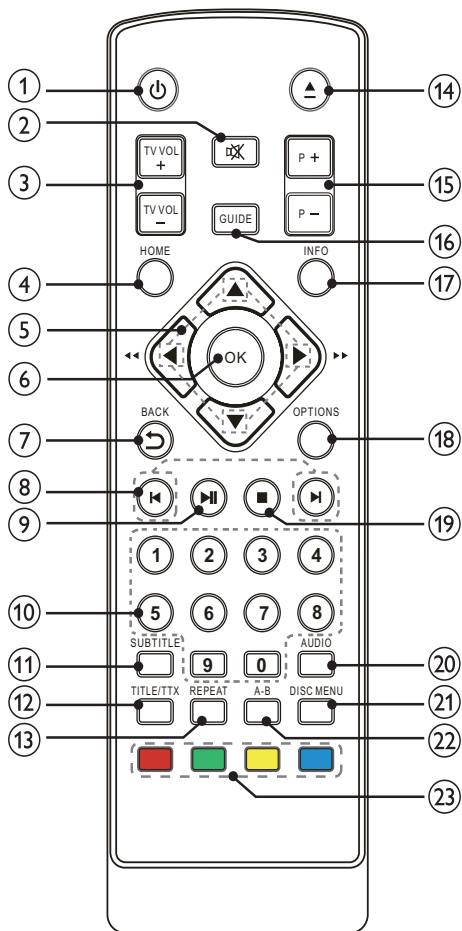

- ① **⏻**
- Consente di accendere l'unità o di passare alla modalità standby.
- ② **🔇**
- Consente di disattivare l'audio (solo per alcuni televisori di Philips).
- ③ **TV VOL +/-**
- Consente di regolare il volume (solo per alcuni televisori di Philips).
- ④ **HOME**
- Consente di accedere al menu principale.

- ⑤ **▲▼◀▶**
- Consentono di esplorare i menu.
 - I tasti ◀▶ consentono la ricerca indietro o in avanti.
- ⑥ **OK**
- Consente di confermare un'immissione o una selezione.
 - Consente la visualizzazione dell'elenco dei canali TV/radio.
- ⑦ **↶ BACK**
- Consente di tornare al menu precedente.
- ⑧ **◀▶**
- Consentono di passare al titolo/capitolo/ brano precedente o successivo.
- ⑨ **▶||**
- Avvio, pausa, riavvio della riproduzione da disco.
- ⑩ **Tasti numerici**
- Consentono di selezionare un elemento da riprodurre.
 - Consentono di selezionare un canale TV/ radio.
 - Consentono di inserire valori.
- ⑪ **SUBTITLE**
- Consente di selezionare la lingua per i sottotitoli.
- ⑫ **TITLE/TTX**
- DVD: consente di visualizzare il menu dei titoli.
 - Tv digitale: consente di visualizzare le informazioni del televideo.
- ⑬ **REPEAT**
- Consente di selezionare o disattivare la riproduzione ripetuta/casuale.
- ⑭ **▲**
- Apertura/chiusura del vano del disco.
- ⑮ **P +/-**
- TV/radio digitale: consente di selezionare il canale precedente/successivo.
- ⑯ **GUIDE**
- TV/radio digitale: consente di accendere/ spegnere l'elenco dei programmi.
- ⑰ **INFO**
- Consente di visualizzare le informazioni sulla riproduzione.
- ⑱ **OPTIONS**
- Consente di accedere al menu delle opzioni.

- 19 ■
 - Consente di interrompere la riproduzione.
- 20 **AUDIO**
 - Consente di selezionare una lingua per la riproduzione audio.
- 21 **DISC MENU**
 - Consente di accedere/uscire dal menu del disco, o di visualizzare i file del dispositivo USB.
- 22 **A-B**
 - Consente di contrassegnare una sezione per la riproduzione ripetuta o di disattivare la modalità di ripetizione.
- 23 **Tasti colorati**
 - Solo per la modalità televideo: consente di selezionare le attività o le opzioni.

3 Collegamento

Per utilizzare questo apparecchio, effettuare i seguenti collegamenti.

Collegamenti di base:

- Antenna TV
- Video
- Audio

Collegamenti opzionali:

- Instradamento dell'audio ad altri dispositivi:
 - Sistema stereo analogico
- Unità flash USB

Nota

- Vedere la targhetta del tipo sul retro o al di sotto del prodotto per l'identificazione e i valori di alimentazione.
- Prima di effettuare modifiche ai collegamenti, assicurarsi che tutti i dispositivi siano scollegati dalla presa di corrente.

Collegamento dell'antenna TV

Collegare questo prodotto a un'antenna TV per ricevere i programmi TV/radio in digitale.

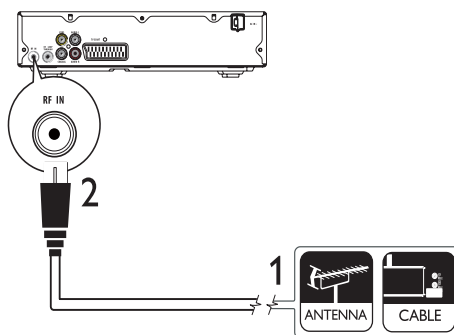

- 1 Scollegare l'antenna TV dal televisore.
- 2 Successivamente, collegare l'antenna al jack RF IN del prodotto.

Per inviare il segnale digitale dal prodotto a un altro dispositivo (ad esempio un televisore):

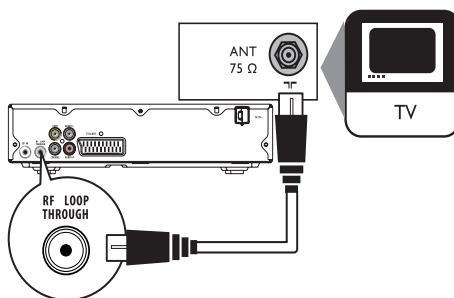

- 1 Collegare il cavo di un'antenna RF (non fornito):
 - Al jack RF LOOP THROUGH del lettore.
 - All'ingresso dell'antenna sul televisore.



Suggerimento

- Il jack di ingresso dell'antenna sul televisore può essere contraddistinto dalla dicitura ANT, ANTENNA IN o RF IN.

Collegamento dei cavi video

Per la visione di dischi, collegare l'apparecchio al televisore. Selezionare il migliore collegamento video supportato dal televisore.

- **Opzione 1:** collegamento al jack video (CVBS).
- **Opzione 2:** collegamento al jack SCART.

Nota

- Questa unità deve essere collegata direttamente al televisore.

Opzione 1: collegamento al jack video (CVBS)

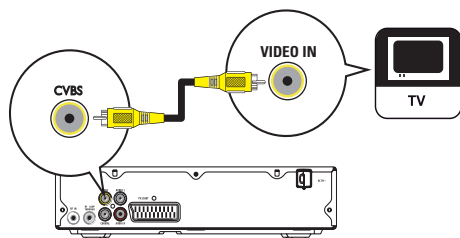

- 1 Collegare il cavo Composite Video:
 - Al jack **CVBS** del lettore.
 - Al jack di ingresso video sul televisore.

Suggerimento

- La presa di ingresso video sul televisore può recare la dicitura **A/V IN**, **VIDEO IN**, **COMPOSITE** o **BASEBAND**.
- Questo collegamento assicura una qualità dell'immagine standard.

Opzione 2: collegamento al jack SCART

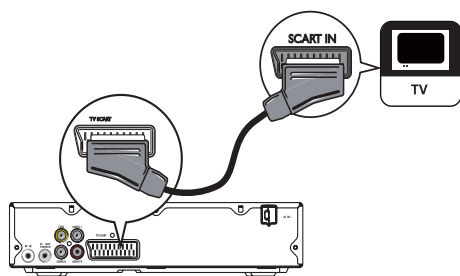

- 1 Collegare un cavo SCART (non in dotazione fornito):
 - Al jack **TV SCART** del lettore.
 - Al jack di ingresso **SCART** sul televisore.

Suggerimento

- Questo collegamento assicura una buona qualità dell'immagine.

Collegamento dei cavi audio

Collegare l'audio da questo prodotto al televisore per consentire la riproduzione del sonoro dal TV.

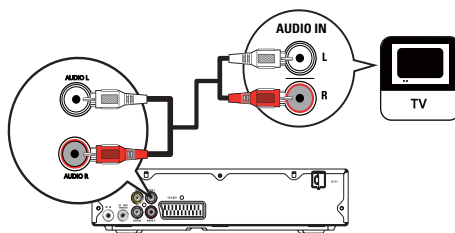

- 1 Collegare i cavi audio:
 - Ai jack **AUDIO L/R** del lettore.
 - Ai jack di ingresso audio del televisore.

Instradamento dell'audio ad altri dispositivi

Collegare l'audio del prodotto ad altri dispositivi per migliorare la riproduzione sonora.

Collegamento a un amplificatore/ ricevitore digitale

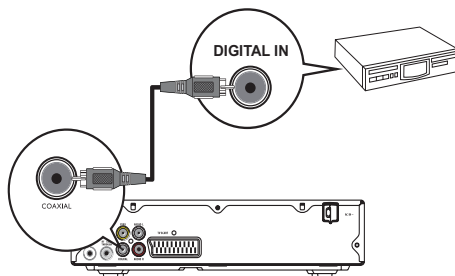

- 1 Collegare un cavo coassiale (non fornito):
 - Al jack **COAXIAL** del lettore.
 - Al jack di ingresso **COAXIAL/DIGITAL** del dispositivo.

Collegamento a un sistema stereo analogico

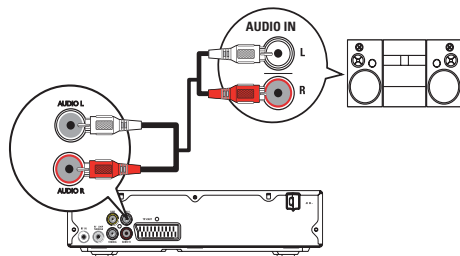

- 1 Collegare i cavi audio:
 - Ai jack AUDIO L/R del lettore.
 - Ai jack di ingresso audio del dispositivo.

Collegamento di un'unità flash USB

- 1 Collegare l'unità flash USB al jack  del prodotto.

Nota

- Il prodotto consente di riprodurre/visualizzare esclusivamente file MP3, DivX o JPEG memorizzati su un'unità flash USB.
- Premere il tasto **HOME** per accedere ai contenuti desiderati e riprodurre i file.

Collegamento dell'alimentazione

Attenzione

- Rischio di danni al prodotto! Assicurarsi che la tensione dell'alimentazione corrisponda a quella indicata sulla parte posteriore dell'unità.
- Prima di collegare il cavo di alimentazione CA, accertarsi di aver eseguito tutti gli altri collegamenti.

Nota

- La targhetta del modello è situata sul retro dell'apparecchio.

- 1 Collegare il cavo di alimentazione CA alla presa di corrente.
 - ↳ È ora possibile impostare l'apparecchio per l'utilizzo.

4 Operazioni preliminari

Preparazione del telecomando

- 1 Aprire il coperchio del vano batteria.
- 2 Inserire batterie 2 AAA con la corretta polarità (+/-), come indicato.
- 3 Chiudere il coperchio del vano batteria.

Nota

- Se si prevede di non utilizzare il telecomando per lunghi periodi, rimuovere le batterie.
- Non abbinare batterie vecchie e nuove o di diverso tipo.
- Le batterie devono essere smaltite in modo appropriato poiché contengono sostanze chimiche.

Navigazione all'interno del menu

- 1 Quando viene visualizzato il menu su schermo, premere i tasti sul telecomando per spostarsi.

| TASTO: | Operazione |
|---------|--|
| ▲▼ | Consente di spostarsi in alto o in basso. |
| ◀▶ | Consente di spostarsi verso sinistra o destra. |
| OK | Conferma della selezione |
| 1 2 3 4 | Consente di inserire numeri. |
| 5 6 7 8 | |
| 9 0 | |

Ricerca del canale di visualizzazione corretto

- 1 Premere  per accendere il lettore.
- 2 Accendere il TV e passare al canale di ingresso video corretto (fare riferimento al manuale dell'utente del televisore per istruzioni su come selezionare il canale corretto).

Configurazione iniziale

Quando si accende il prodotto per la prima volta, seguire le istruzioni sul televisore per installare i canali della TV e della radio.

- 1 Premere  per accendere il prodotto.
 - ↳ Sul TV compare il messaggio relativo alla prima installazione.
- 2 Selezionare **[Si]**, quindi premere **OK** per continuare.

- 3 Selezionare **[Paese]** e premere **OK**, quindi selezionare il proprio paese di residenza e premere **OK**.
- 4 Selezionare **[Lingua]** e premere **OK**, quindi selezionare una lingua e premere **OK**.
- 5 Selezionare **[Avanti]** e premere **OK** per avviare la ricerca.
 - ↳ Viene visualizzata la schermata di ricerca automatica e il prodotto inizia a cercare i canali TV e radio.
 - ↳ Una volta completata la ricerca vengono salvati i canali TV e radio disponibili.

Utilizzo del menu principale

- 1 Premere **HOME**.
 - ↳ Viene visualizzato il menu principale.
 - **[DVD]** - Consente di selezionare la modalità disco.
 - **[Live TV]** - Consente di selezionare la modalità TV.
 - **[USB]** - Consente di selezionare la modalità USB.
 - **[DVB-T Radio]** - Consente di selezionare la modalità radio.
 - **[Impostazioni sistema]** - Consente di accedere al menu di impostazione.

Selezione della lingua di visualizzazione dei menu

- 1 Premere **HOME**.
 - ↳ Viene visualizzato il menu principale.
- 2 Selezionare **[Impostazioni sistema]** > **[Impost. generali]** > **[Impostazione lingua]** > **[Lingua OSD]**, quindi premere **OK**.
- 3 Premere **▲▼** per selezionare la lingua desiderata, quindi premere **OK**.

5 Visione dei programmi TV



Nota

- Prima di iniziare, verificare di aver collegato correttamente l'antenna TV al prodotto e completare l'installazione per il primo utilizzo.

- 1 Premere **⏻** per accendere il lettore.
- 2 Accendere il televisore e selezionare il canale di ingresso video sul TV.

- 3 Premere **HOME**.
 - ↳ Viene visualizzato il menu principale.
- 4 Selezionare **[Live TV]**, quindi premere **OK**.
 - ↳ Viene attivata la modalità TV.
- 5 Premere **P + -** sulla **tastiera numerica** per selezionare un canale.

Utilizzo della guida su schermo

Grazie a questa funzione è possibile visualizzare la programmazione e i dettagli dei programmi.

- 1 In modalità TV, premere **GUIDE**.
 - ↳ Viene visualizzato l'elenco dei programmi.
- 2 Per visualizzare la programmazione di un canale, selezionarlo e premere **▶**.
- 3 Per visualizzare i dettagli di un programma, selezionarlo e premere **▶**.

Utilizzo della tabella per la modifica dei programmi

La tabella per la modifica dei programmi consente di impostare i canali preferiti, di regolare la sequenza dei canali o di eliminare questi ultimi.

- 1 In modalità TV, premere **HOME**.
 - ↳ Viene visualizzato il menu principale.
- 2 Selezionare **[Impostazioni sistema]** > **[Impostazione TV/Radio]** > **[Programma]** > **[Programma TV]**, quindi premere **OK**.
 - ↳ Viene visualizzata la tabella dei programmi.

Impostazione dei canali preferiti

È possibile creare un breve elenco dei programmi preferiti per un accesso rapido.

- 1 Andare nella tabella per la modifica dei programmi.
- 2 Nella colonna **[FAV]** selezionare un canale e premere **OK**.
 - ↳ All'interno della colonna **[FAV]** viene visualizzato un simbolo a forma di cuore ad indicare che il canale rientra nell'elenco dei preferiti.
- 3 Ripetere il passaggio 2 per contrassegnare più programmi come preferiti.
 - Per eliminare un programma preferito, selezionare il simbolo a forma di cuore correlato e premere **OK**.
- 4 Premere **HOME** per salvare e chiudere il menu.

Visualizzazione dei canali preferiti

- 1 Verificare che siano stati impostati dei canali preferiti.
- 2 In modalità TV, premere **OPTIONS**.
↳ Viene visualizzato il menu delle opzioni.
- 3 Selezionare **[FAV]**, quindi premere **OK** per abilitare l'elenco dei canali preferiti.
↳ Viene visualizzata la scritta **[Fav On]** (Preferiti attivi).
- 4 Premere **P + -** per selezionare un canale tra quelli preferiti.

Disabilitazione dell'elenco dei canali preferiti

- 1 Nel menu delle opzioni selezionare **[FAV]**, quindi premere nuovamente **OK**.
↳ Viene visualizzata la scritta **[Fav Off]** (Preferiti non attivi).

Regolazione della sequenza dei canali

- 1 Andare nella tabella per la modifica dei programmi.
- 2 Nella colonna **[Spostare]** selezionare un canale e premere **OK**.
↳ Vengono visualizzate delle frecce verso l'alto e il basso.
- 3 Premere **▲▼** per spostare il canale in alto o in basso.
- 4 Ripetere i passaggi 2-3 per spostare altri canali.
- 5 Premere **HOME** per salvare e chiudere il menu.

Eliminazione di un canale

- 1 Andare nella tabella per la modifica dei programmi.
- 2 Nella colonna **[Elimina]** selezionare un canale e premere **OK**.
↳ Viene visualizzata una "X" a indicare che il canale è stato scelto per l'eliminazione.
- 3 Ripetere il passaggio 2 per selezionare altri canali per l'eliminazione.
- 4 Premere **HOME** per confermare l'eliminazione.
↳ Il canale viene eliminato.

6 Attivazione della radio

Nota

- Prima di iniziare, verificare di aver collegato correttamente l'antenna TV al prodotto e completare l'installazione per il primo utilizzo.

- 1 Premere **⊕** per accendere il lettore.
- 2 Accendere il televisore e selezionare il canale di ingresso video sul TV.
- 3 Premere **HOME**.
↳ Viene visualizzato il menu principale.
- 4 Selezionare **[DVB-T Radio]**, quindi premere **OK**.
↳ Viene attivata la modalità radio.
- 5 Premere **P + -** sulla **tastiera numerica** per selezionare un canale.

Utilizzo della guida su schermo

Grazie a questa funzione è possibile visualizzare la programmazione e i dettagli dei programmi.

- 1 Impostare la modalità radio sul prodotto.
- 2 Fare riferimento alla sezione "Utilizzo della guida su schermo" nel capitolo "Visione dei programmi TV".

Utilizzo della tabella per la modifica dei programmi

La tabella per la modifica dei programmi consente di impostare i canali preferiti, di regolare la sequenza dei canali o di eliminare questi ultimi.

- 1 Impostare la modalità radio sul prodotto.
- 2 Fare riferimento alla sezione "Utilizzo della tabella per la modifica dei programmi" nel capitolo "Visione dei programmi TV".

7 Riproduzione

Nota

- I dischi e i lettori DVD sono progettati in base alle limitazioni nazionali. Assicurarsi che la regione a cui è destinato il DVD coincida con quella del prodotto in uso (indicata sulla base).
- Questo prodotto supporta i formati file: MP3/JPEG/DivX.
- Per la riproduzione di DVD-R, DVD+R o DVD-RW, il disco deve essere finalizzato.

Riproduzione di un disco



Attenzione

- Non inserire altri tipi di oggetti nel vassoio del disco.

- 1 Premere **▲** per aprire il vassoio del disco.
- 2 Inserire un disco con l'etichetta rivolta verso l'alto.
- 3 Premere **▲** per chiudere il vassoio e avviare la riproduzione del disco.
 - Per riprodurre il disco, accendere il televisore sul canale di visualizzazione corretto per questo apparecchio.
 - Per interrompere la riproduzione, premere **■**.

Riproduzione da un dispositivo USB

È possibile riprodurre/visualizzare file MP3, DivX o JPEG presenti sull'unità flash USB.



Nota

- Se non è possibile collegare il dispositivo al jack USB, è necessario procurarsi una prolunga USB.
- Se si collega un lettore di più schede/dispositivi USB è possibile accedere solo a uno di essi.

- 1 Collegare un'unità flash USB al jack .
- 2 Premere **HOME**.
 - ↳ Viene visualizzato il menu principale.
- 3 Selezionare **[USB]**, quindi premere **OK**.
 - ↳ Viene visualizzato il menu dei contenuti.
- 4 Selezionare un file, quindi premere **▶||** per avviare la riproduzione.
 - ↳ Per interrompere la riproduzione, premere **■**.

Riproduzione di video



Nota

- Alcune funzioni potrebbero non essere attive su determinati dischi. Per ulteriori dettagli consultare le informazioni fornite con il disco.

Controllo riproduzione video

- 1 Riproduzione di un titolo.
- 2 Utilizzare il telecomando per controllare la riproduzione.

| TASTO: | Operazione |
|-----------------|--|
| ▶ | Avvio, pausa, riavvio della riproduzione da disco. |
| ■ | Consente di interrompere la riproduzione di un disco. |
| ◀▶ | Consentono di passare al titolo o capitolo precedente o successivo. |
| ◀◀▶▶ | Consentono la ricerca veloce in avanti o indietro. Premere più volte per modificare la velocità di ricerca. |
| AUDIO | Consente di selezionare una lingua o un canale audio su un disco. |
| SUBTITLE | Consente di selezionare la lingua dei sottotitoli di un disco. |
| REPEAT | Consente di selezionare o disattivare la modalità di ripetizione/riproduzione casuale. Le opzioni di ripetizione possono variare a seconda del tipo di disco. |
| INFO | Consente di visualizzare delle informazioni sulla riproduzione del disco. |
| OPTIONS | Consente di accedere al menu delle opzioni. |

Accesso al menu DVD

- 1 Premere **DISC MENU** per accedere al menu principale del disco.
- 2 Selezionare un'opzione di riproduzione, quindi premere **OK**.
 - In alcuni menu, utilizzare i **tasti numerici** per effettuare la selezione.

Accesso al menu VCD (PBC)

La funzione PBC (controllo della riproduzione) è disponibile solo per i VCD/SVCD. Questa funzione consente di visualizzare il menu dei contenuti e di selezionare un'opzione.

- 1 Inserire un VCD/SVCD.
- 2 Durante la riproduzione del disco, premere **OPTIONS**.
 - ↳ Viene visualizzato il menu delle opzioni.
- 3 Selezionare **[PBC]**, quindi premere **OK** per attivare/disattivare la funzione PBC.
 - ↳ Se la funzione PBC è attiva, il menu dei contenuti viene visualizzato ed è possibile selezionare un'opzione.
 - ↳ Se la funzione PBC non è attiva, il menu non viene visualizzato e il disco viene riprodotto dal primo brano.

Riproduzione continua di una sezione specifica

- 1 Durante la riproduzione, premere **REPEAT A-B** al punto di inizio.
- 2 Premere nuovamente **REPEAT A-B** per impostare il punto finale.
↳ Viene avviata la riproduzione continua.
- 3 Per interrompere la riproduzione continua, premere nuovamente **REPEAT A-B**.



Nota

- È possibile contrassegnare una sezione per la ripetizione della riproduzione solo all'interno dello stesso brano/titolo.

Selezione di un titolo/capitolo

- 1 Durante la riproduzione, premere **OPTIONS**.
↳ Viene visualizzato il menu delle opzioni.
- 2 Selezionare [**Go To %c%2d:%2d%C**], quindi premere **OK**.
↳ Viene visualizzata la barra del titolo e del capitolo.
- 3 Premere ◀▶ per selezionare il campo titolo/capitolo, successivamente premere ▲▼ per selezionare il numero del titolo/capitolo, quindi premere **OK**.

Visualizzazione di un film da diverse angolazioni di ripresa

- 1 Durante la riproduzione, premere **OPTIONS**.
↳ Viene visualizzato il menu delle opzioni.
- 2 Selezionare [**Angle**], quindi premere **OK**.
- 3 Selezionare un'angolazione, quindi premere **OK**.
↳ La riproduzione passa all'angolazione prescelta.



Nota

- Solo per dischi con scene riprese da più angolazioni.

Zoom avanti/indietro

- 1 Durante la riproduzione, premere **OPTIONS**.
↳ Viene visualizzato il menu delle opzioni.
- 2 Selezionare [**Zoom**], quindi premere più volte **OK** per ingrandire/ridurre l'immagine.
- 3 Per scorrere l'immagine ingrandita, premere ▲▼◀▶.

- Per annullare la modalità zoom, premere **OPTIONS** e selezionare [**Zoom**], quindi premere **OK** fino a che non compare la scritta [x 1].

Riproduzione di musica

Controllo di un brano

- 1 Riprodurre un brano.
- 2 Utilizzare il telecomando per controllare la riproduzione.

| TASTO: | Operazione | | | | | | | | | | | | |
|--|--|---|---|---|---|---|---|---|---|---|--|--|--|
| ▶ | Avvio, pausa, riavvio della riproduzione da disco. | | | | | | | | | | | | |
| ■ | Consente di interrompere la riproduzione di un disco. | | | | | | | | | | | | |
| ◀▶ | Consentono di passare al brano precedente/successivo. | | | | | | | | | | | | |
| <table border="1"><tr><td>1</td><td>2</td><td>3</td></tr><tr><td>4</td><td>5</td><td>6</td></tr><tr><td>7</td><td>8</td><td>9</td></tr><tr><td colspan="3">0</td></tr></table> | 1 | 2 | 3 | 4 | 5 | 6 | 7 | 8 | 9 | 0 | | | Consentono di selezionare un elemento da riprodurre. |
| 1 | 2 | 3 | | | | | | | | | | | |
| 4 | 5 | 6 | | | | | | | | | | | |
| 7 | 8 | 9 | | | | | | | | | | | |
| 0 | | | | | | | | | | | | | |
| ◀◀▶▶ | Consentono la ricerca veloce in avanti o indietro. Premere più volte per modificare la velocità di ricerca. | | | | | | | | | | | | |
| REPEAT | Consente di selezionare o disattivare la modalità di ripetizione/riproduzione casuale. Le opzioni di ripetizione possono variare a seconda del tipo di disco. | | | | | | | | | | | | |

Riproduzione di musica in formato MP3

È possibile riprodurre file audio in formato MP3 (file con estensione .mp3).

- 1 Inserire un disco o un'unità flash USB che contiene brani MP3.
- 2 Premere **HOME**, selezionare [**USB**] o [**DVD**], quindi premere **OK**.
↳ Viene visualizzato il menu dei contenuti.
- 3 Selezionare una cartella musicale, quindi premere **OK**.
- 4 Selezionare un file da riprodurre, quindi premere **OK**.
 - Per interrompere la riproduzione, premere ■.

Riproduzione di immagini

Riproduzione di immagini tramite presentazione

Il lettore è in grado riprodurre immagini JPEG (file con estensione .jpeg o .jpg).

- 1 Inserire un disco o un'unità flash USB che contiene foto JPEG.
- 2 Premere **HOME**, selezionare **[DVD]** o **[USB]**, quindi premere **OK**.
↳ Viene visualizzato il menu dei contenuti.
- 3 Selezionare una foto, quindi premere **▶||** per avviare la presentazione, oppure premere **OK** per visualizzare solo una foto.
 - Durante la presentazione, premere **OPTIONS** e selezionare **[Angle]**, successivamente premere più volte **OK** per selezionare modalità diverse per la riproduzione della presentazione.
 - Durante la presentazione, premere **■** per visualizzare le foto in modalità miniatura.
 - Per uscire dalla presentazione, premere **↶ BACK**.

Controllo della riproduzione di immagini

- 1 Riprodurre una presentazione di foto.
- 2 Utilizzare il telecomando per controllare la riproduzione.

| TASTO: | Operazione |
|--------|---|
| ◀/▶ | Consentono di ruotare l'immagine in senso orario e antiorario. |
| ▲/▼ | Consentono di ruotare l'immagine orizzontalmente/verticalmente. |
| ■ | Consente di arrestare una riproduzione. |

Per ingrandire/ridurre una foto:

- 1 Durante una presentazione, premere **OPTIONS**, quindi selezionare **[Zoom]**.
- 2 Premere più volte **OK** per ingrandire o ridurre la foto.
- 3 Premere **▲▼◀▶** per scorrere all'interno della foto ingrandita.

Funzioni speciali

Programmazione dei capitoli/brani preferiti

È possibile riprodurre il contenuto di un disco nell'ordine desiderato.

DVD/VCD/CD

- 1 Durante la riproduzione del disco, premere **OPTIONS**.
↳ Viene visualizzato il menu delle opzioni.
- 2 Selezionare **[Programma]**, quindi premere **OK**.
↳ Viene visualizzato il menu dei programmi.
- 3 Premere **▲▼** per selezionare un numero di sequenza.
- 4 Premere **◀▶** per selezionare il campo "Titolo"/"Capitolo"/"Brano" e premere **▲▼** per selezionare un titolo/capitolo brano, quindi premere **OK**.
- 5 Ripetere i passaggi 3-4 per programmare più capitoli/brani.
- 6 Per riprodurre il programma, premere **▶||**.

Per cancellare il programma

- 1 Durante la riproduzione, premere due volte **■**.

Visualizzazione dei file per tipo

Grazie a questa funzione, è possibile ordinare i file per tipo sul disco o sull'unità flash USB.

- 1 Inserire un disco o un'unità flash USB che contiene tipi diversi di file.
↳ Viene visualizzato il menu dei contenuti.
- 2 Se non viene visualizzato alcun file, aprire una cartella.
- 3 Premere **◀▶** per selezionare un logo alla base del menu dei contenuti.
 - : consente di visualizzare solo i file JPEG.
 - : consente di visualizzare solo i file musicali.
 - : consente di visualizzare solo i file video.
 - **ALL**: consente di visualizzare tutti i file.
- 4 Premere **OK**.
↳ Vengono visualizzati solo i file del tipo selezionato.

8 Regolazione delle impostazioni di sistema

Impostazioni generali

- 1 Premere **HOME**.
 - ↳ Viene visualizzato il menu principale.
- 2 Selezionare **[Impostazioni sistema]**, quindi premere **OK**.
- 3 Selezionare **[Impost. generali]**, quindi premere **OK**.
- 4 Selezionare un'opzione, quindi premere ►.
- 5 Selezionare un'impostazione, quindi premere **OK**.
 - Per tornare al menu precedente, premere ↵ **BACK**.
 - Per uscire dal menu, premere **HOME**.

[Impostazione lingua]

- **[Lingua OSD]** - Consente di selezionare la lingua in cui vengono visualizzati i menu sullo schermo.

[Impostazione schermo]

- **[TV Standard]** - Se il video non viene visualizzato correttamente, modificare l'impostazione.
 - **[NTSC]** - Per i televisori NTSC.
 - **[PAL]** - Per i televisori PAL.
- **[Tipo schermo]** - Consente di selezionare un formato di visualizzazione per le immagini su schermo.
 - **[4:3 Pan Scan]** - Per i TV 4:3: schermo completo con lati tagliati.
 - **[4:3 Letter Box]** - Per i TV 4:3: display "maxi-schermo" con bande nere sopra e sotto.
 - **[16:9 Schermo Largo]** - Per i TV wide-screen: formato 16:9.

[Preferenza]

- **[Password]** - Consente di impostare o modificare la password per i programmi e i dischi bloccati.

1. Nel campo **[Old PIN]**, premere i **tasti numerici** per immettere l'ultima password impostata o la password "0000" predefinita.
2. Nel campo **[New PIN]**, immettere la nuova password.
3. Nel campo **[Conferma nuovo PIN:]**, immettere nuovamente la nuova password.
4. Selezionare **[OK]**, quindi premere **OK**.

- **[Impostazioni predefinite]** - Consente di riportare il prodotto alle impostazioni di fabbrica.

1. Nel campo **[Inserisci PIN]**, immettere l'ultima password impostata oppure la password preimpostata "0000".
2. Selezionare **[OK]**, quindi premere **OK**.

- **[Info sistema]** - Consente di visualizzare la versione software del prodotto.

Impostazioni DVD/USB



Nota

- Prima di accedere a **[Impostazione DVD/USB]**, è necessario passare in modalità **[DVD]** o **[USB]**.

- 1 Premere **HOME**.
 - ↳ Viene visualizzato il menu principale.
- 2 Selezionare **[Impostazioni sistema]**, quindi premere **OK**.
- 3 Selezionare **[Impostazione DVD/USB]**, quindi premere **OK**.
- 4 Selezionare un'opzione, quindi premere ►.
- 5 Selezionare un'impostazione, quindi premere **OK**.
 - Per tornare al menu precedente, premere ↵ **BACK**.
 - Per uscire dal menu, premere **HOME**.

[Impostazione lingua]

- **[Menù]** - Consente di selezionare una lingua per il menu del disco.
- **[Audio]** - Consente di selezionare una lingua audio per la riproduzione del disco.
- **[Subtitle]** - Consente di selezionare una lingua dei sottotitoli per la riproduzione del disco.
- **[Sottotitoli DivX]** - Consente di selezionare un set di caratteri che supporti i sottotitoli DivX.
 - **[Standard]** - Inglese, irlandese, danese, estone, finlandese, francese, tedesco, italiano, portoghese, lussemburghese, norvegese (bokmål e nynorsk), spagnolo, svedese, turco

- **[Cirillico]** - Bielorusso, bulgaro, ucraino, macedone, russo, serbo
- **[Cent. Eur.]** - Polacco, ceco, slovacco, albanese, ungherese, sloveno, croato, serbo (alfabeto latino), rumeno
- **[Greco]** - Greco



Nota

- Assicurarsi che il file del sottotitolo abbia esattamente lo stesso nome del file del film. Se, ad esempio, il nome file del film è "film.avi", il file di testo dovrà essere denominato "film.sub" o "film.srt".

[Config. audio]

- **[Digital out]** - Questa impostazione è necessaria solo se il jack di uscita digitale (COAXIAL) del prodotto è stato collegato a un amplificatore/ricevitore per la riproduzione audio.
 - **[PCM]** - Selezionare questa impostazione se il dispositivo collegato non supporta il formato multicanale. Tutti i segnali audio vengono portati al formato audio a due canali.
 - **[RAW]** - Selezionare questa impostazione se il dispositivo collegato supporta il formato multicanale.
 - **[Disattivato]** - Consente di disabilitare l'uscita audio digitale. Selezionare questa impostazione se i jack audio analogici del prodotto sono collegati a un televisore o sistema stereo.
- **[Downmix]** - Questa impostazione è necessaria solo se i jack di uscita analogici sono stati collegati a un televisore o sistema stereo.
 - **[Stereo]** - Selezionare questa impostazione se il dispositivo collegato può riprodurre solo segnali audio stereo attraverso due altoparlanti.
 - **[LT/RT]** - Selezionare questa impostazione se il dispositivo collegato è in grado di decodificare segnali Dolby Pro Logic per la riproduzione di audio surround attraverso due altoparlanti.

[Imp. Personali]

- **[Controllo genitori]** - Consente di limitare l'accesso ai dischi inadatti ai bambini. Questa opzione funziona solo su dischi registrati con una classificazione.

-
1. Selezionare un livello di classificazione e premere **OK**.
 2. Premere i **tasti numerici** per immettere le cifre "0000" oppure la password corrente.
-



Nota

- I dischi a cui è stato assegnato un livello superiore a quello selezionato vengono riprodotti soltanto se si immette la password.
- La classificazione dei contenuti è regolata dalle norme vigenti nei vari Paesi. Per consentire la riproduzione di tutti i dischi, selezionare il livello "8".
- Alcuni dischi riportano una classificazione, ma questa non è registrata sul supporto e, pertanto, non ha alcun effetto sulla riproduzione.

- **[DivX® VOD]** - Consente di visualizzare il codice di registrazione DivX®.



Suggerimento

- Consente di utilizzare il codice di registrazione DivX dell'apparecchio quando si acquistano o noleggiano video da www.divx.com/vod.
- I video DivX noleggiati o acquistati tramite il servizio DivX® VOD (Video On Demand) possono essere riprodotti solo sul dispositivo su cui sono registrati.

- **[Cont. angol.]** - Consente di attivare/disattivare la visualizzazione da una determinata angolazione.

Impostazioni TV/radio



Nota

- Prima di accedere a **[Impostazione TV/Radio]**, è necessario passare in modalità **[Live TV]** o **[DVB-T Radio]**.

- 1 Premere **HOME**.
↳ Viene visualizzato il menu principale.
- 2 Selezionare **[Impostazioni sistema]**, quindi premere **OK**.
- 3 Selezionare **[Impostazione TV/Radio]**, quindi premere **OK**.
- 4 Selezionare un'opzione, quindi premere **▶**.
- 5 Selezionare un'impostazione, quindi premere **OK**.
 - Per tornare al menu precedente, premere **↶ BACK**.
 - Per uscire dal menu, premere **HOME**.

[Programma]

- **[Programma TV]** - Consente di impostare i canali TV preferiti o di eliminarli (vedere la sezione "Visione dei programmi TV" > "Utilizzo della tabella per la modifica dei programmi").
- **[Programma radio]** - Consente di impostare i canali radio preferiti o di eliminarli (vedere la sezione "Attivazione della radio" > "Utilizzo della tabella per la modifica dei programmi").
- **[Ordina]** - Consente di ordinare i canali TV/radio in una sequenza.
 - **[Auto]** - Consente di ordinare i canali in base alla ricerca automatica.
 - **[Per nome]** - Consente di ordinare i canali per nome in ordine alfabetico.
 - **[Per ID servizio]** - Consente di ordinare i canali secondo il tipo di servizio che li contraddistingue.
- **[Automatic Search]** - Consente di cercare e salvare automaticamente tutti i canali TV/radio disponibili. Questa opzione sovrascrive tutti i canali preimpostati.

1. Selezionare **[Automatic Search]**, quindi premere **OK**.

2. Selezionare **[OK]** e premere **OK** per avviare la ricerca automatica.

- **[Ricerca manuale]** - Consente di cercare e salvare manualmente i canali disponibili. Questa opzione consente di aggiungere nuovi canali senza modificare l'elenco dei canali corrente.

1. Selezionare **[Ricerca manuale]**, quindi premere **OK**.

2. Selezionare una frequenza dei canali nell'elenco, quindi premere **OK** per avviare la ricerca.

- **[Agg. autom. canale]** - Consente di aggiornare automaticamente i canali.
 - **[Attivo (con notifica)]** - Consente di attivare l'aggiornamento automatico dei canali tramite notifica.
 - **[Attivo (senza notifica)]** - Consente di attivare l'aggiornamento automatico dei canali senza notifica.
 - **[Disattivato]** - Consente di disattivare l'aggiornamento automatico dei canali.

[Controllo genitori]

- **[Blocco canale]** - Consente di attivare/disattivare i canali selezionati per una visualizzazione limitata.

- **[Sì]** - Consente di abilitare il blocco dei canali.
 - **[No]** - Consente di disabilitare il blocco dei canali. Per abilitare questa impostazione, immettere "0000" o l'ultima password impostata.
- **[Impost. contr. genitori]** - Consente di bloccare i canali per una visualizzazione limitata.

-
1. Selezionare **[Impost. contr. genitori]**, quindi premere **OK**.
 2. Premere i **tasti numerici** per immettere le cifre "0000" oppure la password corrente.
 3. Selezionare il nome di un programma, quindi premere **OK** per bloccarlo.
-

[Impostazioni sistema]

- **[Paese]** - Consente di selezionare il paese di residenza.
- **[1° lingua audio]** - Consente di selezionare la prima lingua prescelta per l'audio dei programmi TV.
- **[2° lingua audio]** - Consente di selezionare la seconda lingua prescelta per l'audio dei programmi TV.
- **[Subtitle Language]** - Consente di selezionare una lingua per i sottotitoli TV.
- **[Time Offset Adjustment]** - Consente di selezionare il tipo di regolazione automatico o manuale del fuso orario GMT.
- **[Fuso orario]** - Consente di selezionare un fuso orario GMT se **[Time Offset Adjustment]** è impostato su manuale.
- **[Active Antenna]** - Consente di abilitare l'alimentazione dell'antenna nel caso in cui quest'ultima sia collegata.

9 Informazioni aggiuntive

Aggiornamento del software

Per gli aggiornamenti software, controllare la versione software corrente dell'apparecchio e confrontarla con l'ultima (se disponibile) presente sul sito Web di Philips.



Attenzione

- Non togliere l'alimentazione durante l'aggiornamento software.

- 1 Premere **HOME**.
- 2 Selezionare [**Impostazioni sistema**] > [**Impost. generali**] > [**Preferenza**] > [**Info sistema**], quindi premere **OK**.
↳ Viene visualizzata la versione software corrente del prodotto.
- 3 Annotare numero di versione e nome del modello, quindi premere **HOME** per uscire dal menu.
- 4 Visitare il sito www.philips.com/support per verificare gli ultimi aggiornamenti software. Utilizzare questo numero della versione del prodotto come riferimento.
- 5 Per ulteriori informazioni, fare riferimento alle istruzioni di aggiornamento presenti sul sito Web.



Nota

- Si consiglia di scollegare il cavo di alimentazione per qualche secondo e ricollegarlo per accendere l'apparecchio.

Protezione



Attenzione

- Non utilizzare solventi chimici, ad esempio benzene, diluenti, detersivi commerciali o spray antistatici per dischi.

Pulizia dei dischi

Passare sul disco un panno in microfibra con un movimento dal centro verso il bordo in linea retta.

10 Specifiche



Nota

- Specifiche e design sono soggetti a modifica senza preavviso.

Supporti di riproduzione

- DVD-Video, CD/SVCD video, CD audio, CD-R/CD-RW, DVD+R/+RW, DVD-R/-RW, CD di immagini, CD MP3

USB

- Compatibilità: USB Direct (1.1)
- Supporto classe: UMS (classe USB di archiviazione di massa)

TV standard

- Numero di linee:
 - 625 (PAL/50 Hz)
 - 525 (NTSC/60 Hz)
- Riproduzione: standard/multipla (PAL/NTSC)

Prestazioni video

- Video DAC: 10 bit, 108 MHz
- Uscita video: 1 Vpp ~ 75 ohm

Formato video

- Compressione digitale:
 - MPEG 2: DVD/SVCD
 - MPEG 1: VCD
- Risoluzione orizzontale:
 - DVD: 720 pixel (50 Hz); 720 pixel (60 Hz)
 - VCD: 352 pixel (50 Hz); 352 pixel (60 Hz)
- Risoluzione verticale:
 - DVD: 576 pixel (50 Hz); 480 pixel (60 Hz)
 - VCD: 288 linee (50 Hz); 240 linee (60 Hz)

Formato audio

- Digitale (DVD):
 - MPEG/AC-3/PCM: compressione digitale (16, 20, 24 bit fs, 44,1, 48, 96 kHz)
 - MP3 (ISO 9660): 96, 112, 128, 256 kbps e bit rate fs variabile 32, 44,1, 48 kHz
- Audio stereo analogico
- Downmix compatibile Dolby Surround da audio multicanale Dolby Digital

Prestazioni audio

- Convertitore DA: 24 bit, 192 kHz
- Risposta di frequenza: 20 Hz - 20 kHz
- Rapporto segnale/rumore: > 90 dB
- Gamma dinamica a 1 kHz (modalità DVB-T): > 70 dB
- Gamma dinamica a 1 kHz (modalità DVD): > 80 dB
- Cross-talk (modalità DVB-T): > 80 dB
- Cross-talk (modalità DVD): > 80 dB
- Rapporto distorsione/rumore (modalità DVB-T): > 60 dB
- Rapporto distorsione/rumore (modalità DVD): > 65 dB

Sintonizzazione/Ricezione/Trasmissione

- Sistema del televisore: PAL
- Ingresso antenna: 75 Ohm coassiale (IEC75)

Collegamenti

- Ingresso antenna
- Uscita passante passiva RF
- Uscita SCART
- Uscita video: Cinch (giallo)
- Uscita audio: Cinch (bianco/rosso)
- Uscita digitale:

- 1 coassiale SPDIF: IEC60958 per CDDA/LPCM IEC61937 per MPEG 1/2, Dolby Digital
- Ingresso USB (pannello anteriore)

Convenienza

- Radio
- Guida elettronica dei programmi: 7 giorni
- Televideo

Unità principale

- Dimensioni (l x a x p): 260 x 55 x 220 (mm)
- Peso netto: 1,40 kg

Alimentazione

- Alimentazione: 230 V; 50 Hz
- Consumo energetico: 15 W
- Consumo energetico in modalità standby: < 1 W

Accessori in dotazione

- Telecomando e batterie
- Cavi audio/video
- Guida di avvio rapido
- Manuale dell'utente

Specifiche laser

- Tipo: Laser semiconduttore InGaAlP (DVD), AlGaAs (CD)
- Lunghezza d'onda: 655 nm (DVD), 790 nm (CD)
- Potenza in uscita: 10 mW (DVD), 5 mW (VCD/CD)

11 Risoluzione dei problemi



Avvertenza

- Rischio di scosse elettriche. Non rimuovere il rivestimento del prodotto per nessun motivo.

Al fine di mantenere valida la garanzia, non provare a riparare l'unità.

In caso di problemi di utilizzo del prodotto, verificare i punti indicati di seguito prima di richiedere assistenza. Nel caso in cui non sia possibile trovare una soluzione, registrare il prodotto e richiedere assistenza sul sito www.philips.com/welcome.

Quando si contatta l'assistenza Philips, verrà richiesto il numero del modello e il numero di serie dell'apparecchio. Il numero di modello e il numero di serie si trovano sul retro dell'apparecchio. Annotare i numeri qui:

N° modello _____

N° di serie _____

Unità principale

I pulsanti del sistema non funzionano.

- Scollegare il prodotto dall'alimentazione per qualche minuto, quindi ricollegarlo.

Il telecomando non risponde ai comandi.

- Collegare l'apparecchio a una presa di corrente.
- Puntare il telecomando verso il sensore IR posto sul pannello anteriore dell'apparecchio.
- Inserire correttamente le batterie.
- Inserire nel telecomando delle batterie nuove.

Immagine

Non viene visualizzata alcuna immagine.

- Per informazioni su come selezionare l'ingresso corretto, consultare il manuale dell'utente del televisore. Modificare il canale TV fino a visualizzare la schermata Philips.

Non viene visualizzata alcuna immagine.

- Per informazioni su come selezionare l'ingresso corretto, consultare il manuale dell'utente del televisore. Modificare il canale TV fino a visualizzare la schermata Philips.
- Verificare che l'antenna TV sia collegata correttamente al prodotto.

Audio

Nessuna riproduzione audio dal TV.

- Verificare che i cavi audio siano collegati all'ingresso audio del televisore.
- Assegnare l'ingresso audio del televisore all'ingresso video corrispondente. Per ulteriori informazioni, vedere il manuale dell'utente relativo al televisore.

Nessuna riproduzione audio dagli altoparlanti del dispositivo audio (sistema stereo/amplificatore/ricevitore).

- Verificare che i cavi audio siano collegati all'ingresso audio del dispositivo audio stesso.
- Accendere il dispositivo audio impostandolo sulla corretta sorgente di ingresso audio.

Assenza di suono durante la riproduzione di filmati DivX

- Il prodotto potrebbe non supportare il codec audio.

Riproduzione

Impossibile riprodurre il disco.

- Il disco potrebbe essere graffiato, deformato o sporco. Sostituire o pulire il disco.
- Utilizzare il formato del disco o del file corretto.

Non è possibile riprodurre file video DivX.

- Assicurarsi che il file video DivX sia compatibile.
- Verificare che l'estensione del nome file sia corretta.

Il formato dello schermo non corrisponde alle impostazioni del televisore.

- Il formato è fisso sul disco DVD.

I sottotitoli DivX non vengono visualizzati correttamente.

- È necessario controllare che il file dei sottotitoli abbia lo stesso nome del file del film. Le estensioni supportate per i nomi dei file sono: .sub, txt, srt, ssa o smi.
- Selezionare il set di caratteri corretto.
 - Premere **HOME**.
 - Selezionare **[Impostazioni sistema] > [Impostazione DVD/USB] > [Impostazione lingua] > [Sottotitoli DivX]** all'interno del menu.
 - Selezionare un set di caratteri che supporti i sottotitoli.

Impossibile eseguire la lettura del contenuto dell'unità flash USB.

- Il formato dell'unità flash USB non è compatibile con il prodotto.
- L'unità è stata formattata con un file system (ad esempio NTFS) non supportato dal sistema.
- Questo prodotto supporta solo dispositivi MSC USB.

