

MP3-CD Soundmachine

AZ3068

Meet Philips at the Internet

<http://www.philips.com>

Návod na používanie

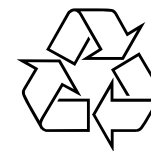

AZ 3068



PHILIPS



Printed in China

ZYL-0810

1

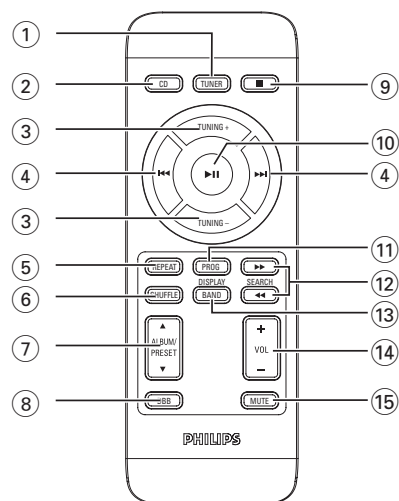
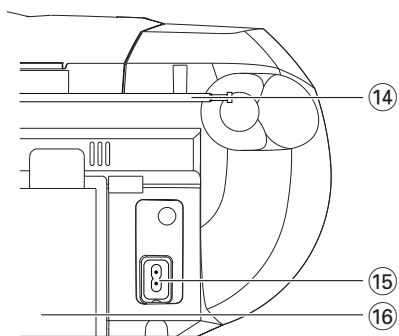
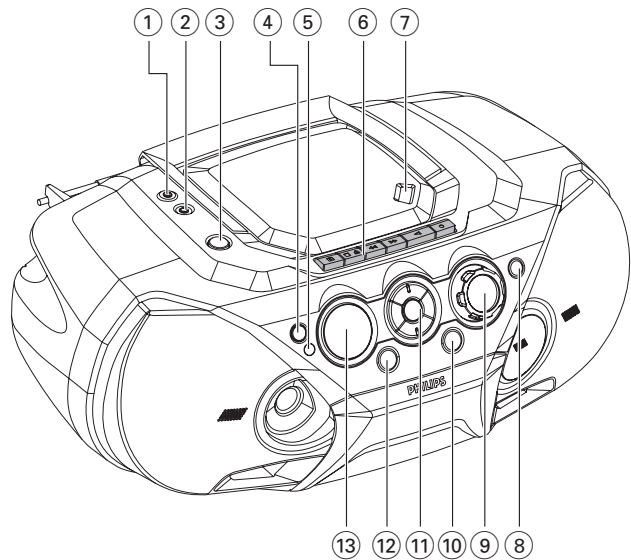

2

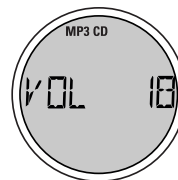

6

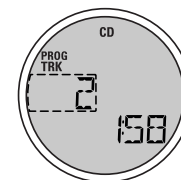

3



7

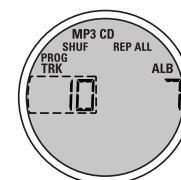

4

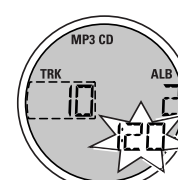

8

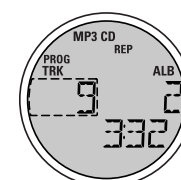

5

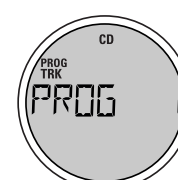

9



10

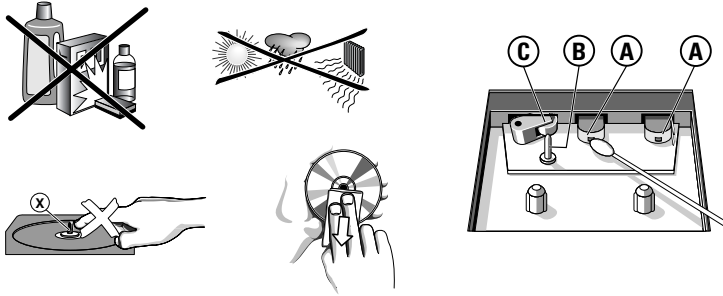

SLOVAK REPUBLIC

Prístroj sa nesmie používať v mokrom a vlhkom prostredí! Chránite pred striekajúcou a kvapkajúcou vodou!

A

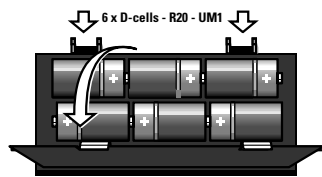

Remove the insulation plastic tab.
Retirez la feuille de protection en
plastique.

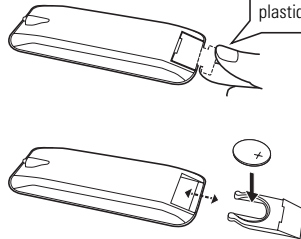

Slovensky

Gratulujeme Vám k nákupu a vítajte v spoločnosti Philips!

Ak chcete využiť všetky výhody zákaznickej podpory spoločnosti Philips, zaregistrujte svoj produkt na www.philips.com/welcome.

DODÁVANÉ PRÍSLUŠENSTVO

- Sieťový kábel
- Diaľkový ovládač

HORNÝ A PREDNÝ PANEL (Pozri 1)

- 1 – 3,5 mm zástrčka na stereo slúchadlá
Užitečné rady: reproduktory sa vypnú keď sa zapnú slúchadlá na prístroj.
- 2 **AUX** – 3,5 mm LINE-IN konektor typu jack pre externé audio zariadenia.
- 3 **STANDBY** – prepínače pre zapnutie / vypnutie.
- 4 **SOURCE** – voľba CD/ TUNER/ AUX/TAPE
- 5 **IR Sensor** – infračervený senzor pre diaľkové ovládanie
- 6 **Gombíky na nahrávači**
RECORD – zapne nahrávanie
PLAY – zapne reprodukcia
SEARCH – rýchle navíjajú/prevíjajú pásku
STOP•OPEN – otvorenie kazetového priestoru; – zastavenie pásky
PAUSE – prechodne zastaví reprodukciu alebo nahrávanie
- 7 **OPEN•CLOSE** - zatváranie/otváranie priestoru pre CD.
- 8 **DBB** – zapojenie a vypnutie zdôrazňovanie basových tónov. DBB1 alebo DBB2)
- 9 **VOLUME** – nastaví hladinu hlasitosti
- 10 **FM•MW•DISPLAY**
TUNER: zvolí vlnové pásmo
MP3/WMA: zobrazenie funkcií MP3/WMA-CD
- 11 **Navigačné gombíky**
PRESET (ALB/ PRE) -, + (hore, dole) –
Len MP3/WMA-CD: vyberá predchádzajúci/další album
TUNER: zvolí a prednastaví rozhlasové stanice.
 – zastaví CD reprodukciu
– vymaže CD program
SEARCH –

OVLÁDACIE GOMBÍKY

- CD/MP3/WMA:** – vyhľadáva úryvok dopredu a dozadu v jednej skladbe;
– preskočí na začiatok súčasnej skladby/ predchádzajúcej/ pozdejšej skladby
Tuner: vyladí rozhlasové stanice (*dole, hore*).
MODE – zvolí iný stav prehrávania: napr. opakuje (**REPEAT**) alebo reprodukuje v náhodnom poradí (**SHUFFLE**)
 – zapne alebo prechodne zastaví CD reprodukciu
- 12 **PROGRAM** –
CD/MP3/WMA: programuje skladby a prezerá program;
Tuner: programuje prednastavené rozhlasové stanice
- 13 **Display** – ukazuje stav prístroja

ZADNÝ PANEL

- 14 **Teleskopická anténa** – zlepši príjem z FM staníc
- 15 **AC MAINS** – zásuvka na kábel na prúd
- 16 **Priestor na napájacie články** – 6 napájacích článkov typu R-20, UM1 alebo D-cells

DIAĽKOVÉ OVLÁDANIE (Pozri 1)

- 1 **TUNER** – vyberie zdroj tunera
- 2 **CD** – vyberie zvukový zdroj prehrávania CD
- 3 **TUNING -, + (hore, dole)** – vyladí rozhlasové stanice
- 4 – preskočí na začiatok súčasnej skladby/predchádzajúcej/dalšej skladby
- 5 **REPEAT** – výber režimu opakovania pre **CD** zdroj.
- 6 **SHUFFLE** – výber SHUFFLE opakovania
- 7 **ALBUM/PRESET** –
Len MP3/WMA-CD: vyberá predchádzajúci/další album
TUNER: zvolí a prednastaví rozhlasové stanice.
- 8 **DBB** – zapojenie a vypnutie zdôrazňovanie basových tónov. DBB1 alebo DBB2)
- 9 – zastaví CD reprodukciu
– vymaže CD program
- 10 – zapne/ prechodne zastaví CD reprodukciu
- 11 **PROGRAM** –
CD/MP3/WMA: programuje skladby a prezerá program;
Tuner: programuje prednastavené rozhlasové stanice
- 12 **SEARCH** – vyhľadáva dozadu/dopredu úryvok v jednej skladbe.
- 13 **BAND/DISPLAY**
– zvolí vlnové pásmo
– zobrazenie funkcií CD

NAPÁJANIE

- 14 **VOLUME +, -** nastaví hladinu hlasitosti (*hore, dole*)
- 15 **MUTE** – prerušenie/ obnovenie zvuku

UPOZORNENIE

Používanie ovládacích gombíkov, nastavení alebo postupov iných ako tu opísaných Vás môže vystaviť nebezpečnému ožiareniu alebo iným nebezpečeniam.

DODÁVKA PRÚDU

Podľa možnosti pripojte prístroj na hlavnú sieť a tým predĺžite životnosť napájacích článkov. Prv než vložíte napájacie články musíte prístroj odpojiť z hlavnej elektrickej siete vybraním zásuvky zo steny.

Napájacie články (nedodané)

- Vložte dnu 6 napájacích článkov, typ **R-20, UM-1** alebo **D-cells**, (podľa možnosti zásadité), so správnou polaritou. (Pozri)

Diaľkový ovládač

Dôležité!

- **Pred používaním diaľkového ovládača odstráňte umelohmotný izolačný obal podľa postupu na obr.** .
- **Ak diaľkový ovládač nepracuje správne alebo je znížený jeho prevádzkový dosah, vymeňte batériu za novú rovnakého typu (CR2025).**

- 1 Vytiahnite kryt batérie.
- 2 Vymeňte batériu za novú.
- 3 Kryt batérie zasuňte až na doraz späť do pôvodnej polohy.

Nesprávne použitie napájacích článkov môže spôsobiť vytekanie elektrolytu a zhrdzavenie priestoru na napájacie články alebo aj ich výbuch.

- **Nemiešajte typy napájacích článkov:** napr. zásadité s uhlíko-zinkovými. V prístroji vždy použite napájacie články rovnakého typu.
- Pri vkladaní nových napájacích článkov nikdy nemiešajte nové napájacie články so starými.
- **Napájacie články obsahujú chemikálie a apreto sa musia odhodiť správnym spôsobom.**

Použitie striedavého prúdu(AC)

- 1 Skontrolujte, či je napätie prístroja, uvedené na štítku na spodnej strane prístroja, zhodné s napätím hlavného vedenia. Ak nie je, poraďte sa s Vaším predajcom alebo servisným strediskom.

ZÁKLADNÉ FUNKCIE

- 2 Zapojte hlavné vedenie do zásuvky v stene.
- 3 Ak chcete prístroj úplne vypnúť, odpojte kábel z hlavnej siete.
- 4 Túto jednotku namontujte do blízkosti napájacej zásuvky a tam, kde je dobrý prístup k napájacej zástrčke.

Na spodnej časti prístroja je štítok s označením jeho typu.

Automatický pohotovostný stav

Keď sa skončí reprodukcia CD alebo pásky a prístroj bude nečinný viac ako 15 minút, tak sa prístroj automaticky vypne aby sa ušetrila elektrická energia. Ak je zariadenie v režime pozastavenia dlhšie než 5 minút, prehrávanie CD sa automaticky zastaví. O 15 minút neskôr sa zariadenie vypne úplne.

ZÁKLADNÉ FUNKCIE

Zapínanie a vypínanie a voľba funkcie

- 1 Stlačte tlačidlo **STANDBY** (Pohotovostný režim) (iba na zariadení), aby ste ho zapli.
- 2 Stlačte jeden krát alebo viac krát **SOURCE** a zvolte **CD, TUNER, AUX** alebo **TAPE**.
- 3 Stlačte a prístroj sa vypne.

Užitečné rady:

- *k chcete zmeniť z TAPE na TUNER, AUX alebo na CD funkciu, alebo pri vypínaní prístroja: najprv musíte skončila reprodukciu pásky stlačením STOP na nahrávači a potom musíte uvoľniť všetky tlačidlá na nahrávači.*
- *Tón, zvukové nastavenia, prednastavenia rádio prijímača a hlasitosť (až do najvyššej hlasitosti 20) ostanú uložené v pamäti prístroja.*

Nastavenie sily a charakteru zvuku

- Hlasitosť nastavujete ovládaním **VOLUME**.
→ Displej ukazuje úroveň hlasitosti a číslo v rozpätí 0-32. (Pozri)

Nastavenie basu

K dispozícii sú tri možnosti DBB (Dynamic Bass Boost):

- **Vyp:** bez zlepšeného výkonu basov.
- **DBB1:** mierne zvýraznenie basových tónov
- **DBB2:** silné zvýraznenie basových tónov
- Stisnite jedenkrát alebo niekoľkokrát **DBB** a zvolte žiadanú úroveň zvýraznenia basových tónov:
→ ak je režim DBB aktivovaný, zobrazí sa číslo DBB1, DBB2.

DIGITÁLNY RÁDIO PRIJÍMAČ

MUTE: Ako stlmiť zvuk

1. Stlačte **MUTE** na diaľkovom ovládači, čím okamžite prerušíte prehrávanie zvuku.
→ Prehrávanie pokračuje bez zvuku a displej bliká **MUTE**.
2. Obnoviť prehrávanie zvuku môžete nasledovne:
 - stlačte **MUTE** znovu;
 - použite ovládanie hlasitosti;
 - prepnite na iný zdroj

DIGITÁLNY RÁDIO PRIJÍMAČ

Naladenie rozhlasových staníc

1. Stlačením **☺** sa prístroj zapne, potom stlačte **SOURCE** a zvolte **TUNER**. (alebo na diaľkovom ovládači stlačte **TUNER**).
 - **TUNER** sa na okamžik najprv zobrazí, potom sa zobrazí frekvencia rozhlasovej stanice, vlnové pásmo a, ak sú naprogramované, prednastavené čísla. (Pozri [3])
2. Stlačte jeden alebo viac krát **FM•MW** a zvolte si vlnové pásmo. (alebo na diaľkovom ovládači stlačte **BAND**)
3. Stlačte a držte dole **SEARCH** **◀** alebo **▶** (alebo na diaľkovom ovládači stlačte **TUNING -**, **+**) až kým sa zapne ladenie frekvencie na displeji.
→ Prijímač automaticky vyladí stanicu s dostatočne silným signálom. Počas automatického vyladenia sa na displeji zobrazí **SEARCH**.
4. Podľa potreby opakujte kroky 2-3 if necessary až kým nájdete želanú stanicu.
 - Ak chcete vyladiť stanicu so slabým signálom, stlačte na okamih a opakovane **◀** alebo **▶** až kým dostanete najlepší príjem.

Ako zlepšiť príjem rozhlasovej stanice:

- Na príjem z **FM**, vytiahnite, nakloňte a otočte teleskopickú anténu. Anténu skrátte ak je signál príliš silný.
- Na príjem z **MW**, je prístroj vybavený vstavanou anténou, ktorá sa nasmeruje otočením celého prístroja.

Programovanie rozhlasových staníc

Do pamäti je možné uložiť ručne alebo automaticky (Autostore) až 30 rozhlasových staníc.

Ručné programovanie

1. Naladíte želanú stanicu (Vid' Naladenie rozhlasových staníc).
2. Stlačte **PROGRAM** a programovanie sa zapne.
→ Displej: svieti označenie **program**.
3. Stlačte **PRESET (ALB/ PRE)** **▲**, **▼** raz alebo viackrát, priradenie čísla 1 až 30 pre túto stanicu.
4. Stlačením **PROGRAM** voľbu potvrdíte.
→ Na displeji zobrazí : vlnové pásmo, frekvencia a číslo prednastavenej stanice.
5. Opakovaním krokov 1-4 uložíte ďalšie stanice do pamäti.
Užitočné rady: Prednastavenú stanicu môžete vymazať ak na jej miesto uložíte inú frekvenciu.

Autostore – automatické uloženie do pamäti

Autostore automaticky zapne programovanie rozhlasových staníc od prednastavenia 1. Všetky predchádzajúce prednastavenia, napr. ručne programované, sa vymažú.

- stlačte a držte dole **PROGRAM** až kým sa na displeji **AUTOSTORE**.
 - Dostupné stanice sú programované.
 - Keď sa uložia všetky stanice, automaticky sa bude reprodukovat prvá automaticky uložená stanica.

Ako počúvať prednastavenú alebo automaticky uloženú stanicu

Stlačte **PRESET (ALB/ PRE)** **▲**, **▼** jeden alebo viac krát až kým sa zobrazí želaná prednastavená stanica.

Prístroj odpovedá predpisom Európskeho spoločenstva o poruchách v rádiových frekvenciách.

MP3-CD/CD PREHRÁVAČ

0 MP3

MP3 (MPEG Audio Layer 3) je technológia vyvinutá na komprimáciu hudobných materiálov, ktorá podstatne znižuje množstvo digitálnych údajov na audio CD, pričom zachováva kvalitu zvuku originálnej CD.

- **Odkiaľ získate hudobné súbory:** Buď si stiahnete povolené hudobné súbory MP3 z Internetu na pevný disk Vášho počítača alebo si ich vyrobíte z vlastnej audio CD. Pre túto možnosť vložte do drive CD-ROM-u počítača audio CD a konvertujte ju príslušným kódovacím programom. Pre hudobné súbory MP3 bude kvalita zvuku odpovedajúca pri minimálnej rýchlosti prenosu dát 128 kbps.
- **Ako vyrobiť súbory MP3 na CD-ROM-u:** Nahrávačom CD Vášho počítača nahrajte („zapište“) hudobné súbory z pevného disku na CD-ROM.

Užitočné rady:

- Dbajte, aby súbory MP3/WMA boli zakončené na **.mp3/wma**.
- Maximálny počet hudobných súborov a albumov je približne 350 (počítané s názvom súboru s priemernou 20 znakmi).
- Počet skladieb, ktoré je možné zreprodukovat závisí na dĺžke názvu súboru. Ak zvolíte kratšie názvy súborov, bude podporovaných viacej súborov.

Reprodukcia CD

Toto zariadenie prehráva zvukové disky vrátane CD-R(W), a MP3 CD-ROM.

- CD-I, CDV, VCD, DVD alebo počítačové CD sú nepoužiteľné.
- Súbory typu WMA s ochranou DRM nie sú podporované.

1. Stlačte na prístroji **STANDBY ON** **☺**, čím ho zapnete; Zvoľte zvukový zdroj **CD**. (alebo na diaľkovom ovládači stlačte **CD**).
 2. Stlačte **OPEN•CLOSE** čím otvoríte dvierka na CD.
→ **CD** **OPEN** je zobrazené v prípade, že sú otvorené dvierka CD.
 3. Vložte CD etiketou smerom hore a stisnutím gombíka **OPEN•CLOSE** zatvorte priestor pre CD.
→ Keď prehrávač CD prečíta obsah CD, zobrazí sa nápis **REPEAT**.
 - MP3-CDs môže potrebovať na čítanie viac ako 10 sekúnd.
- Audio CD: Zobrazí sa celkový počet stôp a celkový čas prehrávanie zvukového disku.

MP3-CD/CD PREHRÁVAČ

MP3-CD: Zobrazí sa celkový počet albumov a stôp na MP3-CD.

4. Stisnutím gombíka **▶▶** zapojte reprodukciiu.
→ **Len režim MP3/WMA-CD:** informácie o napríklad názov skladby (ak je taká informácia ID3 tag).

Užitočné rady:

- Ak reprodukuje platňu, na ktorej sú aj štandardné CD Audio skladby aj súbory MP3/WMA, prístroj zreprodukuje najprv skladby CD Audio.
- “0” sa zobrazí ako číslo vášho albumu, ak ste nezaradili vaše MP3/WMA súbory do akéhokoľvek albumu na disku.

5. Stlačte **▶▶** a nastavte reprodukciu; zase stlačte **▶▶** a reprodukcia znovu začne.
→ Displej: počas pauzy bliká uplynulý čas skladby. (Pozri [4])

6. Stlačte **■** a zastavte reprodukciu diskety.

Užitočné rady: reprodukcia diskety sa zastaví aj keď:

- sa otvorí priestor na CD
- sa dokončí reprodukcia CD
- zvolíte ako zdroj zvuku magnetofón alebo prijímač.

Informácie o skladbách a albumoch (Len režim MP3/WMA-CD)

ID3 tag je súčasťou súboru MP3/WMA a obsahuje rôzne informácie o skladbe, ako napríklad názov skladby alebo meno interpreta.

- Počas prehrávania, stlačte nakrátko a opakovane tlačidlo **FM•MW•DISPLAY** a zobrazia sa textové informácie.
 - Na displeji zobrazí: **NO ID3 TAG** žiaden informácia ID3 tag nie je dostupný.

Užitočné rady:

- Pred zhotovením MP3/WMA-CD nastavte pomocou software na kódovanie formátu MP3/WMA informácie ID3 tag.

Voľba inej skladby

- Stisnite jedenkrát alebo niekoľkokrát na prístroji gombík **SEARCH** **◀** alebo **▶**, až sa poradové číslo hľadanej skladby zobrazí na displeji. (na diaľkovom ovládači **◀** alebo **▶**).
- **Len režim MP3/WMA-CD:** Môžete najprv stlačiť **ALBUM/ PRESET** – or + pre výber želaného albumu.
- V stave pause/stop stlačte **▶▶** a reprodukcia sa začne.

MP3-CD/CD PREHRÁVAČ

Užitočné rady:

– V režimoch náhodného prehrávania (Shuffle) sa stlačením tlačidla ◀◀ vrátite len na zažiatok aktuálnej skladby.

Voľba inej skladby

1. Počas prehrávania. Podržte stisnutý gombík **SEARCH** ◀◀ alebo ▶▶ (na diaľkovom ovládači ◀◀ alebo ▶▶).
→ CD sa reprodukuje vysokou rýchlosťou a stíšeným zvukom.
2. Keď nájdete hľadanú melódiu, uvoľnite gombík ◀◀ alebo ▶▶.
→ Normálne prehrávanie pokračuje z tejto pozície.

Programovanie èsiel skladieb

Do programu je možné zvoliť a uložiť 20 skladieb v ľubovoľnom poriadku. Ktorúkoľvek skladbu je možné uložiť do pamäti niekoľkokrát.

1. Stlačte ◀◀ alebo ▶▶ na prístroji a zvolte číslo želanej skladby.

Len režim MP3/WMA-CD:

- Môžete najprv stlačiť **ALBUM/ PRESET** – or + pre výber želaného albumu.
2. Stlačte **PROGRAM**.
→ **PRG** a zobrazený je počet uložených stôp. (Pozri [6])
→ Na displeji sa zobrazí: **program** a zvolené číslo stopy. (Pozri [6])
 3. Opakovaním krokov **1-2** sa zvolia a naprogramujú všetky želané skladby.
 4. Stisnutím gombíka ▶▶ zapojte reprodukciiu.

Užitočné rady:

– Počas normálneho prehrávania, môžete stlačiť **PROGRAM** a pridať aktuálnu skladbu do vášho programovaného zoznamu skladieb.

– Ak stísnete gombík **PROGRAM** a nezvolíte predtým skladbu, na displeji sa zobrazí nápis **SELECT TRACK**.

– Ak sa pokúsite do pamäti uložiť viac ako 20 skladieb, na displeji sa zobrazí označenie **FULL**.

Kontrola programu

- Ak podržíte v pozícii zastavenia alebo počas reprodukcie stisnutý gombík **PROGRAM**, na displeji sa postupne zobrazia všetky naprogramované skladby.

MP3-CD/CD PREHRÁVAČ

Užitočné rady:

– Ak nie sú naprogramované žiadne stopy, na displeji sa zobrazí **NO PRG**.

Zotrenie programu

Program je možné zotrieť nasledujúcim spôsobom:

- Stlačenie ■ dvakrát počas prehrávania alebo raz v polohe stop.
 - stlačte **STANDBY ON** ☺;
 - vyberte iný zdroj zvuku;
 - otvorenie dvierok CD
- Na displeji sa na chvíľu zobrazí nápis **CLEAR** a označenie **program** zhasne.

Rôzne spôsoby reprodukcie: SHUFFLE a REPEAT (viš [7] - [8])

Pred začiatkom alebo počas reprodukcie je možné zvoliť rôzne spôsoby reprodukcie a je možné prepnúť z jedného spôsobu reprodukcie na druhý. Spôsoby reprodukcie je možné kombinovať aj s funkciou **PROGRAM**.

shuffle - reprodukcia celej CD/všetkých skladieb programu v náhodne zvolenom poriadku
shuffle repeat all - nepretržité opakovanie reprodukcie celej CD/programu v náhodne zvolenom poriadku

repeat all - opakovanie reprodukcie celej CD/programu
repeat - nepretržité opakovanie reprodukcie aktuálnej (náhodne zvolenej) skladby

1. Stlačte **MODE (SHUFFLE alebo REPEAT)** na diaľkovom ovládači jeden alebo viac krát a zvolíte reprodukciu.
2. Stlačte ▶▶ a ak reprodukcia sa začne ak je v zastavenom stave.
 - Ak vyberiete možnosť **shuffle**, prehrávanie sa začne automaticky.
3. Stlačte opakovane **MODE** a zvolte normálnu reprodukciu až kým sa prestanú zobrazovať rôzne spôsoby reprodukcie.
– Stlačením ■ sa reprodukcia tiež zastaví.

AUX

AUX (audio kábla nedodané) (viš [9])

Pomocou tejto 3,5 mm objímky môžete k vášmu systému pripojiť aj iné audio príslušenstvo, napríklad prehrávač MP3-CD.

1. Stlačením ☺ sa prístroj zapne, zvolte **AUX** ako **SOURCE**.
→ Na displeji zobrazí: **AUX**. Sa na chvíľu objaví **PHILIPS** zhasne.
2. Pomocou audio kábla prepojte objímku **AUX** s objímkou **LINE OUT**/slúchadlá na vašom externom zariadení.
3. Skresleniu šumu sa vyhnete znížením hlasitosti na vašom externom zariadení.
4. Zvukové charakteristiky a hlasitosť upravíte prostredníctvom ovládacích prvkov na vašom externom zariadení a na AZ3067.

KAZETOVÝ MAGNETOFÓN

Reprodukcia pásky

1. Stlačením ☺ sa prístroj zapne, zvolte **TAPE** ako **SOURCE**.
→ Displej: počas používania magnetofónu sa zobrazí **TAPE**.
2. Vložte pásku a zavrite priestor na kazetu.
3. Stlačte **PLAY** ◀ a začne reprodukcia.
4. Stlačením **PAUSE II** sa reprodukcia zastaví, opätovným stlačením sa znovu začne.
5. Stlačte **SEARCH** ◀◀ alebo ▶▶ a páska sa rýchle previnie.
6. Stlačte **STOP/OPEN** ■▲ a páska sa zastaví.

Užitočné rady:

- Na konci pásky sa gombíky automaticky uvoľnia a prístroj sa vypne, ak však medzitým nezapojíte funkciu **II**.
- Pri rýchlom posuve vpred sa tlačidlá kazety na konci pásky neuvolnia. Ak chcete súpravu vypnúť, kontrolujte, či sú aj tieto tlačidlá uvoľnené.

KAZETOVÝ MAGNETOFÓN

VŠEOBECNÉ INFORMÁCIE O NAHRÁVANÍ

- Nahrávanie je povolené len ak nie je narušené autorské právo alebo iné práva tretích osôb.
- Na nahrávanie používajte len kazety typu **NORMAL** (IEC type I) ktoré nemajú vylomenú ochrannú jazýčku. Magnetofón nie je vhodný na nahrávanie kaziet typov **CHROME** (IEC II) alebo **METAL** (IEC IV).
- Najlepšia hladina nahrávania je nastavená automaticky. Nastavenie gombíkov **VOLUME** alebo **DBB** neovplyvní nahrávanie.
- Náhodnému vymazaniu pásky ssa dá predísť vylomením štvorčekov na kazete. Obnovenie nahrávania nastane po prelepení otvoru kúskom lepiacej pásky.

Nahrávanie z prehrávača diskov CD

1. Zvoľte zvukový zdroj **CD**.
2. Vložte CD a ak si želáte, naprogramujte skladby.
3. Stlačte **STOP/OPEN** ■▲, aby sa otvoril držiak kazety, a vložte kazetu. Zavrite páskovú jednotku.
4. Stisnutím gombíka **RECORD** ● zapojte záznam.
5. Stisnutím gombíka ▶▶ zapojte reprodukciu.
6. Pozastavenie nahrávania, Stlačte **PAUSE II**. Pozastavenie nahrávania, Stlačte znova **PAUSE II**.
7. Ak si želáte v zázname pokračovať, Stlačte **STOP/OPEN** ■▲.

Nahrávanie z rádia

1. Nájdite želanú rozhlasovú stanicu (Vid' Naladenie rozhlasových staníc).
2. Postupujte podľa krokov 3-7 v časti Synchronizovaný začiatok – nahrávanie z CD prehrávača.

ÚDRŽBA A BEZPEČNOSŤ

Údržba a bezpečnosť (Pozri 10)

CD prehrávač a zaobchádzanie s disketami

- Ak CD prehrávač nevie správne čítať diskety, tak prv než vezmete prehrávač do opravárne, očistíte čičku čistiacou disketou.
- Nikdy sa nedotýkajte čičky na CD prehrávači!
- Náhle zmeny v teplote okolia môžu spôsobiť zahmlenie čičky a vtedy nie je možné prehrávať diskety. Nepokúšajte sa čičku očistiť, nechajte prehrávač stáť v teplej miestnosti kým sa čička nevysuší.
- Priestor na diskety majte vždy zavretý aby sa čička nezaprášila.
- Diskety očistite utrením rovnými pohybmi z prostriedku smerom k okraju diskety mäkkou handričkou bez chĺpkov. Nepoužívajte čistiacie prostriedky, lebo tieto môžu disketu poškodiť.
- Nikdy nepíšte na CD a nelepte na CD nálepky.

Údržba kazetového magnetofónu

Raz do mesiaca očistíte časti (A), (B) a (C) podľa obrázku aby sa zaručila dobrá kvalita nahrávania a reprodukcie z magnetofónu. Očistite vatou na tyčinke navlhčenou alkoholom alebo a špeciálnym prostriedkom na čistenie hláv magnetofónu.

- 1 Otvorte priestor na kazety.
- 2 Stlačte **PLAY** ◀ a očistíte prítlačný valec (C).
- 3 Stlačte **PAUSE** II a očistíte hlavy (A), a kladky (B).
- 4 Po očistení stlačte **STOP/OPEN** ■▲.

Ochrana a všeobecná údržba

- Prístroj umiestnite na pevný, hladký povrch, odkiaľ sa nemôže prevrátiť.
- Tam, kde ako odpájacie zariadenie slúži sieťová zástrčka alebo prepájacie zariadenie, musí zostať toto odpájacie zariadenie ľahko prístupné pre okamžité použitie.
- Chráňte prístroj, napájacie články, CD a kazety pred vlhkosťou, dažďom, pieskom a extrémnymi teplotami, ktoré môžu byť v blízkosti topných telies alebo na mieste vystavenom priamemu slnečnému žiareniu.
- Prístroj ničím neprikryvajte. Okolo ventilačných otvorov ponechajte aspoň 15 cm voľného miesta, aby vznikajúce teplo mohlo unikáť a vetranie bolo dostatočne zabezpečené.

- Trecie plochy mechanických súčiastok prístroja majú samomazací povrch, preto sa nesmú ničím mazať ani olejovať.
- Prístroj čistíte mäkkou, navlhčenou jelenicou. Nepoužívajte alkohol, čpavok, benzín alebo abrazívne čistiacie prostriedky, pretože môžu poškodiť kryt prístroja.
- Prístroj nesmie byť vystavený pokvapkaniu alebo ošpliechaniu tekutinou.
- Ventilácia a voľný priechod vzduchu nesmú byť obmedzené zakrytím vetracích otvorov predmetni, ako sú noviny, obrúsky, záclony a podobne.
- Na prístroj nedávajte žiadne zdroje otvoreného ohňa, ako napríklad horiace sviečky.
- Na prístroj nedávajte žiadne predmety naplnené tekutinou, ako napríklad vázy.
- Batérie (súprava batérií alebo vstavané batérie) nesmú byť vystavené zdrojom nadmerne vysokej teploty, ako je napríklad slnečné žiarenie, oheň alebo podobné zdroje tepla.

POZOR:

- **Viditeľná a neviditeľná laserová radiácia. Ak je kryt otvorený, tak nepozerajte na lúč.**

- **Vysoké napätie! Neotvárajte. Vystavujete sa riziku zásahu elektrickým prúdom. Zariadenie neobsahuje žiadne diely opraviteľné používateľom.**

- **Úpravy produktu môžu spôsobiť nebezpečné vyžarovanie EMC alebo inú nebezpečnú prevádzku.**

ODSTRAŇOVANIE MOŽNÝCH CHÝB

V prípade akejkolvek závady, predtým ako odnesiete prístroj do opravovne, skontrolujte ho podľa nižšie uvedených bodov. Ak sa Vám nepodarí problém podľa našich návrhov vyriešiť, obráťte sa na predajňu alebo na servis.

UPOZORNENIE: Neotvárajte kryt prístroja, aby ste neriskovali zásah elektrickým prúdom. Za žiadnych okolností sa nepokúšajte prístroj sami opraviť, v tomto prípade totiž stratíte záruku.

Nie je zvuk/napätie

- Nie je nastavená **VOLUME**
- Silu zvuku nastavíte regulátorom **VOLUME**
- Sieťový prípoj nie je dobre zasunutý
- Zasuňte dobre sieťový prípoj
- Vyčerpané/nesprávne vložené napájacie články
- Vložte (nové) napájacie články so správnou polaritou
- Zostali pripojené slúchadlá
- Odpojte slúchadlá
- Elektrostatické vybitie / rušenie
- Odpojte prístroj. Ak sú vložené batérie, vyberte ich z priestoru pre batérie. Stlačte a podržte **STANDBY ON** ☺ na dobu 10 sekúnd, potom prístroj znovu zapojte / vložte batérie naspäť a pokúste sa prístroj znovu aktivovať.
- CD obsahuje inú ako audio súboru
- Stlačte **SEARCH** ◀◀ alebo ▶▶ jeden alebo viackrát, aby ste sa dostali k CD audio záznamu, namiesto dátového súboru

Šum na prijíme alebo skreslený príjem rádioprijímača

- Elektrická interferencia: prístroj je umiestnený príliš blízko k televízoru, video alebo k počítaču
- Umiestnite ho vo väčšej vzdialenosti od týchto prístrojov

Diaľkový ovládač nefunguje správne

- Vyčerpané/nesprávne vložené napájacie články
- Vložte (nové) napájacie články so správnou polaritou
- Príliš veľký uhol/vzdialenosť od prístroja
- Zmenšite uhol/vzdialenosť

Zlý príjem rádioprijímača

- Slabý signál vysielača
- FM/ MW: Nastavte teleskopickú anténu FM/ MW, aby bol príjem čo najlepši

Zobrazí sa nápis NF DISC

- Na CD-R(W) nie je záznam alebo nie je finalizovaná
- Používajte finalizovanú CD-R(W)

Zobrazí sa nápis

INSERT DISC/CHECK DISC/DISC ERROR

- Nie je vložené CD
- Vložte vhodný disk
- Poškodená alebo znečistená CD
- Vymeňte/očistite CD, pozri Údržba
- Laserová optika sa opotila
- Počkajte, až sa vyjasní

Prehrávač CD preskakuje skladby

- Poškodená alebo špinavá CD
- Vymeňte alebo očistite CD
- Je zapojená funkcia shuffle alebo program
- Vypnite funkciu shuffle/ program

Zvuk počas prehrávania MP3/WMA preskakuje

- Súbor MP3/WMA vytvorený pri úrovni kompresie presahujúcej 320 kbit/s
- Pre vytvorenie CD hudobných záznamov vo formáte MP3 použite nižšiu úroveň kompresie

Zlá kvalita zvuku z magnetofónu

- Prach a špina na hlavách, atď.
- Očistite časti magnetofónu. Vid' Maintenance
- Používate nevhodné typy kaziet (METAL alebo CHROME)
- Na nahrávanie používajte len kazety typu NORMAL (IEC I)

Nahrávanie nefunguje

- Jazyčky na kazetách sú možno zlomené
- Prelepte vylomený priestor lepiacou páskou

Informácie o životnom prostredí

Vyložili sme všetko úsilie aby sme nepoužili zbytočný materiál na balenie a rozdelili sme ho do 3 skupín: kartón, expandovaný polystyrén, polyetylén.

Prístroj obsahuje materiály, ktoré sa dajú recyklovať a znovu použiť. Existujú špeciálne firmy, ktoré sa zaoberajú rozoberaním takýchto zariadení aby sa minimalizoval odpad.

Postupujte podľa miestnych pravidiel vo Vašej krajine pri odhadzovaní baliacich materiálov, vybitých napájacích článkov a starého zariadenia.

Likvidácia starého produktu

Produkt je navrhnutý a vyrobený za použitia veľmi kvalitných materiálov a komponentov, ktoré je možné recyklovať a znovu použiť.

Keď je k produktu pripevnený symbol s preškrtnutým košom, znamená to, že je produkt krytý európskou smernicou 2002/96/EC



Informujte sa o miestnom triedenom zbernom systéme pre elektrické produkty.

Riad'te sa miestnymi pravidlami a nelikvidujte staré produkty spolu s bežným odpadom. Správna likvidácia starého produktu pomôže zabrániť prípadným negatívnym následkom pre životné prostredie a ľudské zdravie.

Vyhotovovanie neoprávnených kópií materiálov vrátane počítačových programov, súborov, vysielaných programových a zvukových nahrávok môže byť porušením autorských práv a naplnat skutkovú podstatu trestného cinu. Toto zariadenie nesmie byť na takýto účel používané.



Be responsible
Respect copyrights

Bezpečnosť pri počúvaní

Hudbu prehrávajte pri rozumnej hlasitosti.

- Používanie slúchadiel pri vysokej hlasitosti môže poškodiť váš sluch. Tento produkt môže vytvárať zvuky v decibelových rozsahoch, ktoré môžu u bežnej osoby spôsobiť stratu sluchu, a to aj pri kratšom vystavení sa ako minútu. Vyššie decibelové rozsahy sa poskytujú pre tých, ktorí majú už čiastočnú stratu sluchu.
- Zvuk môže byť klamlivý. Časom sa "komfortná úroveň" sluchu prispôsobí vyšším hlasitostiam zvuku. Takže po dlhodobom počúvaní to, čo znie "normálne", môže byť v skutočnosti nahlas a škodlivé pre váš sluch. Aby ste sa pred tým ochránili, nastavte hlasitosť na bezpečnú úroveň skôr, ako sa váš sluch prispôsobí a nechajte nastavenú túto hlasitosť.

Vytvorenie bezpečnej úrovne hlasitosti:

- Nastavte ovládanie hlasitosti na nízke nastavenie.
- Pomaly zvyšujte zvuk, kým ho nebudete počuť komfortne a jasne bez rušenia.

Počúvajte rozumné časové obdobia:

- Dlhodobé vystavenie sa zvuku, a to aj pri normálnych "bezpečných" úrovniach, môže tiež spôsobiť stratu sluchu.
- Uistite sa, že používate svoje vybavenie rozumne a uskutočňujete dostatočné prestávky.

Nezabudnite dodržiavať nasledujúce smernice, keď používate svoje slúchadlá.

- Počúvajte pri rozumných hlasitostiach počas rozumných časových období.
- Nevyššujte hlasitosť na privysokú, že nebudete počuť ani to, čo sa deje okolo vás.
- Mali by ste byť opatrní alebo dočasne prerušiť používanie v potenciálne nebezpečných situáciách.
- Nepoužívajte slúchadlá zatiaľ, čo riadite motorové vozidlo, bicyklujete, skateboardujete atď.; mohli by vytvoriť nebezpečnú situáciu v cestnej doprave a na mnohých miestach je to protizákonné.

Technické údaje

Spotreba energie ≤ 24 W

Rozmery (šírka x výška x hĺbka) 471 x 153 x 251 (mm)

Hmotnosť 3.8 kg