

DVD HOME THEATRE SYSTEM

HTS3152
HTS3155

CIC Centro de Informações
ao Consumidor

PHILIPS
WALITA

Grande SP: 2121-0203
Demais localidades: 0800 701 0203

Manual do Usuário



Foto somente ilustrativa

LEIA ANTES DE LIGAR



PHILIPS

'CONSUMERS SHOULD NOTE THAT NOT ALL HIGH DEFINITION TELEVISION SETS ARE FULLY COMPATIBLE WITH THIS PRODUCT AND MAY CAUSE ARTIFACTS TO BE DISPLAYED IN THE PICTURE. IN CASE OF 525 OR 625 PROGRESSIVE SCAN PICTURE PROBLEMS, IT IS RECOMMENDED THAT THE USER SWITCH THE CONNECTION TO THE 'STANDARD DEFINITION' OUTPUT. IF THERE ARE QUESTIONS REGARDING OUR TV SET COMPATIBILITY WITH THIS MODEL 525p AND 625p DVD PLAYER, PLEASE CONTACT OUR CUSTOMER SERVICE CENTER.'

Devido à inconsistência dos formatos de disco disponibilizados por vários fabricantes de discos, a capacidade de reprodução do seu sistema de DVD pode necessitar de ser melhorada ou atualizada. À medida que a tecnologia do DVD avança, estes melhoramentos tornam-se comuns e fáceis de completar.
Visite "www.philips.com/support" para obter atualizações de software.

LASER

Type	Semiconductor laser GaAlAs
Wave length	650 - 660 nm (DVD) 784 - 796 nm (CD)
Output Power	7 mW (DVD) 10 mW (VCD/CD)
Beam divergence	60 degrees

CAUTION

Use of controls or adjustments or performance of procedures other than herein may result in hazardous radiation exposure or other unsafe operation.



Manufactured under license from Dolby Laboratories, Dolby, Pro Logic and the double-D symbol are trademarks of Dolby Laboratories.



Manufactured under license from one or more of the following DTS, Inc. U.S. Pat. No's: 5,451,942; 5,956,674; 5,974,380; 5,978,762; 6,226,616; 6,487,535 and other U.S. and world-wide patents issued and pending. "DTS" and "DTS Digital Surround" are registered trademarks of DTS, Inc. Copyright 1996, 2002-2006, DTS, Inc. All Rights Reserved.



DivX Ultra Certified products: "DivX, DivX Ultra Certified, and associated logos are trademarks of DivX, Inc. and are used under license.



Windows Media and the Windows logo are trademarks, or registered trademarks of Microsoft Corporation in the United States and/or other countries.

This product incorporates copyright protection technology that is protected by method claims of certain U.S. patents and other intellectual property rights owned by Macrovision Corporation and other rights owners. Use of this copyright protection technology must be authorized by Macrovision Corporation, and is intended for home and other limited viewing uses only unless otherwise authorized by Macrovision Corporation. Reserve engineering or disassembly is prohibited.

Responsabilidade Social

A Philips da Amazônia Indústria Eletrônica Ltda. é uma empresa socialmente responsável, preocupada com a valorização dos seus recursos humanos internos, com o relacionamento correto e justo com a comunidade, com o meio ambiente, com o ambiente de trabalho e com o compromisso de cumprimento das leis. Sendo assim, realiza suas atividades em conformidade com a norma SA-8000, que se baseia nos princípios das convenções da Organização Internacional do Trabalho, da Convenção das Nações Unidas sobre os Direitos da Criança e na Declaração Universal dos Direitos Humanos.

Informação ambiental

Todo o material desnecessário foi retirado da embalagem do produto.

Nós tentamos fazer as embalagens de modo que elas sejam fáceis de separar em três materiais: caixa de papelão (caixa), calços de isopor e sacos plásticos.

O seu sistema contém materiais que podem ser reciclados e usados novamente se desmontados por uma empresa especializada. Por favor, observe os regulamentos locais relacionados à disposição de materiais da embalagem, baterias e equipamentos, com relação à destinação no seu final de vida.

Baterias e pilhas

As pilhas e baterias fornecidas com os produtos Philips não causam danos à saúde humana e ao meio ambiente, pois estão conforme resolução CONAMA N.º.257 de 30/06/99, podendo desta forma ser descartada junto com o lixo doméstico.

Em caso de dúvida ou consulta, favor ligar para a linha verde (0 + xx + 92) 3652-2525. A Philips da Amazônia Indústria Eletrônica Ltda. e o Meio Ambiente agradecem sua colaboração.

Prezado Consumidor,
PARABÉNS POR TER ADQUIRIDO ESTE PRODUTO..

E BEM VINDO À FAMÍLIA PHILIPS.
Agradecemos pela sua confiança na Philips e temos a certeza de que seu **HTS3152 / HTS3155** lhe trará muitos momentos agradáveis, pois ele é um produto de tecnologia moderna e com muitos recursos. Para usufruir de todo seu potencial, basta ler atentamente este manual e seguir as orientações dadas.

Atenciosamente,

Philips da Amazônia
Indústria Eletrônica Ltda.

“Evite o uso prolongado do aparelho com volume superior a 85 decibéis pois isto poderá prejudicar a sua audição.”

Nível de Decibéis	Exemplos
30	Biblioteca silenciosa, sussurros leves
40	Sala de estar, refrigerador, quarto longe do trânsito
50	Trânsito leve, conversação normal, escritório silencioso
60	Ar condicionado a uma distância de 6 m, máquina de costura
70	Aspirador de pó, secador de cabelo, restaurante ruidoso
80	Tráfego médio de cidade, coletor de lixo, alarme de despertador a uma distância de 60 cm
OS RUIDOS ABAIXO PODEM SER PERIGOSOS EM CASO DE EXPOSIÇÃO CONSTANTE	
90	Metrô, motocicleta, tráfego de caminhão, cortador de grama
100	Caminhão de lixo, serra elétrica, furadeira pneumática
120	Show de banda de rock em frente às caixas acústicas, trovão
140	Tiro de arma de fogo, avião a jato
180	Lançamento de foguete

Índice

Informações gerais

Informações gerais	6
Cuidados na instalação.....	6
Acessórios fornecidos.....	6
Limpeza dos discos	6
Reciclagem.....	6

Visão geral do produto

Unidade principal	7
Controle remoto	8-10
Uso do controle remoto.....	10

Conexões

Conexões básicas	11-14
Etapa 1: Posicionamento das caixas acústicas	11
Etapa 2: Conexão com a TV.....	12
Opção 1: Uso da tomada de vídeo.....	12
Opção 2: Conexão com uma TV Progressive scan ou entrada de vídeo componente	12
Etapa 3: Conexão das caixas acústicas e do subwoofer	13
Etapa 4: Conexão de antenas FM e AM/MW	14
Etapa 5: Conexão do cabo de alimentação.....	14
Conexões opcionais	15
Conexão de áudio a partir da TV.....	15
Conexão com um conversor/receptor de satélite e gravador/videocassete	15

Configuração básica

Guia rápido	16-20
Localização do canal de exibição correto	16
Alternância para outra origem de reprodução.....	16
Ajuste das preferências de idioma.....	17
Idioma da exibição em tela (OSD).....	17
Idioma de áudio, legenda e menu para reprodução de DVD	17-18
Ajuste da tela da TV	18
Ajuste do recurso Progressive Scan	19
Ajuste dos canais das caixas acústicas.....	20

Reprodução de discos

Operações de disco	21-29
Discos reproduzíveis	21
Reprodução de um disco.....	21
Controles básicos da reprodução	22
Seleção das diversas funções de repetição/reprodução aleatória.....	22
Programação de faixas do disco.....	23
Outros recursos de reprodução para discos de vídeo (DVD/VCD/SVCD).....	23-26
Uso do menu do disco.....	23
Visualização de informações sobre a reprodução	24
Ampliar/reduzir imagem.....	24
Alteração do idioma das legendas.....	24
Alternância de ângulos da câmera.....	24
Alteração do idioma da trilha sonora	25
Ajuste de atrasos da reprodução de áudio.....	25
Controle de reprodução (somente VCD)	25
Função de visualização (VCD/SVCD somente)	26

Índice

Reprodução de um disco MP3/WMA.....	27
Reprodução de um arquivo de imagem JPEG (apresentação de slides).....	28
Função de visualização prévia.....	28
Ampliar a imagem.....	28
Giro/inversão de imagem.....	28
Reprodução de um arquivo de imagem JPEG (apresentação de slides).....	28
Reprodução simultânea de músicas MP3/WMA e imagens JPEG.....	29
Reproduzir um disco DivX.....	29
Reprodução de outros aparelhos suportados	
Reprodução - Aparelho USB.....	30
Reprodução de uma unidade flash USB ou leitor de cartão de memória USB.....	30
Reprodução - Outro audio player.....	31
Reprodução de outro audio player portátil.....	31
Opções de configuração	
Opções do menu de configuração.....	32-37
Acesso ao menu de configuração.....	32
Página Config. Geral.....	33
Página Conf. Audio.....	34
Página Conf. Vídeo.....	36
Página Config. Preferências.....	36-37
Sintonização do rádio	
Operações de rádio.....	38-39
Sintonia de estações de rádio.....	38
Alteração da grade de sintonia.....	38
Memorização de estações de rádio.....	38-39
Uso da instalação automática.....	38
Uso da memorização automática.....	39
Uso da memorização automática.....	39
Seleção de uma estação de rádio memorizada.....	39
Exclusão de uma estação de rádio memorizada.....	39
Outros	
Controles de som e volume.....	40
Controle do volume.....	40
Seleção do som Surround.....	40
Seleção de efeitos sonoros digitais.....	40
Outras funções.....	41
Instalação do software mais recente.....	41
Ajuste do timer.....	41
Solução de problemas.....	42-44
Perguntas freqüentes (USB).....	45
Glossário.....	46-47
Especificações.....	48
Dígitos do idioma.....	50

Informações gerais

AVISO!

Esta unidade não possui nenhuma peça que possa ser consertada pelo usuário. Todos os reparos devem ser executados por profissionais qualificados.

Cuidados na instalação

Determinação do local ideal

- Coloque esta unidade em um superfície plana, rígida e estável. Nunca coloque a unidade sobre um tapete.
- Nunca coloque esta unidade em cima de outro equipamento que possa aquecê-la (por exemplo, um receiver ou amplificador).
- Nunca coloque nada sob a unidade (por exemplo, CDs, revistas).
- Instale esta unidade próximo à tomada AC, em um local no qual o plugue do adaptador de AC possa ser alcançado com facilidade.

Espaço para ventilação

- Coloque a unidade em um local com ventilação adequada para evitar aumento da temperatura interna. Mantenha pelo menos 10 cm de distância das partes traseira e superior da unidade e 5 cm das laterais esquerda e direita para evitar superaquecimento.

Evite alta temperatura, umidade, água e poeira

- Esta unidade não deve ser exposta a respingos ou gotejos de água.
- Nunca coloque objetos nem itens que possam danificar a unidade (por exemplo, objetos com líquidos e velas acesas) sobre ela.

Acessórios fornecidos

- Um subwoofer
- Duas caixas acústicas frontais
- Duas caixas acústicas traseiras
- Uma caixa acústica central
- Um controle remoto com pilhas
- Um cabo de vídeo composto (amarelo)
- Uma antena de fio de FM
- Uma antena de quadro AM/MW
- Um cabo MP3 LINE-IN (para conectar um audio player portátil)
- Guia de início rápido

Limpeza dos discos

Para limpar o disco, use uma flanela. Passe-a sobre o disco fazendo movimentos em linha reta do centro do disco para a extremidade.

CUIDADO!

Não use solventes como benzina, diluentes, produtos de limpeza disponíveis no mercado nem sprays antiestáticos destinados a discos analógicos.

Reciclagem

Este manual de instruções foi impresso em papel não poluente. O equipamento eletrônico contém uma grande quantidade de materiais que podem ser reciclados. Se você for jogar fora um aparelho velho, traga-o para o centro de reciclagem. Observe a legislação local referente ao descarte de embalagens, pilhas descarregadas e equipamentos velhos.

Unidade principal

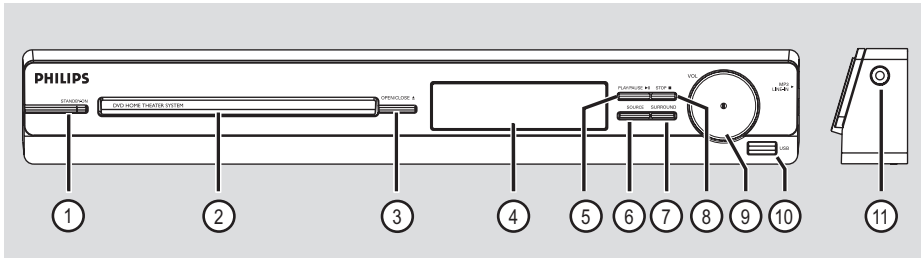

① **STANDBY-ON**

- Liga a unidade, alternando para o modo de espera normal.

② **Bandeja do disco**

③ **OPEN/CLOSE ▲**

- Abre/fecha a bandeja de disco.

④ **Display**

⑤ **PLAY/PAUSE ►||**

- DISC: inicia/pausa a reprodução.
- RADIO: inicia a instalação automática do rádio na primeira configuração.

⑥ **SOURCE**

- Seleciona o modo de origem ativo pertinente: DISC, FM, AM/MW, TV, AUX, MP3 LINE-IN.

⑦ **SURROUND**

- Seleciona o modo multicanal surround ou estéreo.

⑧ **STOP ■**

- Encerra uma operação.
- DISC: pára a reprodução.
- RADIO: mantenha este botão pressionado para apagar a estação de rádio memorizada atual.

⑨ **VOL**

- Ajusta o nível do volume.

⑩ **Tomada USB**

- Entrada para a unidade flash USB ou leitor de cartão de memória USB.

⑪ **Tomada MP3 LINE-IN**

- Entrada Phone para conectar à tomada de saída do fone de ouvido no seu audio player portátil.

Controle remoto

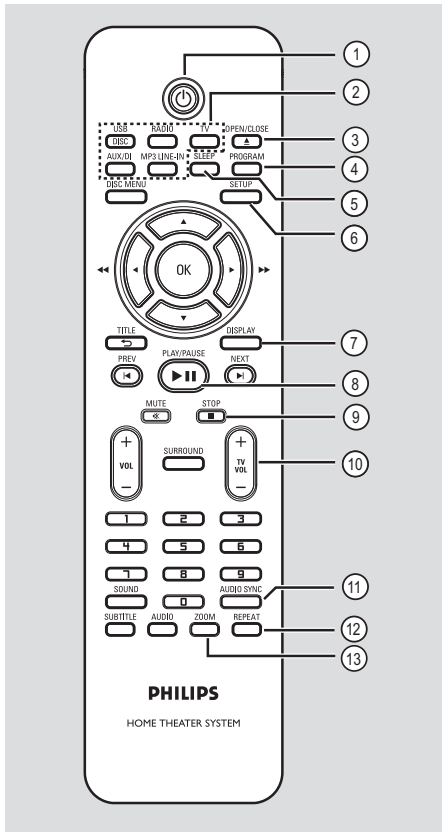

- ① — Liga a unidade, alternando para o modo de espera normal.
- ② **Botões da origem**
- **DISC/USB:** alterna entre o modo DISC ou USB.
 - RADIO:** alterna entre as faixas FM e AM/MW.
 - TV:** alterna para o modo de TV. O som da TV sairá pelo sistema de caixas acústicas da unidade.
 - AUX/DI:** alterna para o dispositivo externo, que está conectado ao soquete AUDIO IN-AUX.
 - MP3 LINE-IN:** alterna para o aparelho de áudio conectado à tomada MP3 LINE-IN.

- ③ **OPEN/CLOSE ▲**
- Abre/fecha a bandeja de disco.
- ④ **PROGRAM**
- DISC: inicia a programação.
 - RADIO: mantenha pressionado este botão para iniciar a programação predefinida automática/manual.
- ⑤ **SLEEP**
- Ajusta a função do timer.
- ⑥ **SETUP**
- Entra e sai do menu de configuração do sistema.
- ⑦ **DISPLAY**
- Exibe o status atual ou as informações do disco.
 - Seleciona um ângulo de exibição diferente de um filme em DVD (se estiver disponível).
- ⑧ **PLAY/PAUSE ►||**
- DISC: inicia/pausa a reprodução.
 - RADIO: inicia a instalação automática do rádio na primeira configuração.
- ⑨ **STOP ■**
- Encerra uma operação.
 - DISC: pára a reprodução.
 - RADIO: mantenha este botão pressionado para apagar a estação de rádio memorizada atual.
- ⑩ **TV VOL + / -**
- Ajusta o volume da TV (somente para TVs Philips ou marcas compatíveis).
- ⑪ **AUDIO SYNC**
- Ajusta atrasos da saída de áudio se a reprodução de vídeo estiver mais lenta do que a saída de áudio.
- ⑫ **REPEAT**
- Seleciona vários modos de repetição ou de reprodução aleatória; desliga o modo de repetição ou de reprodução aleatória.
- ⑬ **ZOOM**
- Amplia ou reduz a imagem na TV.

Controle remoto (continuação)

14 DISC MENU

- No caso de DVDs, abre e fecha o menu de conteúdo do disco.
- Para VCD/SVCD, entra no menu de resumo.

15 OK

- Confirma uma entrada ou seleção

16 ▲▼◀▶

- DISC: seleciona a direção do movimento no menu.
- DISC: pressione esquerda ou direita para busca rápida para frente/para trás.
- RADIO: pressione acima ou abaixo para sintonizar a frequência de rádio.
- RADIO: pressione esquerda ou direita para iniciar a busca automática.

17 TITLE ↵

- No caso de DVDs, volta ao menu anterior.
- Somente no caso de VCDs versão 2.0; durante a reprodução, exibe o menu de títulos do disco ou retorna ao menu principal.

18 PREV ◀ / NEXT ▶

- DISC: pula para o título/capítulo/faixa anterior ou seguinte.
- RADIO: seleciona uma estação de rádio memorizada.

19 MUTE 🔇

- silencia ou restaura o volume.

20 VOL + / -

- Ajusta o nível do volume.

21 SURROUND

- Seleciona o modo multicanal surround ou estéreo.

22 Teclado numérico (0 a 9)

- Insere um número de faixa/título do disco.
- Insere um número de uma estação de rádio memorizada.

23 SOUND

- Seleciona um efeito sonoro predefinido.

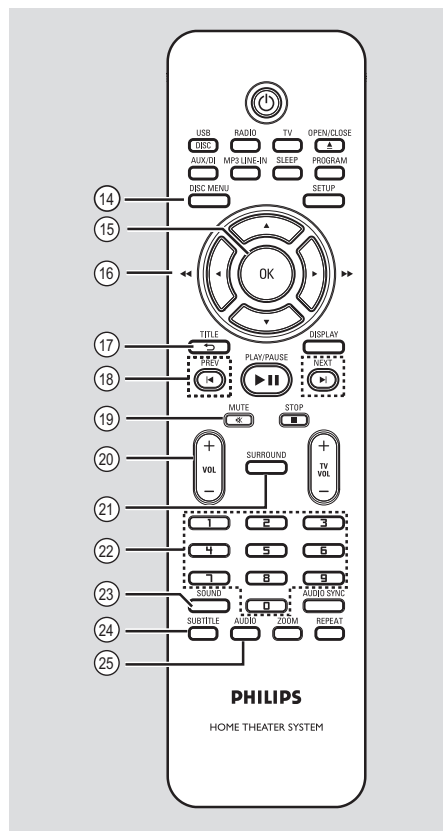

24 SUBTITLE

- Seleciona um idioma de legenda do DVD.

25 AUDIO

- DISC: seleciona um idioma/canal de áudio.

Controle remoto (continuação)

Uso do controle remoto

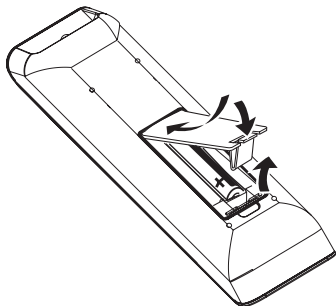

- 1 Abra o compartimento das pilhas.
- 2 Insira duas pilhas do tipo R03 ou AAA, seguindo as indicações (+ -) no interior do compartimento.
- 3 Feche a tampa.
- 4 Aponte o controle remoto diretamente para o sensor do controle remoto (IR) no painel frontal.
- 5 Selecione a origem que deseja controlar pressionando o botão DISC/USB, RADIO, TV, AUX/DI ou MP3 LINE-IN no controle remoto.
- 6 Selecione a função desejada (por exemplo, ◀, ▶).

CUIDADO!

- Remova as pilhas se estiverem descarregadas ou se não precisar usar o controle remoto por um período longo.
- Nunca misture as pilhas (antigas com novas ou de zinco-carbono com alcalinas, etc.).
- As pilhas contêm substâncias químicas que exigem cuidados especiais em seu descarte.

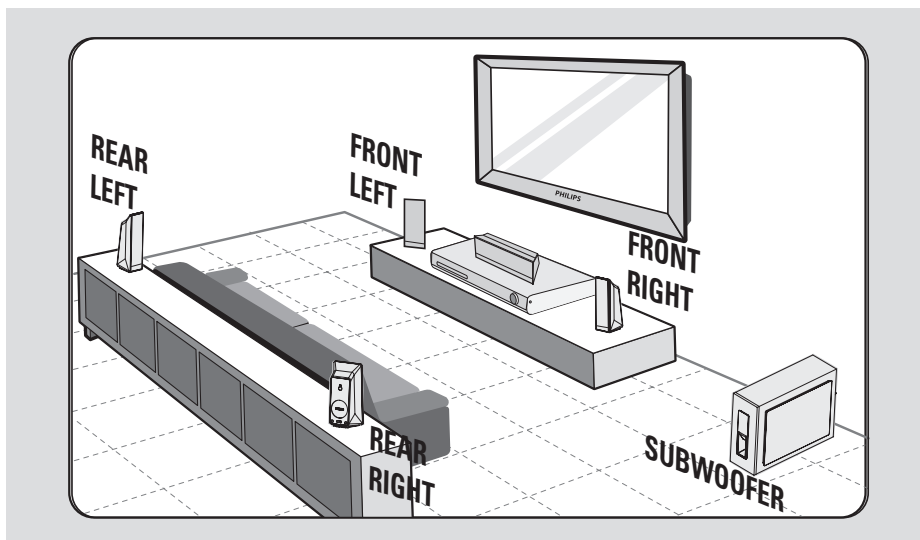

Etapa I: Posicionamento das caixas acústicas

O sistema Home theater Philips é simples de instalar. No entanto, um posicionamento de sistema adequado é fundamental para garantir o máximo desempenho de som.

- 1 Posicione as caixas acústicas frontais esquerda e direita a distâncias iguais da TV e a um ângulo de aproximadamente 45 graus da posição de audição.
- 2 Posicione a caixa acústica central acima da TV ou da unidade principal para que ocorra a localização do som do canal central.
- 3 Posicione as caixas acústicas traseiras na altura normal dos ouvidos para audição, uma de frente para a outra ou fixas na parede.
- 4 Posicione o subwoofer no canto do cômodo. Se não for possível, mantenha-o a pelo menos um metro de distância da TV.

Dicas úteis:

- O diagrama de posicionamento aqui mostrado é apenas uma orientação que propicia um ótimo desempenho do sistema. Você pode encontrar outras opções de posicionamento mais adequadas ao seu cômodo que proporcionem uma experiência de som agradável.
- Para evitar interferências magnéticas, nunca posicione as caixas acústicas frontais muito perto da TV.
- As caixas acústicas traseiras são identificadas como REAR LEFT (TRAS. ESQ.) ou REAR RIGHT (TRAS. DIR.).
- As caixas acústicas frontais são identificadas como FRONT LEFT (FRONTAL ESQ.) ou FRONT RIGHT (FRONTAL DIR.).
- Para ajustar as caixas acústicas, consulte 'Guia rápido - Ajuste dos canais das caixas acústicas'.

Conexões básicas (continuação)

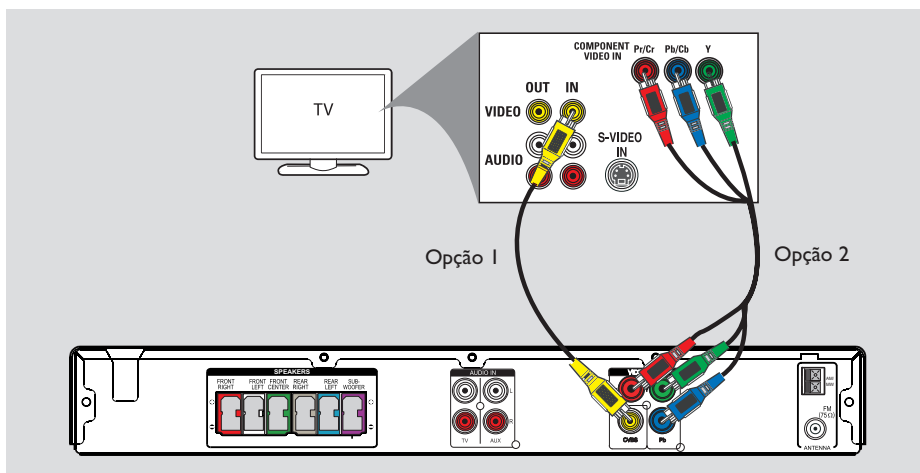

Etapa 2: Conexão com a TV

Esta conexão permite exibir a reprodução de vídeo a partir da unidade. Você só precisará selecionar **uma** das opções abaixo para fazer a conexão de vídeo.

- Para uma TV padrão, siga a opção 1.
- Para uma TV Progressive scan, siga a opção 2.

Dicas úteis:

- É importante conectar a unidade diretamente à TV para aproveitar a melhor qualidade de vídeo.

Opção 1: Uso da tomada de vídeo

- Use um cabo de vídeo composto (fornecido) para conectar a tomada **CVBS** na unidade principal à tomada de entrada de vídeo (ou com o rótulo A/V In, Video In, Composite ou Baseband) da TV.

Opção 2: Conexão com uma TV Progressive scan ou entrada de vídeo componente

A qualidade de vídeo Progressive scan só está disponível quando se usa Y Pb Pr. É necessária uma TV com Progressive scan. Ela proporciona qualidade de imagem superior para assistir a filmes em DVD.

- 1 Conecte os cabos vídeo componente (vermelho/azul/verde - não fornecidos) das tomadas **Y Pb Pr** na unidade principal às tomadas de entrada de vídeo componente correspondentes (ou com o rótulo Y Pb/Cb Pr/Cr ou YUV) na TV.
- 2 Se sua TV aceita sinais progressivos, consulte o capítulo 'Guia rápido - Configuração do recurso Progressive scan' para obter a configuração detalhada do recurso Progressive.

Conexões básicas (continuação)

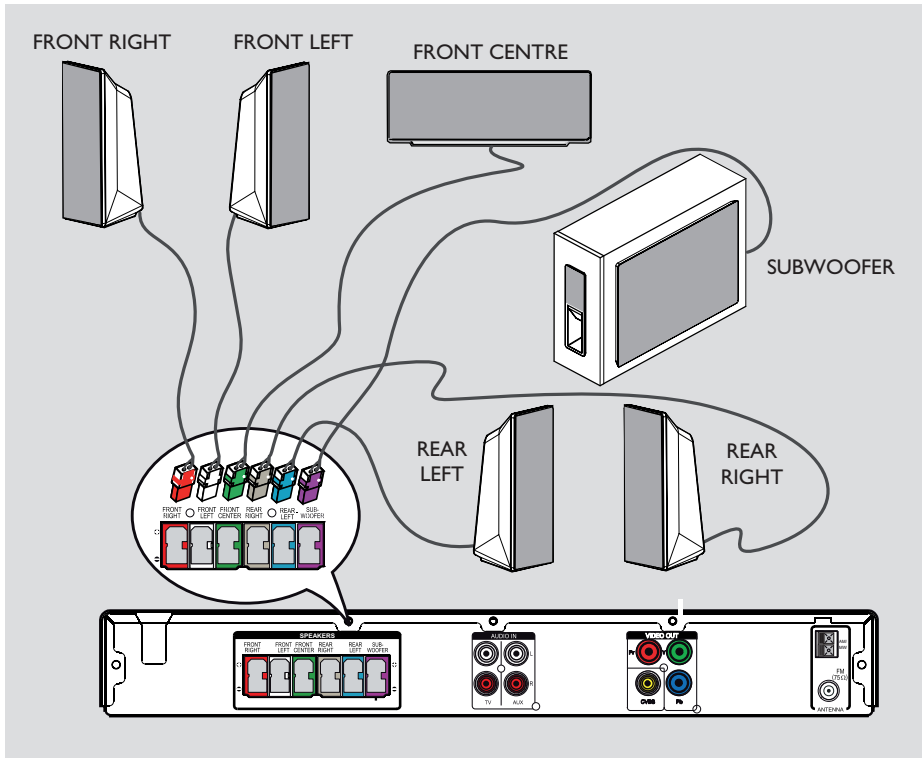

Etapa 3: Conexão das caixas acústicas e do subwoofer

- Conecte todas as caixas acústicas e o subwoofer aos soquetes correspondentes na parte traseira da unidade principal. Certifique-se de que as cores dos plugues e soquetes são correspondentes.

Dicas úteis:

– Para evitar ruídos indesejados, nunca coloque as caixas acústicas muito próximo da unidade principal, do subwoofer, da fonte de alimentação AC, da TV ou de outras fontes de radiação.

Conexões básicas (continuação)

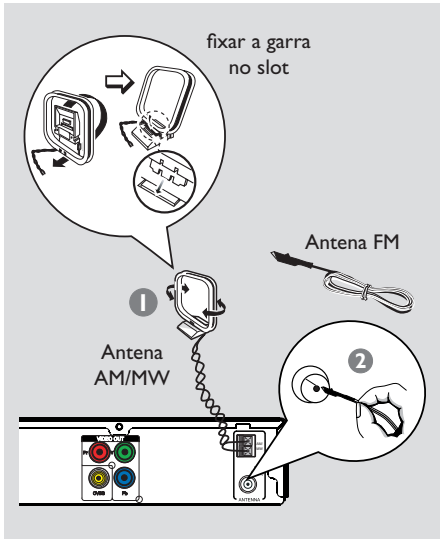

Etapa 4: Conexão de antenas FM e AM/MW

- 1 Conecte a antena de quadro AM/MW fornecida ao soquete **AM/MW**. Posicione a antena de quadro AM/MW em uma prateleira, ou fixe-a em um suporte ou na parede.
- 2 Conecte a antena FM fornecida ao soquete **FM 75 Ω**. Estique a antena FM e fixe suas extremidades na parede.

Para conseguir uma melhor recepção de FM, conecte uma antena externa de FM (não fornecida).

Dicas úteis:

- Ajuste a posição das antenas para obter a melhor recepção.
- Posicione as antenas o mais distante possível da TV, do videocassete ou de outra fonte de radiação, para evitar interferências indesejadas.

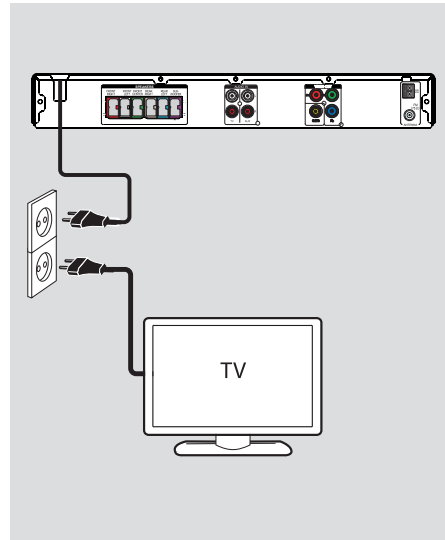

Etapa 5: Conexão do cabo de alimentação

Notas:

- Para verificar a voltagem da alimentação, consulte a parte traseira ou inferior da unidade principal.
- Desligar no modo de espera não desconecta a unidade da rede elétrica.

- 1 Quando todas as conexões forem concluídas, ajuste o seletor de voltagem de acordo com a tensão da rede de alimentação local.

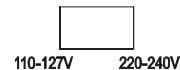

- 2 Conecte o cabo de alimentação AC à tomada de alimentação.
→ O LED standby (espera) se acende na unidade principal.

Dica útil:

- Antes de fazer ou alterar conexões, certifique-se de que todos os aparelhos estejam desconectados da tomada.

Conexões opcionais

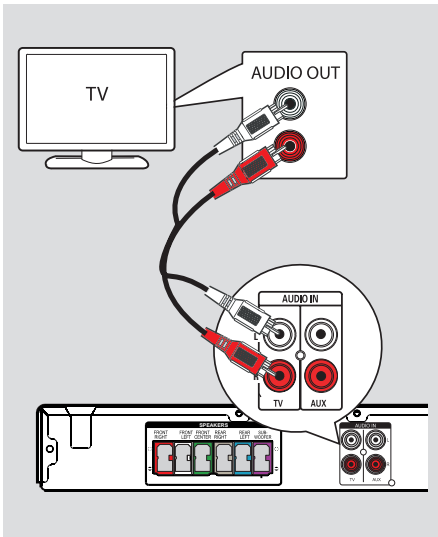

Conexão de áudio a partir da TV

Quando você conectar a saída de áudio da TV a este sistema Home theater, o som da TV será emitido nas caixas acústicas. Isso permite que você desfrute dos recursos de som surround multicanal.

- Use um cabo de áudio (vermelho/branco - não fornecido) para conectar as tomadas **AUDIO IN-TV** na unidade principal às tomadas AUDIO OUT na TV.

Para ouvir o som, pressione **TV** no controle remoto como a origem sonora que deseja ouvir.

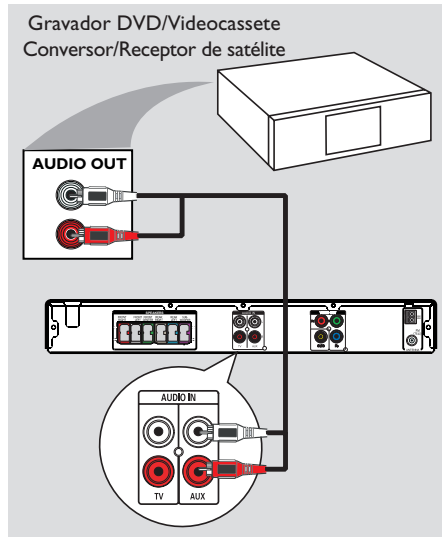

Conexão com um conversor/receptor de satélite e gravador/videocassete

É possível conectar a saída de áudio a partir de um aparelho de áudio/vídeo (p. ex.: gravador de DVD, videocassete, decodificador de sinal via cabo ou satélite) a este sistema de Home Theatre para desfrutar dos recursos de som surround multicanal.

- Conecte um cabo de áudio (vermelho/branco - não fornecido) dos soquetes **AUDIO IN-AUX** na unidade principal aos soquetes AUDIO OUT no dispositivo conectado.

Para ouvir o som, pressione **AUX/DI** como a origem sonora que deseja ouvir.

Guia rápido

Localização do canal de exibição correto

- 1 Pressione o botão **SOURCE** na unidade principal até que 'DISC' apareça no display (ou pressione **DISC/USB** no controle remoto).
- 2 Ligue a TV e sintonize-a no canal de entrada de vídeo (Video In) correto.
 - Uma outra opção é ir para o canal mais baixo da TV e pressionar o botão Channel Down no controle remoto da TV até o canal de entrada de vídeo (Video In) aparecer.
 - Você pode pressionar o botão  várias vezes no controle remoto.
 - Normalmente este canal está entre os canais mais baixos e mais altos e pode chamar-se FRONT, A/V IN ou VIDEO, etc.
 - Consulte o manual do usuário da TV para saber como selecionar a entrada correta na TV.

Alternância para outra origem de reprodução

- Pressione o botão **SOURCE** na unidade principal várias vezes para selecionar:

DISC → FM → AM/MW → TV → AUX
→ MP3 LINE-IN → DISC

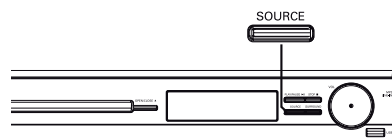

Ou

- Pressione **DISC/USB, RADIO, TV, AUX/DI** ou **MP3 LINE-IN** controle remoto.
 - Pressione **DISC/USB** para alternar entre os modos DISC e USB (se USB for detectado).
 - Pressione **RADIO** para alternar entre as frequências FM e AM/MW.
 - Se a entrada de áudio nesta unidade estiver conectada à **TV**, pressione TV para ouvir o som da TV pela unidade.
 - Pressione **AUX/DI** para alternar para o dispositivo externo, que está conectado ao soquete AUDIO IN-AUX nesta unidade.
 - Pressione **MP3 LINE-IN** para alternar para o audio player portátil, que está conectado ao soquete MP3 LINE-IN nesta unidade.

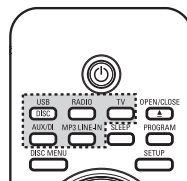

Guia rápido (continuação)

Ajuste das preferências de idioma

As opções de idioma são diferentes, dependendo do país. Elas podem não corresponder às ilustrações do manual do usuário.

Idioma da exibição em tela (OSD)

O idioma de OSD (exibição em tela) para esta unidade não será alterado; a configuração que você fez será mantida, independentemente das mudanças feitas no idioma do disco de DVD.

- 1 No modo de disco, pressione **SETUP** no controle remoto.
→ A { **Página Configuração Geral** } aparece.
- 2 Pressione **▼** para realçar { **Idioma Tela** } no menu e pressione **►**.

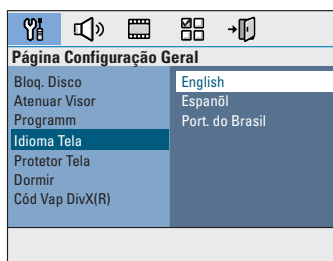

- 3 Use as teclas **▲▼** para selecionar o idioma e pressione **OK** para confirmar.

Idioma de áudio, legenda e menu para reprodução de DVD

Você pode selecionar as configurações do idioma preferido para a reprodução de DVD. Se o idioma selecionado estiver gravado no disco de DVD, a unidade reproduzirá automaticamente o disco no idioma. Caso contrário, será usado o idioma padrão do disco.

- 1 Pressione **■** duas vezes para interromper a reprodução (se ela estiver em andamento). Depois pressione **SETUP**.
- 2 Pressione **►** várias vezes para selecionar { **Pág. Preferências** }.
- 3 Use as teclas **▲▼** para selecionar uma das opções abaixo e pressione **►**.



{ **Áudio** }

Seleciona o idioma de áudio preferido para a reprodução de DVD.

{ **Legenda** }

Seleciona o idioma de legenda preferido para a reprodução de DVD.

{ **Menu Disco** }

Seleciona o idioma preferido para o menu do disco para a reprodução de DVD.

- 4 Use as teclas **▲▼** para selecionar o idioma e pressione **OK** para confirmar.

Guia rápido (continuação)

Se o idioma desejado não estiver na lista, selecione { **Outros** }.
Use o teclado numérico (0 a 9) no controle remoto para inserir o código de quatro dígitos do idioma 'XXXX' (consulte a página 50) e pressione **OK** para confirmar.

- 5 Repita as etapas 3 ~ 4 para definir outras configurações.

Dicas úteis:

– Durante a reprodução de DVD, é possível alternar o idioma de áudio e de legenda pressionando os botões **AUDIO** e **SUBTITLE** no controle remoto. Esse procedimento, no entanto, não altera as configurações padrão feitas anteriormente.

– Em alguns DVDs, o idioma de legenda/áudio/menu pode ser alterado somente pelo menu do disco DVD.

Ajuste da tela da TV

Configure a proporção da imagem da unidade de acordo com o tipo de TV conectada. O formato selecionado deverá estar disponível no disco. Caso contrário, o ajuste da tela da TV não afetará a imagem durante a reprodução.

- 1 No modo de disco, pressione **SETUP** no controle remoto.
- 2 Pressione **▶** várias vezes para selecionar { **Pág. Conf. Vídeo** }.
- 3 Pressione **▼** para realçar { **Tela da TV** } no menu e pressione **▶**.



{ **4:3 Pan Scan** }

Selecione esta opção se tiver uma TV convencional e desejar que ambas as laterais da imagem sejam cortadas ou formatadas para ajustar-se à TV.



{ **4:3 Letter Box** }

Selecione esta opção se tiver uma TV convencional. Neste caso, será exibida uma imagem larga com faixas pretas nas partes superior e inferior da TV.



{ **16:9 Wide Screen** }

Selecione esta opção se tiver uma TV widescreen.



- 4 Selecione uma das opções e pressione **OK** para confirmar

Ajuste do recurso Progressive Scan

(somente para TVs com Progressive Scan)
O recurso Progressive Scan exibe o dobro do número de quadros por segundo que o modo Interlaced (Entrelaçado) (o sistema de TV comum). Com quase o dobro do número de linhas, o Progressive Scan oferece resolução e qualidade de imagem superiores.

Antes de iniciar...

Verifique se conectou a unidade a uma TV Progressive scan usando a conexão Y Pb Pr (consulte 'Opção 2: Conexão com uma TV Progressive scan ou entrada de vídeo componente').

- 1 Ligue a TV no canal de exibição correto para esta unidade.
→ Verifique se o modo Progressive scan da TV está desativado (ou ajustado para o modo Interlaced). Consulte o manual do usuário da TV.
- 2 Ligue a unidade e pressione **DISC/USB** no controle remoto.
- 3 Pressione **SETUP** no controle remoto.
- 4 Pressione ► várias vezes para selecionar { **Pág. Conf. Vídeo** }.



- 5 Vá para { **Progressivo** } > { **Lig** } no menu e pressione **OK** para confirmar.

- 6 Leia a mensagem de notificação na TV, confirme a ação selecionando **OK** no menu e pressione **OK**.

Não haverá imagem na tela da TV até você ativar o modo Progressive scan na TV.

- 7 Ative o modo Progressive scan da TV. Consulte o manual do usuário da TV.
→ Uma mensagem aparece na tela da TV.
- 8 Confirme a ação, selecionando **OK** no menu e pressione **OK**.
→ O ajuste está concluído e você pode começar a desfrutar da imagem de alta qualidade.

Se não houver imagem

- 1 Pressione **OPEN/CLOSE** ▲.
- 2 Pressione ◀ no controle remoto.
- 3 Pressione **AUDIO** no controle remoto.

Dicas úteis:

- Se aparecer uma tela de TV em branco/ distorcida, aguarde 15 segundos pela recuperação automática.
- Algumas TVs com Progressive scan não são totalmente compatíveis com esta unidade, o que resulta na falta de naturalidade da imagem durante a reprodução de um disco DVD VIDEO no modo Progressive scan. Neste caso, desative o recurso Progressive scan na unidade e na TV.

Guia rápido (continuação)

Ajuste dos canais das caixas acústicas

É possível ajustar os retardos (somente caixas central e surround) e o nível de volume das caixas acústicas, individualmente. Esses ajustes permitem otimizar o som de acordo com o seu ambiente e com o posicionamento das caixas.

Antes de iniciar...

Interrompa a reprodução do disco pressionando o botão STOP duas vezes ou remova o disco da bandeja. Caso contrário, não será possível acessar as configurações.

- 1 No modo de disco, pressione **SETUP** no controle remoto.
- 2 Pressione **▶** várias vezes para selecionar { **Página Configuração de Áudio** }.
- 3 Pressione **▼** para realçar { **Volume Cxs Som** } e pressione **▶**.

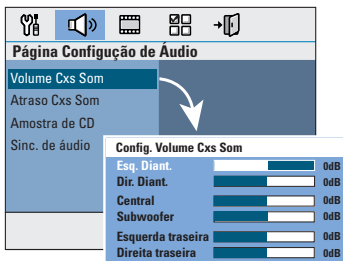

- 4 Use as teclas **◀▶** para ajustar o volume de cada caixa (-6dB a +6dB) e pressione **OK** para confirmar.

- 5 Use as teclas **▲▼** para realçar { **Atraso Cxs. Som** } e pressione **▶**.

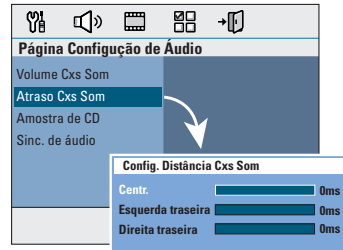

- 6 Use as teclas **◀▶** para definir os atrasos (0 ms a 15 ms) das caixas central e traseiras de forma adequada às suas necessidades de som surround.
- 7 Pressione **OK** para confirmar.

Dicas úteis:

- Um aumento/diminuição de 1 ms no tempo de retardo equivale a uma mudança de 30 cm na distância.
- Use ajustes de retardos mais longos quando as caixas acústicas traseiras estiverem mais próximas do ouvinte do que as frontais.
- O tom de teste será gerado automaticamente para ajudá-lo a avaliar o nível de som de cada caixa acústica.

Operações de disco

Discos reproduzíveis



O sistema Home theater DVD reproduz:

- Digital Versatile Discs (DVDs)
- Video CDs (VCDs)
- Super Video CDs (SVCDs)
- DVD gravável finalizado (DVD±R), DVD regravável (DVD±RW)
- Discos compactos de áudio (CDs)
- Discos MP3/ Windows Media™ Audio, arquivos de fotos (Kodak, JPEG) em CD-R(W)
 - Formato ISO 9660/UDF
 - Suporte para resolução JPEG de até 3072 x 2048
 - Frequências de amostragem suportadas: 32 kHz, 44,1 kHz, 48 kHz
 - Taxas de bits suportadas: 32 a 256 (kbps), taxas de bits variáveis (média de 128 kbps)
- Arquivos DivX em CD-R(W)/DVD+R(W):
 - DivX 04/03/05/6, DivX Ultra

Códigos regionais para discos DVD

Os discos e DVD players são projetados com restrições regionais. Antes de reproduzir um disco, certifique-se de que ele pertence à mesma região que o aparelho. O código regional desta unidade é indicado no painel traseiro ou inferior.

Notas:

- A exibição do ícone de restrição (Ø ou X) aparece na tela da TV quando se pressiona um botão. Isso significa que a função não está disponível no disco atual ou naquele momento.
- Nunca coloque nenhum objeto que não seja o disco na bandeja de disco. Isso pode danificar o aparelho.

Reprodução de um disco

- 1 Pressione **SOURCE** várias vezes até 'DISC' aparecer no display (ou pressione **DISC/USB** no controle remoto).
- 2 Ligue a TV no canal de exibição correto para esta unidade.
→ A tela de fundo azul do DVD aparece na tela da TV.
- 3 Pressione **OPEN/CLOSE** ▲ para abrir o bandeja de disco.
- 4 Coloque um disco e pressione **OPEN/CLOSE** ▲ para fechar a bandeja de disco.
→ Certifique-se de que o rótulo do disco esteja voltado para cima. No caso de discos de dupla face, coloque o lado que deseja reproduzir voltado para cima.
- 5 A reprodução é iniciada automaticamente.
→ Consulte as páginas a seguir para obter mais informações sobre opções e recursos de reprodução.

Dicas úteis:

- Se ocorrerem problemas na reprodução de um determinado disco, remova-o e experimente outro. Discos formatados incorretamente não podem ser reproduzidos nesta unidade.
- Alguns discos não podem ser reproduzidos neste DVD player devido à configuração e às características do disco ou devido à condição do software de criação e gravação utilizado.

Operações de disco (continuação)

Controles básicos da reprodução

Pausa na reprodução

- Durante a reprodução, pressione ►||.
→ No modo de pausa, você pode pressionar ► para avançar um quadro de cada vez.
→ Para reiniciar a reprodução, pressione ►|| novamente.

Seleção de outra faixa/capítulo

- Pressione ◀/ ▶ ou use o **teclado numérico (0 a 9)** para inserir um número de faixa/capítulo.
→ Se o modo repetir faixa estiver ativado, pressione ◀ novamente para reproduzir a mesma faixa/capítulo.

Procura para trás/para a frente

- Pressione ◀◀/ ▶▶ no controle remoto.
→ Na procura, pressione ◀◀/ ▶▶ várias vezes para diminuir/aumentar a velocidade da busca.
→ Para retomar a reprodução normal, pressione ►||.

Parada da reprodução

- Pressione ■.

Dicas úteis:

- Se a mensagem 'Para reproduzir do começo, pressione PREV' aparecer na tela da TV quando você colocar um disco, pressione ◀ se desejar reproduzir do início.
- Esta é uma função de economia de energia. A unidade muda automaticamente para o modo de espera se você não pressionar nenhum botão por 15 minutos depois do fim da reprodução de um disco.

Seleção das diversas funções de repetição/reprodução aleatória

A disponibilidade das opções de repetição de reprodução e do modo de reprodução aleatória variam de acordo com o tipo de disco.

- Durante a reprodução de um disco, pressione **REPEAT** várias vezes no controle remoto para escolher um modo de repetição/reprodução aleatória.

DVD

- RPT ONE (repetir capítulo)
- RPT TT (repetir título)
- SHUFFLE (reprodução aleatória)
- RPT SHF (repetir repetição aleatória)
- RPT OFF (sair do modo de repetição)

VCD/SVCD/CD

- RPT ONE (repetir faixa)
- RPT ALL (repetir disco)
- SHUFFLE (reprodução aleatória)
- RPT SHF (repetir repetição aleatória)
- RPT OFF (sair do modo de repetição)

Áudio MP3/DivX/Windows Media™

- RPT ONE (repetir faixa)
- RPT ALL/FLD (repetir tudo/pasta)
- SHUFFLE (reprodução aleatória)
- RPT OFF (sair do modo de repetição)

Operações de disco (continuação)

Programação de faixas do disco

(não aplicável aos formatos Picture CD/MP3)
Você pode reproduzir o conteúdo do disco na ordem em que quiser, programando a ordem das faixas a serem reproduzidas.

- 1 Pressione **PROGRAM** no controle remoto.
→ O menu do programa aparecerá.

Programas: Faixa(01-16)	
1 04	6 --
2 10	7 --
3 12	8 --
4 --	9 --
5 --	10 --
Sair Iniciar Segt ▸	

- 2 Use o **teclado numérico (0 a 9)** para inserir um número de faixa/capítulo válido.
- 3 Use as teclas ◀▶▲▼ para mover o cursor para a posição seguinte.
 - Se houver mais de dez faixas programadas, selecione { **Segt** } na tela e pressione **OK** (ou ▶ no controle remoto) para acessar a próxima página de programação.
 - Para remover a faixa/capítulo do menu de programação, selecione a faixa/capítulo e pressione **OK**.
- 4 Quando tiver concluído, selecione { **Iniciar** } na tela e pressione **OK** para iniciar a reprodução.
→ A reprodução começa pela faixa selecionada na seqüência programada.
- 5 Para sair do menu de programação, selecione { **Sair** } no menu e pressione **OK**.

Outros recursos de reprodução para discos de vídeo (DVD/VCD/SVCD)

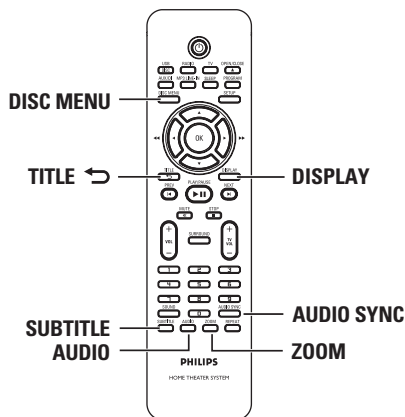

Nota:

É possível que os recursos operacionais aqui descritos não estejam disponíveis para determinados discos. Consulte sempre as instruções fornecidas com os discos.

Uso do menu do disco

Dependendo do formato do disco, após seu carregamento poderá aparecer um menu na tela da TV.

Para selecionar um recurso ou item de reprodução

- Use as teclas ◀▶▲▼ ou o **teclado numérico (0 a 9)** no controle remoto e pressione **OK** para iniciar a reprodução.

Para acessar ou remover o menu

- Pressione **DISC MENU** no controle remoto.

Operações de disco (continuação)

Visualização de informações sobre a reprodução

Esta unidade pode exibir informações sobre a reprodução do disco (por exemplo, título ou número do capítulo, o tempo de reprodução decorrido, o idioma de áudio/legendas). Várias operações podem ser realizadas sem interromper a reprodução do disco.

- 1 Durante a reprodução, pressione **DISPLAY**.
→ Uma lista de informações disponíveis sobre o disco aparece na tela da TV.

DVD

Menu		▶
Tit.	01/01	
Capit.	02/99	
Áudio	2ch	Chi
Legenda	Desl	▼
Tx Bits7 		Tit. Reprod. 0:29:17

VCD/SVCD

Menu		▶
Faixa	09/16	
H. Disco	1:16:05	
H. Faixa	0:04:32	
Repetir	Desl	▼
Tx Bits8 		Total Reprod. 0:29:17

- 2 Use as teclas ▲▼ para exibi-las e pressione **OK** para acessá-las.
- 3 Use o **teclado numérico (0 a 9)** para inserir o número/tempo ou use as teclas ▲▼ para fazer a seleção.
- 4 Pressione **OK** para confirmar.
→ A reprodução muda de acordo com o tempo escolhido ou o título/capítulo/faixa selecionado.

Ampliar/reduzir imagem

Esta opção permite ampliar ou reduzir a imagem na TV e deslocar a imagem ampliada.

- 1 Durante a reprodução, pressione **ZOOM** várias vezes para selecionar um grau de ampliação diferente.
→ A reprodução continua.
- 2 Use as teclas ◀▶▲▼ para deslocar-se pela imagem ampliada.
- 3 Pressione **ZOOM** várias vezes para retornar ao tamanho original.

Alteração do idioma das legendas

Esta operação funciona somente em DVDs com vários idiomas de legenda. Você pode alterar o idioma desejado durante a reprodução de um DVD.

- Pressione **SUBTITLE** várias vezes para selecionar os idiomas da legenda.

Alternância de ângulos da câmera

Esta opção só estará disponível em DVDs que contenham seqüências gravadas de diferentes ângulos da câmera. Com essa opção, você poderá assistir a uma determinada cena de diferentes ângulos.

- Durante a reprodução, pressione **DISPLAY**.
→ O menu de informações de reprodução aparecerá.
- 2 Pressione ▼ para realçar a função 'ANGLE (ÂNGULO)' no menu.
- 3 Se diferentes opções de ângulos de câmera estiverem disponíveis, pressione ▶ e as teclas numéricas para selecioná-las.

Operações de disco (continuação)

Alteração do idioma da trilha sonora

Esta operação funciona somente em DVDs com vários idiomas de trilha sonora ou em VCDs com diversos canais de áudio.

- Pressione **AUDIO** várias vezes para selecionar os idiomas de áudio disponíveis.

Para VCD — alteração do canal de áudio

- Pressione **AUDIO** várias vezes para selecionar os canais de áudio disponíveis oferecidos pelo disco (STEREO, MONO LEFT, MONO RIGHT ou MIX MONO).

Ajuste de atrasos da reprodução de áudio

Este recurso permite ajustar atrasos do áudio se a reprodução de vídeo for mais lenta do que o fluxo de saída de áudio, resultando na sincronização labial. A única maneira de corrigir um erro de sincronização labial causado pelo atraso do vídeo é atrasando o áudio na mesma velocidade.

- 1 Pressione **AUDIO SYNC**.
- 2 Em até cinco segundos, use **VOL + —** para ajustar atrasos da saída de áudio (0 a 200 ms).
→ Se não for usado em cinco segundos, o controle de volume retornará à sua função de controle de volume normal.

Dica útil:

– Defina o seu ajuste de **AUDIO SYNC** padrão favorito no menu de configuração, consulte 'Opções do menu de configuração - { Página config. de áudio }'.

Controle de reprodução (somente VCD)

O PBC (Playback Control) permite reproduzir os CDs de vídeo de modo interativo, seguindo o menu no tela. Por padrão, o recurso PBC nesta unidade fica ativado.

Para VCDs com o recurso de Playback Control (PBC, Controle de reprodução) — somente versão 2.0

- Durante a reprodução, pressione **TITLE** ↵ para voltar ao menu de título do disco ou ao menu principal.

Dica útil:

– Defina o seu ajuste de PBC padrão favorito no menu de configuração, consulte 'Opções do menu de configuração - { Pág. preferências }'.

Operações de disco (continuação)

Função de visualização (VCD/SVCD somente)

Esta função permite visualizar o conteúdo de um VCD/SVCD.

- 1 Pressione **DISC MENU**.

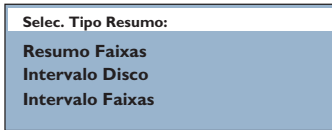

- 2 Use as teclas ▲▼ para selecionar uma das opções e pressione **OK**.

{ Resumo Faixas }

Exiba seis faixas diferentes em uma tela a cada vez. Esta operação permite que você dê uma olhada rápida em todas as faixas do disco.

{ Intervalo Disco }

Exiba o disco todo em seis miniaturas de imagem. Esta operação divide o disco em seis partes com intervalos regulares e as exibe em uma tela.

{ Intervalo Faixas }

Exibe o conteúdo de uma única faixa em seis miniaturas de imagem. Esta operação divide uma única faixa em seis partes com intervalos regulares e as exibe na tela. Esta opção só está disponível durante o modo de reprodução.

- Para ir para a página anterior ou para a seguinte, pressione ◀ / ▶.
- Para retornar ao menu principal, selecione { **Menu** } na tela e pressione **OK**.
- Pressione **OK** na imagem em miniatura selecionada para iniciar a reprodução a partir dela.
- 3 Para sair do menu de visualização, selecione { **Sair** } na tela e pressione **OK**.

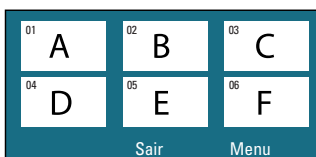

Operações de disco (continuação)

Reprodução de um disco MP3/WMA

Esta unidade pode reproduzir a maioria dos arquivos MP3 e Windows Media™ Audio gravados em um disco gravável ou em um CD comercial.

Antes de começar ...

Ligue a TV no canal de entrada de vídeo (Vídeo In) correto. Consulte 'Localização do canal de exibição correto' para obter detalhes.

- 1 Insira um disco MP3/WMA.
→ O tempo de leitura do disco pode exceder 30 segundos devido à complexidade da configuração dos diretórios/arquivos.
→ O menu do disco aparece na tela da TV.

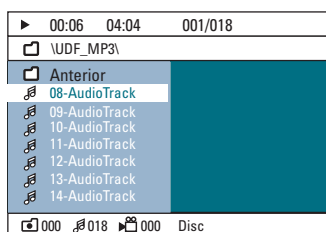

- 2 Se o menu principal do disco contiver várias pastas, use as teclas ▲▼ para selecionar uma pasta desejada e pressione **OK** para abri-la.
- 3 Use as teclas ▲▼ para selecionar uma faixa/arquivo e pressione **OK** para iniciar a reprodução.
→ A reprodução é iniciada a partir do arquivo selecionado e continua até o final da pasta.

Durante a reprodução;

- Pressionar ◀/▶ para reproduzir outra faixa/arquivo na pasta atual.
- Pressione ◀◀/▶▶ para buscar uma música com retrocesso/avanço rápido.
- Para selecionar outra pasta do disco atual, pressione ▲ várias vezes para realçar a pasta 'Anterior' e pressione **OK** para retornar ao menu raiz.
- Pressione **REPEAT** várias vezes para acessar vários modos de reprodução.
- 4 Para interromper a reprodução, pressione ■.

Dicas úteis:

- Para pular o menu de pastas ao carregar um disco MP3/JPEG, ajuste a configuração MP3/JPEG NAV em { Página config. preferências } para { Sem Menu }.
- Somente a primeira sessão de um CD multissessão será reproduzida.
- É normal a ocorrência de 'pulos' ocasionais durante a reprodução de um disco MP3/WMA devido à menor clareza do conteúdo digital durante downloads pela Internet.
- Se houver algum caractere especial no nome da faixa MP3/WMA (ID3) ou no nome do álbum, talvez ele não apareça na tela corretamente porque a unidade não suporta os caracteres.

Operações de disco (continuação)

Reprodução de um arquivo de imagem JPEG (apresentação de slides)

Antes de começar ...

Ligue a TV no canal de entrada de vídeo (Vídeo In) correto. Consulte 'Localização do canal de exibição correto' para obter detalhes.

- Insira um CD de fotos JPEG (Kodak Picture CD, JPEG).
 - No caso de discos Kodak, a apresentação de slides começa automaticamente.
 - No caso de discos JPEG, o menu de imagem aparece na tela da TV. Pressione ►► para iniciar a reprodução da apresentação de slides.

Dica útil:

– Talvez a unidade leve mais tempo para exibir o conteúdo do disco na tela da TV devido ao grande número de músicas/imagens compiladas em um disco.

Formato de arquivo suportado:

- A extensão do arquivo deve ser '*.JPG' e não '*.JPEG'.
- Esta unidade só pode exibir imagens de câmeras digitais com o formato JPEG-EXIF, normalmente usado por quase todas as câmeras digitais. Ela não pode exibir: JPEG animados, JPEG progressivo ou outros tipos de formatos JPEG, imagens em formatos que não sejam JPEG nem cliques sonoros associados a imagens.

Função de visualização prévia

- 1 Durante a reprodução, pressione ■.
 - Doze imagens em miniatura serão exibidas na tela da TV.

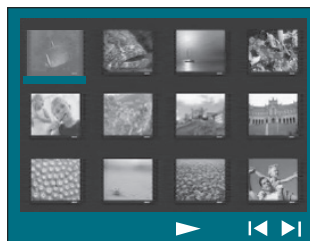

- 2 Pressione ◀ / ▶ para exibir as demais imagens da página anterior ou da seguinte.
- 3 Use as teclas ◀▶▲▼ para selecionar uma das imagens. Depois pressione OK para iniciar a reprodução.
- 4 Pressione **DISC MENU** para retornar ao menu Picture CD.

Ampliar a imagem

- 1 Durante a reprodução, pressione **ZOOM** várias vezes para selecionar um grau de ampliação diferente.
- 2 Use as teclas ◀▶▲▼ para deslocar-se pela imagem ampliada.

Giro/inversão de imagem

- Durante a reprodução, use as teclas ◀▶▲▼ para girar/inverter a imagem na tela da TV.
 - ▲ : inverte a imagem verticalmente.
 - ▼ : inverte a imagem horizontalmente.
 - ◀ : gira a imagem no sentido horário anti-horário.
 - ▶ : gira a imagem no sentido horário.

Operações de disco (continuação)

Reprodução simultânea de músicas MP3/WMA e imagens JPEG

Você pode criar uma apresentação de slides musical se o disco contiver arquivos de música MP3/WMA e arquivos de imagens JPEG.

- 1 Insira um disco MP3/WMA que contenha pastas de músicas e imagens.
- 2 Selecione uma faixa no menu e pressione **OK** para iniciar a reprodução.
- 3 Durante a reprodução de músicas, use as teclas **▲▼** para selecionar um arquivo de imagens no menu do disco e pressione **OK**.
→ Os arquivos de imagem serão reproduzidos até o fim da pasta.
→ As músicas continuarão sendo reproduzidas e, caso o álbum, a playlist ou a faixa selecionada chegue ao fim, as músicas serão repetidas.
- 4 Para interromper a reprodução simultânea, pressione **DISC MENU** seguido de **■**.

Reproduzir um disco DivX

Esta unidade suporta a reprodução de filmes DivX, que podem ser copiados do computador para um disco gravável. Consulte 'Opções do menu de configuração - { Página config. geral - Código VOD DivX(R) }' para obter detalhes.

- 1 Insira um disco DivX.
- 2 Use as teclas **◀▶▲▼** para navegar para o título que deseja reproduzir.
- 3 Pressione **OK** para iniciar a reprodução.

Durante a reprodução;
 - Se o disco DivX oferecer legendas em diversos idiomas, pressione **SUBTITLE** no controle remoto para alterar o idioma da legenda.
 - Se o título DivX tiver diferentes faixas de áudio, pressione **AUDIO** no controle remoto para alterar o fluxo de áudio.
 - Use as teclas **◀◀/▶▶** no controle remoto para fazer uma busca com retrocesso/avanço rápido.
 - Pressione **DISPLAY** várias vezes até que o menu Time Search (Pesquisa por hora) apareça, digite a hora na qual a reprodução deve começar.
→ A reprodução começa na hora inserida.

Dicas úteis:

- Há suporte para arquivos de legenda com as extensões *.srt, .smi, .sub, .ssa e .ass*, mas eles não aparecem no menu de navegação de arquivos.
- O nome de arquivo das legendas deve ser igual ao nome de arquivo do filme.
- A legenda pode exibir uma média de 45 caracteres.

Reprodução - Aparelho USB

Reprodução de uma unidade flash USB ou leitor de cartão de memória USB

Você pode reproduzir ou exibir arquivos de dados (JPEG, MP3, Windows Media™ Audio ou DivX) na unidade flash USB ou no leitor de cartão de memória USB. No entanto, não é possível editar ou copiar arquivos de dados.

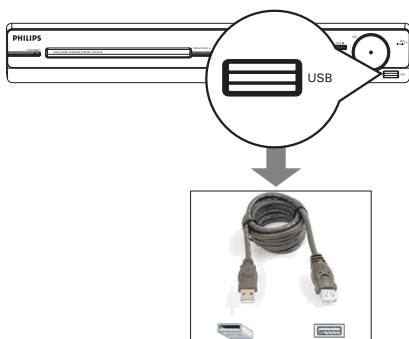

- 1 Conecte diretamente a unidade flash USB / leitor de cartão de memória **USB** à tomada USB nesta unidade.
- 2 Uma mensagem será exibida na tela da TV por 5 (cinco) segundos quando o dispositivo for detectado.

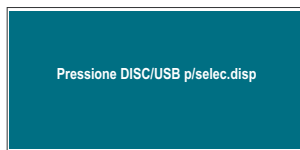

- 3 Pressione **DISC/USB** no controle remoto para acessar os dados na unidade.
→ Quando são usadas várias unidades em um único leitor de cartão, somente um dos cartões conectados pode ser acessado.
→ Os números do dispositivo podem variar em diferentes leitores de cartão.

- 4 Selecione o arquivo que será reproduzido e pressione ►II.
- Para obter mais informações sobre reprodução, consulte 'Reprodução de um disco MP3/WMA', 'Reprodução de um arquivo de imagem (apresentação de slides)' ou 'Reprodução de um disco DivX' para obter detalhes.
- Durante a reprodução, você pode pressionar **DISC/USB** para retornar ao modo disco.
- 5 Antes de remover o aparelho USB, pressione ■ para interromper a reprodução ou **DISC/USB** para alternar para o modo de disco.

Dicas úteis:

- A tomada USB não suporta a conexão de outros aparelhos USB, exceto de uma unidade flash USB/leitor de cartão de memória USB.
- Quando o aparelho USB não encaixar na tomada USB, será necessário usar um cabo de extensão USB.
- Só é possível ler e reproduzir o conteúdo do aparelho USB.
- Conteúdos protegidos contra cópia não podem ser reproduzidos.

Reprodução - Outro audio player

Reprodução de outro audio player portátil

Ao conectar um audio player portátil a esta unidade, você obtém a melhor experiência sonora com o sistema de caixas acústicas. No entanto, o controle da reprodução só é possível no audio player portátil.

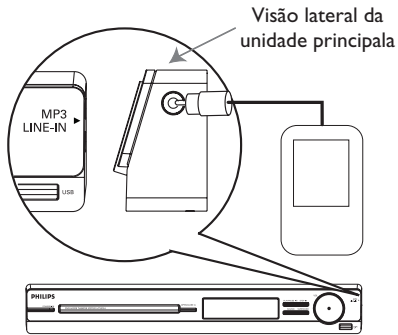

- 1 Use o cabo MP3 LINE-IN fornecido para fazer a conexão entre a tomada de saída do 'fone de ouvido' no audio player portátil e a tomada **MP3 LINE-IN** nesta unidade.
- 2 Pressione **MP3 LINE-IN** no controle remoto.
- 3 Inicie a reprodução no audio player portátil.
→ A música será ouvida pelas caixas acústicas.
- 4 Para interromper a reprodução, pressione o botão **STOP** no audio player portátil.

Dica útil:

– Se você alterar a origem de entrada pressionando um dos botões de origem (por exemplo, *DISC/USB, RADIO*), pressione o botão **STOP** no audio player portátil e pare a reprodução.

Opções do menu de configuração

Acesso ao menu de configuração

A configuração do sistema é feita pela TV e permite personalizar a unidade de acordo com suas preferências.

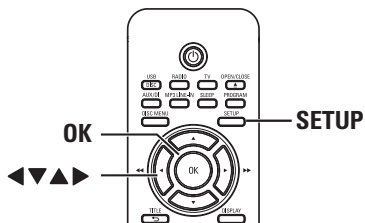

- 1 No modo de disco, pressione **SETUP** no controle remoto.
→ O menu de configuração será exibido.

- 2 Use as teclas ◀▶ para selecionar uma das opções do menu de configuração e pressione **OK**.



- Se não conseguir acessar a { Pág. Preferências }, pressione **SETUP** para sair do menu. Em seguida, pressione **STOP** ■ duas vezes antes de pressionar **SETUP** novamente.
- 3 Use as teclas ▲▼ para selecionar uma opção de configuração e pressione ▶ para acessá-la.
 - 4 Seleccione a configuração que deseja alterar, pressione **OK** para confirmar e retorne ao item selecionado anteriormente.
→ Instruções e explicações sobre as opções são fornecidas nas páginas a seguir.
→ Se a opção no menu estiver esmaecida, isso significa que a função não está mais disponível ou que não é possível alterar o estado atual.
 - 5 Para sair, pressione **SETUP**.

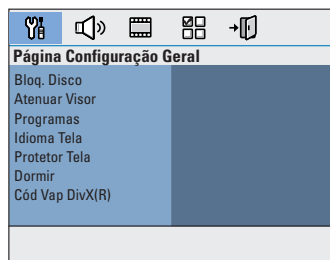

Consulte a página 33

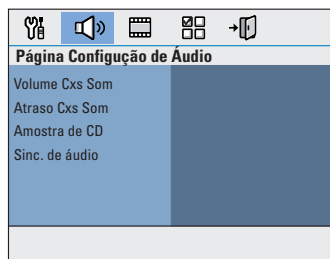

Consulte a página 34

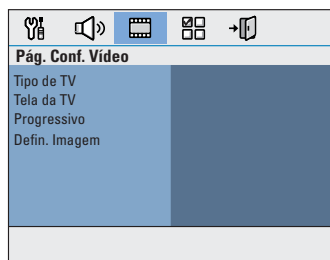

Consulte a página 35

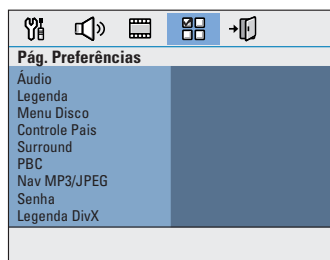

Consulte a página 36-37

Opções do menu de configuração (continuação)

Página Config. Geral (as opções sublinhadas são as configurações padrão de fábrica)

Bloq. Disco

Nem todos os discos são classificados ou codificados pelo fabricante do disco. Você pode impedir a reprodução de discos específicos com a função de bloqueio de disco. Podem ser bloqueados até 40 discos.

- { Bloq. } – Selecione para bloquear a reprodução do disco atual. O acesso subsequente a um disco bloqueado exige uma senha de seis dígitos. A senha padrão é '136900'. Consulte { Página config. preferências - Senha }.
- { Desbloq. } – Todos os discos podem ser reproduzidos.

Atenuar Visor

Selecione o brilho do display da unidade.

- { 100% } – Brilho máximo.
- { 70% } – Brilho médio.
- { 40% } – Opção para pouco brilho. Essa opção desliga todos os LEDs e ícones no display dianteiro da unidade.

Programas

Acessa o menu de programação de faixas. Consulte 'Programação de faixas de disco' para obter detalhes.

Idioma Tela

Seleciona o idioma do menu a ser exibido na tela da unidade.

Protetor Tela

O protetor de tela evita danos à tela da TV ao impedir a exposição de uma imagem estática por um longo período de tempo.

- { Lig } – Desliga a TV no modo proteção de tela quando a reprodução for interrompida ou pausada por mais de 15 minutos.
- { Desl } – Desativa o protetor de tela.

Dormir

O timer permite que a unidade alterne automaticamente para o modo de espera após o tempo predefinido.

- { 15/30/45/60 mins } – Selecione os minutos predefinidos para alternar automaticamente a unidade para o modo de espera.
- { Desl } – Desativa a função de modo sleep (inoperante).

Cód Vap DivX(R)

A Philips fornece a você o código de registro DivX® VOD (Video On Demand), que permite alugar ou comprar vídeos usando o serviço DivX® VOD em www.divx.com/vod. Todos os vídeos baixados do DivX® VOD só podem ser reproduzidos nesta unidade.

Pressione ► para ver o código de registro e pressione **OK** para sair.

Opções do menu de configuração (continuação)

Página Conf. Audio (as opções sublinhadas são as configurações padrão de fábrica)

Volume Cxs Som

Acessa o menu de configuração do volume das caixas de som. Use as teclas ◀▶ para ajustar o volume de cada caixa acústica conectada entre -6 dB e +6 dB. Consulte 'Guia rápido - Ajuste dos canais das caixas acústicas'.

Atraso Cxs Som

Acesse o menu de ajuste da distância das caixas de som. Use as teclas ◀▶ para definir os atrasos das caixas central e traseiras com base na distância e posição da audição. Consulte 'Guia rápido - Ajuste dos canais das caixas acústicas'.

Note: Um aumento/diminuição de 1 ms no tempo de atraso equivale a uma mudança de 30 cm na distância. Use retardos maiores quando as caixas acústicas traseiras estiverem mais próximas do ouvinte do que as frontais.

Amostra de CD

Esta função permite converter CDs de música em uma taxa de amostragem maior, usando o sofisticado processamento de sinais digitais para obter melhor qualidade sonora.

- { Desl } – Desativa o aumento da taxa de amostragem do CD.
- { **88.2 kHz (X2)** } – Converte a taxa de amostragem dos CDs multiplicando-a por dois em relação à taxa original.

Notas:

- Se você tiver ativado a função de aumento de taxa de amostragem, a saída de áudio comutará automaticamente para o modo estéreo.
- Se você pressionar o botão SURROUND no controle remoto para selecionar o modo multicanal, isso desativará a função de aumento da taxa de amostragem do CD.

Sinc. de áudio

Este recurso permite ajustar o tempo de atraso de áudio se a reprodução de vídeo for mais lenta do que os fluxos de saída de áudio.

Use as teclas ◀▶ para definir os tempos de atraso de saída de áudio entre 0 e 200 ms.

Opções do menu de configuração (continuação)

Página Conf. Vídeo (as opções sublinhadas são as configurações padrão de fábrica)

Tipo de TV

Selecione o sistema de cores correspondente à TV conectada. Permite a reprodução de um tipo diferente de disco (PAL ou NTSC) nesta unidade.

- { PAL } – Para sistema PAL de TV.
- { NTSC } – Para sistema NTSC de TV.
- { Multi } – Para TV compatível com PAL e NTSC.

Tela da TV

O formato da imagem pode ser ajustado de acordo com a sua TV.

- { 4:3 Pan Scan } – Para uma imagem com altura total e lados cortados.



- { 4:3 Letter Box } – Para telas 'widescreen' com barras pretas nas partes superior e inferior.



- { 16:9 Wide Screen } – Para TVs widescreen (taxa de quadros 16:9).



Progressivo

Antes de ativar o recurso Progressive scan, verifique se a sua TV aceita sinais progressivos (é necessária uma TV Progressive scan) e se você conectou a unidade à TV usando Y Pb Pr. Consulte 'Guia rápido - Configuração do recurso Progressive scan' para obter detalhes.

- { Lig } – Ativa o modo Progressive scan. Leia as instruções na tela da TV e confirme sua ação pressionando **OK** no controle remoto.
- { Desl } – Desativa o modo Progressive scan.

Defin. Imagem

Esta unidade oferece três conjuntos predefinidos de ajustes de cores de imagem e um ajuste pessoal, que você mesmo pode definir.

- { Padrão } – Ajuste de cores original.
- { Brilho } – Ajuste de cores vibrantes.
- { Suave } – Ajuste de cores quentes.
- { Pessoal } – Selecione esta opção para personalizar o ajuste de cores. Use as teclas ◀▶ para fazer o ajuste que melhor se adapta às suas preferências e pressione **OK** para confirmar. Para obter um ajuste médio, selecione { 0 }.

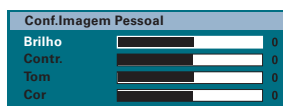

Opções do menu de configuração (continuação)

Página Config. Preferências (as opções sublinhadas são as predefinições de fábrica)

Áudio	Seleciona o idioma de áudio preferido em DVDs com várias trilhas sonoras.
Legenda	Seleciona o idioma de legenda preferido para a reprodução de DVD.
Menu Disco	Seleciona o idioma preferido para o menu do disco para a reprodução de DVD.

Nota: Se o idioma de áudio/legenda/menu do disco selecionado não estiver disponível no DVD, será usado o idioma padrão do disco.

Controle Pais	<p>Este recurso proíbe a exibição de vídeos que excedam os limites estabelecidos por você. Ele só funciona em DVDs com nível de controle de país atribuído ao disco inteiro ou a determinadas cenas do disco.</p> <p>1) Use as teclas ▲▼ para selecionar um nível de classificação de 1 a 8 e pressione OK.</p> <p>2) Use o teclado numérico (0 a 9) no controle remoto para inserir a sua senha de seis dígitos.</p>
----------------------	---

Notas:

- As classificações dependem do país ('1' é considerado material menos ofensivo e '8', mais ofensivo). Para desativar o controle de país e permitir a reprodução de todos os discos, selecione '8'.
- Alguns DVDs não são codificados com uma classificação, embora a classificação do filme possa aparecer impressa na capa do disco. O recurso de nível de classificação não proíbe a reprodução desses discos. VCDs, SVCDs e CDs não têm indicação de nível, de modo que o Controle de país não tem efeito sobre esses tipos de discos.
- Os DVDs classificados acima do nível selecionado não serão exibidos a menos que você digite a mesma senha de seis dígitos.

Surround	Define o ajuste surround favorito quando a unidade é ligada. { Lig } – Ativa o modo surround multicanal. { Último ajuste } – Ativa o ajuste usado mais recentemente.
-----------------	--

PBC	A função Play Back Control (Controle de reprodução) é aplicável somente a VCD/SVCD. O PBC permite reproduzir CDs de vídeo (2.0) de modo interativo, seguindo o menu do display. { Lig } – O menu de índice (se disponível) é exibido na TV quando você coloca um VCD/SVCD. { Desl } – O VCD/SVCD pula o menu de índice e reproduz diretamente do começo.
------------	--

Opções do menu de configuração (continuação)

Página Config. Preferências (as opções sublinhadas são as predefinições de fábrica)

MP3/JPEG Nav

Somente é possível ajustar a função MP3/JPEG Navigator (Navegador de MP3/JPEG) se o disco for gravado com menu. Essa função permite selecionar diferentes menus de exibição para facilitar a navegação.

- { Sem menu } – Exibe todos os arquivos contidos no disco MP3 ou no disco de imagem.
- { Com menu } – Exibe o menu de pastas do disco MP3 ou do disco de imagem.

Nota: Esta unidade só exibe 650 arquivos/pastas no diretório.

Senha

A senha é usada para o bloqueio de disco e controle de pais. A senha padrão é '136900'. Para alterar a senha:

- 1) Pressione **OK** para acessar o menu de alteração da senha.

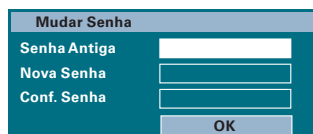

A imagem mostra uma tela de configuração intitulada "Mudar Senha". Ela possui um fundo verde escuro com elementos em tons de azul e branco. Há três campos de entrada de texto: "Senha Antiga", "Nova Senha" e "Conf. Senha". Abaixo dos campos, há um botão "OK".

- 2) Use o **teclado numérico (0 a 9)** no controle remoto para inserir sua senha de seis dígitos existente em { Senha Antiga }.

Nota: Ao fazer isso pela primeira vez ou se esquecer sua senha, digite '136900'.

- 3) Insira a nova senha de seis dígitos em { Nova Senha }.
- 4) Insira a nova senha de seis dígitos outra vez em { Conf. Senha }.
- 5) Pressione **OK** para confirmar e sair do menu.

Legenda DivX

Seleciona o tipo de fonte que suporta a legenda DivX gravada.

- { **Europa Central** } – Exibe fontes da Europa Central.
- { **Cirílico** } – Exibe fontes cirílicas.
- { **Grego** } – Exibe fontes para legendas em grego.
- { **Padrão** } – Exibe uma lista padrão de fontes para legendas em alfabeto romano fornecidas pela unidade.
- { **Hebraico** } – Exibe fontes para legendas em hebraico.
- { **Chinês simplificado** } – Exibe fontes para chinês simplificado.
- { **Coreano** } – Exibe fontes para coreano.

Padrão

Este recurso permite restaurar os padrões de fábrica das opções do menu de configuração e de seus ajustes pessoais, com exceção da senha para o bloqueio de disco e controle de pais.

Pressione **OK** para confirmar a restauração padrão.

Operações de rádio

Antes de começar ...

Verifique se as antenas FM e AM/MW estão conectadas.

Sintonia de estações de rádio

- 1 Pressione **SOURCE** várias vezes até 'FM' aparecer no display (ou pressione **RADIO** no controle remoto).
- 2 Pressione ◀ / ▶ no controle remoto para iniciar a sintonização.
→ A indicação de frequência fica mudando até que seja encontrada uma estação de rádio com sinal forte o suficiente.
- 3 Repita a etapa 2, se necessário, até localizar a estação de rádio desejada.
- 4 Para fazer a sintonia fina da recepção de uma estação fraca, pressione ▲ / ▼ rápida e repetidamente até conseguir a melhor recepção.

Alteração da grade de sintonia

(aplicável somente a determinadas regiões)
Em alguns países, o passo de frequência entre canais adjacentes na faixa (AM/MW)/ FM é de 9 kHz/50 kHz (10 kHz/100 kHz em algumas áreas).

Notas:

A mudança da grade de sintonia apaga todas as estações de rádio memorizadas anteriormente.

- 1 Pressione **SOURCE** várias vezes até 'FM' ou 'AM/MW' aparecer
- 3 Pressione ■.
- 4 Mantenha pressionado ▶▶ até 'GRID 9' (GRADE9) ou 'GRID 10' aparecer.

Memorização de estações de rádio

O aparelho pode memorizar até 40 estações de rádio de FM e 20 de AM/MW. Existem três formas diferentes de programar as estações de rádio:

- Usar a instalação automática (somente para a primeira configuração)
- Usar a memorização automática
- Usar a memorização manual

Dicas úteis:

- A unidade sairá do modo de memorização se nenhum botão for pressionado dentro de 20 segundos.
- Se nenhum sinal estéreo for detectado ou menos de 5 (cinco) estações forem detectadas durante a instalação do rádio, a mensagem 'CHECK ANTENNA' (VERIFIQUE A ANTENA) será exibida.

Uso da instalação automática

Ao acessar o modo 'RADIO' pela primeira vez, você será solicitado a instalar as estações de rádio. Com esse recurso, é possível instalar automaticamente todas as estações de rádio disponíveis tocando em um único botão.

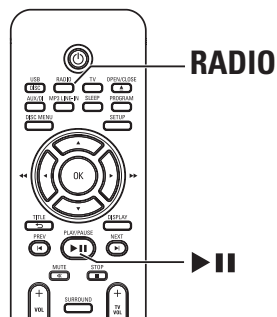

- 1 Pressione **RADIO**.
→ A mensagem 'AUTO INSTALL ... PRESS PLAY' (INSTALAÇÃO AUTOMÁTICA ... - PRESSIONE PLAY) aparece.

Operações de rádio (continuação)

- 2 Pressione **▶II**.
 - A unidade começa a busca na faixa FM e depois na faixa AM/MW.
 - Todas as estações de rádio disponíveis com sinal forte serão memorizadas automaticamente.
 - Após a conclusão, a primeira estação de rádio sintonizada será reproduzida.

Uso da memorização automática

Use a memorização automática para armazenar ou reinstalar todas as estações de rádio memorizadas.

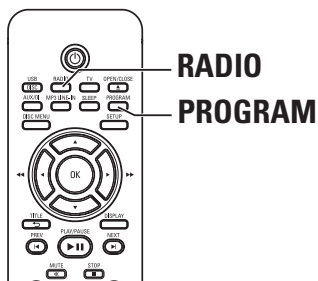

- 1 Pressione **RADIO** para selecionar a faixa 'FM' ou 'AM/MW'.
- 2 Pressione e mantenha pressionado **PROGRAM** até que 'START ...' apareça no display.
 - Todas as estações de rádio memorizadas anteriormente serão substituídas.

Uso da memorização automática

Utilize a programação manual para memorizar as suas estações preferidas.

- 1 Sintonize a estação de rádio desejada (consulte 'Sintonia de estações de rádio').
- 2 Pressione **PROGRAM**.
- 3 Use os botões **◀/▶** para selecionar um número no qual você deseje armazenar a estação de rádio atual.
- 4 Pressione **PROGRAM** para armazenar.

Seleção de uma estação de rádio memorizada

- 1 Pressione **RADIO** para selecionar a faixa 'FM' ou 'AM/MW'.
- 2 Use os botões **◀/▶** para selecionar o número que será memorizado (ou use o teclado numérico no controle remoto).
 - O número predefinido e a frequência de rádio serão exibidos no display.

Exclusão de uma estação de rádio memorizada

- 1 No modo de rádio, use os botões **◀/▶** para selecionar uma estação de rádio memorizada.
- 2 Pressione e mantenha pressionado **■** até 'FM/AM/MW X DELETED' (FM/MW X EXCLUÍDO) aparecer.
 - 'X' é o número memorizado.
 - A estação de rádio continua a ser reproduzida mas foi excluída da lista de estações memorizadas.
 - As outras estações de rádio memorizadas continuam inalteradas.

Controles de som e volume

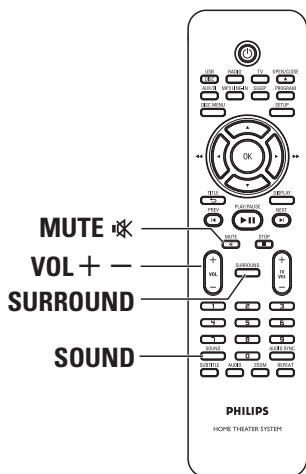

Controle do volume

- Pressione **VOL + -** para aumentar ou diminuir o volume.
→ 'VOL MIN' é o volume mínimo e 'VOL MAX', o volume máximo.

Para desligar o volume temporariamente

- Pressione **MUTE** .
→ A reprodução continua sem som e 'MUTE' (MUDO) é exibido.
→ Para restaurar o volume, pressione **MUTE** novamente ou aumente o nível de volume.

Seleção do som Surround

- Pressione **SURROUND** para selecionar som Multicanal ou Estéreo.
→ A disponibilidade dos vários modos de som surround depende do som disponível no disco.
→ Os modos de saída disponíveis para Multicanal são: Dolby Digital, DTS (Digital Theater Systems) Surround e Dolby Pro Logic II.
→ Transmissões ou gravações do tipo estéreo produzirão os mesmos efeitos do canal surround quando executadas em um modo surround.

Seleção de efeitos sonoros digitais

Selecione um efeito sonoro digital predefinido que coincida com o conteúdo do disco ou otimize o som do estilo musical que você está reproduzindo.

- Pressione **SOUND** para selecionar o efeito sonoro disponível.

Filmes	Música	Descrição
CONCERT	CLASSIC	Modo de som puro e uniforme, ideal para escutar música clássica ou assistir a shows em DVD
	JAZZ	Baixa e média frequências de som supernitidas. Recria o clima de uma casa de espetáculos com o artista bem na sua frente. Bom para ouvir jazz e assistir a dramas.
ACTION	ROCK	Baixa e alta frequências de som aprimoradas para obter o melhor dos efeitos sonoros especiais e da atmosfera do filme. Ótimo para filmes de ação e shows de rock/pop.
MTV	RnB	Baixa e média frequências de som aprimoradas para sons dançantes e com batida forte. Ideal para R&B, Hip Hop e vídeos da MTV.
GAMING	PARTY	Baixa e média (forte) frequências de som ideais para a sonorização de festas e jogos.
CARTOON	LOUNGE	Modo de som moderado adequado para música ambiente e para assistir a desenhos animados.
SPORTS	SPORTS	Média frequência de som e efeitos surround para obter vocais claros e o ambiente de um evento esportivo ao vivo.
NEWS	NEWS	Média frequência de som aprimorada para vocais/som claro.
NIGHT	NIGHT	Modo de som de controle dinâmico adequado para assistir a filmes à noite ou para música de fundo não invasiva.

Instalação do software mais recente

Periodicamente, a Philips lançará atualizações de software para melhorar a experiência de usuário.

- 1 Verifique a versão do software desta unidade pressionando **OPEN/CLOSE**  para abrir o bandeja de disco.
- 2 Pressione **DISPLAY** no controle remoto.
→ Anote as informações da versão do software atual.
- 3 Visite o site da Philips 'www.philips.com/support' para verificar se a atualização mais recente do software está disponível e baixe o software em um CD-R.
- 4 Insira o CD-R na bandeja de disco.
→ A instalação do software é iniciada automaticamente na unidade.

Nota:

Nunca retire o plugue da tomada nem desligue a unidade durante a atualização.

- 5 Quando o compartimento de disco abrir, remova o CD-R.
→ A atualização do software está em andamento.
- 6 Após a conclusão, o aparelho alterna automaticamente para o modo de espera.

Ajuste do timer

O timer permite que a unidade alterne automaticamente para o modo de espera após um tempo predefinido.

- Pressione **SLEEP** no controle remoto várias vezes para selecionar um período de tempo até o desligamento (15, 30, 45, 60 minutos ou OFF (DESLIGADO)).
→ Antes de a unidade alternar para o modo de espera, é exibida uma contagem regressiva de 60 segundos.
'SLEEP60' → 'SLEEP 59'.... →
'SLEEP1' → 'SLEEP'

Para cancelar o timer

- Pressione **SLEEP** várias vezes para selecionar 'OFF' (DESLIGADO) ou pressione o botão  (STANDBY-ON).

Solução de problemas

AVISO

Nunca tente consertar você mesmo a unidade, pois isso invalidará a garantia. Não abra a unidade, pois existe risco de choque elétrico.

Se ocorrer uma falha, verifique os pontos listados abaixo antes de encaminhar a unidade para conserto. Se você não conseguir corrigir um problema seguindo estas instruções, consulte seu distribuidor ou a Philips para obter assistência.

Problema (Geral)	Solução
Não acontece nada quando ligo o gravador.	<ul style="list-style-type: none">– Pressione STANDBY-ON na unidade para ligá-la.– Verifique se o cabo de alimentação está devidamente conectado e se há energia na tomada AC.
Nenhuma imagem é exibida.	<ul style="list-style-type: none">– Consulte o manual da TV para fazer a seleção correta do canal Video In. Mude o canal da TV até a tela do DVD aparecer.– Pressione DISC/USB para selecionar o modo de disco.– Se isso acontecer quando você ligar a função Progressive Scan, aguarde 15 segundos pela recuperação automática ou alterne novamente para o modo padrão como indicado a seguir:<ol style="list-style-type: none">1) Pressione OPEN/CLOSE ▲.2) Pressione ◀ no controle remoto.3) Pressione AUDIO no controle remoto.
Imagem completamente distorcida ou imagem em preto-e-branco.	<ul style="list-style-type: none">– Verifique a conexão do vídeo.– Às vezes, pode existir uma leve distorção de imagem. Isso não é uma falha.– O disco está sujo. Limpe o disco.
Sem som ou som distorcido.	<ul style="list-style-type: none">– Ajuste o volume.– Verifique as conexões e ajustes da caixa acústica.– Verifique se os cabos de áudio estão conectados e pressione o botão SOURCE para selecionar a origem de entrada correta (TV ou AUX/DI, por exemplo) e escolher o aparelho que deseja ouvir por meio da unidade.
Nenhum efeito de som surround nas caixas acústicas.	<ul style="list-style-type: none">– Pressione SURROUND para selecionar o ajuste de som surround correto.– Certifique-se de que a origem que você está reproduzindo está gravada ou é transmitida em som Surround (DTS, Dolby Digital, etc.)
O controle remoto não funciona corretamente.	<ul style="list-style-type: none">– Selecione a origem que deseja reproduzir (por exemplo, DISC/USB ou RADIO) antes de pressionar o botão de função (▶, ◀/▶).– Reduza a distância entre o controle remoto e a unidade.– As pilhas estão fracas; substitua-as.– Aponte o controle remoto diretamente para o sensor de infravermelho.

Solução de problemas (continuação)

Problema (Reprodução)	Solução
A unidade não inicia a reprodução.	<ul style="list-style-type: none">– Insira um disco legível com o lado de reprodução voltado para dentro. O DVD+R/CD-R deve ser finalizado.– Certifique-se de que o disco não esteja arranhado ou deformado.– Pressione SETUP para desligar a tela do menu de configuração do sistema.– Talvez seja necessário inserir a senha para desbloquear o disco para reprodução.– Talvez haja condensação de umidade dentro da unidade. Remova o disco e deixe a unidade ligada por cerca de uma hora.
A proporção da imagem não pode ser alterada, embora você tenha definido a tela da TV.	<ul style="list-style-type: none">– A proporção da imagem é fixa no disco DVD.– Dependendo da TV, pode ser possível alterar a proporção da imagem.
Não é possível ativar alguns recursos, como ângulos, legendas ou áudio em vários idiomas.	<ul style="list-style-type: none">– Os recursos podem não estar disponíveis no DVD.– A mudança do idioma do som ou das legendas é proibida neste DVD.
Não é possível selecionar alguns itens no menu de sistema/configuração.	<ul style="list-style-type: none">– Pressione o botão STOP duas vezes antes de selecionar o menu de configuração do sistema.– Dependendo da disponibilidade do disco, alguns itens de menu não podem ser selecionados.
Não reproduz filmes DivX.	<ul style="list-style-type: none">– Verifique se o arquivo DivX está codificado no modo 'Home Theater Profile (Perfil do Home theater)' com o codificador DivX.– Verifique se o filme DivX baixado é um arquivo completo.
A recepção do rádio é fraca.	<ul style="list-style-type: none">– Se o sinal estiver muito fraco, ajuste a antena ou conecte uma antena externa para melhorar a recepção.– Aumente a distância entre a unidade e a TV ou o videocassete.– Sintonize a frequência correta.– Posicione a antena bem afastada de qualquer equipamento que possa causar interferência.
A unidade não funciona.	<ul style="list-style-type: none">– Desconecte o cabo de alimentação da tomada da parede por alguns minutos. Reconecte o cabo de alimentação e tente operar novamente da maneira normal.

Solução de problemas (continuação)

Problema (USB)	Solução
O conteúdo da unidade flash USB não pode ser lido.	<ul style="list-style-type: none">– O formato da unidade flash USB não é compatível com a unidade.– A unidade está formatada com um sistema de arquivo diferente que não é suportado por esta unidade (por exemplo, NTFS).
A unidade flash USB está muito lenta.	<ul style="list-style-type: none">– Arquivos de tamanho grande ou unidades flash USB que exigem muita memória levam mais tempo para serem lidos e exibidos na tela da TV.

Perguntas freqüentes (USB)

Por que meu dispositivo USB demora tanto para exibir o conteúdo?

- Isso pode ocorrer devido ao grande número de arquivos (>500 arquivos/pastas) ou devido ao tamanho dos arquivos (>1 MB).
- Podem existir outros arquivos não suportados no aparelho e a unidade está tentando lê-los ou exibi-los.

O que acontece se aparelhos não suportados (por exemplo, mouse e teclados USB) forem conectados à unidade?

O aparelho pode deixar a unidade instável. Remova o dispositivo não suportado e desconecte o cabo de alimentação. Aguarde alguns minutos antes de reconectar o cabo de alimentação e ligar a unidade novamente.

O que acontece se eu conectar um HDD USB?

O HDD não é suportado, pois a grande capacidade de armazenamento torna a navegação muito difícil. Transfira os arquivos de música (mp3) e fotos (jpg) para uma unidade flash.

Por que a unidade não detecta o meu player de música portátil USB?

O player pode exigir um software proprietário fornecido com a unidade para acessar o conteúdo (por exemplo, playlist). Classe MTP não suportada; só é possível suportar dispositivos de armazenamento em massa.

Que tipos de arquivo são suportados pela unidade?

Suportamos apenas FAT16 e FAT32, não NTFS.

Por que o nome do arquivo parece ser diferente do que era exibido no meu computador (por exemplo, de “Good Bye.jpg” para “Good_B~1.jpg”)?

- O comprimento do nome do arquivo é limitado pelo sistema de arquivos do dispositivo (FAT16), que só suporta 8 (oito) caracteres.
- O computador talvez possa exibir o nome completo do arquivo, pois o sistema operacional pode converter o sistema de arquivos.

É possível reproduzir USB e disco simultaneamente?

Não é possível devido à limitação da memória. Além disso, será necessária uma interface de usuário diferente para funcionar de forma simples.

Por que não consigo girar as imagens no meu dispositivo?

Para girar as imagens no dispositivo USB, a imagem precisa conter informações EXIF, armazenadas na maioria das câmeras digitais. Essas informações EXIF talvez não tenham sido removidas quando você editou ou copiou a foto de outros dispositivos usando programas de edição.

Por que a unidade não reproduz alguns dos meus arquivos de música, fotos ou filmes?

Talvez os arquivos de música não sejam reproduzíveis devido aos diferentes formatos e à taxa de bits de codificação. Da mesma forma, a resolução das fotos pode ser baixa ou muito alta para a unidade.

Glossário

Áudio analógico: som não convertido em números. O som analógico está disponível quando a tomada AUDIO LEFT/RIGHT é usada. As tomadas vermelha e branca enviam áudio por meio de dois canais, o esquerdo e o direito.

Proporção da imagem: proporção da imagem se refere à proporção entre a largura e a altura de telas de TV. A proporção de uma TV padrão é 4:3, enquanto a proporção de uma TV de alta definição ou widescreen é de 16:9. O formato Letter Box permite assistir a uma imagem com uma perspectiva mais larga em uma tela padrão 4:3.

Tomadas AUDIO OUT: tomadas vermelha e branca na parte de trás da unidade que enviam áudio para outro sistema (TV, estéreo, etc.).

Taxa de bits: quantidade de dados usados para uma determinada duração de música; medida em kilobits por segundo ou kbps. Ou a velocidade em que você grava. Como regra geral, quanto maior a taxa de bits, ou quanto mais alta a velocidade de gravação, melhor a qualidade do som. No entanto, taxas mais altas de bits ocupam mais espaço em disco.

Capítulo: seções de um filme ou programa musical em um DVD, menores do que os títulos. O título compõe-se de diversos capítulos. A cada capítulo atribui-se um número de capítulo, para permitir a localização do capítulo desejado.

Vídeo composto (CVBS): sinal único de vídeo comumente usado na maioria dos produtos de vídeo para consumo.

Menu de disco: exibição de uma tela preparada para permitir a seleção de imagens, sons, legendas, diversos ângulos etc. gravados em um DVD.

DivX: o código DivX é uma tecnologia de compactação de vídeo com base em MPEG-4 de patente requerida, desenvolvida pela DivX Inc. É capaz de reduzir vídeos digitais o suficiente para possibilitar sua transferência pela Internet, sem perder sua alta qualidade visual.

Dolby Digital: sistema de som Surround desenvolvido pela Dolby Laboratories que contém até seis canais de áudio digital (frontal esquerdo e direito, surround esquerdo e direito, central e subwoofer).

Dolby Surround Pro Logic II: tecnologia aprimorada de decodificação de matrizes que proporciona uma melhor espacialidade e direcionalidade no material de programação Dolby Surround, fornece um convincente campo de som tridimensional em gravações de músicas estéreo convencionais e é ideal para levar a experiência surround ao som automotivo. Embora a programação Surround convencional seja totalmente compatível com os decodificadores Dolby Surround Pro Logic II, as trilhas sonoras poderão ser codificadas de forma específica para aproveitar ao máximo a reprodução Pro Logic II, incluindo os canais surround esquerdo e direito. (Este material também é compatível com os decodificadores Pro Logic convencionais).

DTS: Digital Theater Systems. Este é um sistema de som surround, mas diferente do Dolby Digital. Os formatos foram desenvolvidos por empresas diferentes.

JPEG: Formato de imagem digital estática muito utilizado. Sistema de compactação de dados de imagem estática proposto pelo Joint Photographic Expert Group, que apresenta pequena perda de qualidade de imagem apesar da elevada taxa de compactação. Os arquivos são reconhecidos por suas extensões 'JPG ou JPEG'.

MP3: Formato de arquivo com um sistema de compactação de dados de áudio. 'MP3' é a abreviação de Motion Picture Experts Group I (ou MPEG-I) Audio Layer 3. Com o formato MP3, um CD-R ou CD-RW pode conter cerca de 10 vezes mais dados do que um CD comum.

MPEG: Motion Picture Experts Group. Conjunto de sistemas de compactação para áudio e vídeo digitais.

Glossário (continuação)

Multicanal: Os DVDs são formatados para que cada trilha sonora constitua um campo de sonoro. O conceito multicanal refere-se a uma estrutura de trilhas sonoras com três ou mais canais.

PBC: Playback Control (Controle de reprodução). Sistema de navegação em um Vídeo CD/Super VCD por menus na tela gravados no disco. Você pode desfrutar de reprodução e buscas interativas.

Progressive scan: O Progressive scan exibe o dobro do número de quadros por segundo que o modo de entrelace (sistema de TV comum). Este recurso oferece resolução e qualidade de imagem superiores.

Código de região: Sistema que só permite a reprodução de discos na região designada. Esta unidade só executa discos que tenham códigos de região compatíveis. Você pode encontrar o código de região de sua unidade no rótulo do produto. Alguns discos são compatíveis com mais de uma região (ou ALL – Todas as regiões).

Surround: Sistema para a criação de campos sonoros tridimensionais cheios de realismo, graças à disposição de diversas caixas acústicas ao redor do ouvinte.

Título: A maior seção de um filme ou musical em DVD. A cada título atribui-se um número de título para permitir a localização do título desejado.

WMA: Windows Media™ Audio. Refere-se a uma tecnologia de compactação de áudio desenvolvida pela Microsoft Corporation. Os dados WMA podem ser codificados usando-se o Windows Media Player versão 9 ou o Windows Media Player para Windows XP. Os arquivos são reconhecidos por sua extensão 'WMA'.

Especificações

AMPLIFICADOR

Potência de saída	
Modo Home Theatre:	300 W
Resposta de frequência:	180 Hz a 18 kHz/ ±3 dB
Relação sinal-ruído:	> 60 dB (A ponderado)

Sensibilidade de entrada

- AUX In:	500 mV
- TV In:	250 mV
- MP3 Line-In:	500 mV

RÁDIO

Faixa de sintonia:	FM 87,5 a 108 MHz (50/100 kHz) AM 531 a 1602 kHz (9 kHz) AM 530 a 1700 kHz (10 kHz)
--------------------	--

Limitador de sensibilidade de 26 dB:

FM 22 dBf,
AM 5000µV/m

Relação da rejeição de IF:	FM 60 dB, AM 24 dB
Relação sinal-ruído:	FM 50 dB, AM 30 dB

Relação da supressão de AM:

FM 30 dB

Distorção harmônica:

FM mono 3%
FM estéreo 3%
AM 5%

Resposta de frequência	FM 180 Hz a 9 kHz / ±6 dB
------------------------	------------------------------

Separação de estéreo	FM 26 dB (1 kHz)
----------------------	------------------

Limiar do estéreo	FM 23,5 dB
-------------------	------------

DISCO

Tipo de laser	Semicondutor
Diâmetro do disco	12 cm/8 cm
Decodificação de vídeo	MPEG-1 / MPEG-2 / DivX 4/3/5/6, Ultra

Video DAC	12 bits
Sistema de sinal	PAL/NTSC

Formato de vídeo	4:3/16:9
------------------	----------

Vídeo S/N	56 dB (mínimo)
-----------	----------------

Saída de vídeo composto:	1,0 V _{p-p} , 75 Ω
--------------------------	-----------------------------

Áudio DAC	24 bits / 96 kHz
-----------	------------------

Resposta de frequência	4 Hz a 20 kHz (44,1 kHz) 4 Hz a 22 kHz (48 kHz) 4 Hz a 44 kHz (96 kHz)
------------------------	---

PCM	IEC 60958
-----	-----------

Dolby Digital	IEC 60958, IEC 61937
---------------	----------------------

DTS	IEC 60958, IEC 61937
-----	----------------------

UNIDADE PRINCIPAL

Faixa de voltagem da fonte de alimentação:	110-127 V/ 220-240 V~ 50-60 Hz intercambiável
--	--

Consumo de energia:	60 W
Peso:	2,82 kg

CAIXAS ACÚSTICAS FRONTAIS E TRASEIRAS

Sistema:	Satélite de faixa total
Impedância:	4 Ω
Drivers das caixas acústicas:	caixa acústica de faixa total de 3"
Resposta de frequência	150 Hz a 20 kHz
Dimensões (l x a x p):	95,5 x 198 x 75 mm
Peso:	0,53 kg (cada)

CAIXA ACÚSTICA CENTRAL

Sistema:	Satélite de faixa total
Impedância:	8 Ω
Drivers das caixas acústicas:	caixa acústica de faixa total de 3"
Resposta de frequência	150 Hz a 20 kHz
Dimensões (l x a x p):	240 x 99,5 x 64 mm
Peso:	0,85 kg

SUBWOOFER

Impedância:	8 Ω
Controladores das caixas acústicas:	Woofer de 165 mm (6,5")
Resposta de frequência:	40 Hz a 150 Hz
Dimensões (l x a x p):	131,2 x 315,5 x 386 mm
Peso:	3,93 kg

Especificações sujeitas a alterações sem notificação prévia.

Apenas para o Brasil: O seletor de voltagem deste aparelho está pré-ajustado na fábrica para 220V. Com o aparelho desligado da tomada é possível ajustar o seletor para a voltagem local se necessário.

Dígitos do idioma

Abkhazian	6566	Inupiaq	7375	Pushto	8083
Afar	6565	Irish	7165	Russian	8285
Afrikaans	6570	Íslenska	7383	Quechua	8185
Amharic	6577	Italiano	7384	Raeto-Romance	8277
Arabic	6582	Ivrit	7269	Romanian	8279
Armenian	7289	Japanese	7465	Rundi	8278
Assamese	6583	Javanese	7486	Samoan	8377
Avestan	6569	Kalaallisut	7576	Sango	8371
Aymara	6589	Kannada	7578	Sanskrit	8365
Azerhijani	6590	Kashmiri	7583	Sardinian	8367
Bahasa Melayu	7783	Kazakh	7575	Serbian	8382
Bashkir	6665	Kernewek	7587	Shona	8378
Belarusian	6669	Khmer	7577	Shqip	8381
Bengali	6678	Kinyarwanda	8287	Sindhi	8368
Bihari	6672	Kirghiz	7589	Sinhalese	8373
Bislama	6673	Komi	7586	Slovensky	8373
Bokmål, Norwegian	7866	Korean	7579	Slovenian	8376
Bosanski	6683	Kuanyama; Kwanyama	7574	Somali	8379
Brezhoneg	6682	Kurdish	7585	Sotho; Southern	8384
Bulgarian	6671	Lao	7679	South Ndebele	7882
Burmese	7789	Latina	7665	Sundanese	8385
Castellano, Español	6983	Latvian	7686	Suomi	7073
Catalán	6765	Letzeburgesch;	7666	Swahili	8387
Chamorro	6772	Limburgan; Limburger	7673	Swati	8383
Chechen	6769	Lingala	7678	Svenska	8386
Chewa; Chichewa; Nyanja	7889	Lithuanian	7684	Tagalog	8476
中文	9072	Luxembourgish;	7666	Tahitian	8489
Chuang; Zhuang	9065	Macedonian	7775	Tajik	8471
Church Slavic; Slavonic	6785	Malagasy	7771	Tamil	8465
Chuvash	6786	Magyar	7285	Tatar	8484
Corsican	6779	Malayalam	7776	Telugu	8469
Česky	6783	Maltese	7784	Thai	8472
Dansk	6865	Manx	7186	Tibetan	6679
Deutsch	6869	Maori	7773	Tigrinya	8473
Dzongkha	6890	Marathi	7782	Tonga (Tonga Islands)	8479
English	6978	Marshallese	7772	Tsonga	8483
Esperanto	6979	Moldavian	7779	Tswana	8478
Estonian	6984	Mongolian	7778	Türkçe	8482
Euskara	6985	Nauru	7865	Turkmen	8475
Ελληνικά	6976	Navaho; Navajo	7886	Twi	8487
Faroese	7079	Ndebele, North	7868	Uighur	8571
Français	7082	Ndebele, South	7882	Ukrainian	8575
Frysk	7089	Ndonga	7871	Urdu	8582
Fijian	7074	Nederlands	7876	Uzbek	8590
Gaelic; Scottish Gaelic	7168	Nepali	7869	Vietnamese	8673
Galleghan	7176	Norsk	7879	Volapuk	8679
Georgian	7565	Northern Sami	8369	Walloon	8765
Gikuyu; Kikuyu	7573	North Ndebele	7868	Welsh	6789
Guarani	7178	Norwegian Nynorsk;	7878	Wolof	8779
Gujarati	7185	Occitan; Provençal	7967	Xhosa	8872
Hausa	7265	Old Bulgarian; Old Slavonic	6785	Yiddish	8973
Herero	7290	Oriya	7982	Yoruba	8979
Hindi	7273	Oromo	7977	Zulu	9085
Hiri Motu	7279	Ossetian; Ossetic	7983		
Hrvatski	6779	Pali	8073		
Ido	7379	Panjabi	8065		
Interlingua (International)	7365	Persian	7065		
Interlingue	7365	Polski	8076		
Inuktitut	7385	Português	8084		

CERTIFICADO DE GARANTIA NO BRASIL

Este aparelho é garantido pela Philips da Amazônia Indústria Eletrônica Ltda., por um período superior ao estabelecido por lei. Porém, para que a garantia tenha validade, é imprescindível que, além deste certificado, seja apresentada a nota fiscal de compra do produto.

A Philips da Amazônia Indústria Eletrônica Ltda. assegura ao proprietário consumidor deste aparelho as seguintes garantias, a partir da data de entrega do produto, conforme expresso na nota fiscal de compra, que passa a fazer parte deste certificado:

**Garantia para rádios e reprodutores de CD portáteis
(sem caixa acústica destacável): 180 dias**

Garantia para os demais produtos da marca Philips: 365 dias.

Esta garantia perderá sua validade se:

- O defeito apresentado for ocasionado por uso indevido ou em desacordo com o seu manual de instruções.
- O produto for alterado, violado ou consertado por pessoa não autorizada pela Philips.
- O produto for ligado a fonte de energia (rede elétrica, pilhas, bateria, etc.) de características diferentes das recomendadas no manual de instruções e/ou no produto.
- O número de série que identifica o produto estiver de alguma forma adulterado ou rasurado.

Estão excluídos desta garantia defeitos decorrentes do descumprimento do manual de instruções do produto, de casos fortuitos ou de força maior; bem como aqueles causados por agentes da natureza e acidentes. Excluem-se igualmente desta garantia defeitos decorrentes do uso dos produtos em serviços não doméstico/residencial regular ou em desacordo com o uso recomendado. **ESTÃO EXCLUÍDAS DA GARANTIA ADICIONAL AS PILHAS OU BATERIAS FORNECIDAS JUNTO COM O CONTROLE REMOTO.**

Nos municípios onde não exista oficina autorizada de serviço Philips, as despesas de transporte do aparelho e/ou do técnico autorizado, correm por conta do Sr. Consumidor requerente do serviço.

A garantia não será válida se o produto necessitar de modificações ou adaptações para habilitá-lo a operar em qualquer outro país que não aquele para o qual foi designado, fabricado, aprovado e/ou autorizado, ou ter sofrido qualquer dano decorrente deste tipo de modificação.

Philips da Amazônia Indústria Eletrônica Ltda.

Dentro do Brasil, para informações adicionais sobre o produto ou para eventual necessidade de utilização da rede de oficinas autorizadas, ligue para o Centro de Informações ao Consumidor (CIC). Em São Paulo - Capital e demais localidades com DDD 011 - tel. 2121-0203, nas demais localidades e estados - tel. 0800 701 02 03 (discagem direta gratuita), ou escreva para Caixa Postal: nº 21.315 - CEP04602-970 - São Paulo - SP, ou envie um e-mail para: cic@philips.com.br
Horário de atendimento: de segunda à sexta-feira, das 08:00 às 20:00 h; aos sábados das 08:00às13:00h.

*Para atendimento fora do Brasil, contate a Philips local ou a:
Philips Consumer Service
Beukenlaan 2
5651 CD Eindhoven
The Netherlands*

Meet Philips at the Internet
<http://www.philips.com/welcome>



Be responsible
Respect copyrights

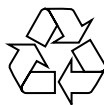

HTS3152
HTS3155

**CLASS 1
LASER PRODUCT**



Sgpjp-718/78-11