

Register your product and get support at  
[www.philips.com/welcome](http://www.philips.com/welcome)

DCM278



Thank you for choosing Philips.

### Need help fast?

Read your Quick Start Guide and/or User Manual first for quick tips that make using your Philips product more enjoyable.

If you have read your instructions and still need assistance, you may access our online help at

[www.philips.com/welcome](http://www.philips.com/welcome)  
or call

**1-888-PHILIPS (744-5477)**

while with your product.  
(and Model / Serial number)



Philips vous remercie de  
votre confiance.

### Besoin d'une aide rapide?

Le Guide rapide de début et Manuel de l'utilisateur regorgent d'astuces destinées à simplifier l'utilisation de votre produit Philips. Toutefois, si vous ne parvenez pas à résoudre votre problème, vous pouvez accéder à notre aide en ligne à l'adresse

[www.philips.com/welcome](http://www.philips.com/welcome)  
ou formez le

**1-800-661-6162 (Francophone)**

**1-888-PHILIPS (744-5477) (English speaking)**

Veillez à avoir votre produit à  
portée de main.

(et model / serial nombre)



Gracias por escoger Philips

### Necesita ayuda inmediata?

Lea primero la Guía rápida del comienzo o el Manual del usuario, en donde encontrará consejos que le ayudarán a disfrutar plenamente de su producto Philips.

Si después de leerlo aún necesita ayuda, consulte nuestro servicio de asistencia en línea en

[www.philips.com/welcome](http://www.philips.com/welcome)  
o llame al teléfono

**1-888-PHILIPS (744-5477)**

y tenga a mano el producto.  
(y número de model / serial)



EN	User manual	3
ES	Manual del usuario	21
FR	Mode d'emploi	41

# PHILIPS

# Canada

## English:

This digital apparatus does not exceed the Class B limits for radio noise emissions from digital apparatus as set out in the Radio Interference Regulations of the Canadian Department of Communications. This Class B digital apparatus complies with Canadian ICES-003.

## Français:

Cet appareil numérique n'émet pas de bruits radioélectriques dépassant les limites applicables aux appareils numériques de Classe B prescrites dans le Règlement sur le Brouillage Radioélectrique édicté par le Ministère des Communications du Canada. Cet appareil numérique de la classe B est conforme à la norme NMB-003 du Canada.

**The set complies with the FCC-Rules, Part 15 and with 21 CFR 1040.10. Operation is subject to the following two conditions:**

1. This device may not cause harmful interference, and
2. This device must accept any interference received, including interference that may cause undesired operation.

**L'appareil est conforme à la réglementation FCC, section 15, et à la norme 21 CFR 1040.10. Son utilisation est soumise à deux conditions :**

1. L'appareil ne doit pas provoquer d'interférences nuisibles, et
2. L'appareil doit supporter les interférences reçues, y compris les interférences empêchant son fonctionnement correct.

Regístrese en línea en [www.philips.com/welcome](http://www.philips.com/welcome)  
hoy mismo para aprovechar al máximo su compra.

Al registrar su modelo con PHILIPS usted cumplirá con los requisitos para obtener todos los valiosos beneficios que se indican a continuación, ¡no se los pierda! Regístrese en línea en [www.philips.com/welcome](http://www.philips.com/welcome) para asegurarse de:

### \*Seguridad del producto Notificación

Al registrar su producto, recibirá la notificación (directamente del fabricante).

### \*Beneficios adicionales

Registrar su producto garantiza que recibirá todos los privilegios a los cuales tiene derecho, incluyendo las ofertas especiales para ahorrar dinero.

# PHILIPS

¡Felicitaciones por su compra  
y bienvenido a la "familia"!

## Estimado propietario de un producto PHILIPS:

Gracias por su confianza en PHILIPS. Usted ha escogido uno de los productos mejor construidos y con mejor respaldo disponible hoy en día. Haremos todo lo que esté a nuestro alcance por mantenerle satisfecho con su compra durante muchos años.

Como miembro de la "familia" PHILIPS, usted tiene derecho a estar protegido con una de las garantías más completas de la industria. Lo que es más: su compra le garantiza que recibirá toda la información y ofertas especiales a las que tiene derecho, además de un fácil acceso a los accesorios desde nuestra cómoda red de compra desde el hogar.

Y lo que es más importante: usted puede confiar en nuestro irrestricto compromiso con su satisfacción total.

Todo esto es nuestra manera de decirle bienvenido y gracias por invertir en un producto PHILIPS.

**P.S.: Para aprovechar al máximo su compra PHILIPS,  
asegúrese de registrarse en línea en  
[www.philips.com/welcome](http://www.philips.com/welcome)**

Conozca estos

símbolos de **seguridad**



Este "relámpago" indica material no aislado dentro de la unidad que puede causar una descarga eléctrica. Para la seguridad de todos en su hogar, por favor no retire la cubierta del producto.

El "signo de exclamación" llama la atención hacia funciones sobre las que debería leer con atención en la literatura adjunta para evitar problemas operativos y de mantenimiento.

**ADVERTENCIA** Para reducir el riesgo de incendios o de descarga eléctrica, este aparato no se debe exponer a la lluvia ni a la humedad, y no se le deben colocar encima objetos llenos de líquido como jarrones.

**PRECAUCIÓN:** Para evitar descargas eléctricas, haga que la paleta ancha del enchufe coincida con la ranura ancha e introdúzcala hasta el fondo.

**ATTENTION:** Pour éviter les chocs électriques, introduire la lame la plus large de la fiche dans la borne correspondante de la prise et pousser jusqu'au fond.

### Sólo para uso del cliente

Escriba a continuación el N° de serie, el cual se ubica en la parte posterior del gabinete. Guarde esta información para futura referencia.

N° de modelo. \_\_\_\_\_  
N° de serie. \_\_\_\_\_

**PHILIPS**

Visite nuestro sitio en el World Wide Web en <http://www.philips.com/welcome>

# GARANTÍA LIMITADA PHILIPS UN (1) AÑO

## COBERTURA DE GARANTÍA:

La obligación de la garantía PHILIPS se limita a los términos establecidos a continuación.

## QUIÉNES ESTÁN CUBIERTOS:

Philips le garantiza el producto al comprador original o a la persona que lo recibe como regalo contra defectos en los materiales y en la mano de obra, a partir de la fecha de la compra original ("período de garantía") en el distribuidor autorizado. El recibo de ventas, donde aparecen el nombre del producto y la fecha de la compra en un distribuidor autorizado, se considerará comprobante de esta fecha.

## LO QUE ESTÁ CUBIERTO:

La garantía Philips cubre productos nuevos si se produce algún defecto en el material o la mano de obra y Philips recibe un reclamo válido dentro del período de garantía. A su propia discreción, Philips (1) reparará el producto sin costo, usando piezas de repuesto nuevas o reacondicionadas; (2) cambiará el producto por uno nuevo o que se ha fabricado con piezas nuevas o usadas utilizables, y que sea al menos funcionalmente equivalente o lo más parecido al producto original del inventario actual de Philips; o (3) reembolsará el precio de compra original del producto. Philips garantiza productos o piezas de repuesto proporcionados bajo esta garantía contra defectos en los materiales y en la mano de obra durante noventa (90) días o por el resto de la garantía del producto original, lo que le promocióne más cobertura. Cuando se cambia un producto o una pieza, el artículo que usted recibe pasa a ser de su propiedad y el que le entrega a Philips pasa a ser propiedad de éste último. Cuando se proporcione un reembolso, su producto pasa a ser propiedad de Philips.

**Nota: Cualquier producto que se venda y que esté identificado como reacondicionado o renovado tiene una garantía limitada de noventa (90) días.**

**El producto de reemplazo sólo se puede enviar si se cumplen todos los requisitos de la garantía. El incumplimiento de tales requisitos puede ocasionar un retardo.**

## LO QUE NO SE CUBRE: EXCLUSIONES Y LIMITACIONES:

La garantía limitada se aplica sólo a los productos nuevos fabricados por Philips o para Philips que se pueden identificar por la marca registrada, el nombre comercial o por tener el logotipo correspondiente. Esta garantía limitada no se aplica a ningún producto de hardware ni de software que no sea Philips, incluso si viene empacado con el producto o si se vende junto con éste. Los fabricantes, proveedores o editores que no sean Philips pueden proporcionar una garantía por separado para sus propios productos empacados con el producto Philips.

Philips no es responsable por ningún daño o pérdida de programas, datos u otra información almacenados en algún medio contenido en el producto, ni por ningún producto o pieza que no sea Philips que no esté cubierta por esta garantía. La recuperación o la reinstalación de programas, datos u otra información no está cubierta por esta garantía limitada.

Esta garantía no se aplica (a) a daños causados por accidente, abuso, mal uso, negligencia, mala aplicación o a productos que no sean Philips; (b) a daño provocado por servicio usado por

*Esta garantía le otorga derechos legales específicos. Usted puede tener otros derechos que varían entre los diferentes estados y provincias.*

cualquier persona distinta de Philips o de un establecimiento de servicio autorizado de Philips; (c) a productos o piezas que se hayan modificado sin la autorización por escrito de Philips; (d) si se ha retirado o desfigurado el número de serie de Philips; y tampoco se aplica la garantía a (e) productos, accesorios o insumos vendidos TAL COMO ESTÁN sin garantía de ningún tipo, lo que incluye productos Philips vendidos TAL COMO ESTÁN por algunos distribuidores.

## Esta garantía limitada no cubre:

- Los costos de envío al devolver el producto defectuoso a Philips.
- Los costos de mano de obra por la instalación o configuración del producto, el ajuste de controles del cliente en el producto y la instalación o reparación de sistemas de antena o fuente de señal externos al producto.
- La reparación del producto o el reemplazo de piezas debido a instalación o mantenimiento inadecuada, a conexiones hechas a un suministro de voltaje inadecuado, sobrevoltaje de la línea de alimentación, daño causado por relámpagos, imágenes retenidas o marcas en la pantalla producto de la visualización de contenido fijo durante períodos prolongados, reparaciones cosméticas debido al desgaste normal, reparaciones no autorizadas u otras causas que no se encuentren bajo el control de Philips.
- Daños o reclamos por productos que no están disponibles para su uso, por datos perdidos o por pérdida de software.
- Daños debido a mala manipulación en el transporte o accidentes de envío al devolver el producto a Philips.
- Un producto que requiera modificación o adaptación para permitir su funcionamiento en algún país que no sea el país para el que se diseñó, fabricó, aprobó y/o autorizó o la reparación de productos dañados por estas modificaciones.
- Un producto que se use para propósitos comerciales o institucionales (lo que incluye, entre otros, los de alquiler).
- La pérdida del producto en el envío y cuando no se pueda proporcionar una firma que verifique el recibo.
- No operar según el Manual del propietario.

## PARA OBTENER AYUDA EN LOS EE.UU., PUERTO RICO O EN LAS ISLAS VÍRGENES DE LOS EE.UU...

Comuníquese con el Centro de Atención al Cliente al:  
1-888-PHILIPS (1-888-744-5477)

## PARA OBTENER AYUDA EN CANADÁ...

1-800-661-6162 (si habla francés)  
1-888-744-5477 - (Si habla inglés o español)

LA REPARACIÓN O EL REEMPLAZO, SEGÚN LO DISPONE ESTA GARANTÍA, ES LA SOLUCIÓN EXCLUSIVA PARA EL CLIENTE. PHILIPS NO SERÁ RESPONSABLE DE LOS DAÑOS INCIDENTALES O INDIRECTOS QUE INFRINJAN ALGUNAS GARANTÍA EXPRESA O IMPLÍCITA SOBRE ESTE PRODUCTO. CON EXCEPCIÓN DE LO QUE PROHIBA LA LEY VIGENTE, TODA GARANTÍA IMPLÍCITA DE COMERCIABILIDAD Y ADECUACIÓN PARA UN PROPÓSITO PARTICULAR EN ESTE PRODUCTO ESTÁ LIMITADA EN DURACIÓN A LO QUE ESPECIFIQUE ESTA GARANTÍA.

Algunos estados no permiten las exclusiones ni la limitación de los daños incidentales o indirectos, ni permiten limitaciones sobre la duración de la garantía implícita, de modo que las limitaciones o exclusiones anteriores pueden no aplicarse a usted.

Philips P.O. Box 10313 Stamford, CT 06904

3140 035 50211

# Contenido

<b>1 Importante</b>	24
Seguridad	24
Aviso	26
<b>2 Su microcadena Hi-Fi</b>	27
Introducción	27
Contenido de la caja	27
Descripción de la unidad principal	28
Descripción del mando a distancia	29
<b>3 Introducción</b>	31
Ubicación	31
Preparación del control remoto	31
Conexión de corriente	31
Instalación automática de emisoras de radio	32
Ajuste del reloj	32
Encendido	32
<b>4 Reproducción</b>	33
Reproducción de un disco	33
Reproducción desde un dispositivo USB	33
Opciones de reproducción	33
<b>5 Reproducción desde el iPod/iPhone</b>	34
Modelos de iPod/iPhone compatibles	34
Reproducción de un reproductor iPod/iPhone	34
Carga del iPod/iPhone	35
<b>6 Cómo escuchar la radio</b>	35
Sintonización de una emisora de radio	35
Programación automática de emisoras de radio	35
Programación manual de emisoras de radio	36
Selección de una emisora de radio presintonizada	36
<b>7 Otras funciones</b>	36
Ajuste del temporizador de alarma	36
Ajuste del temporizador de desconexión automática	37
Reproducción desde un dispositivo externo	37
<b>8 Ajuste del sonido</b>	37
Ajuste del nivel de volumen	37
Silenciamiento del sonido	37
Selección de un efecto de sonido preestablecido	37
Mejora de graves	37
<b>9 Información del producto</b>	38
Especificaciones	38
Información sobre reproducción de USB	39
Formatos de disco MP3 compatibles	39
Mantenimiento	39
<b>10 Solución de problemas</b>	40

# 1 Importante

## Seguridad

Atención a estos símbolos de seguridad



El símbolo del rayo indica que los componentes sin aislamiento dentro de la unidad pueden generar una descarga eléctrica.

Para seguridad de todas las personas de su hogar, no quite la cubierta del producto.

El signo de exclamación indica características importantes cuya información debe leer en los manuales adjuntos a fin de evitar problemas en el funcionamiento y en el mantenimiento.

**ADVERTENCIA:** Para reducir el riesgo de incendio o descarga eléctrica, el aparato no debe exponerse a la lluvia o humedad ni se deben colocar sobre aquél objetos que contengan líquidos.

**ATENCIÓN:** Para evitar riegos de descarga eléctrica, el ancho de los conectores planos debe coincidir con el ancho de la ranura de conexión y el enchufe debe insertarse por completo.

## Instrucciones de seguridad importantes

- ① Lea estas instrucciones.
- ② Guarde estas instrucciones.
- ③ Preste atención a todas las advertencias.
- ④ Siga todas las instrucciones.
- ⑤ No use este aparato cerca del agua.
- ⑥ Utilice únicamente un paño seco para la limpieza.
- ⑦ No bloquee las aperturas de ventilación. Realice la instalación de acuerdo con las indicaciones del fabricante.
- ⑧ No instale cerca ninguna fuente de calor como, por ejemplo, radiadores, rejillas de calefacción, hornos u otros aparatos que produzcan calor (incluidos los amplificadores).
- ⑨ No omita la opción de seguridad que ofrecen los enchufes polarizados o con conexión a tierra. Un enchufe polarizado tiene dos conectores planos, uno más ancho que el otro. Un enchufe con conexión a tierra tiene dos conectores planos y un tercer conector de conexión a tierra. El conector plano más ancho y el tercer conector le ofrecen seguridad adicional. Si el enchufe suministrado no encaja correctamente en la toma de corriente, consulte a un electricista para cambiar el conector obsoleto.
- ⑩ Evite que se pise o doble el cable de alimentación, en particular junto a los enchufes, tomas de corriente y en el punto donde salen del aparato.
- ⑪ Use exclusivamente los dispositivos/ accesorios indicados por el fabricante.



- ⑫ Use únicamente el carrito, soporte, trípode o mesa indicados por el fabricante o que se incluya con el aparato. Cuando use un carrito, tenga cuidado al mover juntos el carrito y el aparato para evitar lesiones, ya que se puede volcar.



- ⑬ Desenchufe el aparato durante las tormentas eléctricas o cuando no lo utilice durante un periodo largo de tiempo.
- ⑭ El servicio técnico debe realizarlo siempre personal cualificado. Se requerirá servicio de asistencia técnica cuando el aparato sufra algún tipo de daño como, por ejemplo, que el cable de alimentación o el enchufe estén dañados, que se haya derramado líquido o hayan caído objetos dentro del aparato, que éste se haya expuesto a la lluvia o humedad, que no funcione normalmente o que se haya caído.

- ⑮ **ATENCIÓN** en el uso de las pilas. Para evitar fugas de las pilas que puedan causar lesiones corporales, daños en la propiedad o a la unidad:
- Instale todas las pilas correctamente, siguiendo las indicaciones de + y - de la unidad.
  - No mezcle pilas (antiguas y nuevas, o de carbón y alcalinas, etc.).
  - Quite las pilas cuando no use la unidad durante un periodo largo de tiempo.

- ⑯ No exponga el aparato a goteos ni salpicaduras.

- ⑰ No coloque sobre el aparato objetos que puedan suponer un peligro (por ejemplo, objetos que contengan líquido o velas encendidas).

- ⑱ Este producto puede contener plomo y mercurio. Es posible que el desecho de estos materiales se encuentre bajo regulación debido a causas medioambientales. Para obtener información sobre el desecho o reciclaje, póngase en contacto con las autoridades locales o con Electronic Industries Alliance: [www.eiae.org](http://www.eiae.org).

- Si usa el enchufe de alimentación o un adaptador para desconectar el aparato, éstos deberán estar siempre a mano.
- Radiación láser visible e invisible cuando se abre. Evite exponerse al haz.



#### Advertencia

- No quite nunca la carcasa de este aparato.
- No lubrique ninguna pieza de este aparato.
- No coloque nunca este aparato sobre otro equipo eléctrico.
- No exponga el aparato a la luz solar directa, al calor o a las llamas.
- No mire nunca al haz láser que está dentro del aparato.
- Asegúrese de tener siempre un fácil acceso al cable de alimentación, al enchufe o al adaptador para desconectar el aparato de la corriente.

## Seguridad auditiva

### Utilice un nivel de sonido moderado.

- El uso de los auriculares a un nivel de sonido elevado puede dañar el oído. Este producto produce sonidos con rangos de decibelios que pueden provocar una pérdida auditiva a una persona con un nivel auditivo normal, incluso en el caso de una exposición inferior a un minuto. Los rangos de decibelios más elevados se ofrecen para aquellas personas que tengan cierta deficiencia auditiva.
- El nivel de sonido puede ser engañoso. Con el paso del tiempo, el "nivel de comodidad" de escucha se adapta a los niveles de sonido más elevados. Por lo tanto, tras una escucha prolongada, el sonido de un nivel "normal" puede ser

en realidad de tono elevado y perjudicial para el oído. Para protegerse contra esto, ajuste el nivel de sonido a un nivel seguro antes de que su oído se adapte y manténgalo así.

**Para establecer un nivel de sonido seguro:**

- Fije el control de volumen en un ajuste bajo.
- Aumente poco a poco el sonido hasta poder oírlo de manera cómoda y clara, sin distorsión.

**Escuche durante períodos de tiempo razonables:**

- La exposición prolongada al sonido, incluso a niveles "seguros", también puede provocar una pérdida auditiva.
- Asegúrese de utilizar su equipo de forma razonable y realice los descansos oportunos.

**Asegúrese de respetar las siguientes pautas cuando use los auriculares.**

- Escuche a niveles de sonido razonables durante períodos de tiempo razonables.
- Tenga cuidado de no ajustar el nivel de sonido mientras se adapta su oído.
- No suba el nivel de sonido hasta tal punto que no pueda escuchar lo que le rodea.
- En situaciones posiblemente peligrosas, debe tener precaución o interrumpir temporalmente el uso. No utilice los auriculares cuando conduzca un vehículo motorizado, ni cuando practique ciclismo, skateboard, etc., ya que podría suponer un riesgo para el tráfico y es ilegal en muchas zonas.

---

## Aviso

Cualquier cambio o modificación que se realice en este dispositivo que no esté aprobada expresamente por Philips Consumer Lifestyle puede anular la autoridad del usuario para utilizar el equipo.

**Información medioambiental**

Se ha suprimido el embalaje innecesario. Hemos intentado que el embalaje sea fácil de separar en tres materiales: cartón (caja), espuma de poliestireno (corcho) y polietileno (bolsas, lámina de espuma protectora). El sistema se compone de materiales que se pueden reciclar y volver a utilizar si lo desmonta una empresa especializada. Siga la normativa local acerca del desecho de materiales de embalaje, pilas agotadas y equipos antiguos.

**Este producto incluye las siguientes etiquetas:**



Símbolo de equipo de Clase II



Este símbolo indica que este producto tiene un sistema de doble aislamiento.



Windows Media y el logotipo de Windows son marcas comerciales o marcas comerciales registradas de Microsoft Corporation en EE. UU. y/u otros países.



## 2 Su microcadena Hi-Fi

Le felicitamos por su compra y le damos la bienvenida a Philips. Para poder beneficiarse por completo del soporte que ofrece Philips, registre el producto en [www.philips.com/welcome](http://www.philips.com/welcome).

### Introducción

Con esta unidad podrá disfrutar de la música de discos, dispositivos USB, reproductores iPod, iPhone y otros dispositivos externos, así como escuchar emisoras de radio.

La unidad ofrece control digital del sonido (DSC) y refuerzo dinámico de graves (DBB) para mejorar el sonido.

La unidad admite los siguientes formatos multimedia:



### Contenido de la caja



Compruebe e identifique el contenido del paquete:

- Unidad principal
- Mando a distancia
- 1 cable de conexión MP3
- Kit de montaje (2 tacos y 2 tornillos)
- Guía de configuración rápida
- Manual de usuario
- Instrucciones de montaje en pared

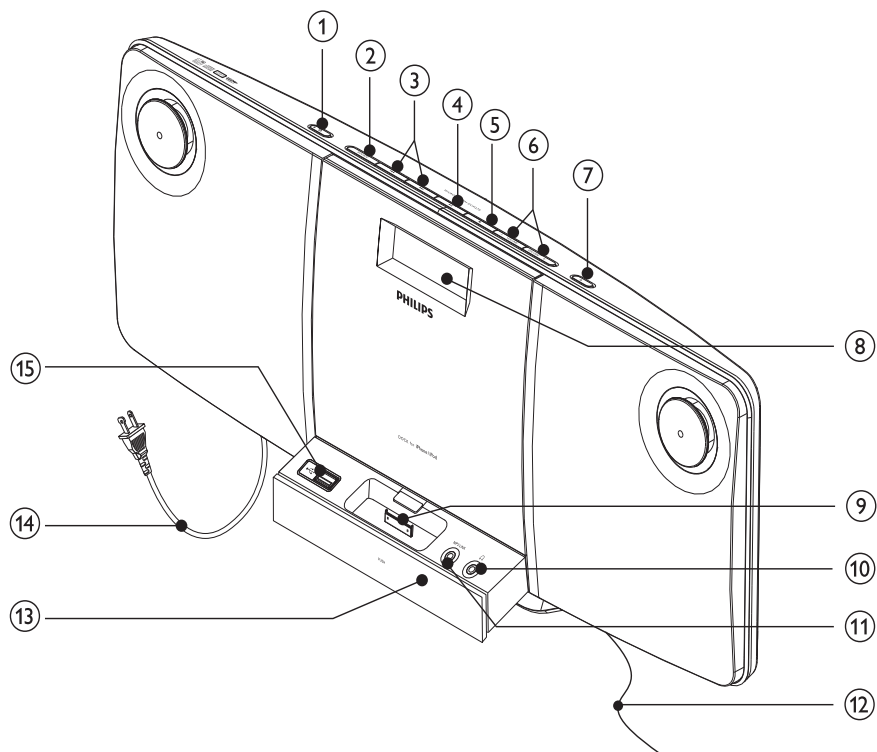
## Descripción de la unidad principal



- ① • Enciende la unidad o la cambia al modo de espera, o al modo de espera de bajo consumo.
- ② **SOURCE** • Selecciona una fuente: CD, sintonizador de FM, USB, iPod o conexión MP3.
- ③ • Salta a la pista anterior o siguiente.  
• Busca dentro de una pista.  
• Sintoniza una emisora de radio.  
• Selecciona el formato de 12 ó 24 horas.
- ④ • Inicia la reproducción del disco o hace una pausa.
- ⑤ • Detiene la reproducción o borra un programa.
- ⑥ **VOLUME + / -** • Para ajustar el volumen.
- ⑦ • Abre o cierra el compartimento de discos.
- ⑧ **Pantalla** • Muestra el estado actual.
- ⑨ **Base para iPod/iPhone**

- ⑩ 
  - Toma para los auriculares.
- ⑪ **MP3 LINK**
  - Toma de entrada de audio (de 3,5 mm) para un dispositivo de audio externo.
- ⑫ **Antena FM**
  - Mejora la recepción de FM.
- ⑬ **Sensor del control remoto**
- ⑭ **Cable de CA**
- ⑮ 
  - Toma para un dispositivo de almacenamiento masivo USB.

## Descripción del mando a distancia

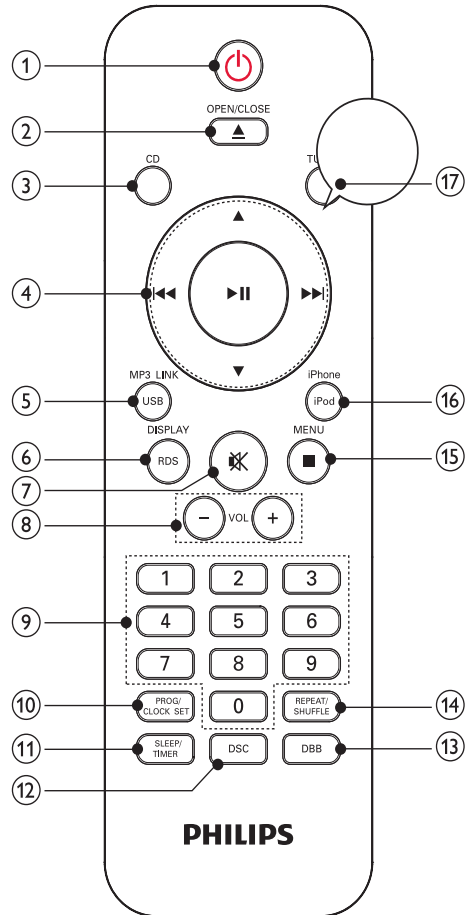

- ① 
  - Enciende la unidad o la cambia al modo de espera, o al modo de espera de bajo consumo.
- ② **OPEN/CLOSE ▲**
  - Abre o cierra la bandeja de discos.
- ③ **CD**
  - Selecciona la fuente de disco.

- ④ ▲/▼
- Navega por el menú del iPod.
  - Salta al álbum anterior o siguiente.
- ⏪/⏩
- Salta a la pista anterior o siguiente.
  - Busca dentro de una pista.
  - Sintoniza una emisora de radio.
  - Selecciona el formato de 12 ó 24 horas.
- ▶||
- Inicia la reproducción del disco o hace una pausa.
- ⑤ **USB/MP3 LINK**
- Selecciona la fuente del dispositivo USB.
  - Selecciona la fuente del dispositivo de audio externo.
- ⑥ **RDS/DISPLAY**
- Selecciona la información de pantalla durante la reproducción.
- La función RDS no está disponible.
- ⑦ 🔊
- Silencia o restaura el nivel de sonido.
- ⑧ **VOL +/-**
- Para ajustar el volumen.
- ⑨ **Teclado numérico**
- Selecciona directamente una pista del disco.
- ⑩ **PROG/CLOCK SET**
- Programa las pistas.
  - Para programar las emisoras de radio.
  - Para ajustar el reloj.
- ⑪ **SLEEP/TIMER**
- Para ajustar el temporizador de desconexión automática.
  - Para ajustar el temporizador de la alarma.
- ⑫ **DSC**
- Selecciona un ajuste de sonido preestablecido.
- ⑬ **DBB**
- Activa o desactiva la mejora dinámica de graves.
- ⑭ **REPEAT/SHUFFLE**
- Reproduce una pista o todas las pistas varias veces.
  - Reproduce las pistas aleatoriamente.
- ⑮ **■/MENU**
- Detiene la reproducción o borra un programa.
  - Accede al menú del iPod.
- ⑯ **iPod/iPhone**
- Seleccione la fuente iPod/iPhone.
- ⑰ **TUNER**
- Selecciona el sintonizador como fuente.

# 3 Introducción

## ! Precaución

- El uso de otros controles, ajustes o procedimientos distintos de los especificados en este manual puede causar una peligrosa exposición a la radiación u otros funcionamientos no seguros.

Siga siempre las instrucciones de este capítulo en orden.

Si se pone en contacto con Philips, se le preguntará el número de serie y de modelo del aparato. El número de modelo y el número de serie están en la parte posterior del aparato.

Escriba los números aquí:

Número de modelo \_\_\_\_\_

Número de serie \_\_\_\_\_

## Ubicación

Puede colocar la unidad en una superficie plana o montarla en la pared.

## Montaje en la pared

Para montar la unidad en la pared, consulte las instrucciones que aparecen en la hoja adicional de montaje en pared.

## Preparación del control remoto

## ! Precaución

- Riesgo de explosión. Mantenga las pilas alejadas del calor, la luz del sol o el fuego. Nunca tire las pilas al fuego.

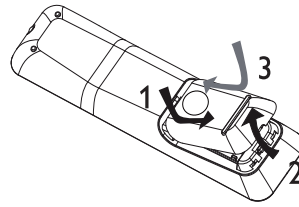

- 1 Abra el compartimento de las pilas.
- 2 Inserte 2 pilas AAA con la polaridad (+/-) correcta, tal como se indica.
- 3 Cierre el compartimento de las pilas.

## ☰ Nota

- Si no va a utilizar el mando a distancia durante un período largo de tiempo, quite las pilas.
- No combine una pila nueva y otra antigua ni diferentes tipos de pilas.
- Las pilas contienen sustancias químicas, por lo que debe deshacerse de ellas correctamente.

## Conexión de corriente

## ! Precaución

- Riesgo de daños en el dispositivo. Compruebe que el voltaje de la fuente de alimentación se corresponde con el voltaje impreso en la parte inferior de la unidad.
- Antes de conectar el cable de CA, asegúrese de que ha realizado correctamente las demás conexiones.

## ☰ Nota

- La placa de identificación está situada en la parte posterior de la unidad principal.

- 1 Conecte el cable de CA a la toma de corriente de CA.

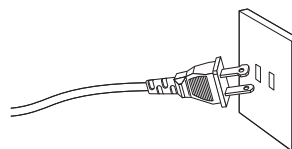

---

## Instalación automática de emisoras de radio

Si conecta la alimentación y no hay emisoras de radio almacenadas, la unidad comienza a guardar emisoras automáticamente.

- 1 Conecte la unidad a la fuente de alimentación.
  - ↳ Aparece [AUTO INSTALL - PRESS PLAY] (instalación automática, pulse el botón de reproducción).
- 2 Pulse ►|| en la unidad principal para comenzar la instalación.
  - ↳ La unidad almacena automáticamente emisoras de radio con la potencia de señal suficiente.
  - ↳ Cuando se hayan almacenado todas las emisoras de radio disponibles, se reproducirá automáticamente la primera emisora de radio presintonizada.

---

## Ajuste del reloj



### Nota

- Sólo se puede configurar el reloj en el modo de espera.

- 1 Pulse **PROG/CLOCK SET** para acceder al modo de ajuste del reloj.
  - ↳ En la pantalla aparece [SET CLOCK] (ajustar reloj).
- 2 Pulse ◀◀▶▶ repetidamente para seleccionar el formato de 12 ó 24 horas.
- 3 Pulse **PROG/CLOCK SET** para confirmar.
  - ↳ Aparecerán los dígitos de la hora y empezarán a parpadear.
- 4 Pulse ◀◀▶▶ para ajustar las horas.

- 5 Pulse **PROG/CLOCK SET** para confirmar.
  - ↳ Aparecerán los dígitos de los minutos y empezarán a parpadear.
- 6 Pulse ◀◀▶▶ para ajustar los minutos.
- 7 Pulse **PROG/CLOCK SET** para confirmar el ajuste del reloj.

---

## Encendido

- 1 Pulse ⏻.
  - ↳ La unidad cambia a la última fuente seleccionada.

---

## Pasar al modo de espera

- 1 Pulse ⏻ de nuevo para cambiar la unidad a modo de espera.
  - ↳ En el panel de visualización aparecerá el reloj (si está ajustado).

### Para poner la unidad en modo de espera de bajo consumo:

- 1 En el modo de espera, mantenga pulsado ⏻ durante más de 2 segundos.
  - ↳ Se apagará la retroiluminación del panel de visualización.

# 4 Reproducción

## Reproducción de un disco

- 1 Pulse **CD** para seleccionar la fuente de disco.
- 2 Pulse **▲** para abrir la bandeja de discos.
- 3 Introduzca un disco con la cara impresa hacia fuera.
- 4 Pulse **▲** para cerrar el compartimento de discos.  
↳ La reproducción se inicia automáticamente. De lo contrario, pulse **▶||**.

## Reproducción desde un dispositivo USB

### Nota

- Asegúrese de que el dispositivo USB contiene archivos de audio con un formato que se pueda reproducir.

- 1 Inserte el dispositivo USB en la toma **+**.

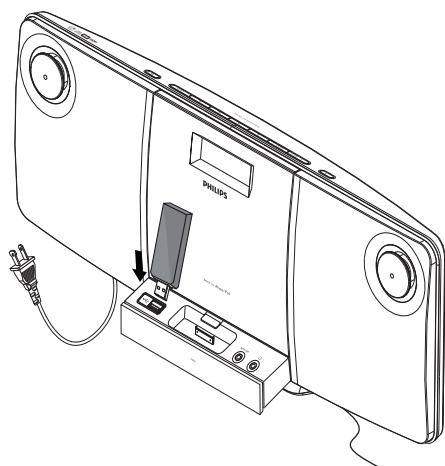

- 2 Pulse **USB/MP3 LINK** repetidamente para seleccionar la fuente USB.  
↳ La reproducción se inicia automáticamente. De lo contrario, pulse **▶||**.
  - Para seleccionar una carpeta, pulse **▲/▼**.
  - Para seleccionar un archivo de audio, pulse **◀◀▶▶**.

## Opciones de reproducción

### Hace una pausa / reanuda la reproducción

- 1 Para detener o reanudar la reproducción, pulse **▶||**.

### Cómo ir directamente a una pista

#### Para un CD:

- 1 Pulse **◀◀▶▶** para seleccionar otra pista.
  - Para seleccionar directamente una pista, también puede pulsar un botón del teclado numérico.

#### Para un disco MP3 y dispositivos USB:

- 1 Pulse **▲▼** para seleccionar un álbum o una carpeta.
- 2 Pulse **◀◀▶▶** para seleccionar una pista o un archivo.

### Búsqueda dentro de una pista

- 1 Durante la reproducción, mantenga pulsado **◀◀▶▶**.
- 2 Suelte el botón para reanudar la reproducción normal.

---

## Selección de las opciones de repetición y reproducción aleatoria

- 1 Durante la reproducción, pulse **REPEAT/SHUFFLE** varias veces para seleccionar una opción de repetición o el modo de reproducción aleatoria.
  - [↺]: la pista actual se reproduce una y otra vez.
  - [↻]: todas las pistas se reproducen una y otra vez.
  - [⌂]: todas las pistas se reproducen de forma aleatoria.
- 2 Para reanudar la reproducción normal, pulse **REPEAT/SHUFFLE** varias veces hasta que no aparezca ninguna opción.

---

## Programación de pistas

### Nota

- Sólo podrá programar pistas cuando se detenga la reproducción.

Puede programar un máximo de 40 pistas.

- 1 Pulse **PROG/CLOCK SET** para activar el modo de programa.  
↳ Aparece [**PROG**] (programa).
- 2 Para pistas MP3/WMA, pulse ▲/▼ para seleccionar un álbum.
- 3 Pulse ◀▶ para seleccionar una pista y, a continuación, pulse **PROG/CLOCK SET** para confirmar.
- 4 Repita los pasos 2 y 3 para programar más pistas.
- 5 Pulse ▶|| para reproducir las pistas programadas.  
↳ Durante la reproducción, aparece [**PROG**] (programa).
  - Para borrar el programa, pulse ■ en la posición de parada.

# 5 Reproducción desde el iPod/iPhone

Puede disfrutar del sonido del iPod/iPhone a través de la microcadena Hi-Fi.

---

## Modelos de iPod/iPhone compatibles

Modelos de iPod y de iPhone de Apple con conectores de base de 30 patillas:

- iPod classic, iPod touch, iPod nano, iPod de quinta generación (vídeo), iPod con pantalla en color y iPod mini
- iPhone, iPhone 3G, iPhone 3GS

---

## Reproducción de un reproductor iPod/iPhone

- 1 Coloque el reproductor iPod/iPhone en la base.

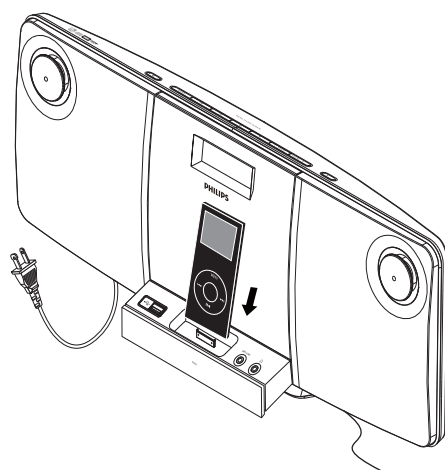



- 2 Pulse **iPod** para seleccionar el dispositivo iPod como fuente.
- ↳ El iPod/iPhone conectado inicia la reproducción automáticamente.
  - Para hacer una pausa/reanudar la reproducción, pulse **▶||**.
  - Para saltar una pista, pulse **◀◀▶▶**.
  - Para buscar durante la reproducción, mantenga pulsado **◀◀▶▶**; después suéltelo para reanudar la reproducción normal.

---

## Carga del iPod/iPhone

Si la unidad está conectada a la fuente de alimentación, el reproductor iPod/iPhone que esté colocado en la base comenzará a cargarse.

# 6 Cómo escuchar la radio

---

## Sintonización de una emisora de radio

- 1 Pulse **TUNER** para seleccionar FM.
- 2 Mantenga pulsado **◀◀▶▶** durante más de 2 segundos.
  - ↳ Aparece **[SEARCH]** (buscar).
  - ↳ La radio sintoniza automáticamente una emisora de recepción fuerte.
- 3 Repita el paso 2 para sintonizar más emisoras.
  - Para sintonizar una emisora de recepción débil, pulse **◀◀▶▶** repetidamente hasta obtener una recepción óptima.

---

## Programación automática de emisoras de radio

Puede programar un máximo de 20 emisoras de radio (FM) presintonizadas.

- 1 En el modo de sintonizador, mantenga pulsado **PROG/CLOCK SET** durante más de 2 segundos para activar el modo de programa automático.
  - ↳ Aparece **[AUTO]** (automático).
  - ↳ Todas las emisoras disponibles se programan en el orden de potencia de recepción de la banda de ondas.
  - ↳ La primera emisora de radio programada se retransmite automáticamente.

## Programación manual de emisoras de radio

Puede programar un máximo de 20 emisoras de radio (FM) presintonizadas.

- 1 Sintona una emisora de radio.
- 2 Pulse **PROG/CLOCK SET** para activar el modo de programa.  
↳ Aparece **[PROG]** (programa).
- 3 Pulse ▲/▼ para asignar un número a esta emisora de radio y, a continuación, pulse **PROG/CLOCK SET** para confirmar.
- 4 Repita los pasos anteriores para programar otras emisoras.



### Consejo

- Para sobrescribir una emisora programada, guarde otra emisora en su lugar.

## Selección de una emisora de radio presintonizada

- 1 En el modo de sintonizador, pulse ▲ /▼ para seleccionar un número de presintonía.



### Consejo

- Coloque la antena lo más lejos posible de un televisor, vídeo u otra fuente de radiación.
- Para una recepción óptima, extienda por completo la antena y ajuste su posición.

## 7 Otras funciones

### Ajuste del temporizador de alarma

Esta unidad se puede utilizar como despertador. El modo de disco, radio, USB y iPod se activa y se reproduce a la hora fijada.



### Nota

- Asegúrese de que ha ajustado el reloj correctamente.

- 1 Pulse para cambiar a modo de espera.
- 2 Mantenga pulsado **SLEEP/TIMER** durante más de dos segundos.  
↳ Se mostrará un mensaje para seleccionar la fuente.
- 3 Pulse **CD, TUNER, USB** o **iPod** para seleccionar la fuente.
- 4 Pulse **SLEEP/TIMER** para confirmar.  
↳ Aparecerán los dígitos del reloj.  
↳ Los dígitos de la hora empezarán a parpadear.
- 5 Pulse para ajustar las horas.
- 6 Pulse **SLEEP/TIMER** para confirmar.  
↳ Los dígitos de los minutos empezarán a parpadear.
- 7 Pulse para ajustar los minutos.  
↳ El temporizador está ajustado y activado.  
↳ Aparece

## Ajuste del temporizador de desconexión automática

Esta unidad se puede poner automáticamente en modo de espera transcurrido un periodo de tiempo determinado.

- 1 Cuando la unidad esté encendida, pulse **SLEEP/TIMER** varias veces para seleccionar un periodo de tiempo establecido (en minutos).
  - ↳ Cuando está activado el temporizador de desconexión, se muestra **zzz**.

### Para desactivar el temporizador de desconexión automática

- 1 Pulse **SLEEP/TIMER** repetidamente hasta que se muestre **[OFF]** (desactivado).
  - ↳ Si el temporizador de desconexión automática está desactivado, **zzz** desaparece de la pantalla.

## Reproducción desde un dispositivo externo

También puede escuchar un dispositivo de audio externo a través de esta unidad.

- 1 Pulse **USB/MP3 LINK** para seleccionar la fuente de conexión MP3.
- 2 Conecte el cable de conexión MP3 suministrado a:
  - la toma **MP3 LINK** (3,5 mm) de la unidad.
  - la conexión para auriculares del dispositivo externo.
- 3 Comience la reproducción del dispositivo (consulte el manual de usuario del dispositivo).

## 8 Ajuste del sonido

### Ajuste del nivel de volumen

- 1 Durante la reproducción, pulse **VOL +/-** para aumentar o disminuir el nivel de volumen.

### Silenciamiento del sonido

- 1 Durante la reproducción, pulse **⊗** para activar o desactivar la función de silencio.

### Selección de un efecto de sonido preestablecido

- 1 Durante la reproducción, pulse **DSC** varias veces para seleccionar:
  - **[POP]** (pop)
  - **[JAZZ]** (jazz)
  - **[ROCK]** (rock)
  - **[CLASSIC]** (clásica)
  - **[FLAT]** (sin efectos)

### Mejora de graves

- 1 Durante la reproducción, pulse **DBB** para activar o desactivar la mejora dinámica de graves.
  - ↳ Si se activa la mejora dinámica de graves, aparece **[DBB]**.

# 9 Información del producto



## Nota

- La información del producto puede cambiar sin previo aviso.

## Especificaciones

### Amplificador

Potencia de salida total	2 x 5 W RMS
Respuesta de frecuencia	80 Hz - 16 kHz, $\pm 3$ dB
Relación señal/ruido	> 60 dB
Entrada de MP3 LINK	0,5 V RMS 20 k $\Omega$

### Disco

Tipo de láser	Semiconductor
Diámetro del disco	12 cm / 8 cm
Discos compatibles	CD-DA, CD-R, CD-RW, MP3-CD y WMA-CD
DAC de audio	24 bits / 44,1 kHz
Distorsión armónica total	< 1,5%
Respuesta de frecuencia	60 Hz – 16 kHz (44,1 kHz)
Relación señal/ruido	> 75 dBA

### Sintonizador

Rango de sintonización	FM: 87,5 - 108 MHz
Intervalo de sintonización	100 KHz
Número de presintonías	20

### Altavoces

Controlador de altavoz	Woofer de 3"
Impedancia del altavoz	5 W, 8 $\Omega$

### Información general

Alimentación de CA	120 V~, 60 Hz
Consumo de energía en funcionamiento	35 W
Consumo de energía en modo de espera	<2 W
Consumo en el modo de espera de ahorro	< 1 W
USB directo	Versión 2.0/1.1
Dimensiones	
– Unidad principal (ancho x alto x profundo)	542 x 238 x 102 mm
Peso	
– Unidad principal	3,935 kg

## Información sobre reproducción de USB

### Dispositivos USB compatibles:

- Memoria flash USB (USB 2.0 o USB 1.1)
- Reproductores flash USB (USB 2.0 o USB 1.1)
- Tarjetas de memoria (requieren un lector de tarjetas adicional para funcionar en esta unidad).

### Formatos compatibles:

- USB o formato de archivo de memoria FAT12, FAT16, FAT32 (tamaño de sector: 512 bytes)
- Velocidad de bits (velocidad de datos) de MP3: 32-320 Kbps y velocidad de bits variable
- WMA v9 o anterior
- Directorios anidados hasta un máximo de 8 niveles
- Número de álbumes/carpetas: 99 como máximo
- Número de pistas/títulos: 999 como máximo
- Etiqueta ID3 v2.0 o superior
- Nombre de archivo en Unicode UTF8 (longitud máxima: 128 bytes)

### Formatos no compatibles:

- Álbumes vacíos: un álbum vacío es aquel que no contiene archivos MP3 o WMA y que no se mostrará en la pantalla.
- Los formatos de archivo no compatibles se omiten. Por ejemplo, los documentos de Word (.doc) o los archivos MP3 con la extensión .dlf se omiten y no se reproducen.
- Archivos de audio AAC, WAV y PCM.
- Archivos WMA con protección DRM (.wav; .m4a; .m4p; .mp4 y .aac)
- Archivos WMA con formato sin pérdidas

## Formatos de disco MP3 compatibles

- ISO9660 y Joliet
- Número máximo de títulos: 999 (en función de la longitud del nombre del archivo)
- Número máximo de álbumes: 99
- Frecuencias de muestreo compatibles: 32 kHz, 44,1 kHz, 48 kHz
- Velocidades de bits compatibles: 32-320 (kbps), velocidades de bits variables
- Etiqueta ID3 v2.0 o superior
- Directorios anidados hasta un máximo de 8 niveles

## Mantenimiento

### Limpieza de la carcasa

- Utilice un paño suave ligeramente humedecido con un detergente que no sea agresivo. No utilice ninguna solución que contenga alcohol, licor, amoníaco, o abrasivos

### Limpieza de los discos

- Cuando un disco se ensucie, límpielo con un paño de limpieza. Limpie el disco desde el centro hacia afuera.
- No utilice disolventes como benceno, diluyentes, limpiadores disponibles en comercios o pulverizadores antiestáticos para discos analógicos.



### Limpieza de la lente del disco

- Después de un uso prolongado, se puede acumular polvo o suciedad en la lente del disco. Para garantizar una buena calidad de reproducción, limpie la lente del disco con limpiador para lentes de CD de Philips o cualquier limpiador disponible en los comercios. Siga las instrucciones proporcionadas con el limpiador.

# 10 Solución de problemas



## Advertencia

- No quite nunca la carcasa de este aparato.

Para que la garantía mantenga su validez, no trate nunca de reparar el sistema usted mismo. Si tiene problemas al usar este aparato, compruebe los siguientes puntos antes de llamar al servicio técnico. Si no consigue resolver el problema, vaya al sitio Web de Philips [www.philips.com/welcome](http://www.philips.com/welcome). Cuando se ponga en contacto con Philips, asegúrese de que el aparato esté cerca y de tener a mano el número de modelo y el número de serie.

### No hay alimentación

- Asegúrese de que el enchufe de alimentación de CA de la unidad esté bien conectado.
- Asegúrese de que haya corriente en la toma de CA.
- Para ahorrar energía, la unidad cambia automáticamente a modo de espera 15 minutos después de que finalice la reproducción, si no se utiliza ningún control.

### No hay sonido

- Ajuste el volumen.

### La unidad no responde

- Desconecte y vuelva a conectar el enchufe de alimentación de CA; a continuación, encienda de nuevo la unidad.

### No se detecta el disco

- Inserte un disco.
- Compruebe que ha insertado el disco con la cara impresa hacia dentro.
- Espere hasta que la condensación de humedad en la lente haya desaparecido.
- Sustituya o limpie el disco.

- Use un CD que esté finalizado o un disco con el formato correcto.

### El control remoto no funciona

- Antes de pulsar cualquier botón de función, seleccione la fuente correcta con el mando a distancia en lugar de hacerlo con la unidad principal.
- Reduzca la distancia entre el control remoto y la unidad.
- Inserte la pila con la polaridad (signos +/–) alineada como se indica.
- Sustituya la pila.
- Apunte con el control remoto directamente al sensor situado en la parte frontal de la unidad.

### No se pueden mostrar algunos archivos en el dispositivo USB

- El número de carpetas o archivos del dispositivo USB ha superado un determinado límite. Este hecho no indica un mal funcionamiento.
- Los formatos de estos archivos no son compatibles.

### El dispositivo USB no es compatible

- El dispositivo USB no es compatible con la unidad. Pruebe con otro.

### La recepción de radio es débil

- Aumente la distancia entre la unidad y el televisor o el vídeo.
- Extienda por completo la antena FM y ajuste su posición.

### Se ha borrado el ajuste del reloj o del temporizador

- Se ha interrumpido la corriente eléctrica o se ha desconectado el cable de alimentación.
- Restablezca el reloj/temporizador.

### El temporizador no funciona

- Ajuste el reloj correctamente.
- Active el temporizador.

