

Register your product and get support at  
[www.philips.com/welcome](http://www.philips.com/welcome)

Docking Entertainment System

DCM250/12



---

EN User manual

---

DA Brugervejledning

---

DE Benutzerhandbuch

---

ES Manual del usuario

---

FR Mode d'emploi

---

IT Manuale utente

---

NL Gebruiksaanwijzing

---

SV Användarhandbok

---

**PHILIPS**

# Innehållsförteckning

<b>1 Viktigt</b>	<b>2</b>	<b>8 Lyssna på radio</b>	<b>18</b>
Säkerhet	2	Ställ in en radiokanal.	18
Meddelande	3	Programmera radiokanaler automatiskt	18
		Programmera radiokanaler manuellt	18
		Välj en förinställd radiokanal.	18
		Visa RDS-information	18
<b>2 Dockningssystem för underhållning</b>	<b>5</b>		
Inledning	5	<b>9 Justera ljudet</b>	<b>20</b>
Förpackningens innehåll	5	Justera volymen	20
Översikt över huvudenheten	6	Välj en förinställd ljudeffekt.	20
Översikt över fjärrkontrollen	7	Förstärka basen	20
		Ljud av	20
<b>3 Komma igång</b>	<b>9</b>		
Ansluta FM-antennen	9	<b>10 Övriga funktioner</b>	<b>21</b>
Anslut MW-antenn	9	Ställa in insomningstimern	21
Ansluta strömmen	10	Ställa in alarmtid	21
Förbereda fjärrkontrollen	10	Lyssna på en extern enhet	21
Automatisk inställning av radiokanaler	11	Lyssna genom hörlurar	21
Ställa in klockan	11		
Slå på	11	<b>11 Produktinformation</b>	<b>22</b>
		Specifikationer	22
<b>4 Spela upp skiva</b>	<b>12</b>	USB-uppspelningsinformation	23
		MP3-skivformat som kan användas	23
<b>5 Spela upp från USB</b>	<b>13</b>	RDS-programtyper	24
<b>6 Alternativ för uppspelning</b>	<b>14</b>	<b>12 Felsökning</b>	<b>25</b>
Gå till ett ljudspår	14		
Pausa/återuppta uppspelningen	14		
Sökning inom ett spår.	14		
Visa uppspelningsinformation	14		
Upprepa uppspelning	14		
Slumpvis uppspelning	14		
Programmera spår	14		
<b>7 Spela iPod/iPhone</b>	<b>16</b>		
Kompatibla iPod-/iPhone-modeller	16		
Ansluta iPod/iPhone	16		
Lyssna på iPod/iPhone	16		
Spela upp film från iPod/iPhone	17		
Ladda iPod/iPhone	17		
Ta bort iPod/iPhone	17		

# 1 Viktigt

## Säkerhet

Lär dig de här säkerhetssymbolerna

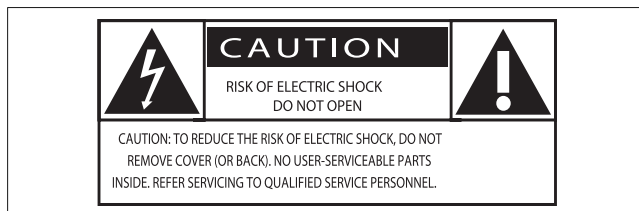

Blixten anger att det finns oisolerat material i enheten som kan ge en elektrisk stöt. För allas säkerhet bör du inte ta bort det skyddande höljet på produkten.

Utopstecknet betyder att det finns funktioner som du bör läsa mer om i den handbok som medföljer, för att undvika problem vid användning och underhåll.

**WARNING!** För att minska risken för brand och elektriska stötar bör du inte utsätta apparaten för regn eller fukt och du bör inte heller placera kärl med vatten, exempelvis blomvaser, ovanpå apparaten.

**WARNING!** För att minska risken för elektriska stötar bör du se till att sätta i kontakten på rätt sätt och trycka in den ända in i uttaget.

### Viktiga säkerhetsinstruktioner

- ① Läs de här instruktionerna.
- ② Behåll de här instruktionerna.
- ③ Läs och ta till dig varningstexten.
- ④ Följ samtliga instruktioner.
- ⑤ Använd inte apparaten i närheten av vatten.
- ⑥ Rengör endast med torr trasa.

- ⑦ Blockera inte ventilationsöppningar. Installera apparaten i enlighet med tillverkarens instruktioner.
- ⑧ Installera den inte i närheten av någon värmekälla, som element, varmluftsintag, spis eller annan utrustning som avger värme (inklusive förstärkare).
- ⑨ Skydda elkabeln så att den inte blir trampad på eller kommer i kläm, särskilt intill kontakter, extrauttag och precis vid apparathöljet.
- ⑩ Använd endast kringutrustning och tillbehör som är godkända av leverantören.
- ⑪ Använd endast apparaten tillsammans med den vagn eller det ställ, stativ, fäste eller bord som anges av leverantören eller som säljs tillsammans med apparaten. När du använder vagnen bör du vara försiktig när du flyttar den, så att den inte välter och det uppstår skador på apparaten.



- ⑫ Dra ur kontakten till apparaten vid åskväder samt när den inte ska användas på länge.
- ⑬ Överlåt allt underhåll till kvalificerad servicepersonal. Service är nödvändig när apparaten har skadats på något sätt, till exempel om en elkabel eller kontakt är skadad, vätska eller främmande föremål har kommit in i apparaten, apparaten har utsatts för regn eller fukt, inte fungerar som den ska eller om den har fallit i golvet.
- ⑭ **WARNING!** Batterianvändning – Undvik batteriläckage, som kan ge upphov till personskada, skada på egendom eller skada på apparaten:

- Installera alla batterier på rätt sätt och placera + och - enligt markeringarna i apparaten.
- Blanda inte batterier (t.ex. gamla och nya eller kol- och alkalibatterier).
- Ta ur batterierna när apparaten inte ska användas på länge.

- ①6 **Apparaten får inte utsättas för vattendroppar eller vattenstrålar.**
- ①7 **Placera inga potentiellt skadliga föremål på enheten (t.ex. vattenfyllda kärl eller levande ljus).**
- ①7 **Den här produkten kan innehålla bly och kvicksilver. Avyttring av dessa material kan vara reglerad av hänsyn till miljön. Information om avyttring och återvinning kan du få genom att kontakta lokala myndigheter eller Electronic Industries Alliance på [www.eiae.org](http://www.eiae.org).**
- Om MAINS-kontakten eller ett kontaktdon används som fränkopplingsenhet ska den vara lätt att komma åt.



#### Varning

- Ta aldrig bort höljet från apparaten.
- Smörj aldrig någon del av apparaten.
- Placera aldrig apparaten ovanpå någon annan elektrisk utrustning.
- Skydda apparaten mot direkt solljus, öppna lågor och värme.
- Titta aldrig rakt in i laserstrålen i apparaten.
- Se till att nätsladden, kontakten och adaptern alltid är enkelt tillgängliga så att du kan koppla bort apparaten från eluttaget.

## Skydda hörseln

### Lyssna med måttlig volym.

- Om du använder hörlurar och lyssnar med hög volym kan din hörsel skadas. Den här produkten kan generera ljud med decibelnivåer som kan orsaka nedsatt hörsel hos en normal person, även om exponeringen är kortare än en minut. De högre decibelområdena är till för personer som redan har nedsatt hörsel.

- Ljud kan vara vilseledande. Med tiden kan din "komfortnivå" anpassas till allt högre volymer. Så efter en längre tids lyssnande kan ljud som låter " normalt " i verkligheten vara högt och skadligt för din hörsel. För att skydda dig mot detta bör du ställa in volymen på en säker nivå innan hörseln anpassat sig, och lämna volymen på den nivån.

### Upprätta en säker ljudnivå:

- Ställ in volymkontrollen på en låg nivå.
- Öka den sedan tills ljudet hörs bekvämt och klart, utan distorsion.

### Lyssna under rimlig tid:

- Långvarig exponering för ljud, även på normalt "säkra" nivåer, kan förorsaka hörselskador.
- Använd utrustningen på ett förnuftigt sätt och ta en paus då och då.

### Observera följande riktlinjer när du använder hörlurarna.

- Lyssna på rimliga ljudnivåer under rimlig tid.
- Justera inte volymen allteftersom din hörsel anpassar sig.
- Höj inte volymen så mycket att du inte kan höra din omgivning.
- Du bör vara försiktig eller tillfälligt sluta använda hörlurarna i potentiellt farliga situationer. Använd inte hörlurarna när du kör motorfordon, cyklar, åker skateboard osv. Det kan utgöra en trafikfara och är förbjudet på många platser.

## Meddelande



Användning av den här produkten överensstämmer med EU:s förordningar om radiostörningar.

Produkten överensstämmer med kraven för följande direktiv och riktlinjer: 2004/108/EC + 2006/95/EC

Eventuella förändringar av den här enheten som inte uttryckligen har godkänts av Philips Consumer Lifestyle kan frånta användaren rätten att använda utrustningen.

## Återvinning

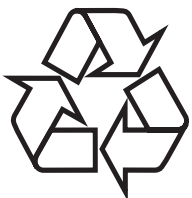

Produkten är utvecklad och tillverkad av högkvalitativa material och komponenter som kan både återvinnas och återanvändas. När den här symbolen med en överkryssad papperskorg visas på produkten innebär det att produkten omfattas av det europeiska direktivet 2002/96/EC.



Kassera aldrig produkten med annat hushållsavfall. Ta reda på de lokala reglerna om separat insamling av elektriska och elektroniska produkter. Genom att kassera dina gamla produkter på rätt sätt kan du bidra till att minska möjliga negativa effekter på miljö och hälsa. Din produkt innehåller batterier som omfattas av EU-direktiv 2006/66/EC, som inte får kasseras som vanliga hushållssopor. När du ser symbolen med den överkryssade soptunnan och den kemiska beteckningen Pb, betyder detta batterierna uppfyller kraven enligt direktiven för bly:



Läs om de lokala reglerna om batteriåtervinning. Genom att kassera dina batterier på rätt sätt kan du bidra till att minska möjliga negativa effekter på miljö och hälsa.

## Miljöinformation

Allt onödigt förpackningsmaterial har tagits bort. Vi har försökt göra paketeringen lätt att dela upp i tre olika material: kartong (lådan), polystyrenskum (buffert) och polyeten (påsar, skyddande skumskiva).

Systemet består av material som kan återvinnas och återanvändas om det monteras isär av ett specialiserat företag. Följ de lokala föreskrifterna för kassering av förpackningsmaterial, använda batterier och gammal utrustning.

**Den här apparaten har följande etikett:**



Windows Media- och Windows-logotypen är registrerade varumärken som tillhör Microsoft Corporation i USA och/eller andra länder.

## Klass 1 laserapparat

**Varning!** Om apparaten används på annat sätt än i denna bruksanvisning specificerats, kan användaren utsättas för osynlig laserstrålning, som överskrider gränsen för laserklass 1.

**Observera!** Stömbrytaren är sekundärt kopplad och bryter inte strömmen från nätet. Den inbyggda nätdelen är därför ansluten till elnätet så länge stickproppen sitter i vägguttaget.

## 2 Dockningssystem för underhållning

Gratulerar till din nya produkt och välkommen till Philips! Genom att registrera din produkt på [www.philips.com/welcome](http://www.philips.com/welcome) kan du dra nytta av Philips support.

### Inledning

Med det här DCM250et kan du lyssna på ljud från ljudskivor, USB-enheter, iPod-spelare, iPhone samt andra externa enheter, eller från radiokanaler.

DCM250et har flera ljudeffektsinställningar som förbättrar ljudet med DSC (Digital Sound Control) och DBB (Dynamic Bass Boost).

DCM250et kan hanteras med följande medieformat:











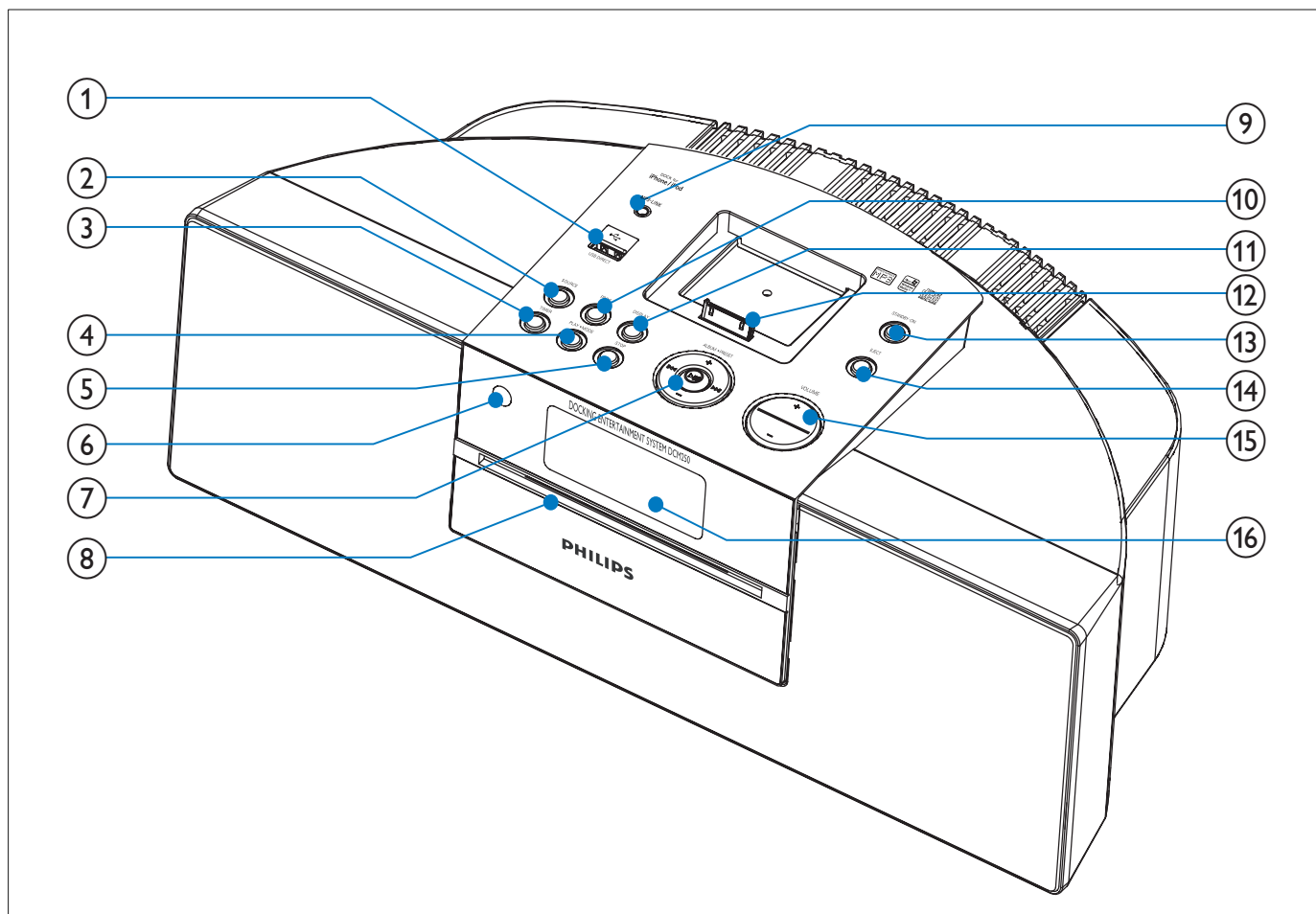

### Förpackningens innehåll

Kontrollera och identifiera innehållet i förpackningen:

- Huvudenhet
- Fjärrkontroll med batteri
- FM-antenn
- MW-antenn
- Videokabel
- Bakplatta
- AC-adapter
- Nätkabel
- MP3 link-kabel
- Användarhandbok
- Snabbstartguide

# Översikt över huvudenheten



- ① 
  - Uttag för USB-masslagringsenhet.
- ② **SOURCE**
  - Välj källa: DISC, USB, iPod, TUNER eller MP3 LINK.
- ③ **TIMER**
  - Ställ in larmtid.
- ④ **PLAY·MODE**
  - Välj repeterad/slumpvis uppspelning.
- ⑤ **STOP**
  - Stoppa uppspelning eller ta bort ett program.
- ⑥ **IR-sensor**
- ⑦ **ALBUM·PRESET +/-**
  - Välj en snabbvals kanal.
  - Hoppa till föregående/nästa album.
  - Justera tiden.
- ⑧ **Skivfack**
- ⑨ **MP3-LINK**
  - Uttag för extern ljudenhet.
- ⑩ **PROG**
  - Programmera spår.
  - Programmera radiokanaler.
  - Ställ in klockan.
- ⑪ **DISPLAY**
  - Välj visningsinformation under uppspelning.
- ⑫ **Docka för iPod/iPhone**
- ⑬ 
  - Hoppa till föregående/nästa spår.
  - Sök i ett spår, på en skiva eller en USB-enhet.
  - Ställ in en radiokanal.
- ⑭ 
  - Starta eller pausa skivuppspelning.
- ⑮ 
- ⑯ 
- ⑰ 
- ⑱ 
- ⑲ 
- ⑳ 

- ⑬ **STANDBY-ON** ⏻
  - Slå på apparaten, växla till standbyläge eller till Eco Power-standbyläge.
- ⑭ **EJECT** ▲
  - Mata ut skivan.
- ⑮ **VOLUME +/-**
  - Justera volymer.
- ⑯ **Bildskärm**
  - Visa aktuell status.

## Översikt över fjärrkontrollen

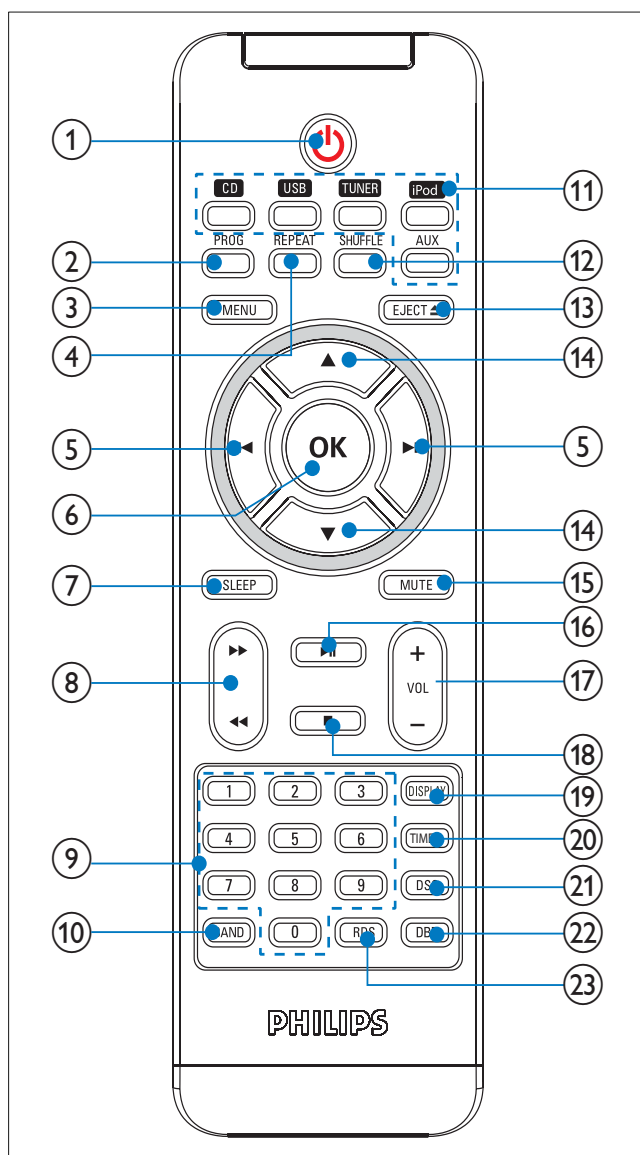

- ① ⏻
  - Slå på apparaten, växla till standbyläge eller till Eco Power-standbyläge.
- ② **PROG**
  - Programmera spår.
  - Programmera radiokanaler.
  - Ställ in klockan.
- ③ **MENU**
  - Öppna iPod-/iPhone-menyn.
- ④ **REPEAT**
  - Välj ett repeterande uppspelningsläge.
- ⑤ ⏮/⏭
  - Hoppa till föregående/nästa spår.
  - Navigera i iPod-/iPhone-menyn.
- ⑥ **OK**
  - Bekräfta ett val.
- ⑦ **SLEEP**
  - Ställ in insomningstimern.
- ⑧ ⏮/⏭
  - Sökning i spår/skiva/USB/iPod/iPhone.
  - Ställ in en radiokanal.
- ⑨ **Numerisk knappsett**
  - Välj ett spår direkt från en skiva.
- ⑩ **BAND**
  - Välj ett frekvensband: FM eller MW.
- ⑪ **Knappar för ingångskälla (CD, USB, TUNER, iPod, AUX)**
  - Välj en källa: CD, USB, TUNER, iPod/iPhone eller AUX (MP3 LINK).
- ⑫ **SHUFFLE**
  - Spela upp spår slumpmässigt.
- ⑬ **EJECT** ▲
  - Mata ut skivan.
- ⑭ ▲▼
  - Hoppa till föregående/nästa album.
  - Navigera i iPod-/iPhone-menyn.



- ⑮ **MUTE**
  - Stäng av volymen.
- ⑯ **▶||**
  - Starta eller pausa skivuppspelning.
- ⑰ **VOL +/-**
  - Justera volymen.
- ⑱ **■**
  - Stoppa uppspelning eller ta bort ett program.
- ⑲ **DISPLAY**
  - Välj visningsinformation under uppspelning.
- ⑳ **TIMER**
  - Ställ in larmtid.
- ㉑ **DSC**
  - Välj en snabbvalsinställning.
- ㉒ **DBB**
  - Aktivera/avaktivera DBE (dynamisk basförbättring).
- ㉓ **RDS**
  - Visa tillgänglig RDS-information (Radio Data System) för en FM-radiokanal.

# 3 Komma igång

## ! Var försiktig

- Genom att använda kontrollerna eller justera funktionerna på något sätt som inte beskrivs i den här handboken kan du utsätta dig för farlig strålning eller annan osäker användning.

Följ alltid anvisningarna i det här kapitlet i rätt följd.

Om du kontaktar Phillips behöver du ange modell- och serienumret till apparaten. Modell- och serienumret finns på apparatens undersida. Skriv numren här:

Modellnummer

Seriernr \_\_\_\_\_

## Ansluta FM-antennen

### \* Tips

- Dra ut och justera antennen för bästa möjliga mottagning.

- 1 Anslut den medföljande FM-antennen till uttaget för **FM AERIAL** på huvudenheten.

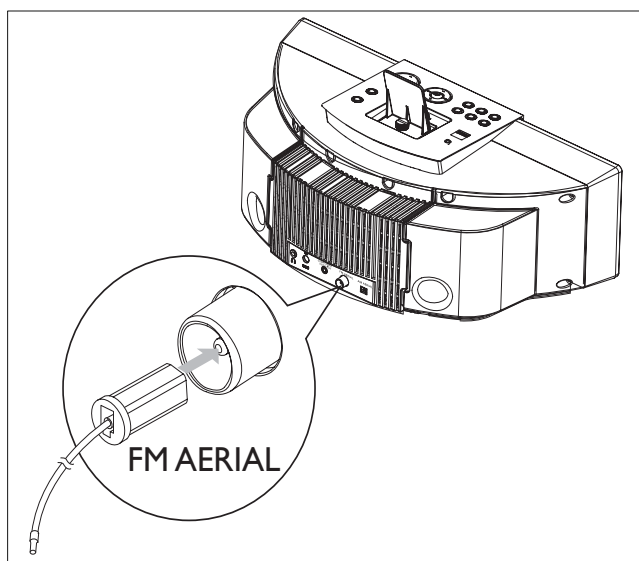

## Anslut MW-antenn

- 1 Montera MW-ramantennen.

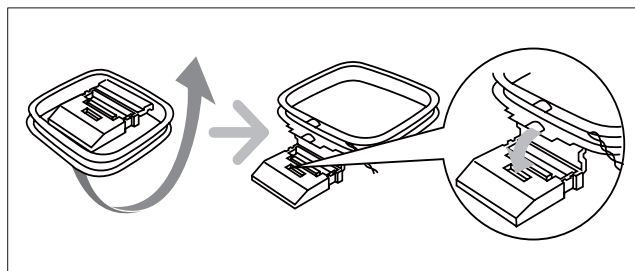

- 2 Anslut MW-ramantennen till uttaget för **MW AERIAL** på huvudenhetens baksida.

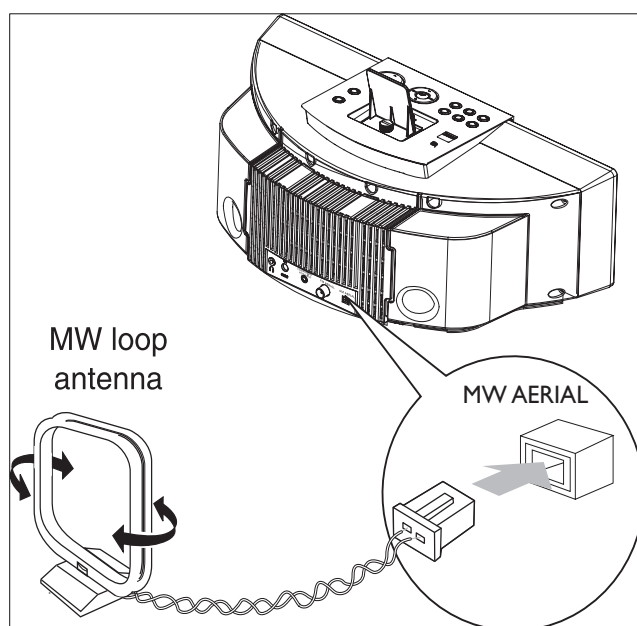

### ☰ Kommentar

- Placera antennen så långt från TV, video och andra strålningskällor som möjligt.

# Ansluta strömmen

## ! Var försiktig

- Risk för produktskada! Kontrollera att nätspänningen motsvarar den spänning som är tryckt på bak- eller undersidan av enheten.
- Risk för elektriska stötar! När du kopplar bort nätkabeln ska du alltid dra ut kontakten ur uttaget. Dra aldrig i sladden.
- Innan du ansluter nätkabeln ser du till att alla andra anslutningar har gjorts.

## ☰ Kommentrar

- Typplattan sitter på undersidan av huvudenheten.

### 1 Anslut nätsladden till nätadaptern.

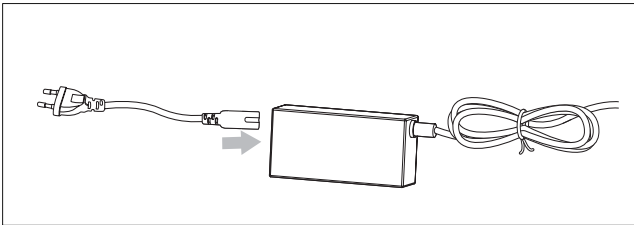

### 2 Anslut den ena änden till DC-uttaget på huvudenheten.

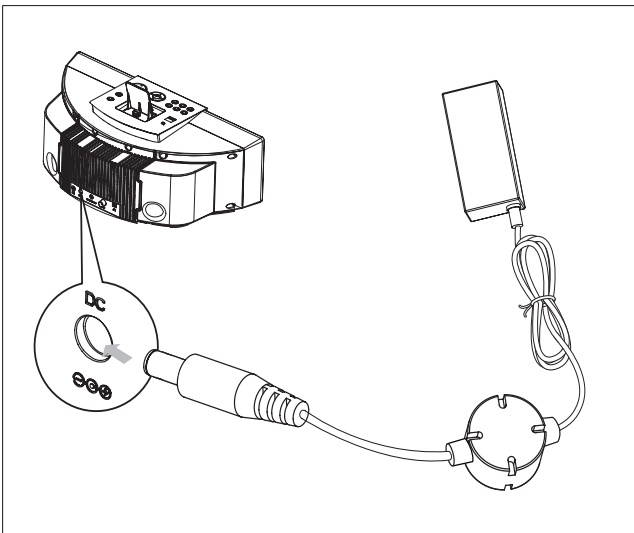

### 3 Anslut den andra änden till vägguttaget.

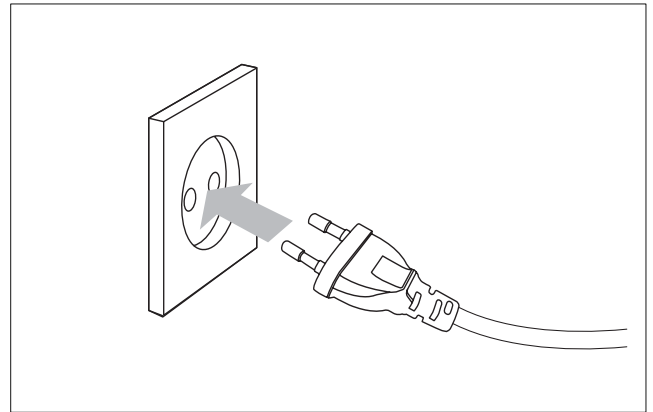

# Förbereda fjärrkontrollen

## ! Var försiktig

- Risk för explosion! Håll batterierna borta från värme, solljus och eld. Lägg aldrig batterierna i eld.

### Vid första användningen:

- 1 Ta bort skyddsfliken för att aktivera batteriet till fjärrkontrollen.

### Så här byter du ut batteriet till fjärrkontrollen:

- 1 Öppna batterifacket.
- 2 Sätt i 1 batteri av typen CR2025 med polerna (+/-) åt rätt håll enligt markeringen.
- 3 Stäng batterifacket.

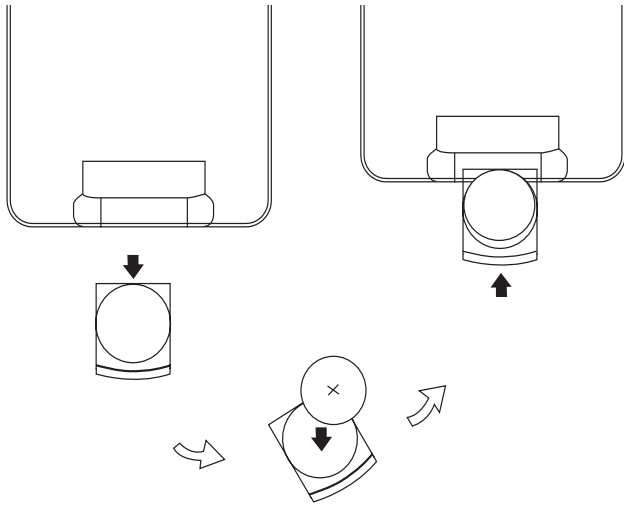

### Kommentar

- Innan du trycker på någon av knapparna på fjärrkontrollen väljer du först rätt källa med fjärrkontrollen i stället för huvudenheten.
- Om du inte tänker använda fjärrkontrollen på länge tar du ur batteriet.

## Automatisk inställning av radiokanaler

När du ansluter strömmen och inga radiokanaler är lagrade börjar DCM250et automatiskt att lagra radiokanaler.

- 1 Anslut DCM250et till elnätet  
 ↳ [AUTO INSTALL - PRESS PLAY] (automatisk installation - tryck på PLAY-knappen) visas.
- 2 Tryck på ►|| på huvudenheten så inleder du installationen.  
 ↳ DCM250et lagrar automatiskt radiokanaler med tillräckligt stark signalstyrka.  
 ↳ När alla tillgängliga radiokanaler har lagrats spelas den första förinstallerade radiokanalen automatiskt upp.

## Ställa in klockan

- 1 Tryck på **PROG** i standbyläge för att aktivera tidsinställningsläget.  
 ↳ Tiden visas i 12- eller 24-timmarsformat.
- 2 Tryck på ◀/▶ för att välja 12- eller 24-timmarsvisning.
- 3 Tryck på **PROG**.  
 ↳ Timsiffrorna visas och börjar blinka.
- 4 Tryck på ◀/▶ för att ställa in timme.
- 5 Tryck på **PROG**.  
 ↳ Minutsiffrorna visas och börjar blinka.
- 6 Tryck på ◀/▶ för att ställa in minuter.
- 7 Bekräfta genom att trycka på **PROG**.

## Slå på

- 1 Tryck på ⏻.  
 ↳ DCM250et byter till senast valda källa.

## Växla till standbyläge:

- 1 Tryck på ⏻ för att sätta DCM250et i standbyläge.  
 ↳ Belysningen i teckenfönstret dämpas.  
 ↳ Klockan (om den är inställd) visas i teckenfönstret.

## Så här växlar du DCM250et till Eco Power-standbyläge.

- 1 Tryck på och håll ned ⏻ under mer än 2 sekunder i standbyläge.  
 ↳ Belysningen i teckenfönstret släcks.

## 4 Spela upp skiva

- 1 Tryck på **CD** och välj skivkälla.
- 2 Sätt in en skiva i skivfacket med den tryckta sidan uppåt.

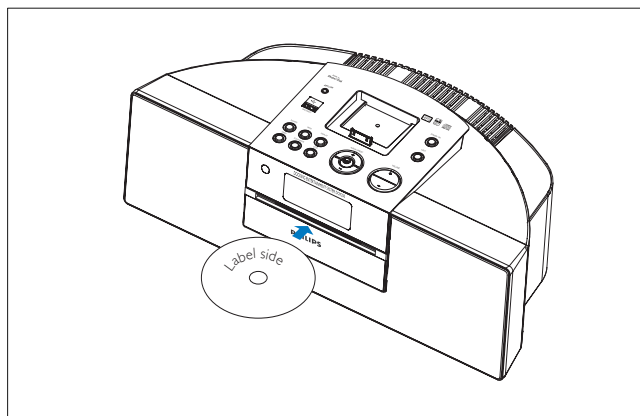





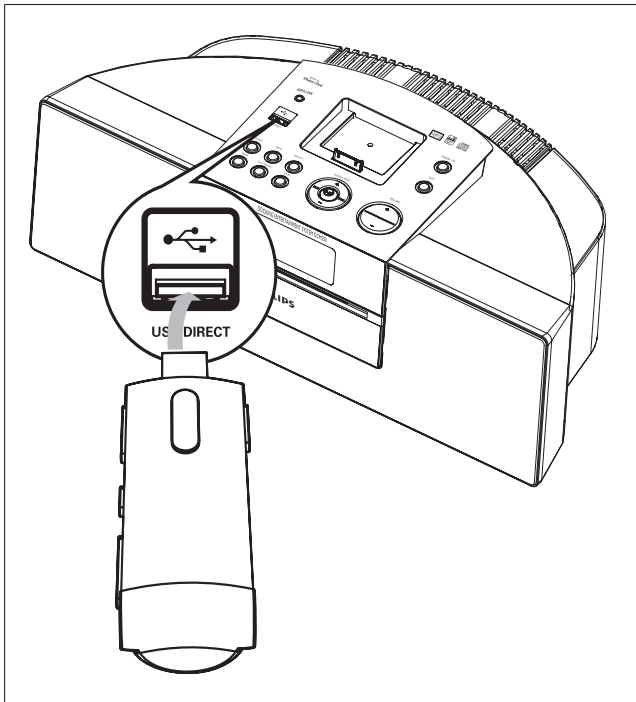

- 3 Tryck på **▶||** när du vill starta uppspelningen.

## 5 Spela upp från USB



### Kommentarer

- Kontrollera att USB-enheten innehåller spelbara ljudspår. (se 'USB-uppspelningsinformation' på sidan 23)

- 1 Anslut USB-enheten till -uttaget.
- 2 Tryck på **USB** och välj USB-källa.  
 Det totala antalet spår visas.
- 3 Tryck på   och välj en mapp.
- 4 Tryck på   och välj en fil.
- 5 Tryck på  när du vill starta uppspelningen.

## 6 Alternativ för uppspelning

---

### Gå till ett ljudspår

För CD:

- 1 Tryck på **◀▶** och välj ett annat spår.
  - Om du vill välja ett spår direkt trycker du ner en knapp på den numeriska knappsatsen.

För MP3-skivor och USB:

- 1 Tryck på **▲▼** och välj ett album eller en mapp.
- 2 Tryck på **◀▶** och välj ett spår eller en fil.

---

### Pausa/återuppta uppspelningen

- 1 Under uppspelningen trycker du på **▶||** för att pausa/återuppta uppspelningen.

---

### Sökning inom ett spår.

- 1 Håll ned **◀◀▶▶** under uppspelning.
- 2 Släpp när du vill återgå till normal uppspelning.

---

### Visa uppspelningsinformation

- 1 Du kan välja annan uppspelningsinformation under uppspelning genom att upprepade gånger trycka på **DISPLAY**.

---

### Upprepa uppspelning

- 1 Under uppspelning trycker du på **REPEAT** upprepade gånger för att välja:
  - **↻**: Den aktuella låten spelas upp flera gånger.
  - **↻ALL**: Alla låtar spelas upp flera gånger.
  - För MP3/WMA och USB: **↻** och **[ALB]**. Aktuellt album spelas upp flera gånger.
- 2 Om du vill återgå till normal uppspelning trycker du upprepade gånger på **REPEAT** tills repeteringsläget inte längre visas.

---

### Slumpvis uppspelning

- 1 Tryck på **SHUFFLE**.  
↳ **⌘** visas. Alla låtar spelas upp i slumpvis ordning.
- 2 Om du vill återgå till normal uppspelning trycker du på **SHUFFLE** på nytt.



Tips

- Funktionen för upprepning och slumpvis uppspelning kan inte aktiveras samtidigt.

---

### Programmera spår

Du kan programmera högst 40 spår.

- 1 I stoppläget i CD/USB-läget aktiverar du programmeringsläget genom att trycka på **PROG**.  
↳ **[PROG]** (programmera) blinkar på skärmen.
- 2 När det gäller MP3/WMA-filer trycker du på **▲▼** för att välja en skiva.
- 3 Tryck på **◀▶** och välj ett spårnummer och bekräfta därefter genom att trycka på **PROG**.

- 4 Upprepa steg 2 och 3 för att programmera fler spår.
- 5 Tryck på ►|| och spela upp de programmerade spåren.
  - ↳ Under uppspelning visas [PROG] (programmera).
  - Ta bort de programmerade spåren genom att i stoppläget trycka på ■.



# 7 Spela iPod/iPhone

Du kan njuta av din iPods/iPhones film och musik genom DCM250et.

## Kompatibla iPod-/iPhone-modeller

Apple iPod och iPhone-modeller med 30-stifts dockningskontakt:

- iPod classic, iPod touch, iPod nano, iPod 5th generation (video), iPod med färgskärm, iPod mini.
- iPhone, iPhone 3G.

## Ansluta iPod/iPhone

- 1 Ta bort skruven från dockan.

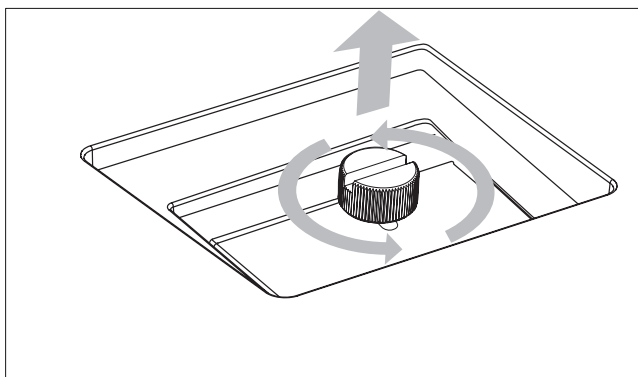

- 2 Placera bakplattan upprätt.
- 3 Sätt tillbaks skruven i dess ursprungliga läge.
  - Obs! Dra inte åt skruven.

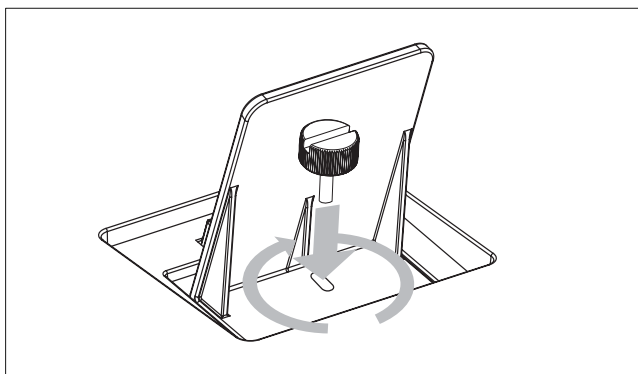

- 4 Placera iPod/iPhone i dockan.
- 5 Justera bakplattans läge så att iPod/iPhone sitter säkert.

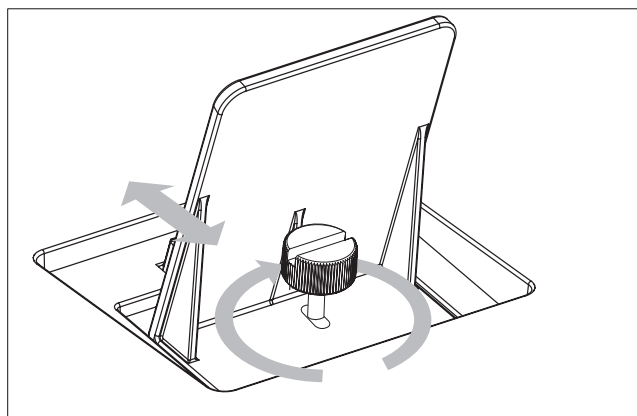

- 6 Dra åt skruven när bakplattan sitter i korrekt läge.
  - ↳ När DCM250et är anslutet till elnätet börjar den dockade iPod-/iPhone-enheten att laddas.

## Lyssna på iPod/iPhone

- 1 Se till att iPod/iPhone är ordentligt isatt.
- 2 Tryck på **iPod** för att välja iPod/iPhone som källa.
  - ↳ Den anslutna iPod/iPhone spelar automatiskt.
    - Tryck på ►|| om du vill pausa/återuppta uppspelningen.
    - Om du vill hoppa till ett spår trycker du på ◀◀▶▶.
    - Om du vill söka under uppspelningen håller du ◀◀▶▶ intryckt. Släpp den sedan när du vill återgå till normal uppspelning.
    - Om du vill navigera på menyn trycker du på **MENU**. Välj sedan genom att trycka på ▲▼◀▶ och bekräfta med **OK**.

---

## Spela upp film från iPod/iPhone

Anslut enheten till en TV om du vill se på film från iPod/iPhone.

- 1 Anslut den medföljande videokabeln till:
  - uttaget **COMPONENT VIDEO OUT** på enheten.
  - TV:ns videoingång.

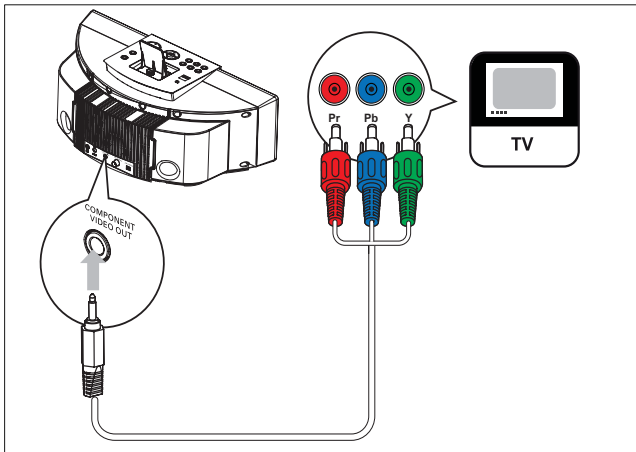

- 2 Se till att iPod/iPhone är ordentligt isatt.
- 3 Tryck på **iPod** för att välja iPod/iPhone som källa.
- 4 Tryck på **MENU** för att öppna iPod/iPhone-menyn.
- 5 Tryck på **▲▼◀▶** för att välja en videofil.
- 6 Bekräfta genom att trycka på **OK**.

---

## Ladda iPod/iPhone

När DCM250et är anslutet till elnätet börjar den dockade iPod-/iPhone-enheten att laddas.

---

## Ta bort iPod/iPhone

- 1 Ta ut iPod/iPhone ur dockan.

# 8 Lyssna på radio

## Ställ in en radiokanal.



### Tips

- Dra ut och justera FM-antennen för bästa möjliga FM-mottagning.
- Justera MW-ramantennen för bästa möjliga MW-mottagning.

- 1 Tryck på **TUNER** för att välja radiokälla.
- 2 Tryck på **BAND** för att välja FM eller MW.
- 3 Håll **◀▶** intryckt i minst 2 sekunder.
  - ↳ [SEARCH] (sök) visas.
  - ↳ Radion ställer automatiskt in en station med bra mottagning.
- 4 Upprepa steg 2 om du vill ställa in fler radiokanaler.
  - Om du vill ställa in en svag kanal trycker du på **◀▶** flera gånger tills du hittar den bästa mottagningen.

## Programmera radiokanaler automatiskt



### Kommentar

- Du kan programmera högst 40 snabbvalskanaler.

- 1 I radioläget kan du aktivera automatisk kanalsökning genom att trycka och hålla ned **PROG** i 2 sekunder.
  - ↳ [AUTO] (automatisk) visas.
  - ↳ Alla tillgängliga kanaler programmeras efter signalstyrka.
  - ↳ Den radiokanal som först programmerades in spelas automatiskt upp.

## Programmera radiokanaler manuellt



### Kommentar

- Du kan programmera högst 40 snabbvalskanaler.

- 1 Ställ in en radiokanal.
- 2 Tryck på **PROG** så aktiveras programmeringsläget.
  - ↳ [PROG] (programmera) blinkar på skärmen.
- 3 Tilldela den här kanalen ett nummer från 1 till 40 genom att trycka på **◀▶** och bekräfta sedan genom att trycka på **PROG**.
  - ↳ Snabbvalsnumret och frekvensen för snabbvalskanalen visas.
- 4 Upprepa stegen ovan och programmera andra kanaler.



### Kommentar

- Om du vill skriva över en programmerad kanal lagrar du en annan kanal på dess ställe.

## Välj en förinställd radiokanal.

- 1 I tunerläge trycker du på **◀▶** för att välja ett snabbvalsnummer.

## Visa RDS-information

RDS (Radio Data System) är en tjänst som gör det möjligt för FM-radiokanaler att visa extra information. Om du ställer in en RDS-kanal visas en RDS-ikon och kanalnamnet. När automatisk programmering används programmeras RDS-kanaler först.

- 1 Ställa in en RDS-radiokanal

2 Tryck på **RDS** upprepade gånger och bläddra igenom följande information (om tillgänglig):

↳ Kanalnamn

↳ Programtyp som **[NEWS]** (nyheter), **[SPORT]** (sport), **[POP M]** (popmusik)...

↳ Radio-textmeddelanden

↳ Frekvens



#### Kommentar

- Definitionerna av RDS-programtyper är tillgängliga (se 'RDS-programtyper' på sidan 24).

# 9 Justera ljudet

---

## Justera volymen

- 1 Under uppspelning trycker du på **VOL +/-** för att öka/sänka ljudnivån.

---

## Välj en förinställd ljudeffekt.

- 1 Under uppspelning trycker du på **DSC** upprepade gånger för att välja:
  - [POP] (pop)
  - [JAZZ] (jazz)
  - [CLASSIC] (klassisk)
  - [ROCK] (rock)

---

## Förstärka basen

- 1 Vid uppspelning trycker du på **DBB** för att aktivera eller avaktivera DBE (dynamisk basförbättring).  
↳ DBB visas om DBE är aktiverad.

---

## Ljud av

- 1 Under uppspelning trycker du på **MUTE** för att stänga av ljudet/sätta på ljudet.

# 10 Övriga funktioner

## Ställa in insomningstimern

DCM250et kan automatiskt växla till standbyläget efter en angiven tid.

- 1 När DCM250et är aktiverat trycker du på **SLEEP** upprepade gånger för att välja tidsperiod (i minuter).
  - ↳ När insomningsfunktionen är aktiverad visas [SLEEP] (insomning) zzz på skärmen.

Så här stänger du av insomningsfunktionen



- 1 Tryck upprepade gånger på **SLEEP** tills OFF visas.
  - ↳ När insomningsfunktionen är avstängd försvinner [SLEEP] (insomning) zzz från skärmen.

## Ställa in alarmtid

DCM250et kan även användas som väckarklocka. DISC, TUNER, USB eller iPod ställs in att spela vid en angiven tid.

- 1 Kontrollera att klockan går rätt.
- 2 Håll **TIMER** nedtryckt.
- 3 Tryck på **CD**, **USB**, **TUNER** eller **iPod** för att välja källa.
- 4 Bekräfta genom att trycka på **TIMER**.
  - ↳ Timsiffrorna visas och börjar blinka.
- 5 Tryck på **◀/▶** för att ställa in timme.
- 6 Bekräfta genom att trycka på **TIMER**.
  - ↳ Minutsiffrorna visas och börjar blinka.
- 7 Tryck på **◀/▶** för att ställa in minuter.
- 8 Bekräfta genom att trycka på **TIMER**.
  - ↳ Alarmtiden är angiven och alarmet är aktiverat.

## Aktivera och avaktivera alarmet

- 1 Tryck upprepade gånger på **TIMER** för att aktivera eller avaktivera alarmet.
  - ↳ När alarmet är aktiverat visas  på skärmen.
  - ↳ När alarmet är avaktiverat försvinner  från skärmen.



### Kommentar

- Om du väljer DISC/USB/iPod som källa men låten inte kan spelas upp aktiveras istället radion automatiskt.

## Lyssna på en extern enhet

Du kan också lyssna på en extern ljudenhet via enheten.

- 1 Tryck på **AUX** och välj MP3 link som källa.
- 2 Anslut den medföljande MP3 link-kabeln till:
  - uttaget **MP3 LINK** på enheten
  - hörlursuttaget på enheten
- 3 Starta uppspelningen på enheten. (Läs i användarhandboken för enheten.)

## Lyssna genom hörlurar

- 1 Anslut ett par hörlurar till -uttaget på enheten.

# 11 Produktinformation

## Kommentar

- Produktinformationen kan komma att ändras utan föregående meddelande.

## Specifikationer

### Förstärkare

Nominell uteffekt.	2 X 15 W RMS
Frekvensomfång	100 Hz – 16 kHz, $\pm 3$ dB
Signal/ brusförhållande	>70 dB
Aux-ingång	0,5 V RMS 20 kohm

### Skiva

Lasertyp	Halvledare
Skivdiameter	12 cm/8 cm
Skivor som kan användas	CD-DA, CD-R, CD-RW, MP3-CD, WMA-CD
Audio DAC	24 bitar/44,1 kHz
Total harmonisk distorsion	< 1 %
Frekvensomfång	60 Hz -16 kHz (44,1 kHz)
S/N-förhållande	> 65 dBA

### Mottagare

Mottagningsområde	FM: 87,5 – 108 MHz; MW: 531 – 1602 kHz
Inställningsområde	50 kHz
Känslighet	
– Mono, 26 dB S/N-förhållande	<22 dBu
– Stereo, 46 dB S/N-förhållande	<45 dBu
Sökselektivitet	<28 dBu
Total harmonisk distorsion	< 3 %
Signal/brusförhållande	>45 dB

### Högtalare

Högtalarimpedans	4 ohm
Högtalarelement	3,5'' woofer + 0,8'' diskant högtalare
Känslighet	>82 dB/m/W

---

## Allmän information

---

Nätström (nätadapter)	Ineffekt: 100–240 V~, 50/60 Hz 1,5A MAX; Uteffekt: 15 V= 3 A; (Märke: Philips; Modellnr.: OH- 1048A1503000U-u)
--------------------------	--

---

Effektförbrukning vid användning	16 W
-------------------------------------	------

---

Effektförbrukning i standbyläge	< 4 W
------------------------------------	-------

---

Effektförbrukning i Eco Power-vänteläge	< 1 W
--	-------

---

USB Direct	Version 2.0/1.1
------------	-----------------

---

### Mått

– Huvudenhet (B x H x D)	390 x 140,5 x 200,5 mm
-----------------------------	---------------------------

---

### Vikt

- Med förpackning	4 kg
- Huvudenhet	3,32 kg

---

---

## USB-uppspelningsinformation

### Kompatibla USB-enheter:

- USB-flashminne (USB 2.0 eller USB 1.1)
- USB-flashspelare (USB 2.0 eller USB 1.1)
- minneskort (kräver ytterligare en kortläsare för att fungera med detta DCM250).

### Format som kan användas:

- USB- eller minnesfilformat FAT12, FAT16, FAT32 (sektorstorlek: 512 byte)
- MP3-bithastighet (dataöverföringshastighet): 32–320 kbit/s och variabel bithastighet
- WMA v9 eller tidigare
- Kapslade kataloger upp till max. 8 nivåer
- Antal album/mappar: max. 99

- Antal spår/titlar: max. 999
- ID3 tag v2.0 eller senare
- Filnamn i Unicode UTF8 (maximal längd: 128 byte)

### Format som inte kan hanteras:

- Tomma album: ett tomt album är ett album som inte innehåller MP3-/WMA-filer och som därför inte visas i teckenfönstret.
- Format som inte kan hanteras hoppas över: Word-dokument (.doc) och MP3-filer med filnamnstillegget .dlf ignoreras och spelas inte upp.
- AAC-, WAV-, PCM-ljudfiler
- DRM-skyddade WMA-filer (.wav, .m4a, .m4p, .mp4, .aac)
- WMA-filer i förlustfria format

---

## MP3-skivformat som kan användas

- ISO9660, Joliet
- Högsta antal möjliga titlar: 512 (beroende på filnamnslängden)
- Högsta antal möjliga album: 255
- Samplingsfrekvenser som kan hanteras: 32 kHz, 44,1 kHz, 48 kHz
- Bithastigheter som kan hanteras: 32–256 (kbit/s), variabla bithastigheter



---

## RDS-programtyper

NO TYPE	Ingen RDS-programtyp
NEWS	Nyhetstjänster
AFFAIRS	Politik och aktuella affärer
INFO	Speciella informationsprogram
SPORT	Sport
EDUCATE	Utbildning och avancerad utbildning
DRAMA	Radioteater och litteratur
CULTURE	Kultur, religion och samhälle
SCIENCE	Vetenskap
VARIED	Nöjesprogram
POP M	Popmusik
ROCK M	Rockmusik
MOR M	Lätt musik
LIGHT M	Lätt klassisk musik
CLASSICS	Klassisk musik
OTHER M	Speciella musikprogram
WEATHER	Väder
FINANCE	Finans
CHILDREN	Barnprogram
SOCIAL	Samhälle
RELIGION	Religion
PHONE IN	Telefonväktarprogram
TRAVEL	Resor
LEISURE	Fritid
JAZZ	Jazzmusik
COUNTRY	Countrymusik
NATION M	Inhemsk musik
OLDIES	Gamla godingar
FOLK M	Folkmusik
DOCUMENT	Dokumentärer
TES	Larmtest
ALARM	Larm

# 12 Felsökning



## Varning

- Ta aldrig bort höljet från apparaten.

Försök aldrig reparera systemet själv. Om du gör det gäller inte garantin. Om det uppstår problem vid användningen av apparaten bör du kontrollera nedanstående punkter innan du begär service. Om problemet kvarstår går du till Philips webbplats ([www.philips.com/welcome](http://www.philips.com/welcome)). När du kontaktar Philips bör du ha både apparaten samt modell- och serienumret till hands.

### Ingen ström

- Kontrollera att strömkabeln på enheten är korrekt ansluten.
- Kontrollera att det finns ström i nätuttaget.
- Energisparfunktionen gör att systemet stängs av automatiskt 15 minuter efter att uppspelningen har avslutats och inga reglage har använts.

### Inget ljud eller förvrängt ljud

- Justera volymen.
- Koppla bort hörlurarna.

### Inget svar från DCM250-systemet

- Koppla från och återanslut nätkontakten och slå sedan på systemet igen.

### Fjärrkontrollen fungerar inte.

- Innan du trycker på någon av funktionsknapparna väljer du först rätt källa med fjärrkontrollen i stället för huvudenheten.
- Minska avståndet mellan fjärrkontrollen och DCM250-systemet.
- Sätt i batteriet med polerna (+/-) åt rätt håll.
- Byt batteri.
- Rikta fjärrkontrollen direkt mot sensorn på framsidan av DCM250-systemet.

### Ingen skiva identifierad

- Sätt i en skiva.
- Kontrollera om skivan är isatt upp-och-ned.
- Vänta tills kondensen på linsen torkat.
- Byt ut eller torka av skivan.
- Använd en färdigställd CD eller en skiva av rätt format.

### Kan inte visa vissa filer i USB-enheten

- Antalet mappar eller filer i USB-enheten har överskridit angiven gräns. Detta är inte ett fel.
- Filernas format kan inte hanteras.

### USB-enheten kan inte hanteras

- Öka avståndet mellan DCM250-systemet och din TV eller video. Försök med en annan.

### Dålig radiomottagning

- Öka avståndet mellan DCM250-systemet och din TV eller video.
- Dra ut FM-antennen helt.

### Timern fungerar inte

- Ställ in klockan rätt.
- Slå på timern.

### Klock-/timerinställningen har raderats

- Strömmen har stängts av eller också har strömsladden kopplats från.
- Återställ klockan/timern.

