

## CD Clock Radio

AJ3910

Manuale per l'utente  
Manual do usuário  
Brugermanual  
Användarhandböckerna  
Käyttöoppaita  
εγχειρίδιο χρήσης



Meet Philips at the Internet  
<http://www.audio.philips.com>

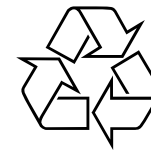

AJ 3910

# PHILIPS



Printed in China

Jason-0441

1

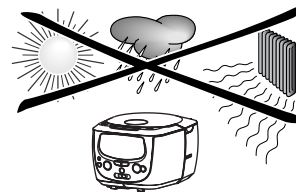
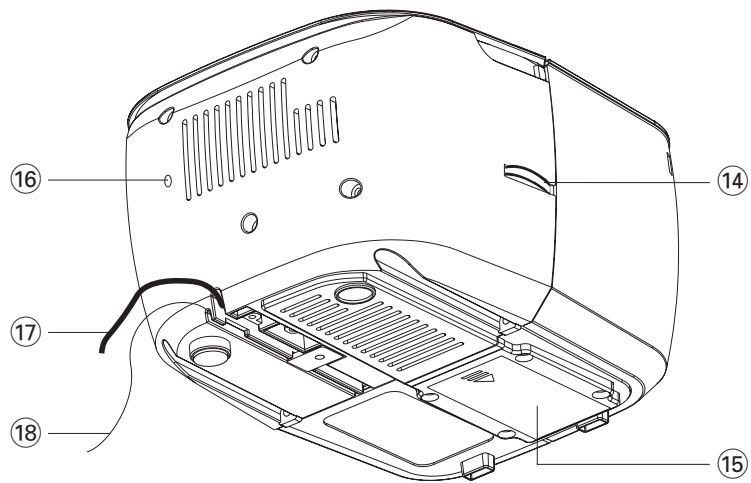
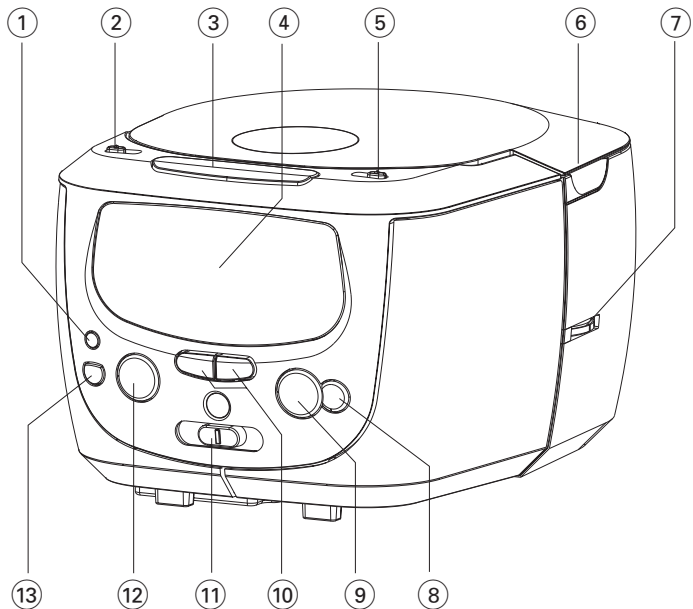

**Säätimet (Katso 1)**

- ① **SET TIME** – asettaa kellonajan
- ② **ALARM 1**  
– **ON** – käynnistä hälytyksen 1  
– **SET** – asettaa hälytyksen 1 ajan  
– **OFF** – sammuta hälytyksen 1
- ③ **REPEAT ALARM** – kytkee hälytyksen pois päältä 6 minuutin ajaksi
- ④ **Display** – esittää kello/ herätysajat ja laitteen tilan
- ⑤ **ALARM 2**  
– **ON** – käynnistä hälytyksen 2  
– **SET** – asettaa hälytyksen 2 ajan  
– **OFF** – sammuta hälytyksen 2
- ⑥ **LIFT TO OPEN** – nosta tästä CD-pesän
- ⑦ **TUNING** – virittää radiokanavalle.
- ⑧ **STOP ■** – pysäyttää CD:n toiston;
- ⑨ **PLAY / PAUSE ►II** – käynnistää/ keskeyttää CD:n toiston.
- ⑩ **MIN ◀◀ / HOUR ▶▶**  
– säätää kellon/ herätyksen ajat;  
– ylihyppää CD:n kappaleita/ hakee tietyn kappaleen kohdan.
- ⑪ **FM•MW•BUZ•CD**  
– valitsee äänilähteen toiminnon: FM, MW tai CD  
– Valitsee radion, merkkiäänänen tai CD herätyksen
- ⑫ **POWER / ALARM RESET**  
– Käynnistä/ sammuta laite  
– pysäyttää aktiivisen hälytyksen 24 tunnin ajaksi  
– pysäyttää SLEEP-toiminnon
- ⑬ **SLEEP**  
– Avaa radio, CD tai ajastin moodin  
– Asettaa ajastimen radiolle / CD:lle.
- ⑭ **VOLUME** – säätää äänentason

- ⑮ **Paristolokero** – Lisää 9 voltin patteri, tyyppiä 6F22 (ei sisälly pakkaukseen) kellon muistin varmistamiseksi
- ⑯ **RESET** – paina jos laite / näyttö ei vastaa yhdenkään painikkeen käyttöön
- ⑰ **Sähköjohto** – Liitä seinäpistorasiaan
- ⑱ Sian saparo - parantaa FM radion kuuluvuutta.

**Virransyöttö**

- 1 Tarkista, että laitteen pohjassa olevan arvokilven osoittama virtajännite vastaa paikallista virtasyöttöä.
- 2 Liitä pistoke pistorasiaan. Virta on nyt kytketty ja näytössä esitetään  $\text{□}:\text{□}\text{□}$  vierityy jatkuvasti näytön poikki. Oikea aika on asetettava.
- 3 Laitteen virran katkaisemiseksi irrota pistoke pistorasiasta.

**Tämä tyyppilaatta sijaitsee laitteen pohjassa.**

**Valmiustilan virrankulutus**  
(kellotila) ..... **1.6W**

**Kellon muistin varajärjestelmä**

Sähkökatkoksen aikana koko kelloradio sammuu. Kun virta palaa, aikanäyttö osoittaa  $\text{□}:\text{□}\text{□}$  ja aika on asetettava uudelleen. Aseta 9 voltin patteri (suositeltu tyyppi 6F22, ei sisälly pakkaukseen) patterilokeroon ajan ja herätysaikojen säilyttämiseksi sähkökatkoksen tai irtikytkennän aikana. Patteri toimii muistin varajärjestelmänä. Aika ei kuitenkaan ole valaistuna kellon näytössä, eivätkä herätys, FM/MV radio tai CD soitin toimi. Heti kun virta kytkeytyy, näyttö osoittaa oikeata aikaa.

- 1 Liitä virtajohto seinäpistokkeeseen.
- 2 Avaa paristokotelo ja lisää 9 voltin patteri
- Vaihda patteri kerran vuodessa, tai niin usein kuin tarpeellista.

**Paristot sisältävät kemiallisia aineita, joten ne on hävitettävä asianmukaisella tavalla.**

**Kellon asetus****Kellon näyttö**

Aika näkyy näytöllä. Mikäli herätys on asetettu, merkkivalo palaa ALARM 1 ja ALARM 2 merkkien kohdalla näytöllä. Aika esitetään käyttämällä 24 tunnin kelloa.

- 1 Paina ja pidä painettuna toiston aikana **SET TIME**.
- 2 Pidä **MIN ◀◀ / HOUR ▶▶** alhaalla asettaaksesi tunnit tai minuutit.
- 3 Vapauta **SET TIME** ja **MIN ◀◀** tai **HOUR ▶▶** kun olet saanut oikeat asetukset.

**Radio**

- 1 Paina **POWER** laitteella virran kytkemiseksi. → POWER näppäin sytyttää valon.
- 2 Valitse **FM•MW•BUZ•CD** valitaksesi FM tai MW aallonpituuden.
- 3 Valitse **TUNING** (sivupaneelissa) löytääksesi oikean kanavan.
- 4 Säädä äänenvoimakkuus säätimellä **VOLUME**.
- 5 Paina **POWER** virran katkaisemiseksi laitteesta. → POWER näppäin sammuttaa valon.

**Vastaanoton parantamiseksi:**

FM: varten oikease ja pane sian saparo paikoilleen parhaan kuuluvuuden aikaansaamiseksi.

MW: käyttää sisäänrakennettua antennia. Suuntaa antenni säätämällä laitteen asentoa.

**Tämä tuote on Euroopan unionin asettamien radiohärintää koskevien säännöksiön mukainen.**

**CD-levyn toisto**

Tämä CD-soitin pystyy toistamaan Audio-levyjä ja CD-R (uudelleen nauhoitettava oleva levy). Älä yritä toistaa seuraavia levyjä: CD-ROM, CD-RW(uudelleen tekstitetävä levy) CDi,VCD, DVD tai tietokone CD.

- 1 Avaa CD-pesän.
- 2 Asenna CD tekstipuolen ollessa ylöspäin ja sulje ovi.
- 3 Paina **POWER** laitteella virran kytkemiseksi. → POWER näppäin sytyttää valon.
- 4 Valitse **FM•MW•BUZ•CD** valitaksesi **CD**.
- 5 Paina **PLAY / PAUSE ►II** toiston käynnistämiseksi. → senhetkisen kappaleen numero ilmestyy näyttöön hetkeksi
- 6 Säädä ääni käyttämällä **VOLUME**.
- 7 Toiminnan keskeyttämiseksi paina **►II**.
- 8 Paina **►II** uudelleen toiston jatkamiseksi.
- 9 Paina **STOP ■** toiston pysäyttämiseksi. → kappaleiden kokonaislukumäärä ilmestyy näyttöön hetkeksi.
- 10 Paina **POWER** virran katkaisemiseksi laitteesta. →POWER näppäin sammuttaa valon.

**Hyödyllisiä vinkkejä:** Voit painaa myös **POWER** CD:n toiston pysäyttämiseksi.

## CD-soitin

### Eri kappaleen valitseminen toiston aikana

- Paina ► kerran tai useammin seuraavan/seuraavien kappale(id)en ylihyppäämiseksi.
- Paina ◀ yhtä useamman kerran edellisten kappaleiden ylihyppäämiseksi.
- Paina ◀◀ kerran ja toisto palautuu senhetkisen kappaleen alkuun.  
Kappalenumero ilmestyy hetkeksi näyttöön, kun painat ◀◀, ►► kappaleiden ylihyppäämiseksi.

### Kappaleessa olevan kohdan löytäminen

- 1 Paina ja pidä painettuna toiston aikana ◀◀ tai ►►.  
→ CD toistetaan suurella nopeudella ja mataläänisenä;
- 2 Vapauta ◀◀ tai ►► kun tunnistat haluamasi kohdan.  
→ Normaali toisto jatkuu.

## Hälytyksen

### Herätyshälytyksen käyttö

#### Yleistä

CD-, radio- tai merkkiäänitiloissa voidaan asettaa kaksi erilaista herätysaikaa ALARM 1 tai ALARM 2.

#### Herätysajan asettaminen

- 1 Paina **ALARM 1** tai **ALARM 2** kunnes näytöllä näkyy **SET**.  
→ Näyttö : herätysajan (hälytyksen 1 tai hälytyksen 2)
- Hyödyllisiä vinkkejä:** Älä yritä painaa molempia ALARM asettimia SET:iin samaan aikaan.
- 2 Paina ja pidä painettuna **MIN ◀◀ / HOUR ►►** tuntien ja minuuttien säätämiseksi.
- 3 Vapauta **MIN ◀◀** tai **HOUR ►►** kun olet saanut oikeat asetukset.  
→ Jos haluat säätää aikaa hitaasti, minuutti minuutilta, paina ja vapauta **MIN ◀◀ / HOUR ►►** toistuvasti.
- 4 Paina **ALARM 1** tai **ALARM 2** valitsin **OFF** asentoon.  
→ Näyttö palautuu kelloaikaan. Tarkastaaksesi asettamasi herätysajan, paina **ALARM 1** tai **ALARM 2** valitsin **SET** asentoon.

#### Herätystoimintoa asettaminen

- 1 Paina **POWER** virran katkaisemiseksi laitteesta.
- 2 Valitse asettamasi herätys moodi: joko FM, MW, merkkiääni tai CD käyttämällä **FM•MW•BUZ•CD** valitsinta.
- 3 paina **ALARM 1** tai **ALARM 2** valitsin **ON** asentoon.  
→ Oikea ALARM merkkivalo syttyy näytölle.

## Hälytyksen

- Valittuun herätysaikaan radio, CD tai merkkiääni menee päälle, ja sammuu automaattisesti 60 minuuttia myöhemmin.

#### Hyödyllisiä vinkkejä :

- Jos CD herätys on valittu, laitteessa on oltava CD- levy soittimen sisällä. Soitin aloittaa levyn alusta.
- Jos olet valinnut radion tai CD:n nukahdamistavaksi, tämä on myös herätystyyppi.

### Hälytyksen kytkeminen pois päältä

Hälytyksen voi kytkeä pois päältä kolmella eri tavalla. Jollei peruuta hälytystä täysin, **24-tunnin hälytyksen nollaus** valitaan automaattisesti 60 minuuttia sen jälkeen kun hälytys ensimmäisen kerran alkaa soida.

#### 24-tunnin hälytyksen nollaus

Jos haluat hälytyksen pysähtyvän, mutta haluat myös säilyttää hälytyksen asetuksen seuraavaa päivää varten:  
→ Paina **POWER / ALARM RESET** herätyshälytyksen aikana.

#### TOISTUVA HERÄTYS

Tämä toistaa herätysajan 6 minuutin väliajoin.

- 1 Paina **REPEAT ALARM** herätyshälytyksen aikana.
- 2 Toista haluttaessa maksimissaan tunnin väliaika.

#### Hälytyksen täydellinen peruuttaminen

Paina **ALARM 1** tai **ALARM 2** valitsin **OFF** asentoon.  
→ Herätysajan merkkivalo katoaa näytöltä.

## SLEEP

### SLEEP(uniajastin)

Tässä laitteessa on sisäänrakennettu uniajastin, jonka avulla radio kytkeytyy automaattisesti pois päältä ennalta asetetun ajan jälkeen. Uniajastinvaihtoehtoja on neljä. 90, 60, 30 minuuttia, ja sammuta.

#### Sleep-ajastimen asettaminen ja kytkeminen pois päältä

- 1 Paina **POWER** virran katkaisemiseksi laitteesta.
- 2 Valitse ajastusaika painamalla **SLEEP** kerran tai useammin, kunnes esillä on haluttu uniajastusaika.  
→ Näytöllä näkyy -- (sammuta) → 90 (minuuttia) → 60 → 30 → -- ...
- 3 Muutaman sekunnin kuluttua laite käynnistyy.  
→ Jos valitsit CD:n, paina **PLAY / PAUSE ►►** aloittaaksesi soiton.
- 4 Laite sulkeutuu automaattisesti valitun ajan jälkeen.
- 5 Peruuttaaksesi asetetun ajastimen, voit joko painaa **SLEEP** näppäintä kunnes näytöllä näkyy "--" tai painaa **POWER** sammuttaaksesi laitteen.

#### Hyödyllisiä vinkkejä:

– Sleep- toiminto ei vaikuta herätysasetuksiisi.  
– Jos olet valinnut radio tai CD herätysajan, varmista ennen nukahdamisajan asettamista, että äänen voimakkuus on säädetty tarpeeksi kovalle, jotta se herättää sinut.

## Huoltotoimet ja Turvallisuus

### Turvallisuutta koskevia tietoja

- Aseta laite kovalle ja tasaiselle pinnalle niin että järjestelmä ei pääse kallistumaan.
- Älä altista laitetta, paristoja, CD-levyjä tai kasetteja kosteudelle, sateelle, hiekalle tai lämpölaitteiden tai auringonpaisteen aiheuttamalle liialliselle lämmölle.
- Laitetta ei saa altistaa tippuville tai roiskuille nesteille.
- Älä peitä laitetta. Riittävä ilmanvaihto - vähintään 15 cm rako ilmareikien ja ympärillä olevien pintojen välillä - on välttämätöntä kuumentumisen estämiseksi.
- Ilmanvaihtoa ei pidä sulkea peittämällä ilmanvaihtoaukkoja esineillä kuten sanomalehdet, pöytäliinat, verhot jne.
- Paljaita liekkien lähteitä, kuten sytytetyt kynttilät, ei saa asettaa laitteen päälle.
- Nesteillä täytettyjä esineitä, kuten maljakoita, ei saa sijoittaa laitteen päälle.
- Laitteen mekaaniset osat sisältävät itsevoiteluvia laakereita eikä sitä saa öljytä tai voidella.
- Käytä laitteen puhdistamisessa pehmeätä, hivenen kostutettua käämiskäpalasta. Älä käytä puhdistusaineita, jotka sisältävät spritiä, ammoniakkia, benseeniä tai hankausaineita, sillä ne voivat vahingoittaa koteloä.

### CD-soittimen ja CD-levyn käsitteleminen

- CD-soittimen linssiin ei saa koskea!
- Ympäristön lämpötilan äkilliset muutokset voivat aiheuttaa kosteuden kehittymisen ja CD-soittimen linssin sumuttumisen. Tällöin ei ole mahdollista toistaa CD-levyä. Älä yritä puhdistaa linssiä, vaan jätä laite lämpimään paikkaan, kunnes kosteus haihtuu.
- Muista aina sulkea CD-pesän luukku CD-pesän pitämiseksi pölyttömänä. Suorita pesän puhdistaminen pyyhkimällä pehmeällä, kuivalla kangaspalasella.
- Puhdista CD-levy pyyhkimällä puhtaalla, nuukkaamattomalla kangaspalasella. Älä käytä puhdistusaineita, sillä ne voivat vahingoittaa levyä.
- Älä koskaan kirjoita CD-levylle äläkä kiinnitä siihen tarroja.

### MUISTUTUS

**Muiden kuin tässä kuvattujen säätimien tai säätöjen tai toimenpiteiden käyttö voi aiheuttaa vaarallisen altistuksen säteilylle tai muun turvallisuutta vaarantavan seurauksen.**

## VIANHAKU

*Vian ilmaantuessa tarkista ensin alla luetellut seikat ennen laitteen viemistä korjattavaksi. Jos et pysty ratkaisemaan ongelmaa näitä vihjeitä noudattamalla, ota yhteys myyntiliikkeeseen tai palvelupisteeseen.*

**VAROITUS: Älä avaa laitetta, sillä riskinä on sähköiskun saaminen. Älä missään tapauksessa ryhdy korjaamaan laitetta itse, muuten takuu ei ole voimassa.**

### Ei ääntä

- Ei ole säädetty äänenvoimakkuutta
- Säädi äänenvoimakkuus

### Ei reagointia mihinkään painikkeista

- Sähköstaattinen purkaus
- Irrota laite verkkovirrasta ja uudelleenkytke 5 minuutin kuluttua.

### CD:n toisto ei toimi

- CD pahasti naamuuntunut tai likainen
- Vaihda/ puhdista CD
- Laserlinssi höyrystynyt
- Odota, kunnes linssi kirkastuu
- Laserlinssi likainen
- Pyyhi linssi toistamalla CD-linssinpuhdistuslevy
- CD-R ei ole viimeistelty
- Käytä viimeisteltyä CD-R-levyä

### Ajoittaista särinää FM-lähetyksen aikana

- Heikko signaali
- Oikaise ja pane sian saparo- antenni paikoilleen

### Jatkuvaa särinää/ sihinää AM-lähetyksen aikana

- Sähköhäiriö televisiosta, tietokoneista, loistevalaisimista jne.
- Siirrä laite pois muiden sähkölaitteiden läheisyydestä

### Herätys ei toimi

- Herätysaika ei ole asetettu
- Katso **Herätysajan asettaminen**
- Ei ole valittu herätystilaa
- Katso **Herätystoimintoa asettaminen**
- Laitteessa ei ole CD:tä, vaikka CD on valittu herätystyyppiä.
- Aseta CD laitteeseen.

### Ympäristöä koskevia tietoja

Kaikki tarpeeton pakkausmateriaali on pyritty jättämään pois. Olemme tehneet parhaamme pakkausmateriaalin erottamiseksi helposti kolmeksi yksittäiseksi materiaaliksi: pahvi (laatikko), pehmustava polystyreeni (välimateriaali), polyeteeni (pussit, suojavaahtomuovi).

**Laite sisältää materiaaleja, jotka voidaan kierrättää, edellyttäen että hajotus annetaan tehtävään erikoistuneen yhtiön suoritettavaksi. Noudata pakkausmateriaalien, tyhjentyneiden paristojen ja vanhojen laitteiden hävittämistä koskevia paikallisia säännöksiä.**